

**Ministry of Education and Science of Ukraine  
Odessa National University of Technology  
Vinnytsia National Technical University  
P.N. Platonov Institute of Computer Engineering, Automation,  
Robotics and Programming**

**INFORMATION TECHNOLOGIES AND  
AUTOMATION– 2024**

***PROCEEDINGS  
OF THE XVII INTERNATIONAL SCIENTIFIC AND PRACTICAL  
CONFERENCE***



**OCTOBER 31 - NOVEMBER 1, 2024**

**Odesa**

**Міністерство освіти і науки України  
Одеський національний технологічний університет  
Інститут комп'ютерної інженерії, автоматизації,  
робототехніки та програмування ім.П.Н.Платонова**

**«ІНФОРМАЦІЙНІ ТЕХНОЛОГІЇ І  
АВТОМАТИЗАЦІЯ – 2024»**

***МАТЕРІАЛИ  
XVII МІЖНАРОДНОЇ НАУКОВО-ПРАКТИЧНОЇ КОНФЕРЕНЦІЇ***



**31 ЖОВТНЯ - 1 ЛИСТОПАДА 2024 р.**

**м.Одеса**

**ПРЕЗИДІЯ ТА ОРГКОМІТЕТ КОНФЕРЕНЦІЇ  
PRESIDIUM AND ORGANIZING COMMITTEE OF THE CONFERENCE**

**ГОЛОВА ПРЕЗИДІЇ  
CHAIRMAN OF THE PRESIDIUM**

**Богдан Єгоров**, Президент ОНТУ, академік НААН України, д.т.н., професор

**ЧЛЕНИ ПРЕЗИДІЇ  
MEMBERS OF THE PRESIDIUM**

**Надія Дец**, к.т.н., доцент, в.о.ректора Одеського національного технологічного університету

**Ольга Ольшевська**, к.т.н., доцент, проректор з наукової роботи і міжнародних зв'язків Одеського національного технологічного університету.

**ГОЛОВА ОРГКОМІТЕТУ  
CHAIRMAN OF THE ORGANIZING COMMITTEE**

**Сергій Котлик**, к.т.н., доц. каф. ІТтаКБ, ОНТУ

**ЗАСТУПНИК ГОЛОВИ ОРГКОМІТЕТУ  
DEPUTY CHAIRMAN OF THE ORGANIZING COMMITTEE**

**Виктор Хобін** – д.т.н., професор кафедри АТПтаРС ОНТУ

**ЧЛЕНИ ОРГКОМІТЕТУ  
MEMBERS OF THE ORGANIZING COMMITTEE**

**Panagiotis Tzionas**, prof. (Thessaloniki, Greece)

**Qiang Huang**, prof. (Los Angeles C.A., USA)

**Yangmin Li**, prof (Macao, China)

**Артеменко С.В.**, проф., (Одеса, Україна)

**Романюк О.Н.**, проф. (Вінниця, Україна)

**Грабко В.В.**, проф. (Вінниця, Україна)

**Жученко А.І.**, проф. (Київ, Україна)

**Ладанюк А.П.**, проф. (Київ, Україна)

**Лисенко В.Ф.**, проф. (Київ, Україна)

**Любчик Л.М.**, проф. (Харків, Україна)

**Палов І.**, проф. (Русе, Болгарія)

**Стовкова В.Д.**, доц. (Тракия, Болгарія)

**Суслов В.**, доц. (Кошалін, Польща)

**Артем'єв П.**, проф. (Ольштин, Польща)

**Судацевські В.**, доц. (Кишинів, Молдова)

**Аманжолова С.**, доц. (Алмати, Казахстан)

Інформаційні технології і автоматизація – 2024 / Матеріали XVII міжнародної науково-практичної конференції. Одеса, 31 жовтня - 1 листопада 2024 р. - Одеса, Видавництво ОНТУ, 2024 р. – 847 с.

Збірник включає матеріали доповідей учасників конференції, які об'єднані за тематичними напрямками конференції.

Збірник буде корисним як для фахівців і працівників фірм, зайнятих в області ІТ та автоматизації, так і для викладачів, магістрів і студентів вищих навчальних закладів, які навчаються за напрямками і спеціальностями програмного забезпечення, обчислювальної техніки і автоматизованих систем, прикладної математики та обробки інформації, буде корисним професіоналам з комп'ютерного моделювання та розробки комп'ютерних ігор.

Результати досліджень у збірнику представляють собою своєрідний зріз сучасного стану справ в перерахованих галузях знань, який може допомогти як фахівцям, так і студентам університетів скласти загальну картину розвитку інформаційних технологій та пов'язаних з ними питань.

Наукові праці згруповані за напрямками роботи конференції та наведені в алфавітному порядку прізвищ авторів.

Матеріали (тези доповідей) друкуються в авторській редакції. Відповідальність за якість та зміст публікацій несе автор.

Матеріали подано українською та англійською мовами.

Головний редактор збірника Сергій Котлик



Information Technologies and Automation - 2024 / Proceedings of the XVII International Scientific and Practical Conference. Odessa, October 31 - November 1, 2024. - Odessa, ONUT Publishing House, 2024 – 847 p.

The collection includes materials of reports of conference participants, which are united by thematic areas of the conference.

The collection will be useful for professionals and employees of companies engaged in the field of IT, as well as for teachers, masters and students of higher education institutions studying in the areas and specialties of computer software and automated systems, applied mathematics and information processing, will be useful to professionals on computer modeling and development of computer games.

The results of research in the collection are a kind of slice of the current state of affairs in these areas of knowledge, which can help both professionals and university students to get a general picture of the development of information technology and related issues.

Scientific papers are grouped by areas of the conference and are listed in alphabetical order of the authors.

Materials (abstracts) are published in the author's edition. The author is responsible for the quality and content of publications.

Materials are submitted in Ukrainian and English.  
Editor-in-Chief of the collection Sergii Kotlyk.

## **ПРОБЛЕМАТИКА КОНФЕРЕНЦІЇ**

- **МАТЕМАТИЧНЕ І КОМП'ЮТЕРНЕ МОДЕЛЮВАННЯ СКЛАДНИХ ПРОЦЕСІВ**
  - **УПРАВЛІННЯ, ОБРОБКА ТА ЗАХИСТ ІНФОРМАЦІЇ**
  - **АВТОМАТИЗАЦІЯ ТА УПРАВЛІННЯ ТЕХНОЛОГІЧНИМИ ПРОЦЕСАМИ**
    - **НОВІ ІНФОРМАЦІЙНІ ТЕХНОЛОГІЇ В ОСВІТІ**
  - **ПРОЕКТУВАННЯ ІНФОРМАЦІЙНИХ СИСТЕМ І ПРОГРАМНИХ КОМПЛЕКСІВ**
- **КОМП'ЮТЕРНІ ТЕЛЕКОМУНІКАЦІЙНІ МЕРЕЖІ ТА ТЕХНОЛОГІЇ**
- **ШТУЧНИЙ ІНТЕЛЕКТ І АВТОМАТИЗАЦІЯ РОБОТОТЕХНІЧНИХ СИСТЕМ**
  - **КОМП'ЮТЕРНІ ІГРИ І WEB-ДИЗАЙН**
- **БІБЛІОМЕТРИКА. ІНФОРМАТИЗАЦІЯ НАВЧАЛЬНОГО, НАУКОВОГО, ДОСЛІДНОГО ПРОЦЕСІВ**
  - **ІНФОРМАЦІЙНІ ТЕХНОЛОГІЇ В МЕДИЦИНІ**
    - **3D МОДЕЛЮВАННЯ ТА 3D ДРУК**

## **PROBLEMS OF THE CONFERENCE**

- **MATHEMATICAL AND COMPUTER SIMULATION OF COMPLEX PROCESSES**
- **MANAGEMENT, PROCESSING AND PROTECTION OF INFORMATION**
- **AUTOMATION AND MANAGEMENT OF TECHNOLOGICAL PROCESSES**
  - **NEW INFORMATION TECHNOLOGIES IN EDUCATION**
  - **DESIGN OF INFORMATION SYSTEMS AND SOFTWARE COMPLEXES**
- **COMPUTER TELECOMMUNICATION NETWORKS AND TECHNOLOGIES**
- **ARTIFICIAL INTELLIGENCE AND AUTOMATION OF ROBOTIC SYSTEMS**
  - **COMPUTER GAMES AND WEB DESIGN**
- **BIBLIOMETRIC. INFORMATIZATION OF EDUCATIONAL, SCIENTIFIC, RESEARCH PROCESSES**
  - **INFORMATION TECHNOLOGIES IN MEDICINE**
    - **3D MODELING AND 3D PRINTING**

## ПЕРЕДМОВА

Сьогоднішні дні мало хто з українських учених назве сприятливими для досліджень – військовий стан, окупація частини нашої території, нестача фінансування, розрив багатьох налагоджених зв'язків, у тому числі міжнародних... Проте наука все одно не стоїть на місці, розвивається, особливо це стосується таких передових технічних напрямів, як інформаційні технології, автоматизація, робототехніка. Ці галузі є основними для багатьох виробничих сфер, створення нових виробів, в загалі для технічного прогресу.

Нині дистанційний обмін інформацією між вченими – чи не єдина можливість отримати дані про передові ідеї у своїй галузі, про шляхи розвитку свого сегменту ринку, про проривні задуми інших дослідників.

Найбільше це можливо під час проведення онлайн-конференцій, коли їхні учасники, не виїжджаючи зі своєї країни та міста, обмінюються результатами своїх досягнень. Таке знайомство із сучасним станом справ у науковій галузі дозволяє заощадити як час, так і ресурси. Тому так важливо сьогодні брати участь у таких зустрічах, а організувати їх – завдання взагалі першорядне.

Ця збірка тез доповідей складається з наукових праць, які надіслали на XVII Міжнародну науково-практичну конференцію «Інформаційні технології та автоматизація – 2024» вчені з України, Казахстану, Китаю, Німеччини, Грузії, Болгарії, Молдови, Північної Македонії. Конференція пройшла 31 жовтня та 1 листопада 2024 року у Одеському національному технологічному університеті (Україна), у її роботі взяла участь рекордна кількість учасників (86 організацій, 358 тез доповідей, у написанні яких брали участь 542 учасника), від студентів до професорів. Конференції з ІТ та автоматизації, які проводяться в ОНТУ, все більше привертають увагу вчених та викладачів з усієї України, та й не лише з нашої країни. Можливість оперативної публікації результатів своїх досліджень, обміну думками, доброзичливої критики роблять такі зустрічі дуже привабливими.

У даному збірнику представлені всі наукові дослідження, результатами яких захотіли поділитися учасники конференції. Наукові праці згруповані за напрямками роботи конференції та наведені в алфавітному порядку прізвищ авторів. Матеріали (тези доповідей) друкуються в авторській редакції.

## PREFACE

Few Ukrainian scientists would call these days favorable for research - martial law, occupation of part of our territory, lack of funding, severance of many established connections, including international ones... However, science still does not stand still, it is developing, especially in such advanced technical areas , such as information technology, automation, robotics. These industries are fundamental for many production areas, for the creation of new products, and in general for technical progress.

Currently, remote exchange of information between scientists is perhaps the only opportunity to obtain data on advanced ideas in their industry, on ways to develop their market segment, and on the breakthrough ideas of other researchers.

This is most possible during online conferences, when their participants, without leaving their country and city, exchange the results of their achievements. Such familiarity with the current state of affairs in the scientific field saves both time and resources. That's why it's so important to participate in such meetings today, and organizing them is a top priority.

This collection of abstracts of reports consists of scientific papers sent to the XVII International Scientific and Practical Conference "Information Technologies and Automation - 2024" by scientists from Ukraine, Kazakhstan, China, Germany, Georgia, Bulgaria, Moldova, North Macedonia. The conference was held on October 31 and November 1, 2024 at Odesa National University of Technology (Ukraine), a record number of participants took part in its work (86 organizations, 358 abstracts of reports, in the writing of which 542 participants took part), from students to professors. Conferences on IT and automation, which are held at ONUT, increasingly attract the attention of scientists and teachers from all over Ukraine, and not only from our country. The possibility of prompt publication of the results of one's research, exchange of opinions, and friendly criticism make such meetings very attractive.

This collection presents all the scientific research, the results of which the conference participants wanted to share. Scientific works are grouped according to the areas of work of the conference and are listed in alphabetical order by the names of the authors. Materials (abstracts of reports) are published in the author's edition.

## ЗМІСТ CONTENT

Передмова	7
Список організацій, представники яких взяли участь у роботі конференції	28
<b>Розділ 1. Математичне і комп'ютерне моделювання складних процесів</b>	<b>30</b>
DEVELOPMENT OF A MODEL FOR CLUSTERING COUNTRIES OF THE WORLD BY THE RATE OF DEMOGRAPHIC GROWTH. Brynza N.O., Lukianchikov D.S. (Simon Kuznets Kharkiv national university of economics, Ukraine)	30
IMPROVING MAXIMAL EXTRACTABLE VALUE ANALYSIS USING JUPYTER NOTEBOOKS. Nazarii Cherkas, Anatolii Batiuk (Lviv Polytechnic National University, Ukraine)	32
SIMULATION OF COMPLEX PROCESSES IN THE CONTROL OF LARGE-SCALE SYSTEMS. Dyadun S.V. (V.N.Karazin Kharkiv National University, Ukraine)	35
MODEL OF INFORMATION SECURITY IN CASE OF SEVERAL SOURCES OF DISINFORMATION. Kereselidze N. G. (Sokhumi State University, Tbilisi, Georgia)	37
CRITICAL INFRASTRUCTURE MODELLING BASED ON TIMED PETRI NETS. Lungu I., Rosca N., Ababii V., Sudacevschi V. (Technical University of Moldova, Republic of Moldova)	40
MODELLING OF RATING SYSTEMS. Malakhova Diana (Simon Kuznets Kharkiv National University of Economics, Ukraine)	43
BIOTHREAT EARLY ASSIST AND RESPONSE COMMAND SYSTEM (BEAR-CS) Rexhep Mustafovski (Skopje, University Ss Cyril and Methodius, North Macedonia)	45
EQUIVALENCE OF 1D K-TSP VARIANT AND (MIN, +) CONVOLUTION. Skybytskyi N.M., Denysov K.I. (Taras Shevchenko National University of Kyiv, Ukraine)	48
APPROACHES TO THE DEVELOPMENT OF AN ALGORITHM FOR IDENTIFYING THE TYPE OF AIR TARGET USING FUZZY LOGIC AND OPTIMAL FILTERING. Volkov A., Yaroshchuk R. (Ivan Kozhedub Kharkiv National Air Force University, Ukraine)	50
МОДЕЛЮВАННЯ СИСТЕМИ ІНФОРМАЦІЙНОГО ЦЕНТРУ ДЛЯ ОЦІНКИ ЕФЕКТИВНОСТІ ЇЇ ФУНКЦІОНУВАННЯ. Безрук В. М., Шовкопляс О. А. (Сумський державний університет, Україна)	51
РЕАЛІЗАЦІЯ СТОХАСТИЧНОЇ МОДЕЛІ ЛАНЧЕСТЕРА "ВИСОКООРГАНІЗОВАНОГО" БОЮ В MATLAB. Бобрицька Г.С., Черновол Н.М. (Харківський національний університет Повітряних Сил ім. Івана Кожедуба, Україна)	54
ВИЗНАЧЕННЯ ОБСЯГУ ІНФОРМАЦІЙНОГО ПОЛЯ ОПЕРАТОРА. Борозенець І. О., Гармаш Н. В. (Харківський національний університет Повітряних Сил ім. І. Кожедуба, Україна)	57
ІМІТАЦІЙНЕ МОДЕЛЮВАННЯ КРИВОЛІНІЙНОГО РУХУ. КОЛІСНИХ БРОНЬОВАНИХ МАШИН. Бурак А.В., Воловоденко Ю.М., Кухтін О.М. (Національний технічний університет "Харківський політехнічний інститут", Україна)	60
ЧИСЕЛЬНЕ МОДЕЛЮВАННЯ ПЕРЕНЕСЕННЯ ЗАБРУДНЮЮЧИХ РЕЧОВИН У РІКАХ. Вербіцький В.В., Юдіна С.М. (Одеський національний університет імені І.І. Мечникова, Україна)	63
МОДЕЛЮВАННЯ ФУНКЦІОНУВАННЯ АВТОМАТИЗОВАНОЇ СИСТЕМИ ПЕРЕДАВАННЯ ДАНИХ БЕЗПРОВІДНИМИ КАНАЛАМИ ЗВ'ЯЗКУ. Герасимов С.В., Марущенко В.В., Чернявський О.Ю. (Національний технічний університет "Харківський політехнічний інститут", Україна)	63
РОЗРОБЛЕННЯ ІМІТАЦІЙНОЇ МОДЕЛІ УПРАВЛІННЯ ІНДИВІДУАЛЬНИМ ЕЛЕКТРОПРИВОДОМ КОЛІС БРОНЬОВАНИХ МАШИН. Давиденко В.В., Ковтунов Ю.О., Колмиков О.І. (Національний технічний університет "Харківський політехнічний інститут", Україна)	66
МОДЕЛЮВАННЯ РЕСУРСНОГО ІНДИКАТОРУ БЕЗПЕКИ ІНТЕРЕСІВ РОЗПОДІЛЕНОЇ СИСТЕМИ ОРГАНІЗАЦІЙНОГО УПРАВЛІННЯ З ВИКОРИСТАННЯМ КЛАСИФІКАЦІЙНИХ МЕТОДІВ МАШИННОГО НАВЧАННЯ. Льбіна О.П., Скибик С.Я. (Інститут програмних систем НАН України, Україна)	69

ОПТИМІЗАЦІЯ НАВАНТАЖЕННЯ МУЛЬТИПРОЦЕСОРНИХ СИСТЕМ. Косолап А.І. (Дніпровський національний університет ім. О. Гончара, Україна)	72
ЕФЕКТИВНЕ ЗАСТОСУВАННЯ DATA SCIENCE ДЛЯ СТАЛОГО/СТІЙКОГО ФІНАНСОВОГО МЕНЕДЖМЕНТУ. Краснюк М.Т., Краснюк І.М. (Київський національний економічний університет імені Вадима Гетьмана, Україна, Київський національний університет технологій та дизайну, Україна)	74
ОБЧИСЛЕННЯ ПОКАЗНИКІВ ЛЯПУНОВА ДЛЯ ДИНАМІЧНОЇ СИСТЕМИ ЗАСОБАМИ КОМП'ЮТЕРНОГО МОДЕЛЮВАННЯ. Кривченко Ю.В., Кривченко А.А. (ВСП "Одеський технічний фаховий коледж ОНТУ", Україна)	77
ДОСЛІДЖЕННЯ МЕТОДОМ КЛАСТЕРИЗАЦІЇ СТАНУ ЦИФРОВОГО РОЗВИТКУ УКРАЇНИ СЕРЕД ДЕРЖАВ ЄВРОПЕЙСЬКОГО СОЮЗУ · Барченко Н.Л., Мартинова Н.С. (Сумський державний університет, Україна)	80
ОПТИМІЗАЦІЯ ПРЯМИХ КРИТЕРІВ ЯКОСТІ ІНФОРМАЦІЙНИХ УПРАВЛЯЮЧИХ СИСТЕМ. Мироненко А.О., Северин В.П. (Національний технічний університет "Харківський політехнічний інститут" Україна)	83
РОЗРОБКА МАТЕМАТИЧНОЇ МОДЕЛІ РОЗРАХУНКУ ЯКІСНИХ ПОКАЗНИКІВ МОЛОКА З ЛАКТУЛОЗОЮ ТА ПРОГРАМНОГО ЗАБЕЗПЕЧЕННЯ ДЛЯ ЇЇ РЕАЛІЗАЦІЇ. Найдьонов О.Ю., Котлик С.В. (Одеський національний технологічний університет, Україна)	84
МАТЕМАТИЧНЕ МОДЕЛЮВАННЯ КІНЕТИКИ СТУПІНЧАСТОГО ПРОЦЕСУ НЕПРЯМОГО ВІДНОВЛЕННЯ ВІОСТИТУ З ГЕМАТИТУ ГАЗОМ СО. Пантейков С. П. (Дніпровський державний технічний університет, Україна)	86
АНАЛІЗ ТИПІВ МОДЕЛЕЙ НЕЙРОННИХ МЕРЕЖ ДЛЯ ЗАДАЧІ ПРОГНОЗУВАННЯ ФІНАНСОВИХ ПОКАЗНИКІВ. Пасічнюк В. А., Коваленко О. О. (Вінницький Національний Технічний Університет, Україна)	89
ПОРІВНЯЛЬНИЙ АНАЛІЗ МОДЕЛЕЙ КРІПЛІНГУ ЗА НІДХЕМОМ І ФЛАБЕЛЕМ. Пелих В. П. (Національний аерокосмічний університет ім. М. Є. Жуковського «ХАІ» , Україна)	90
МОДЕЛЮВАННЯ АЕРОДИНАМІЧНИХ ПРОЦЕСІВ. Петров В.М., Гончаренко Д.Л. (Одеський національний технологічний університет, Україна), Познар С.С. (НВО Агро-Сімо-Машбуд, Україна), Жданов О.О. (Одеська державна академія будівництва та архітектури, Україна)	93
АНАЛІЗ ВПЛИВУ ЗОВНІШНІХ ФАКТОРІВ НА ІНДЕКС ЯКОСТІ ПОВІТРЯ. ПІДХІД НА ОСНОВІ МАШИННОГО НАВЧАННЯ. Петунін Г.Е.; Бойко Н.І., (Національний університет «Львівська політехніка», Україна)	96
ВИКОРИСТАННЯ МОВИ ПРОГРАМУВАННЯ PYTHON ДЛЯ РЕАЛІЗАЦІЇ МЕТОДУ ЯКОБІ ДЛЯ РОЗВ'ЯЗКУ СИСТЕМ ЛІНІЙНИХ РІВНЯНЬ. Плутенко О. Ю., Базиль О. О., Шовкопляс О. А. (Сумський державний університет, Україна)	99
ЙМОВІРНІСНИЙ ГРАФ ЕКСПЛУАТАЦІЙНОЇ ФУНКЦІЙНОЇ ПОВЕДІНКИ ВУЗЛА КОМУТАЦІЇ З АДАПТИВНИМ МЕТОДОМ ВИВЕДЕННЯ ПАКЕТІВ З ДВОХ БУФЕРНИХ ЗАПАМ'ЯТОВУВАЛЬНИХ ПРИСТРОЇВ. Приймак Назар, Жук Юрій (Національний університет «Львівська політехніка» , Україна)	100
МОДЕЛЮВАННЯ ДИНАМІКИ ОСАДЖЕННЯ ВОДИ В НАФТІ ЗА ДОПОМОГОЮ ЛІСТ-МЕРЕЖІ. Путятін Р.О., Цапар В.С. (Національний технічний університет України «Київський політехнічний інститут ім. Ігоря Сікорського», Україна)	102
АНАЛІЗ ЕФЕКТИВНОСТІ ІНВЕСТИЦІЙНОГО ПОРТФЕЛЮ ЗА ДОПОМОГОЮ МЕТОДУ VAR. Журбей А.В., Савицький Р.С. (Державний університет “Житомирська політехніка”, Україна)	105
РЕАЛІЗАЦІЯ ОБЧИСЛЮВАЛЬНО-ГЕОМЕТРИЧНИХ МЕТОДІВ ДЛЯ АНАЛІЗУ СКЛАДНИХ ПРОСТОРОВИХ ДАНИХ. Сенчило Т.С. (Житомирський державний університет імені І. Я. Франка, Україна)	106
ЗАСТОСУВАННЯ МЕТОДІВ МАШИННОГО НАВЧАННЯ ДЛЯ ВДОСКОНАЛЕННЯ КОРПОРАТИВНИХ РІШЕНЬ, КЕРОВАНИХ ВИГОДАМИ. Сініцин І.П., Слабоспицька О.О., Ігнатенко П.П. (Інститут програмних систем НАНУ, Україна)	109



МЕТОДИ ШТУЧНОГО ІНТЕЛЕКТУ У МОДЕЛЮВАННІ ФОТОСТРУКТУРНИХ ПЕРЕТВОРЕНЬ У БІОПОЛІМЕРАХ. Соловійов В.М., Коротиш В.О., Луців А.В. (Криворізький державний педагогічний університет, Україна)	112
КОМП'ЮТЕРНІ ТЕХНОЛОГІЇ: БЕЗПЕРЕЧНА СКЛАДОВА РОЗВИТКУ БЕЗПІЛОТНИХ ЛІТАЛЬНИХ АПАРАТІВ. Сохацький А.В. <sup>1,2</sup> , Слишук Т.О. <sup>1</sup> ( <sup>1</sup> Університет митної справи та фінансів, Україна, <sup>2</sup> Інститут транспортних систем та технологій Національної академії наук України, Україна)	115
ПЛАНУВАННЯ УСПІШНОСТІ НАВЧАННЯ СТУДЕНТІВ ДЛЯ РЕЙТИНГОВОЇ СИСТЕМИ ОЦІНЮВАННЯ. Федорчук Є., Федорчук Р. (Національний університет «Львівська політехніка», Україна), Шайда Ю. (Львівський національний університет імені Івана Франка, Україна).	117
СТВОРЕННЯ МАТЕМАТИЧНОЇ МОДЕЛІ ДЛЯ ОПТИМІЗАЦІЇ ВІДПОВІДНОСТІ ПОКАЗНИКІВ ЯКОСТІ МОРОЗИВА СИСТЕМІ НАССР. Фролов О.С., Котлик С.В. (Одеський національний технологічний університет, Україна)	119
МОДЕЛЮВАННЯ СИСТЕМИ СИНТЕЗУ ЗВУКІВ МОВЛЕННЯ. ФОРМАНТНИМ МЕТОДОМ. Харін А.Ю. (Вінницький державний педагогічний університет імені Михайла Коцюбинського, Україна)	122
PHYSICAL INFORMED NEURAL NETWORK FOR LIFE EXTENSION. Cherhykalo D.O. (Taras Shevchenko National University of Kyiv, Ukraine)	125
ЛОГІЧНІ ЗАСОБИ ОПИСУ Й МОДЕЛЮВАННЯ ІНФОРМАЦІЙНИХ ТА ПРОГРАМНИХ СИСТЕМ. Шкільняк О.С., Шкільняк С.С. (Київський національний університет імені Тараса Шевченка, Україна)	127
МЕТОД ПОБУДОВИ МЕТРИКИ ОЦІНКИ СКЛАДНОСТІ ПРОГРАМНОГО ЗАБЕЗПЕЧЕННЯ. Шубін І.Ю, Козюберда М.В (Харківський національний університет радіоелектроніки, Україна)	130
РОЗРОБКА ВІДМОВОСТІЙКОЇ СТРУКТУРИ КОМП'ЮТЕРНОЇ СИСТЕМИ, ЩО ФУНКЦІОНУЄ В НЕПОЗИЦІЙНІЙ СИСТЕМІ ЧИСЛЕННЯ В ЗАЛИШКОВИХ КЛАСАХ. Янко А.С., Філь І.В., Крук О. І. (Національний університет «Полтавська політехніка імені Юрія Кондратюка», Україна)	133
<b>Розділ 2. Управління, обробка та захист інформації</b>	136
RESEARCH ON SOFTWARE DEVELOPMENT FOR MALICIOUS JAVASCRIPT CODE DETECTION AND CLASSIFICATION. Andrii Kopp, Yaroslav Chuiko, Olexiy Kizilov (National Technical University «Kharkiv Polytechnic Institute», Ukraine)	136
RESEARCH ON SOFTWARE DEVELOPMENT FOR WEB APPLICATION SECURITY ANALYSIS TOWARD SQL INJECTION VULNERABILITY. Andrii Kopp, Yevhenii Bobrov, Dmytro Orlovskiy (National Technical University «Kharkiv Polytechnic Institute», Ukraine)	139
RESEARCH ON SOFTWARE DEVELOPMENT FOR WEB APPLICATION SECURITY ASSESSMENT USING DEEP LEARNING. Andrii Kopp, Denys Korotysh, Olexiy Kizilov (National Technical University «Kharkiv Polytechnic Institute», Ukraine)	142
RESEARCH ON SOFTWARE DEVELOPMENT FOR KOTLIN CODE QUALITY ASSESSMENT IN MOBILE APPLICATIONS. Andrii Kopp, Oleksandr Serdiukov, Olexiy Kizilov (National Technical University «Kharkiv Polytechnic Institute», Ukraine)	145
OPTIMIZING METHODS AND SOFTWARE FOR EFFECTIVE INFORMATION DISSEMINATION IN SOCIAL NETWORKS. Maksym Korchovyi, Oleksandr Khoshaba (Vinnytsia National University of Technology, Ukraine)	148
THE ROLE OF BLOCKCHAIN IN ENHANCING TAX AUDIT ACCURACY. Liu Chengyu (Nanchang Institute of Science and Technology, Nanchang City, Jiangxi Province, China)	150
LARGE LANGUAGE MODELS FOR PROCESSING MODERN UKRAINIAN: A SURVEY. Kyrylo S. Malakhov (Glushkov Institute of Cybernetics of the National Academy of Sciences of Ukraine, Ukraine)	151
SIMPLE ENCRYPTION METHODS FOR INFORMATION PROTECTION: CAESAR CIPHER, TRANSPOSITION CIPHER, AND VIGENÈRE CIPHER. Mykhailovska O. V. (V. N. Karazin Kharkiv National University, Ukraine)	154
MANAGEMENT OF INFORMATION SECURITY OF CRITICAL INFRASTRUCTURE	156



OBJECTS. I. Puhach, V. Liubchak (Sumy State University, Ukraine)	
REGULATION OF ACCOUNTING STAFF FUNCTIONS IN THE MANAGEMENT OF ELECTRONIC TRANSACTIONS. Shevchuk Oleg (West Ukrainian National University, Ukraine)	158
METHODS OF UNAUTHORIZED ACCESS IN SOA AND WAYS TO ELIMINATE THEM. Zinchenko A.Yu. (Educational and Research Institute for Applied System Analysis of the National Technical University of Ukraine “Igor Sikorsky Kyiv Polytechnic Institute”, Ukraine)	159
АНАЛІЗ ЕЛЕКТРОННОГО КАБІНЕТУ HELSY: ПЕРСПЕКТИВИ УДОСКОНАЛЕННЯ МАЙБУТНЬОГО «ЄДИНОГО ЕЛЕКТРОННОГО КАБІНЕТА ПАЦІЄНТА». Аланія З.Н. (Одеський національний технологічний університет, Україна)	162
МОДЕЛЮВАННЯ ЗАГРОЗ В СЕРЕДОВИЩІ ІНТЕРНЕТУ РЕЧЕЙ ЗА ДОПОМОГОЮ ГРАФІКІВ ДИНАМІЧНИХ АТАК. Беленко В.А., Болтач С.В., Ломовцев П.Б. (Одеський національний технологічний університет, Україна)	164
МАТЕМАТИЧНИЙ АНАЛІЗ В УПРАВЛІННІ, ОБРОБЦІ ТА ЗАХИСТУ ІНФОРМАЦІЇ. Белінська Т. А., Мормуль М.Ф. (Університет митної справи та фінансів, Україна)	166
МЕТОДИ І ЗАСОБИ PYTHON ДЛЯ EXPLORATORY DATA ANALYSIS . Бугаєць Н.О., Лисенко І.М. (Ніжинський державний університет імені Миколи Гоголя, Україна)	168
RESEARCH ON IMAGE PARALLEL PROCESSING METHODS USING SIMD ARCHITECTURE. Varava D.A., Zhulkovskyi O.O., Tkach A.O. (Dniprovsky State Technical University, Kamianske, Ukraine), Zhulkovska I.I. (University of Customs and Finance, Dnipro, Ukraine)	171
ДОСЛІДЖЕННЯ І ОЦІНКА ПОБІЧНИХ ЕЛЕКТРОМАГНІТНИХ ВИПРОМІНЮВАНЬ ВІДЕОТРАКТУ ЗАСОБІВ ОБЧИСЛЮВАЛЬНОЇ ТЕХНІКИ З ВИКОРИСТАННЯМ ПЕРЕДАТНОЇ ФУНКЦІЇ ПО ПОЛЮ. Гапиченко А. М., Заболотний В. І. (Харківський національний університет радіоелектроніки, Україна)	173
СТЕГАНОГРАФІЧНИЙ МЕТОД ПРИХОВУВАННЯ ІНФОРМАЦІЇ ЧЕРЕЗ МОДИФІКАЦІЮ КОЛІРНОГО ПРОСТОРУ З УРАХУВАННЯМ ВЛАСТИВОСТЕЙ ЗОРОВОГО СПРИЙНЯТТЯ. Гасілін Д.Л., Журавель І.М. (Національний університет «Львівська політехніка», Україна) .	175
МЕХАНІЗМИ ЗАБЕЗПЕЧЕННЯ НАДІЙНОСТІ ТРАНЗАКЦІЙ У СИСТЕМІ КЕРУВАННЯ БАЗАМИ ДАНИХ POSTGRESQL. Глинка Ю.Р., Вовк Р.Б. (Івано-Франківський національний технічний університет нафти і газу, Україна)	178
ЗАСОБИ МОВИ ПРОГРАМУВАННЯ PYTHON ДЛЯ ВИРІШЕННЯ ЗАДАЧ КІБЕРБЕЗПЕКИ ТА ПРИКЛАДИ ЇХ ВИКОРИСТАННЯ. Глинчук Л.Я. (Волинський національний університет імені Лесі Українки, Україна)	181
АЛГОРИТМИ ШТУЧНОГО ІНТЕЛЕКТУ ПРИ РОЗРОБЦІ ПРОГРАМНОГО ЗАБЕЗПЕЧЕННЯ ДЛЯ ЗАХИСТУ ІНФОРМАЦІЇ. Шлапа В., Глинчук Л.Я. (Волинський національний університет імені Лесі Українки, Україна)	184
ВПЛИВ РЕЛЯЦІЙНИХ БАЗ ДАНИХ НА СТРАТЕГІЇ БІЗНЕС-АНАЛІТИКИ У СУЧАСНОМУ ЕКОНОМІЧНОМУ СЕРЕДОВИЩІ. Гловин Н.А., Вовк Р.Б. (Івано-Франківський національний технічний університет нафти і газу, Україна)	187
РОЗРОБКА ТА ВПРОВАДЖЕННЯ ІНТЕЛЕКТУАЛЬНОЇ СИСТЕМИ МОНІТОРИНГУ ТА ПРОГНОЗУВАННЯ КІБЕРЗАГРОЗ ДЛЯ ЗАХИСТУ ІНФОРМАЦІЙНИХ РЕСУРСІВ ВИЩИХ НАВЧАЛЬНИХ ЗАКЛАДІВ УКРАЇНИ. Дубина В.П. (Харківський національний університет імені В.Н. Каразіна, Україна)	190
СТЕГАНОГРАФІЧНИЙ МЕТОД ПРИХОВУВАННЯ ІНФОРМАЦІЇ З ВИКОРИСТАННЯМ ФРАКТАЛЬНИХ РОЗМІРНОСТЕЙ ЗОБРАЖЕННЯ. Журавель Ю.І., Мичуда Л.З. (Національний університет «Львівська політехніка», Україна)	191
OSINT ЯК ІНСТРУМЕНТ ІНФОРМАЦІЙНОЇ БЕЗПЕКИ В УМОВАХ ВОЄННИХ КОНФЛІКТІВ. Заглинський В.А. (Поліський національний університет, Україна)	194
АНАЛІЗ ЕФЕКТИВНОСТІ СПОРТИВНИХ ТРЕНУВАНЬ ЗА ДОПОМОГОЮ ІНФОРМАЦІЙНОЇ УПРАВЛЯЮЧОЇ СИСТЕМИ З ІНТЕГРАЦІЄЮ ІНДИВІДУАЛЬНИХ РЕКОМЕНДАЦІЙ. Іщенко Д.М., Селіванова А.В. (Одеський національний технологічний університет, Україна)	195

МЕТОДИ ПТИМІЗАЦІЇ SQL-ЗАПИТІВ ДЛЯ ПІДВИЩЕННЯ ПРОДУКТИВНОСТІ СИСТЕМ УПРАВЛІННЯ БАЗАМИ ДАНИХ . Кушнір В.М., Вовк Р.Б. (Івано-Франківський національний технічний університет нафти і газу, Україна)	197
ЗАХИСТ БІОМЕДИЧНИХ ЗОБРАЖЕНЬ ВІД НЕСАНКЦІОНОВАНОГО ДОСТУПУ. Майданюк В.П., Грицишин В.О. (Вінницький національний технічний університет, Україна)	200
NODE-RED FOR INTEGRATING SERVICES AND ENHANCING FUNCTIONALITY IN AUTOMATED SYSTEMS. Maliava Andrii (Taras Shevchenko National University of Kyiv, Ukraine)	202
ОБУМОВЛЕННЯ БЕЗПЕКОВИХ МЕХАНІЗМІВ ПРИ ОПРАЦЮВАННІ КОРПОРАТИВНИХ ПОТОКІВ ДАНИХ В МЕРЕЖАХ ОПЕРАТИВНОЇ ПОЛІГРАФІЇ. Т. Нерода (Навчально-науковий інститут поліграфії та медійних технологій Національного університету «Львівська політехніка», Україна)	203
ПІДВИЩЕННЯ СТІЙКОСТІ СТЕГАНОАЛГОРИТМІВ. Лісовський Б.В., Онишко В.Р. (Національний університет «Львівська політехніка», Україна) .	205
ОСОБЛИВОСТІ АВТОРИЗАЦІЇ ЗА ДОПОМОГОЮ JWT ТОКЕНІВ. Палєга Р. В., Карпенко Н. В., Герасимов В. В. (Дніпровський національний університет імені Олеся Гончара, Україна)	208
METHODS FOR PROTECTING PERSONAL AND SENSITIVE MEDICAL DATA IN MACHINE LEARNING TASKS. Papchenko O.I., Kuzikov B.O. (Sumy State University, Ukraine)	211
OPPORTUNITIES OF ARTIFICIAL INTELLIGENCE IN THE MANAGEMENT OF INFORMATION SECURITY IN UKRAINE. O. I. Peliukh., O. A. Kobylanska. (V. N. Karazin Kharkiv National University, Ukraine)	213
КОМПЛЕКСНИЙ АНАЛІЗ ДАМПІВ ПАМ'ЯТІ ПРИ РОЗСЛІДУВАННІ ІНЦИДЕНТІВ. Печенюк Д.І., Сторчак А.С. (Інститут спеціального зв'язку та захисту інформації Національного технічного університету України «Київський політехнічний інститут імені Ігоря Сікорського», Україна)	215
НОРМАТИВНЕ РЕГУЛЮВАННЯ ІНФОРМАЦІЙНОЇ БЕЗПЕКИ В ОРГАНАХ ДЕРЖАВНОЇ ВЛАДИ. Пугач І. О., Таранюк К. В. (Сумський державний університет, Україна)	217
ОСОБЛИВОСТІ ПРОЕКТУВАННЯ БАЗ ДАНИХ. Резніченко О.В., Ляшенко О.А. (Український державний університет науки і технологій, Україна)	219
МЕТОДИ ЗАБЕЗПЕЧЕННЯ ФУНКЦІОНАЛЬНОЇ СТІЙКОСТІ РОЗПОДІЛЕНИХ ІНФОРМАЦІЙНИХ СИСТЕМ МОНІТОРИНГУ РУХУ ТРАНСПОРТНИХ ЗАСОБІВ ЗА ДОПОМОГОЮ ТЕХНОЛОГІЇ БЛОКЧЕЙН. Романів Р.С., Бандурка О.І. (Національний технічний університет України «Київський політехнічний інститут імені Ігоря Сікорського, Україна)	221
ВИКОРИСТАННЯ ХМАРНИХ СЕРВІСІВ ДЛЯ ФОРМУВАННЯ ТРИВИМІРНИХ ГРАФІЧНИХ ЗОБРАЖЕНЬ. Романюк О.Н., І.А., Бобко О.Л., Завальнюк Є.К., Романюк О.В. (Вінницький національний технічний університет, Україна), Котлик С.В. (Одеський національний технологічний університет, Україна)	223
ОСОБЛИВОСТІ ШИФРУВАННЯ ЗОБРАЖЕНЬ НА ОСНОВІ GPU. Романюк О.Н., Майданюк В.П., Нечипорук В.Л. (Вінницький національний технологічний університет, Україна)	225
ВІЗУАЛІЗАЦІЯ ГЕОГРАФІЧНОЇ ІНФОРМАЦІЇ ДЛЯ СТРАТЕГІЧНОГО АНАЛІЗУ ВІЙСЬКОВОГО ТА ГЕОПОЛІТИЧНОГО ПЛАНУВАННЯ. Рябоволенко Е. А., Мормуль М. Ф. (Університет митної справи та фінансів, Україна)	228
ВИЯВЛЕННЯ ВТОРГНЕНЬ У СИСТЕМАХ КРИТИЧНОЇ ІНФРАСТРУКТУРИ. Сиротюк Я.А. (Поліський національний університет, Україна)	231
ДОСЛІДЖЕННЯ МЕТОДІВ ЗБОРУ ДАНИХ З ВІДКРИТИХ ДЖЕРЕЛ ДЛЯ РЕАЛІЗАЦІЇ ПОТЕНЦІЙНИХ АТАК СОЦІАЛЬНОЇ ІНЖЕНЕРІЇ. Фільов О.В., Складанний П.М. (Київський столичний університет імені Бориса Грінченка, Україна)	232
АНАЛІЗ МЕТОДІВ ЗАХИСТУ ІНФОРМАЦІЇ В ІНФОРМАЦІЙНО-КОМУНІКАЦІЙНИХ	235

СИСТЕМАХ. Слодзик І.С., Сторчак А.С. (Інститут спеціального зв'язку та захисту інформації Національного технічного університету України “Київський політехнічний інститут імені Ігоря Сікорського”, Україна)	
ЗАХИСТ ФІНАНСОВИХ ДАНИХ: СУЧАСНІ ТЕХНОЛОГІЇ ШИФРУВАННЯ ТА УПРАВЛІННЯ ДОСТУПОМ. Сотніков В. А. (Національний Технічний Університет «Дніпровська Політехніка», Україна)	237
ПРИВАТНІСТЬ У СОЦІАЛЬНИХ МЕРЕЖАХ ЯК ПСИХОЛОГІЧНА ПОТРЕБА ОСОБИСТОСТІ. К. Справцева (Київський столичний університет імені Бориса Грінченка, Україна)	239
ВЕКТОРИЗАЦІЯ ГРАФОВИХ ДАНИХ ДЛЯ АНАЛІЗУ СОЦІАЛЬНИХ МЕРЕЖ ТА МЕРЕЖЕВИХ СТРУКТУР. Сухоруков Д.А., Морозова А.І. (Харківський національний університет радіоелектроніки, Україна)	241
МЕТОДИ І МОДЕЛІ УПРАВЛІННЯ ВИТРАТАМИ ВИКОРИСТАННЯ ХМАРНИХ РЕСУРСІВ. Усенко М. П., Бандоріна Л.М. (Український державний університет науки і технологій, Україна)	242
ПОСТКВАНТОВА КРИПТОГРАФІЯ ТА ГЕНЕРАТОРИ ПСЕВДОВИПАДКОВИХ ЧИСЕЛ. Цебак О.А., Войтусік С.С. (Національний університет «Львівська політехніка», Україна)	244
БЛОКЧЕЙН ЯК ІНСТРУМЕНТ ДЛЯ ЗАБЕЗПЕЧЕННЯ ПРОЗОРОСТІ ТА БЕЗПЕКИ ДАНИХ. Цись С.Є. (Харківський національний університет радіоелектроніки, Україна)	247
СТРАТЕГІЇ ЗНАННС-ОРІЄНТОВАНОГО ПРИЙНЯТТЯ РІШЕНЬ. Чаплінський Ю.П., Субботіна О.В. (Інститут кібернетики імені В.М. Глушкова НАН України, Україна)	248
ДОСЛІДЖЕННЯ ЕФЕКТИВНОСТІ АЛГОРИТМІВ ШИФРУВАННЯ AES ТА RSA ДЛЯ ЗАБЕЗПЕЧЕННЯ ЗАХИСТУ ІНФОРМАЦІЇ. Янко А.С., Прокудін А.Ю., Крук О.О. (Національний університет «Полтавська політехніка імені Юрія Кондратюка», Україна)	250
<b>Розділ 3. Автоматизація та управління технологічними процесам</b>	254
EFFICIENT DATA STORAGE SYSTEMS FOR MONITORING AND OPTIMIZING THE PERFORMANCE OF PHOTOVOLTAIC PANELS. Karaganov, F. Batalov (Technical Faculty, SWU “Neofit Rilski”, Blagoevgrad, Bulgaria)	254
MONITORING AND OPTIMISING CONDITIONS IN PRODUCTION ENVIRONMENT. Khalimonov Y. I., Sezonova I. K., Sotnik S.V. (Kharkiv National University of Radio Electronics , Ukraine)	256
DEVELOPMENT OF AN AUTOMATED SYSTEM FOR TASK DISTRIBUTION AND EMPLOYEE WORKLOAD MONITORING. Ruslan Prymchuk, Oleksandr Khoshaba (Vinnytsia National Technical University, Ukraine) .	258
ASSESSING THE EFFECTIVENESS OF USING PARALLEL COMPUTING IN CONTROLLING OF AUTONOMOUS ELECTRIC POWER PLANTS. Ushkarenko O.O., Shurmin Y.A., Vorobiov M.S. (Admiral Makarov National University of Shipbuilding, Ukraine).	261
ADAPTIVE SYSTEM OF THE PROCESS OF CONDENSATION DRYING OF FRUIT AND VEGETABLE RAW MATERIALS. Yakubash V.U., Mazur O.V. (Odesa National Technological University, Ukraine)	264
ІДЕНТИФІКАЦІЯ ПАРАМЕТРІВ КОМПРЕСОРА ТЕПЛООВОГО НАСОСУ В ПРОЦЕСІ СУШІННЯ ЗЕРНА КОНДИЦІОНОВАНИМ ПОВІТР'ЯМ. Болокан О.С. (Одеський національний технологічний університет, Україна), Букарос А. Ю. (Одеський національний морський університет, Україна)	265
АЛГОРИТМІЗАЦІЯ ТА ІМПЛЕМЕНТАЦІЯ У КОДІ ПРОЦЕСУ АРХІВУВАННЯ ДАНИХ У РЕЛЯЦІЙНІЙ БД . Галанін Ю., Іванов Л. (Харківський національний університет радіоелектроніки, Україна)	268
ОСОБЛИВОСТІ ВПЛИВУ ТЕХНІЧНИХ ПАРАМЕТРІВ АСИНХРОННОГО ДВИГУНА НА ФОРМУВАННЯ ТРИФАЗНОЇ СИСТЕМИ СТРУМУ СТАТОРА. Граняк В.Ф. (Вінницький національний аграрний університет, Україна)	270
ІНТЕГРАЦІЯ ПРОГРАМНИХ ЗАСОБІВ ПРИ РЕАЛІЗАЦІЇ АВТОМАТИЧНОГО СИНТЕЗУ МЕРЕЖ ПЕТРІ. Гурський О.О. (Одеський національний технологічний	273

університет, Україна)	
ДОСЛІДЖЕННЯ ДИНАМІКИ ПОЛЬОТУ FPV-ДРОНІВ З ВИКОРИСТАННЯМ СПЕЦІАЛЬНОГО ТЕСТОВОГО СТЕНДУ. Заболотний О. В., Нікулін С. С. (Національний аерокосмічний університет ім. М. Є. Жуковського «Харківський авіаційний інститут», Україна)	274
КОЛИВАННЯ РУХОМОГО СКЛАДУ ТА ЙОГО ВПЛИВ НА ЙОГО ДИНАМІЧНІ ХАРАКТЕРИСТИКИ. Заковоротний О. Ю., Решетнікова П. Е. (Національний технічний університет «Харківський політехнічний інститут», Україна)	278
ІННОВАЦІЙНА АВТОМАТИЗОВАНА СИСТЕМА КООРДИНАЦІЇ ЗАВАНТАЖЕННЯ ЗЕРНОМ ПТЛ ПЕРЕВАНТАЖЕННЯ ЗЕРНА ІЗ ЗАЛІЗНИЧНИХ ВАГОНІВ НА СУДНА. Кір'язов І.М. (SE Group International, Germany), Хобін А.В., Степанов М.Т., Хобін В.А., Одеський національний технологічний університет, Україна)	279
ОБХІД ДИНАМІЧНИХ СЕЛЕКТОРІВ ПРИ АВТОМАТИЗОВАНІЙ ВЗАЄМОДІЇ З ВЕБ-СТОРІНКОЮ. Корчовий М. В., Майданюк В. П. (Вінницький Національний Технічний Університет, Україна)	281
AUTOMATION CAPABILITIES OF EQUIPMENT WITH BUILT-IN ROBOT FOR MANUFACTURE OF MICROELECTRONICS PRODUCTS. Lashyn Z. V., Sotnik S.V. (Kharkiv National University of Radio Electronics, Ukraine)	283
АВТОМАТИЗАЦІЯ РОЗСИЛКИ EMAIL-ПОВІДОМЛЕНЬ ТА ПОВІДОМЛЕНЬ В МЕСЕНДЖЕРИ НА ОСНОВІ АНАЛІЗУ ПОДІЙ. МІКРОСЕРВІСНИЙ ПІДХІД. Лебідь Г., Іванов Л. (Харківський національний університет радіоелектроніки, Україна)	286
A METHOD OF THE CONTROL QUALITY ASSESSMENT. Manko G. I., Starushenko I. Yu. (Ukrainian State University of Science and Technologies, Ukraine)	289
РОЗРОБКА СИСТЕМИ АВТОМАТИЗОВАНОГО КЕРУВАННЯ ТЕХНОЛОГІЧНИМ ПРОЦЕСОМ ВИРОБНИЦТВА МАКАРОННИХ ВИРОБІВ. Панов А. О., Руденко О. М. (Державний біотехнологічний університет, Україна)	291
ЩОДО АВТОМАТИЧНОГО КЕРУВАННЯ ПРОЦЕСОМ ВАКУУМНОЇ ДЕАЛКОГОЛІЗАЦІЇ ВИНА В ПОТОЦІ. Пашков С. О. (Одеський національний технологічний університет, Україна)	294
ПИТАННЯ КЕРУВАННЯ ГАРЯЧИМ КОПЧЕННЯМ В ТЕРМОКАМЕРІ З ВИКОРИСТАННЯМ ТЕРМОЕЛЕКТРИЧНОГО РЕКУПЕРАТИВНОГО ГЕНЕРАТОРА ВХІДНОЇ ПАРОВОПІТРЯНОЇ СУМІШІ. Петренко Д. С. (Одеський національний технологічний університет, Україна)	296
ПРИЧИННО-НАСЛІДКОВА МОДЕЛЬ ФОРМУВАННЯ ЗРУЧНОСТІ ЧИТАННЯ ВИДАНЬ МОЛОДШОЇ ВІКОВОЇ КАТЕГОРІЇ. Пітушенко О. А. (Інститут поліграфії та медійних технологій, Україна)	299
ВІЗУАЛІЗАЦІЯ БАГАТОКРИТЕРІАЛЬНОГО АНАЛІЗУ ІНСТРУМЕНТІВ УПРАВЛІННЯ МОНОРЕПОЗИТОРІЯМИ. О. В. Прус, В.П. Майданюк (Вінницький національний технічний університет, Україна)	301
ВІЗУАЛІЗАЦІЯ НАДІЙНІСНО-ЧАСОВИХ ХАРАКТЕРИСТИК ЕТАПІВ РОЗРОБКИ МОБІЛЬНОГО ЗАСТОСУНКУ ДЛЯ АГРЕГАЦІЇ МЕДІА КОНТЕНТУ. Прус Б.В., Ракитянська Г.Б. (Вінницький національний технічний університет, Україна)	303
СИТУАЦІЙНА ОБІЗНАНІСТЬ КРОК ДО БЕЗПЕКИ СУДНОВОДІННЯ . Пунченко Н.О., Бенц В.А. (Одеський державний аграрний університет, Україна)	305
ІНДЕКСИ ЯК ІНСТРУМЕНТ ПІДВИЩЕННЯ ПРОДУКТИВНОСТІ ЗАПИТІВ У РЕЛЯЦІЙНИХ СИСТЕМАХ УПРАВЛІННЯ БАЗАМИ ДАНИХ. Романишин В. І., Вовк Р. Б. (Івано-Франківський національний технічний університет нафти і газу, Україна)	307
АНАЛІЗ КРИТЕРІЇВ ЯКОСТІ ШРИФТОВОГО ОФОРМЛЕННЯ ДИТЯЧИХ ВИДАНЬ. Сельменська З. М., Дубневич М. М. (Національний університет «Львівська політехніка», Україна)	310
МОДЕЛЬ ІЄРАРХІЇ КРИТЕРІЇВ ФАКТОРІВ ЯКОСТІ ПРОЦЕСІВ ВЕРСТАННЯ. Сельменська З. М., Плахтина З. І. (НУ «Львівська політехніка» ПІМТ, Україна)	312
АНАЛІЗ МЕТОДІВ УПРАВЛІННЯ ІТ-ПРОЕКТАМИ НА ОСНОВІ ГНУЧКИХ МЕТОДОЛОГІЙ. Сікетін Д. С. (Харківський національний університет імені В. Н.	315



Каразіна, Україна)	
СУЧАСНІ МЕТОДИ АВТОМАТИЗАЦІЇ БІЗНЕС ПРОЦЕСІВ В ІТ: АНАЛІЗ, ВПРОВАДЖЕННЯ ТА ВПЛИВ НА ЕФЕКТИВНІСТЬ. Таволжан Д.О. (Київський національний університет імені Т.Г. Шевченка, Україна)	316
ПІДВИЩЕННЯ ТОЧНОСТІ ОБРОБКИ НА ВЕРСТАТАХ З ЧПУ ШЛЯХОМ ВДОСКОНАЛЕННЯ СИСТЕМИ АВТОМАТИЧНОГО КЕРУВАННЯ ЕЛЕКТРОПРИВОДОМ. Татауш І.І. (Одеський національний технологічний університет, Україна)	318
ОСОБЛИВОСТІ ЗАСТОСУВАННЯ АДАПТИВНОГО КЕРУВАННЯ ПРИ НЕПЕРЕРВНОМУ АДСОРБЦІЙНОМУ ОЧИЩЕННІ ОЛИВ ТА МАСТИЛ. Тюріна Є. О., Ярощук Л. Д. (Національний технічний університет України «Київський політехнічний інститут імені Ігоря Сікорського», Україна)	320
СИСТЕМИ ГАРАНТУЮЧОГО КЕРУВАННЯ: ОБҐРУНТУВАННЯ КОНЦЕПЦІЇ ПРОГНОЗУВАННЯ ЇХ ВІЛЬНОГО РУХУ. Хобін А.В. (Одеський національний технологічний університет, Україна)	322
<b>Розділ 4. Нові інформаційні технології в освіті</b>	325
DEVELOPMENT OF AN ELECTRONIC INTERACTIVE MAP FOR ENHANCED NAVIGATION AND RESOURCE MANAGEMENT IN EDUCATION INSTITUTION. Andrii Dmytruk, Oleksandr Khoshaba (Vinnytsia National University of Technology, Ukraine)	325
INFLUENCE OF LARGE LANGUAGE MODELS IN EDUCATION. Khajimatov B.A. (Turan University, Kazakhstan)	327
EFFICIENT USE OF AI IN MODERN PHILOLOGICAL EDUCATION. S.Krasniuk (Kyiv National University of Technology and Design, Ukraine)	329
PERSPECTIVES OF USING ARTIFICIAL INTELLIGENCE IN THE EDUCATIONAL AND SCIENTIFIC PROCESS. Novikovah. V., Denysenkoi.V., Kharchenko O. O. (National University of "Kyiv-Mohyla Academy", Ukraine), Novikova.M. (Institute for Safety Problems of Nuclear Power Plants of National Academy of Sciences of Ukraine, Ukraine)	331
DEVELOPMENT OF AN MVP MOBILE APPLICATION FOR . LEARNING THE KAZAKH LANGUAGE. Yerkimbekov Inkar, Yerkimbekov Insar, Kim Ye.R. (Turan University, Kazakhstan)	333
НОВІ ІНФОРМАЦІЙНІ ТЕХНОЛОГІЇ В ОСВІТІ. СУЧАСНА ОСВІТА ЗА ДОПОМОГОЮ НОВІТНІХ ТЕХНОЛОГІЙ.. Абдурахманова Є.О., Кічак Б.В. («Ірпінський фаховий коледж Національного університету біоресурсів і природокористування України», Україна)	334
ЕВОЛЮЦІЯ ЛАБОРАТОРІЙ ОБЧИСЛЮВАЛЬНОЇ ТЕХНІКИ. Антонова А.Р., Скліпись В.О. (Одеський національний технологічний університет, Україна)	336
ГЕЙМІФІКАЦІЯ ЯК ІНСТРУМЕНТ ПІДВИЩЕННЯ ЕФЕКТИВНОСТІ ШКІЛЬНОЇ ОСВІТИ. Бикова К. В., Коваленко С. В. (Національний технічний університет «Харківський політехнічний інститут», Україна)	337
СЕРВІСИ ШТУЧНОГО ІНТЕЛЕКТУ ДЛЯ МУЗИКИ: АНАЛІЗ ТА ПЕРСПЕКТИВИ. Бугреєва К.В. (Луганський національний університет імені Тараса Шевченка, Україна)	340
ВИКОРИСТАННЯ ІМЕРСІЙНИХ ТЕХНОЛОГІЙ ПРИ ВИКЛАДАННІ КЛІНІЧНИХ ДИСЦИПЛІН В ОДЕСЬКОМУ НАЦІОНАЛЬНОМУ МЕДИЧНОМУ УНІВЕРСИТЕТІ. Бурячківський Е.С. Петровський Ю.Ю., Усиченко К.М. (Одеський національний медичний університет, Україна) .	342
ПРО РОЗВИТОК ІНФОРМАЦІЙНИХ ТЕХНОЛОГІЙ В СИСТЕМІ ВИЩОЇ ОСВІТИ. Воїнова С.О. (Одеський національний технологічний університет, Україна)	344
РОЗРАХУНОК ЧАСУ ОХОЛОДЖЕННЯ МЕТАЛУ ЧИСЕЛЬНИМИ МЕТОДАМИ. Волков А.С., Шпинковська М.І. (Національний університет «Одеська Політехніка», Україна)	347
РОЛЬ ВІРТУАЛЬНОЇ ТА ДОПОВНЕНОЇ РЕАЛЬНОСТІ В НАВЧАННІ. Глумний Т. В., Базиль О. О. (Сумський державний університет, Україна)	349
ПЕРСПЕКТИВИ РОЗВИТКУ ІНФОРМАЦІЙНИХ ТЕХНОЛОГІЙ В ОСВІТІ. Гула І.В., Полікаровських О.І.( Хмельницький національний університет, Україна), (Одеський	350

національний морський університет, Україна)	
СУЧАСНІ МЕТОДИ ВІЗУАЛІЗАЦІЇ ДАНИХ У СИСТЕМАХ ДИСТАНЦІЙНОГО НАВЧАННЯ ТА НАУКОВИХ ДОСЛІДЖЕННЯХ. Гургуц М.Д., Іванов Л.С., Янушкевич Д.А. (Харківський національний університет радіоелектроніки, Україна)	352
ЯК ШТУЧНИЙ ІНТЕЛЕКТ ЗМІНЮЄ ПІДХІД ДО НАВЧАННЯ. Зудова С. М., Рудянова Т. М. (Університет митної справи та фінансів, Україна)	355
РОЗРОБКА КОРИСТУВАЦЬКОГО ІНТЕРФЕЙСУ ТА РОЗГОРТАННЯ ІНФОРМАЦІЙНОГО ВЕБ-ПОРТАЛУ ДЛЯ АБІТУРІЄНТІВ ТА СТУДЕНТІВ ВНЗ. Кива Д.В., Сурков К.Ю. (Економіко-технологічний інститут імені Роберта Ельворті, Україна)	356
РОЛЬ МОБІЛЬНИХ ДОДАТКІВ У ПІДВИЩЕННІ ЗАЛУЧЕНОСТІ СТУДЕНТІВ ДО НАВЧАННЯ. Колокольчева С.А., Петрова Р.В. (Харківський національний університет радіоелектроніки, Україна)	358
ПЕРСОНАЛІЗОВАНЕ НАВЧАННЯ АНГЛІЙСЬКОЇ МОВИ ЗА ДОПОМОГОЮ СУЧАСНИХ ЦИФРОВИХ ПЛАТФОРМ. Конопля В.В., Скиба О.М. (Київський інститут Національної гвардії України, Україна)	360
ВИКОРИСТАННЯ ІНСТРУМЕНТІВ ГЕЙМІФІКАЦІЇ ДЛЯ ТАЙМ-МЕНЕДЖМЕНТУ З ВИКОРИСТАННЯМ LMS MOODLE. Корнієнко Ю.К., Трішин Ф.А., Браун П.С. (Одеський національний технологічний університет, Україна)	363
МЕТОДИ ПОДОЛАННЯ ІНТЕРНЕТ-ЗАЛЕЖНОСТІ СЕРЕД СТУДЕНТІВ ВНЗ. Котлик С.В., Соколова О.П., Мойсєєва І.О. (Одеський національний технологічний університет, Україна)	366
ВПЛИВ ШТУЧНОГО ІНТЕЛЕКТУ НА ОСВІТНІЙ ПРОЦЕС. Кравченко Д.О., Кічак Б.В. («Ірпінський фаховий коледж Національного університету біоресурсів і природокористування України», Україна)	368
ВПРОВАДЖЕННЯ ІНТЕГРОВАНОГО НАВЧАННЯ В ЦИФРОВУ ОСВІТНЮ РЕАЛЬНІСТЬ. Кривонос О.М., Кривонос М.П., Мінгальова Ю.І. (Житомирський державний університет імені Івана Франка, Україна)	369
ДОСЛІДЖЕННЯ ЧИННИКІВ, ЩО ВПЛИВАЮТЬ НА ПОКАЗНИКИ УСПІШНОСТІ ДІЯЛЬНОСТІ ВИКЛАДАЧІВ. Кухарук Д. В., Селіванова А.В. (Одеський національний технологічний університет, Україна)	372
ПОКРАЩЕННЯ ПРОЦЕСУ ОЦІНЮВАННЯ ЗНАНЬ ЗА ДОПОМОГОЮ ВЕБСЕРВІСІВ. Лаврук А. М., Вовк Р.Б. (Івано-Франківський національний технічний університет нафти і газу, Україна)	374
СТВОРЕННЯ ВІРТУАЛЬНИХ МУЗЕЇВ ЯК ІННОВАЦІЙНИЙ ПІДХІД ДО РОЗВИТКУ ОСВІТНЬОГО СЕРЕДОВИЩА. Левченко В.О., Извалов О.В. (Економіко-технологічний інститут імені Роберта Ельворті, Україна)	377
МОБІЛЬНІ ДОДАТКИ ДЛЯ ВИВЧЕННЯ АНГЛІЙСЬКОЇ МОВИ: ІНДИВІДУАЛЬНИЙ ПІДХІД ДО НАВЧАННЯ ВІЙСЬКОВОСЛУЖБОВЦІВ. Лещенко А.В. (Київський інститут Національної гвардії України, Україна)	379
ПРИКЛАДНІ АСПЕКТИ ОЦІНЮВАННЯ РЕЛЕВАНТНОСТІ БАЗИ ТЕСТОВИХ ЗАВДАНЬ СЕМАНТИЧНІЙ СТРУКТУРИ НАВЧАЛЬНИХ МАТЕРІАЛІВ ЗАСОБАМИ ШТУЧНОГО ІНТЕЛЕКТУ. Мазурець О.В., Собко О.В., Гардиш Д.О. (Хмельницький національний університет, Україна)	381
СТВОРЕННЯ МОДЕЛІ ДИСТАНЦІЙНОГО НАВЧАННЯ З ВИКОРИСТАННЯМ ЦИФРОВИХ ІНСТРУМЕНТІВ. Музичка Н.С., Лакша Н.Ю. (Комунальний заклад «Ліцей №24» Кам'янської міської ради, Україна)	383
МОБІЛЬНІ ПЛАТФОРМИ ТА ЗАСТОСУНКИ ДЛЯ САМОСТІЙНОГО ОПАНУВАННЯ АНГЛІЙСЬКОЇ МОВИ. Опошній В.О., Скиба О.М. (Київський інститут Національної гвардії України, Україна)	386
АНАЛІЗ ВПЛИВУ СИСТЕМ АВТОМАТИЗОВАНОЇ ПІДТРИМКИ ПРИЙНЯТТЯ РІШЕНЬ НА ГНУЧКІСТЬ ТА АДАПТИВНІСТЬ ІНТЕГРОВАНОГО ВИРОБНИЦТВА. Посашков О.Ю. Цимбал О.М. (Харківський національний університет радіоелектроніки, Україна)	388
ТЕХНОЛОГІЯ КОГНІТИВНОГО НАВЧАННЯ НА ОСНОВІ РКМ OBSIDIAN.	390



О.А. Рижов, Н.А. Іванькова (Запорізький державний медико-фармацевтичний університет, Україна)	
ІНТЕЛЕКТ-КАРТИ – ІНСТРУМЕНТИ ВІЗУАЛІЗАЦІЇ ТА УПРАВЛІННЯ ЗНАННЯМИ. Романюк О.Н., Роботько Д.О. Коваленко О.О. (Вінницький національний технічний університет, Україна)	392
ІНФОРМАЦІЙНЕ ЗАБЕЗПЕЧЕННЯ ЕКОНОМІЧНИХ ДИСЦИПЛІН. Романюк О. Н., Романюк О. В. (Вінницький національний технічний університет, Україна), Ціхановська О. М. (Західноукраїнський національний університет, Україна)	393
ВИЗНАЧЕННЯ КОНЦЕНТРАЦІЙ СКЛАДОВИХ АРОМАТУ ПАРФУМЕРНИХ КОМПОЗИЦІЙ ОБЧИСЛЮВАЛЬНИМИ МЕТОДАМИ. Рубан С.Л., Шпинковська М.І. (Національний університет «Одеська політехніка», Україна)	396
СИНТЕЗУВАННЯ МОДЕЛІ ПРІОРИТЕТНОГО ВПЛИВУ ФАКТОРІВ НА ЯКІСТЬ ВІРТУАЛЬНОГО НАВЧАЛЬНОГО СЕРЕДОВИЩА. Сельменський Р. А., Маїк В. З. (Національний університет «Львівська політехніка» ІПМТ, Україна)	399
ВИКОРИСТАННЯ МАТЕМАТИЧНОГО МОДЕЛЮВАННЯ В ОСВІТНЬОМУ ПРОЦЕСІ ПРОГРАМУВАННЯ. Сенчило Т.С. (Житомирський державний університет імені І. Я. Франка, Україна)	402
VIRTUAL REALITY TECHNOLOGIES FOR IMPROVING ENGLISH SPEAKING PRACTICE. Скиба О.М. (Київський інститут Національної гвардії України, Україна)	405
АВТОМАТИЗАЦІЯ ОБЧИСЛЕНЬ ЗА ДОПОМОГОЮ ГРАФІЧНИХ КАЛЬКУЛЯТОРІВ НА ЗАНЯТТЯХ З ВИЩОЇ МАТЕМАТИКИ. Соменко О.О. (Центральноукраїнський інститут розвитку людини Відкритого міжнародного університету розвитку людини «Україна», Україна)	408
ВІРТУАЛЬНІ СИМУЛЯЦІЇ ТА ОСВІТНІ ІГРИ ЯК ІНСТРУМЕНТИ ІНТЕРАКТИВНОГО НАВЧАННЯ У ЦИФРОВУ ЕПОХУ. Старухіна А. О., Петрова Р. В. (Харківський національний університет радіоелектроніки, Україна)	410
ВИКОРИСТАННЯ МУЛЬТИАГЕНТНОГО ПІДХОДУ ДЛЯ ОЦІНКИ ЯКОСТІ ОСВІТНЬОГО КОНТЕНТУ. Титов П.О., Кузіков Б.О. (Сумський державний університет, Україна)	412
ПРО ЕФЕКТИВНІСТЬ ВИКОРИСТАННЯ ПРОГРАМИ GEOGEBRA ПІД ЧАС НАВЧАЛЬНОГО ПРОЦЕСУ В ОНТУ. Федченко Ю.С., Коновенко Н.Г., Моторний І.А. (Одеський національний технологічний університет, Україна)	414
МОДЕЛЬ ІНТЕЛЕКТУАЛЬНОГО АСИСТЕНТА З ВИКОРИСТАННЯМ LLM ТА RAG ДЛЯ ОПТИМІЗАЦІЇ ВЗАЄМОДІЇ ВИКЛАДАЧ-ЗДОБУВАЧ. Шовкопляс С.Р., Кузіков Б.О. (Сумський державний університет, Україна)	416
ЗАСТОСУВАННЯ ТЕХНОЛОГІЇ БЛОКЧЕЙН ДЛЯ ЗАХИСТУ ЦИФРОВИХ ПЕРСОНАЛЬНИХ ДАНИХ ОСВІТЯН. Яланецький В.А. (КПІ ім. Ігоря Сікорського», Україна)	418
<b>Розділ 5. Проектування інформаційних систем та програмних комплексів</b>	421
DISTRIBUTED COMPUTING SYSTEM FOR MONITORING OF THE RIVER AQUATIC ECOSYSTEMS. Ababii V., Sudacevski V., Braniste R., Lungu I., Rosca N. (Technical University of Moldova, Republic of Moldova)	421
ADAPTATION OF CRISP-DM FRAMEWORK TO COMPUTER VISION PROBLEMS. Kovalenko A.S., Severyn V.P. (National Technical University “Kharkiv Polytechnic Institute”, Ukraine)	424
ANDROID-ЗАСТОСУНОК ДЛЯ УПРАВЛІННЯ НОТАТКАМИ «SHKIPER»: ВІД ІДЕЇ ДО РЕАЛІЗАЦІЇ. Бобров Ю. А., Шевченко І. В. (Національний аерокосмічний університет ім. М.С. Жуковського «ХАІ», Україна)	426
РОЗРОБКА ПЗ ДЛЯ АНАЛІЗУ ВМІСТУ ТЕКСТОВИХ ДОКУМЕНТІВ. Вербинський Д. І., Сакалюк О. Ю., Попков Д. М. (Одеський національний технологічний університет, Україна)	429
ВИКОРИСТАННЯ БЛОКЧЕЙН-ТЕХНОЛОГІЙ У СТВОРЕННІ БЕЗПЕЧНИХ ІНФОРМАЦІЙНИХ СИСТЕМ. Вихрист О.В., Петрова Р.В. (Харківський національний університет радіоелектроніки, Україна)	431

ОСОБЛИВОСТІ РОЗРОБКИ ФРЕЙМВОРКУ ДЛЯ ТЕСТУВАННЯ UI ЧАСТИНИ ВЕБДОДАТКІВ. Скорук Д.А., Глинчук Л.Я. (Волинський національний університет імені Лесі Українки, Україна)	433
SOFTWARE COMPLEXITY-PERFORMANCE COMPARATIVE ASSESSMENT. D. Hruzin, O. Lytvynov (Oles Honchar Dnipro National University, Ukraine)	435
МЕТОД КОМБІНУВАННЯ ТРИВИМІРНИХ МОДЕЛЕЙ ДЛЯ ПРОСТОРОВОГО МОНІТОРИНГУ СЦЕНИ. Губський Я.М., Губський О.М. (Інститут Інформаційних технологій та систем НАН України, Україна)	438
РОЗРОБКА МОБІЛЬНОГО ДОДАТКУ ДЛЯ ЗАПИСУ АУДІО ТА ГЕНЕРАЦІЇ РИТМІВ НА ОСНОВІ КОРИСТУВАЦЬКИХ ФУНКЦІЙ ТА ОБ'ЄКТІВ. Гуйван І.О., Ізвалов О.В. (Економіко-технологічний інститут імені Роберта Ельворті, Україна)	440
ЗАСТОСУВАННЯ МЕТОДІВ АНАЛІЗУ ЧАСОВИХ РЯДІВ ДЛЯ РОЗРОБКИ ІНТЕЛЕКТУАЛЬНОГО МОДУЛЯ ПРОГНОЗУВАННЯ У СИСТЕМАХ E-BANKING. Даас Т.І., Ткачук М.В. (Харківський національний університет ім. В.Н. Каразіна.	442
АКТУАЛЬНІСТЬ РОЗРОБКИ ПРОГРАМНОЇ СИСТЕМИ РОЗРАХУНКУ ОРГАНІЗАЦІЇ ПЕРЕВЕЗЕННЯ ПАСАЖИРІВ НА МІСЬКОМУ ТРАНСПОРТІ. Зьора І. Є., Хошаба О. М. (Вінницький національний технічний університет, Україна)	445
DEVELOPMENT OF A MOBILE APPLICATION FOR PERSONALIZED MONITORING AND CORRECTION OF VITAMIN LEVELS IN THE HUMAN BODY. Oleksandr Krochak, Oleksandr Khoshaba, (Vinnytsia National University Of Technology, Ukraine)	447
РЕАЛІЗАЦІЯ МОДЕЛІ АЛГОРИТМУ ФУНКЦІОНУВАННЯ ІНФОРМАЦІЙНОГО КОМП'ЮТЕРА. В.Каверинський, А.Літвін (Інститут кібернетики ім. В. М. Глушкова Національної академії наук України, , Україна)	448
ЗАСТОСУВАННЯ AR ДЛЯ ПЕРСОНАЛІЗОВАНИХ ПОКУПОК І ВИБОРУ ТОВАРІВ В ANDROID-ДОДАТКАХ. Карабіньовський Д.М., Войтко В. В., Денисюк А.В. (Вінницький національний технічний університет, Україна)	451
РОЗРОБКА МЕТОДІВ ТА ПРОГРАМНОГО ЗАСОБУ ДЛЯ ВІЗУАЛІЗАЦІЇ ДАНИХ ПРО ПРОДУКТИВНІСТЬ КОМП'ЮТЕРНИХ СИСТЕМ. Кардаш О.Ю. (Вінницький національний технічний університет, Україна)	453
АНАЛІЗ ПРОЕКТУВАННЯ ЗАСОБІВ ВИМІРЮВАЛЬНОЇ ТЕХНІКИ. Солодка В.І., Кіліянов В.І., Ткаченко М.С., Чепеленко В.В. (Державний університет інтелектуальних технологій та зв'язку, Україна)	455
ІНДИВІДУАЛІЗАЦІЯ СЕРВІСНОГО ДОДАТКУ З ОБЛІКУ ОСОБИСТИХ АКТИВІВ. Козолуп П.Д. (Сумський державний університет, Україна)	458
ПРОЕКТУВАННЯ АРХІТЕКТРИ ПРОГРАМНОГО ЗАБЕЗПЕЧЕННЯ ІНФОРМАЦІЙНОЇ СИСТЕМИ ДЛЯ ТРЕНУВАННЯ СОФТ-СКЛІВ. Кописова Ю.С., Лютенко І.В. (Національний технічний університет «Харківський політехнічний інститут», Україна) .	460
ВПЛИВ ЖИТТЄВИХ ЦИКЛІВ ОБ'ЄКТІВ У DEPENDENCY INJECTION НА ПРОДУКТИВНІСТЬ .NET-ЗАСТОСУНКІВ. Коробов І.Р. (Харківський національний університет радіоелектроніки, Україна)	463
ГЕЙМІФІКАЦІЯ ЯК ІНСТРУМЕНТ ПІДВИЩЕННЯ ПРОДАЖІВ У ЦИФРОВОМУ МАРКЕТИНГУ. Котлик С.В., Воронкова Ю.В., Соколова О.П., Ядовін Л.К. (Одеський національний технологічний університет, Україна)	465
ПРОГРАМА ДЛЯ ОБЛІКУ ТА АНАЛІЗУ КВАЛІФІКАЦІЙНОЇ ПІДГОТОВКИ СПІВРОБІТНИКІВ ОРГАНІЗАЦІЇ . Кухарук І.П., Зіноватна С.Л. (Національний університет «Одеська політехніка», Україна)	468
АНАЛІЗ ТА ПЕРСПЕКТИВИ ВПРОВАДЖЕННЯ ІННОВАЦІЙНИХ ПІДХОДІВ В СИСТЕМИ УПРАВЛІННЯ БАЗАМИ ДАНИХ. Лазебнік Ю.В., Вовк Р.Б. (Івано-Франківський національний технічний університет нафти і газу, Україна)	471
РОЗРОБКА FRONT-END ЯК ЧАСТИНА ЕТАПУ КОДУВАННЯ ВЕБДОДАТКІВ В SDLC. Левін І.М., Болтач С.В. (Одеський національний технологічний університет, Україна)	473
ТРАНСФОРМАЦІЯ СТРУКТУРОВАНИХ ДАНИХ В ГРАФОВУ МОДЕЛЬ. Михневич Д. К., Мазурова О.О. (Харківський національний університет радіоелектроніки, Україна)	476

РОЗРОБКА ЗАСОБІВ СИСТЕМИ АВТОМАТИЗОВАНОГО ФОРМУВАННЯ І РЕДАГУВАННЯ ТЕКСТОВИХ ДОКУМЕНТІВ. Музичук Д.Р., Войтко В.В., Черноволик Г.О. (Вінницький національний технічний університет, Україна)	479
ОСОБЛИВОСТІ РОЗРОБКИ ПРОГРАМНИХ МОДУЛІВ ВЕБ-СИСТЕМИ ПСИХОЛОГІЧНОЇ ПІДТРИМКИ. Озерова К. О., Войтко В. В., Барчук Н.С., Гаврилюк О.В. (Вінницький національний технічний університет, Україна)	482
БЛОКЧЕЙН ПЛАТФОРМИ ДЛЯ ПІДГОТОВКИ ТА ПРОВЕДЕННЯ ВИБОРІВ. Олійник Є. О. (Національний аерокосмічний університет імені М. Є. Жуковського «Харківський авіаційний інститут», Україна)	484
RXJS. NODE.JS. РЕАКТИВНЕ ПРОГРАМУВАННЯ ЯК СПОСІБ ПОКРАЩЕННЯ КОДУ ПРИ РОЗРОБЦІ ВЕБ-ДОДАТКУ. Орлов Є. І., Дергачов К. М., Герасимчук А. В., Хандецький В. С. (Дніпровський національний університет імені Олеся Гончара, Україна)	486
АНАЛІЗ ТЕХНОЛОГІЙ ДЛЯ РОЗРОБКИ СЕРВЕРНОЇ ЧАСТИНИ ІНФОРМАЦІЙНОГО ВЕБ-ПОРТАЛУ В МЕЖАХ ДИПЛОМНОГО ПРОЄКТУ. Осадчук М.Ю., Сурков К.Ю. (Економіко-технологічний інститут імені Роберта Ельворті, Україна)	488
ПРОЄКТУВАННЯ ПРОГРАМНОГО МОДУЛЯ ДЛЯ ОПТИМІЗАЦІЇ ВНУТРІШНІХ ПРОЦЕСІВ ГОТЕЛЮ: ПРОЄКТУВАННЯ СИСТЕМИ БРОНЮВАННЯ, РЕЄСТРАЦІЇ КЛІЄНТІВ ТА КОНТРОЛЮ ОБСЛУГОВУВАННЯ. Пилипенко Аліна (Харківський національний економічний університет імені Семена Кузнеця, Україна)	491
АВТОМАТИЗАЦІЯ ТА НОВІ ПІДХОДИ У ТЕСТУВАННІ ВЕБ-ДОДАТКІВ. Піх І.В., Меренич Ю.Ю. (Національний університет "Львівська Політехніка", Україна)	493
БЕЗПЕКА ІНТЕРФЕЙСІВ КОРИСТУВАЧА РАДІАЦІЙНОГО МОНІТОРИНГУ, ЯК СКЛАДОВОЇ ЧАСТИНИ ІНТЕРНЕТУ РЕЧЕЙ . І.В. Попов, О.М. Губський, С.О. Бондар, Т.Ю. Суслєва (Інститут Інформаційних технологій та систем НАН України, Україна)	495
ПЕРВИННА ОБРОБКА ІНФОРМАЦІЇ З МЕТРИК RFC ТА СВО ВЕБ ЗАСТОСУНКІВ, ЩО СТВОРЕНІ ЗА ДОПОМОГОЮ PHP ФРЕЙМВОРКІВ. Приходько А.С. (Одеський національний університет імені І. І. Мечникова, Україна)	498
ОСОБЛИВОСТІ ВИКОРИСТАННЯ ШТУЧНОГО ІНТЕЛЕКТУ В КОМП'ЮТЕРНИХ ІГРАХ. Романюк О.Н., Сацюк І.А. (Вінницький національний технічний університет, Україна), Котлик С.В. (Одеський національний технологічний університет, Україна)	500
ВІЗУАЛІЗАЦІЯ АНАЛІТИЧНИХ РЕЗУЛЬТАТІВ ОЦІНЮВАННЯ ПРОДУКТИВНОСТІ ПРОГРАМНИХ ПРОДУКТІВ. Романюк О.Н., Сторожук Ю.В., Коваленко О.О. (Вінницький національний технічний університет, Україна)	502
АНАЛІЗ ТА ОЦІНКА ЕФЕКТИВНОСТІ ІСНУЮЧИХ АРХІТЕКТУРНИХ РІШЕНЬ ДЛЯ ПІДВИЩЕННЯ БЕЗПЕКИ JAVA. Савостян В.В. (Сумський державний університет, Україна)	505
РОЗРОБКА ПЗ ДЛЯ ПОБУДОВИ ДЕРЕВА ОБ'ЄКТІВ XML-ФАЙЛІВ. Савченко С. Я., Сакалюк О. Ю., Попков Д. М. (Одеський національний технологічний університет, Україна)	507
РОЗРОБКА ГЕОПРОСТОРОВОЇ МУЛЬТИАГЕНТНОЇ СИСТЕМИ ДЛЯ ОПТИМІЗАЦІЇ ТРАНСПОРТНИХ МЕРЕЖ. Саланчій Т.О., Бойко Н.І. (Національний університет «Львівська політехніка», Україна)	510
ВЕБДОДАТОК ДЛЯ АДАПТАЦІЇ ТА ДОПОМОГИ БЕЗДОМНИМ ТВАРИНАМ ЯК СУЧАСНИЙ ІНСТРУМЕНТ РОБОТИ ПРИТУЛКУ. Сергієнко А.В., Балалаєва О.Ю., Банбан Д.О. (ДВНЗ «Приазовський державний технічний університет», Україна)	514
ОПТИМІЗАЦІЯ ХМАРНИХ ІНФОРМАЦІЙНИХ СИСТЕМ ЧЕРЕЗ МУЛЬТИТЕНАНТНУ АРХІТЕКТУРУ. Сердюк Н.М. (Харківський національний університет радіоелектроніки, Україна)	515
АВТОРИЗАЦІЯ ЗА ДОПОМОГОЮ MICROSOFT ACTIVE DIRECTORY . Соха В. О., Фоменко Д. В., Герасимов В. В., Карпенко Н. В. (Дніпровський національний університет імені Олеся Гончара, Україна)	518
ІНФОРМАЦІЙНА СИСТЕМА ПІДТРИМКИ ВИБОРУ ОСВІТНІХ КОМПОНЕНТІВ ЗДОБУВАЧАМИ ВИЩОЇ ОСВІТИ ДЛЯ ВИЗНАЧЕННЯ ІНДИВІДУАЛЬНОЇ ТРАЄКТОРІЇ НАВЧАННЯ. Стеценко С.В., Зіноватна С.Л., Єгоращенко І.В.	521

(Національний університет «Одеська політехніка», Україна)	
МІКРОСЕРВІСНА АРХІТЕКТУРА ПРОЕКТУВАННЯ ІНФОРМАЦІЙНИХ СИСТЕМ. Сясько Д.В., Ліщина Н.М. (Луцький національний технічний університет, Україна)	524
ПОКРАЩЕННЯ ЗАПИТІВ В ШІ УКРАЇНСЬКОЮ МОВОЮ. Урвачов О. М., Котлик С.В. (Одеський національний технологічний університет, Україна)	526
ЕКОСИСТЕМА РОЗУМНОГО ДОМУ: СИСТЕМА КЕРУВАННЯ АВТОМАТИЗОВАНИМИ ПРОЦЕСАМИ, НАЛАГОДЖЕННЯ БЕЗДРОТОВОГО КЕРУВАННЯ ІЗ МІКРОКОНТРОЛЕРАМИ. Федунець М. А, Лис Р. М. (Львівський національний університет імені Івана Франка, Україна)	528
ГЕНЕРУВАННЯ ОБ'ЄКТНО-ОРІЄНТОВАНОГО КОДУ НА ОСНОВІ ОПИСУ ПРЕДМЕТНОГО СЕРЕДОВИЩА АБО ПОСТАНОВКИ ЗАДАЧ. Фуркало Д.Ю., Ковалюк Т.В. (Київський національний університет імені Тараса Шевченка, Україна)	529
МІГРАЦІЯ ШАРУ БІЗНЕС-ЛОГІКИ ІНФОРМАЦІЙНОЇ СИСТЕМИ З АНЕМІЧНОЇ МОДЕЛІ ДО ЗБАГАЧЕНОЇ МОДЕЛІ ПРЕДМЕТНОЇ ОБЛАСТІ. Хандецький В.С., Литвинов О.А., Литвинов М.О. (Дніпровський національний університет імені Олеся Гончара, Україна)	531
ПРОЕКТУВАННЯ ПРОГРАМНИХ КОМПОНЕНТІВ ДЛЯ БАНКІВСЬКИХ МОБІЛЬНИХ ДОДАТКІВ. Човганюк В. В., Лютенко І.В. (Національний технічний університет «Харківський політехнічний інститут», Україна)	534
РЕЛЯЦІЙНА VS ДОКУМЕНТО-ОРІЄНТОВА МОДЕЛЬ ДАНИХ В ІТ-ПРОЄКТАХ: ОБҐРУНТУВАННЯ ВИБОРУ. Шевченко І.В. (Національний аерокосмічний університет ім. М.Є. Жуковського «ХАІ», Україна)	537
DESIGNING SOFTWARE SOLUTIONS FOR AUTOMATING TEST COVERAGE EVALUATION. Shtentsova I. S., Lutenko I. V. (National Technical University "Kharkiv Polytechnic Institute", Ukraine)	540
<b>Розділ 6. Комп'ютерні телекомунікаційні мережі та технології</b>	544
ОЦІНКА ТА ВИБІР ІСНУЮЧИХ КРОСПЛАТФОРМНИХ ТЕХНОЛОГІЧНИХ РІШЕНЬ. Бандоріна Л.М., Дружин І.Є. (Український державний університет науки і технологій, Україна)	544
ДОСЛІДЖЕННЯ ПАРАМЕТРІВ LTE МЕРЕЖІ З ВИКОРИСТАННЯМ SDR ТЕХНОЛОГІЇ. Жуга Ю. С., Москалець М. В. (Харківський національний університет радіоелектроніки, Україна)	546
БЕЗПЕКА ТЕЛЕКОМУНІКАЦІЙНИХ МЕРЕЖ У КОНТЕКСТІ КІБЕРЗАГРОЗ: СУЧАСНІ ТЕНДЕНЦІЇ. Касапова О.О, Петрова Р.В. (Харківський національний університет радіоелектроніки, Україна) .	549
АВТЕНТИФІКАЦІЯ КОРИСТУВАЧА З ВИКОРИСТАННЯМ СМАРТ-КАРТКИ. Кіреєв І. І., Вербіцький В.В. (Одеський національний університет імені І.І. Мечникова, Україна)	550
ВИКОРИСТАННЯ ПРИСТРОЇВ ІОТ У МЕДИЦИНІ. ТЕЛЕКОМУНІКАЦІЙНІ ТЕХНОЛОГІЇ ДЛЯ МОНІТОРИНГУ ПАЦІЄНТІВ. Кічак Б.В. («Ірпінський фаховий коледж Національного університету біоресурсів і природокористування України», Україна)	551
РОЛЬ МЕРЕЖІ 5G У РОЗВИТКУ ХМАРНИХ ІГРОВИХ ПЛАТФОРМ ТА ГЕЙМІНГУ В РЕАЛЬНОМУ ЧАСІ. Клименко О.Р., Петрова Р.В. (Харківський національний університет радіоелектроніки, Україна)	552
ВИКОРИСТАННЯ МОДЕЛІ БАРАБАШІ-АЛЬБЕРТ ДЛЯ ДОСЛІДЖЕННЯ СТРУКТУРНОЇ НАДІЙНОСТІ ТА ЖИВУЧОСТІ КОМП'ЮТЕРНИХ МЕРЕЖ. Лупол Є. О., Ненов О. Л. (Одеський національний технологічний університет, Україна)	554
С-RAN І SDN ЯК ОСНОВА ДЛЯ РОЗВИТКУ 5G/6G МЕРЕЖ: АРХІТУКТУРА ТА ВИКЛИКИ. Савченко Р. О., Колтаков О.А. (Харківський національний університет радіоелектроніки, Україна)	556
ЗАЛЕЖНІСТЬ ПРОДУКТИВНОСТІ МІКРОСЕРВІСІВ ВІД НАЛАШТУВАНЬ БЕЗПЕКИ. Сіренко О.І. (Одеський національний технологічний університет, Україна)	559
НОВІ ІНФОРМАЦІЙНІ ТЕХНОЛОГІЇ І АВТОМАТИЗАЦІЯ. КОМП'ЮТЕРНІ ТЕЛЕКОМУНІКАЦІЙНІ МЕРЕЖІ ТА ТЕХНОЛОГІЇ. Сова А.І., Кічак Б.В. («Ірпінський	561



фаховий коледж Національного університету біоресурсів і природокористування України», Україна)	
ANALYSIS OF MODERN TELECOMMUNICATIONS: DATA TRANSMISSION VIA GSM CHANNEL. Sukhno P. Y., Sotnik S.V. (Kharkiv National University of Radio Electronics, Ukraine)	562
<b>Розділ 7 Штучний інтелект і автоматизація робототехнічних систем</b>	566
UTILIZING LARGE LANGUAGE MODELS TO OPTIMIZE COMMUNICATION IN AI AGENT NETWORK. Bidochko A.R. (Lviv Polytechnic National University, Ukraine)	566
INTEGRATING ARTIFICIAL INTELLIGENCE AND THE INTERNET OF THINGS (IOT) FOR PREDICTIVE ENVIRONMENTAL MONITORING. Aizhuman Arai Darkhankyzy, Ismailova Rauza Toltaevna (Turan University, Kazakhstan)	568
COMPARING MACHINE LEARNING ALGORITHMS WITH LARGE LANGUAGE MODELS IN DETECTING FAKE NEWS IN SOCIAL MEDIA. Kazhymukhanov A.T., Mamyrova A.K. (Turan University, Kazakhstan)	570
MACHINE LEARNING FOR VIRTUAL ASSISTANCE: SCHEDULE PERSONALIZATION AND BOOKING AUTOMATION. Nagashbaiuly O., Kim Ye.R. (Turan University, Kazakhstan)	572
CONSTRUCTION OF ASSOCIATION RULES BETWEEN MARKET EVENTS AND INTERNET NEWS. Orekhov S. V., Dzuba M.I. (NTU “KhPI”, Ukraine)	574
EXAMPLE OF SYNTHESIZING A SEMANTIC KERNEL BY CHATGPT. Orekhov S. V., Taran P.A. (NTU “KhPI”. Ukraine)	576
ARTIFICIAL INTELLIGENCE IN LOGISTICS: AUTOMATION AND OPTIMIZATION OF PROCESSES. Tangat A. E., Ismailova R. T. (Turan University, Kazakhstan)	578
ПЕРСПЕКТИВИ ВИКОРИСТАННЯ ШТУЧНОГО ІНТЕЛЕКТУ ДЛЯ ОПТИМІЗАЦІЇ ПРОЦЕСУ ВИРОБНИЦТВА БУДІВЕЛЬНИХ МАТЕРІАЛІВ. Аркатов Д.Б. (Національний технічний університет «Харківський політехнічний інститут», Україна)	581
НЕЙРОМЕРЕЖЕВА МОДЕЛЬ ДЛЯ ВИЯВЛЕННЯ ДЕЗІНФОРМАЦІЇ В ТЕКСТОВОМУ КОНТЕНТІ. Бармак О.В., Молчанова М.О., Денисенко Б.О. (Хмельницький національний університет, Україна)	583
APPLICATION OF A NEURAL NETWORK APPROACH TO SPAM DETECTION IN EMAILS. Boiko M.D., Zhulkovskyi O.O., Tkach A.O. (Dniprovsky State Technical University, Kamianske, Ukraine), Zhulkovska I.I. (University of Customs and Finance, Ukraine)	586
ПОЯВА І РОЗВИТОК ШТУЧНОГО ІНТЕЛЕКТУ. Брюхович М.В. (Харківський національний педагогічний університет імені Г.С. Сковороди, Україна)	587
ЧАТ-БОТ ДЛЯ ТЕХНІЧНОЇ ПІДТРИМКИ МАГАЗИНУ КОМП'ЮТЕРНИХ КОМПЛЕКТУЮЧИХ. Вербовий Б.С., Неділько В.М. (Економіко-технологічний інститут імені Роберта Ельворті, Україна)	588
ІНТЕГРАЦІЯ ШТУЧНОГО ІНТЕЛЕКТУ В УПРАВЛІННЯ ТА ОПТИМІЗАЦІЮ БАЗ ДАНИХ. Вінтоняк В.М., Вовк Р.Б. (Івано-Франківський національний технічний університет нафти і газу, Україна)	590
МЕТОДИ РОЗПІЗНАВАННЯ ЖЕСТОВОЇ ІНФОРМАЦІЇ ЗА ДОПОМОГОЮ ВІДЕОКАМЕРИ. Воротнікова З.Є. (Приазовський державний технічний університет, Україна)	593
ЦИФРОВА ТРАНСФОРМАЦІЯ ПРОМИСЛОВОСТІ. Головчук Ю. Д., Каштан С. С. (Національний університет водного господарства та природокористування, Україна)	595
ІСТОРІЯ РОЗВИТКУ ШТУЧНОГО ІНТЕЛЕКТУ. Гулевич О.О. (Державний податковий університет, Україна)	598
NEUROMORPHIC COMPUTING FOR ROBOTIC SYSTEMS: APPROACHES TO AUTONOMOUS ADAPTATION AND REAL-TIME CONTROL. Huts V.V. (Simon Kuznets Kharkiv National University of Economics, Ukraine)	601
ПРОБЛЕМИ ТА ВИКЛИКИ СТВОРЕННЯ ШТУЧНОГО ІНТЕЛЕКТУ З КОГНІТИВНИМИ МОЖЛИВОСТЯМИ ЛЮДИНИ В МЕЖАХ СУЧАСНИХ ТЕХНОЛОГІЙ. Дегтярьов В.В., Боровик В.О. (Сумський державний університет,	604

Україна)	
ВИЯВЛЕННЯ КОНФІДЕНЦІЙНИХ ТА ПЕРСОНАЛЬНИХ ДАНИХ ЗАСОБАМИ ШТУЧНОГО ІНТЕЛЕКТУ. Дейнека О.Р. (Національний університет “Львівська політехніка”, Україна)	606
ОГЛЯД РЕЛІЗУ СНАТGPT 01-PREVIEW: НОВІ МОЖЛИВОСТІ ТА ОСОБЛИВОСТІ. Деркач Т.М., Голуб А.Ю. (Національний університет «Полтавська політехніка імені Юрія Кондратюка», Україна)	608
СУПЕРСЕМПЛІНГ НА ОСНОВІ ГЛИБИНОГО НАВЧАННЯ. Дудукало Н.С. (Вінницький національний технічний університет, Україна)	610
ПЕРСПЕКТИВИ ВИКОРИСТАННЯ PROMPT-ІНЖЕНЕРІЇ У КОНТЕКСТІ АВТОМАТИЗАЦІЇ РУТИННИХ СПРАВ. Жадан А. С., Шушман А. В., Сагайдак М. І. (Відокремлений структурний підрозділ «Одеський технічний фаховий коледж Одеського національного технологічного університету», Україна)	612
ДОСЛІДЖЕННЯ ВПЛИВУ ЮЗУ НА РУШІЙНІ КОМПОНЕНТИ ПОЇЗДА. Заковоротний О. Ю., Євтушенко О. С. (Національний технічний університет «Харківський політехнічний інститут», Україна)	613
НЕЙРОМЕРЕЖЕВА МОДЕЛЬ ДЛЯ ВИЗНАЧЕННЯ ЕМОЦІЙНОГО СТАНУ ЛЮДИНИ У РЕЖИМІ РЕАЛЬНОГО ЧАСУ. Залуцька О.О., Кліменко В.І., Гладун О.В. (Хмельницький національний університет, Україна)	614
ВИКОРИСТАННЯ ШТУЧНОГО ІНТЕЛЕКТУ В СФЕРІ КОЛАБОРАТИВНИХ РОБОТІВ. Запорізький В. В. (Харківський національний університет радіоелектроніки, Україна)	617
ГРАНИЧНЕ ТЕСТУВАННЯ НЕЙРОННИХ МЕРЕЖ. Карпенко В.В. (Національний технічний університет «Харківський політехнічний інститут», Україна)	620
ВИКОРИСТАННЯ ШТУЧНОГО ІНТЕЛЕКТУ ДЛЯ ВИЯВЛЕННЯ ТА ЗАПОБІГАННЯ КІБЕРЗАГРОЗ У КОМП'ЮТЕРНИХ МЕРЕЖАХ. Каштан Н. Б. (Національний університет водного господарства та природокористування, Україна)	621
АНАЛІЗ ПРОБЛЕМ ВИЯВЛЕННЯ МАЛИХ ОБ'ЄКТІВ ТА ШЛЯХІВ ЇХ ВИРІШЕННЯ. Киричук Д.О., Пшеничний О.Ю. (Національний університет «Львівська політехніка», Україна)	624
ПАЙПЛАЙН МЕТОДІВ ОБРОБКИ ЗОБРАЖЕНЬ У СИСТЕМАХ РОЗПІЗНАВАННЯ НОМЕРНИХ ЗНАКІВ. Ківа А.О., Коваленко С.М. (Національний технічний університет «Харківський політехнічний інститут», Україна)	626
ОБЛАСТІ ВИКОРИСТАННЯ ШТУЧНОГО ІНТЕЛЕКТУ. Коваль А. М., Базиль О. О. (Сумський державний університет, Україна)	628
ТРАНСФОРМАЦІЯ ПРОМИСЛОВОСТІ ПІД ВПЛИВОМ ШТУЧНОГО ІНТЕЛЕКТУ ТА РОБОТИЗОВАНОЇ АВТОМАТИЗАЦІЇ ПРОЦЕСІВ. Козерема В. А. (Львівський національний університет імені Івана Франка, Україна)	629
ВИКОРИСТАННЯ ТЕХНОЛОГІЙ КОМП'ЮТЕРНОГО ЗОРУ НА МІКРОКОМП'ЮТЕРАХ З NPU ПРИСКОРЮВАЧАМИ. Колупаєв Б.Б., Юскович-Жуковська В.І., Шеремета О.В. (Приватний вищий навчальний заклад «Міжнародний економіко-гуманітарний університет імені академіка Степана Дем'янчука», Україна) .	631
ПІДСИСТЕМА ДИСТАНЦІЙНОГО КЕРУВАННЯ РОЗУМНИМ РОБОТОМ-МАНІПУЛЯТОРОМ. Кондратьєв С.Б., Костенко В.Л., Ядрова М.В. (Національний університет «Одеська політехніка», Україна,.	633
ВИКОРИСТАННЯ АУГМЕНТАЦІЇ ЗОБРАЖЕНЬ У ЗАДАЧАХ КОМП'ЮТЕРНОГО ЗОРУ. Костюченко А. Д. (Дніпровський національний університет ім. О. Гончара, Україна)	636
ПРОЄКТУВАННЯ ТА РОЗРОБКА ПРОГРАМНИХ КОМПОНЕНТІВ ДЛЯ СИСТЕМ ІДЕНТИФІКАЦІЇ ОСІБ НА ЗОБРАЖЕННІ. Кравченко М.А, Коваленко С.М. (Національний технічний університет «Харківський політехнічний інститут», Україна)	639
ЗАСТОСУВАННЯ МЕТОДІВ МАШИННОГО НАВЧАННЯ ДЛЯ РЕГУШУВАННЯ ЗОБРАЖЕНЬ В УМОВАХ НЕДОСТАТНЬОГО ОСВІТЛЕННЯ. Кріса Р.В., Хавалко В.М. (Національний університет «Львівська політехніка», Україна)	642
ЧИСЕЛЬНІ МЕТОДИ В КОМП'ЮТЕРНІЙ ГРАФІЦІ. Базиль О. О., Кубуша О. С.	644



(Сумський державний університет, Україна)	
ПЕРСПЕКТИВИ СТВОРЕННЯ РОБОТИЗОВАНИХ КОМПЛЕКСІВ ДЛЯ РЕМОНТУ ОБЛАДНАННЯ. Лактіонов О.І. (Національний університет «Полтавська політехніка імені Юрія Кондратюка», Україна)	645
PATTERN RECOGNITION AND COMPUTER VISION TECHNOLOGIES IN DECISION SUPPORT SYSTEMS OF ROBOTIC SYSTEMS. Lykho T.A., Sotnik S.V. (Kharkiv National University of Radio Electronics, Ukraine)	645
РОЛЬ ВИКОРИСТАННЯ НЕЙРОМЕРЕЖІ У ІНТЕРНЕТ-МАРКЕТИНГУ. Ломоносов О.С., Нужна Л.М. (Східноукраїнський національний університет імені Володимира Даля, Україна)	648
ДОСЛІДЖЕННЯ ЕФЕКТИВНОСТІ МЕТОДУ ВИЯВЛЕННЯ ЦІЛЮВИХ ОБ'ЄКТІВ ПРЕДМЕТНОЇ ОБЛАСТІ. Мазурець О.В., Віт Р.В. (Хмельницький національний університет, Україна)	650
ДОСЛІДЖЕННЯ ЕФЕКТИВНОСТІ МЕТОДУ АНАЛІЗУ ПРОЯВУ ПОСТТРАВМАТИЧНОГО СТРЕСОВОГО РОЗЛАДУ В КОРИСТУВАЦЬКОМУ КОНТЕНТІ. Мазурець О.В., Овчарук О.М. (Хмельницький національний університет, Україна)	653
НЕЙРОМЕРЕЖЕВА МОДЕЛЬ ДЛЯ ІДЕНТИФІКАЦІЇ ОСОБИСТОСТІ ЗА ЗОБРАЖЕННЯМ ОБЛИЧЧЯ У РЕАЛЬНОМУ ЧАСІ. Мазурець О.В., Петровський С.С., Дидо Р.А. (Хмельницький національний університет, Україна)	655
ЗАСТОСУВАННЯ МОДЕЛІ СНАТГРТ ДЛЯ АВТОМАТИЧНОЇ ГЕНЕРАЦІЇ ВІДПОВІДЕЙ У ЧАТ-БОТАХ. Малиновський П.В. (Одеський національний технологічний університет, Україна)	658
ТЕХНОЛОГІЇ РОБОТИ СИСТЕМ ШТУЧНОГО ІНТЕЛЕКТУ ДЛЯ ГЕНЕРАЦІЇ ТА ОБРОБКИ ГОЛОСУ. Мельник А.М., Мелешко Є.В. (Центральноукраїнський національний технічний університет, Україна)	659
РОЗРОБКА ІНТЕЛЕКТУАЛЬНОЇ СИСТЕМИ ДЛЯ ГОДУВАННЯ ДОМАШНІХ ТВАРИН. ІДЕНТИФІКАЦІЯ ТА АНАЛІЗ ЕМОЦІЙ ЧЕРЕЗ ВИРАЗ ОБЛИЧЧЯ. Мисишин С.М. (Прикарпатський національний університет імені Василя Стефаника, Україна)	661
ТРЕНУВАННЯ МОДЕЛІ МАШИННОГО НАВЧАННЯ НА ОСНОВІ НАЯВНИХ ЗВУКІВ КОТІВ ІЗ МЕРЕЖІ ІНТЕРНЕТ. Михайлів А. П. (Національний університет «Львівська Політехніка», Україна)	664
ДОСЛІДЖЕННЯ ЕФЕКТИВНОСТІ МЕТОДУ КЛАСИФІКАЦІЇ ТЕКСТІВ ЗА ВМІСТОМ ПРОПАГАНДИ НЕЙРОМЕРЕЖЕВИМИ МОДЕЛЯМИ ГЛИБОКОГО НАВЧАННЯ. Молчанова М.О. (Хмельницький національний університет, Україна)	665
РОЗРОБКА ПРОТЕЗНОГО СЕРВІСУ. Наймитенко С. І., Подорожняк А. О. (Національний технічний університет «Харківський політехнічний інститут», Україна)	668
ПРОГРАМНИЙ ТРЕНАЖЕР ДЛЯ ВИВЧЕННЯ НЕЙРОМЕРЕЖЕВИХ ТЕХНОЛОГІЙ. Паламарчук О.І., Селіванова А.В. (Одеський національний технологічний університет, Україна)	671
ГОЛОСОВІ ПОМІЧНИКИ ЗІ ШТУЧНИМ ІНТЕЛЕКТОМ . ЯК ПЕРСОНАЛЬНІ ФІТНЕС-ТРЕНЕРИ. Папіжук Д. О., Шовкопляс О. А. (Сумський державний університет, Україна)	672
ІНТЕГРОВАНА МЕТОДИКА ОЦІНКИ ЯКОСТІ ГЕЙМІФІКОВАНИХ ЗОБРАЖЕНЬ: БАЙЄСІВСЬКИЙ ТА ФРАКТАЛЬНИЙ АНАЛІЗ. Пастушенко Д. С. (Національний університет «Львівська політехніка», Україна)	674
Дослідження та використання методів комп'ютерного зору для вирішення задач автономної навігації БПЛА. Повстенко В.О. (ІТ СТЕП Університет, Україна)	677
ЗАСТОСУВАННЯ ШТУЧНОГО ІНТЕЛЕКТУ ДЛЯ ПОКРАЩЕННЯ ЯКОСТІ ПРОЦЕСУ ТЕСТУВАННЯ ПРОГРАМНОГО ЗАБЕЗПЕЧЕННЯ. Сенківський В.М., Піх І.В., Білик О.З. (Національний університет «Львівська політехніка», Україна)	679
АВТОМАТИЗАЦІЯ КОРЕКЦІЇ ФАЗИ У ТРАКТІ ОБРОБКИ СИГНАЛІВ АВТОНОМНОЇ МОБІЛЬНОЇ РОБОТОТЕХНІЧНОЇ ПЛАТФОРМИ. Ситніков Т.В., Перекрестов І.С., Лаврухін В.В., Ситніков В.С. (Національний університет "Одеська політехніка", Україна)	682
ЗАСТОСУВАННЯ ІНСТРУМЕНТІВ ШТУЧНОГО ІНТЕЛЕКТУ ДЛЯ ПІДВИЩЕННЯ	683

ЕФЕКТИВНОСТІ БІЗНЕС-ПРОЦЕСІВ КОМПАНІЇ "TECHNOVAAPP". Скоробогата М.О., Дмитроца Л.П. (Тернопільський національний технічний університет імені Івана Пулюя, Україна)	
ЗАСТОСУВАННЯ МЕТОДІВ МАШИННОГО НАВЧАННЯ ДЛЯ АНАЛІЗУ ЧАСОВИХ РЯДІВ. Слоб'як Д.Д., Селіванова А.В. (Одеський національний технологічний університет, Україна)	685
ПРИКЛАДНЕ ЗАСТОСУВАННЯ МЕТОДУ АНАЛІЗУ ТА ФОРМУВАННЯ РЕПРЕЗЕНТАТИВНИХ ВИБІРОК ТЕКСТОВИХ ДАНИХ. Собко О.В. (Хмельницький національний університет, Україна)	687
ПЕРСПЕКТИВИ ВИКОРИСТАННЯ ШТУЧНОГО ІНТЕЛЕКТУ В СФЕРІ КОРИСТУВАЦЬКИХ МУЗИЧНИХ СЕРВІСІВ. Цаплін О.О., Ізвалов О.В. (Економіко-технологічний інститут імені Роберта Ельворті, Україна)	689
ПРИНЦИП ДОПОВНЕННЯ ВХІДНИХ ДАНИХ У МЕНТАЛЬНІЙ МОДЕЛІ КОРИСТУВАЧА ІНТЕЛЕКТУАЛЬНОЇ СИСТЕМИ. Чалий С.Ф., Лещинська І. О. (Харківський національний університет радіоелектроніки, Україна)	691
ПОБУДОВА ЛОКАЛЬНИХ ПОЯСНЕНЬ ЩОДО ОБМЕЖЕНЬ ПРОЦЕСУ ФОРМУВАННЯ РІШЕННЯ В ІНТЕЛЕКТУАЛЬНІЙ СИСТЕМІ. Чалий С.Ф., Лещинський В. О. (Харківський національний університет радіоелектроніки, Україна)	693
РОЗРОБКА АЛГОРИТМІВ МАШИННОГО НАВЧАННЯ ДЛЯ АВТОМАТИЗАЦІЇ ВЕДЕННЯ ОСОБИСТИХ ФІНАНСІВ ТА ТОРГІВЛІ НА ФІНАНСОВИХ РИНКАХ. Черкасов М.М. (Харківський національний університет радіоелектроніки, Україна)	695
ПИТАННЯ ФОРМУВАННЯ ВИБІРКИ ДАНИХ З ВІДКРИТИХ ДЖЕРЕЛ. Шевченко А. Є., П'ятикоп О. Є. (ДВНЗ «Приазовський державний технічний університет», Україна)	697
РОЛЬ ШТУЧНОГО ІНТЕЛЕКТУ В АВТОНОМНИХ ТРАНСПОРТНИХ СИСТЕМАХ. Шпілевий М.О. (Український державний університет науки і технологій, Україна)	699
ОСОБЛИВОСТІ ВИКОРИСТАННЯ ВЕЛИКИХ МОВНИХ МОДЕЛЕЙ В ІНТЕЛЕКТУАЛЬНИХ ІНФОРМАЦІЙНИХ СИСТЕМАХ ДЛЯ ПІДТРИМКИ ПРИЙНЯТТЯ РІШЕНЬ. Юскович-Жуковська В. І., Богут О. М. (Міжнародний економіко-гуманітарний університет імені академіка Степана Дем'янчука, Україна)	702
РОЗРОБЛЕННЯ ІНТЕЛЕКТУАЛЬНИХ СИСТЕМ УПРАВЛІННЯ РОБОТОТЕХНІЧНИМИ КОМПЛЕКСАМИ НА ОСНОВІ МЕТОДІВ ВЕРБАЛЬНОГО АНАЛІЗУ. Янушкевич Д.А., Іванов Л.С. (Харківський національний університет радіоелектроніки, Україна)	704
<b>Розділ 8. Комп'ютерні ігри та web-дизайн.</b>	
COMPUTER GAMES AND WEB-DESIGN. Matviichuk A. A., Morozova A.I. (Kharkiv National University of Radio Electronics, Ukraine)	707
RECOMMENDATIONS FOR USING OF EXERGAME TECHNOLOGIES FOR BALANCE BOARDS IN DIFFERENT HARDWARE/SOFTWARE CONFIGURATIONS. Volkov A.S., Blazhko O.A. (Odesa Polytechnic National University, Ukraine)	709
COMPUTER GAMES AND WEB DESIGN. Andreiev A. S., Sotnik S.V. (Kharkiv National University of Radio Electronics, Ukraine)	712
ПІДХІД ДО РОЗРОБКИ КОМП'ЮТЕРНОЇ ГРИ НА БАЗІ КРОСПЛАТФОРМЕННОЇ МУЛЬТИМЕДІЙНОЇ БІБЛІОТЕКИ SFML ОБ'ЄКТНО-ОРІЄНТОВАНОЇ АРХІТЕКТУРИ. Багрій Р.О., Тищенко О.О. Дідур В.О. (Хмельницький національний університет, Україна)	715
РОЗРОБКА ІГОР В ТЕНДЕНЦІЯХ РОЗВИТКУ ШТУЧНОГО ІНТЕЛЕКТУ: ЗАНЕПОКОЄННЯ ТА РЕАЛІЇ. Гаранін О. М. (Криворізький державний педагогічний університет, Україна)	717
ДИЗАЙН ВЕБСАЙТІВ: ЯК ЗРОБИТИ ЇХ ПРИВАБЛИВИМИ. Гончарук Д. О. (Харківський національний університет імені В. Н. Каразіна, Україна)	719
ВИКОРИСТАННЯ ПРОЦЕДУРНОЇ ГЕНЕРАЦІЇ ДЛЯ СТВОРЕННЯ УНІКАЛЬНОГО ІГРОВОГО ДОСВІДУ У ФЕНТЕЗІЙНИХ РОЛЬОВИХ ІГРАХ. Горбатко Д.Б., Ізвалов О.В. (Економіко-технологічний інститут імені Роберта Ельворті, Україна)	720
СТВОРЕННЯ ВЕБСАЙТУ ЯК СПОСІБ ПОПУЛЯРИЗАЦІЇ ГЕОГРАФІЧНИХ ЗНАНЬ.	722

Дашко О.С. (Комунальний заклад «Ліцей №24» Кам'янської міської ради, Україна), Музичка К.О. (Дніпровський державний технічний університет, Україна)	
ЗАСТОСУВАННЯ ПЛАГІНІВ У FIGMA . ДЛЯ ОПТИМІЗАЦІЇ ПРОЦЕСУ ВЕБ-ДИЗАЙНУ. Корнева К. О., Карпенко Н. В. (Дніпровський національний університет імені Олеся Гончара, Україна)	725
NODE-RED В СФЕРІ ГЕЙМДЕВУ ДЛЯ ВТІЛЕННЯ ІГРОВОЇ ЛОГІКИ ТА СТВОРЕННЯ МОДИФІКАЦІЙ. Куріцин Д. К. (Київський національний університет імені Тараса Шевченка, Україна)	728
РОЗРОБКА ІГРОВОГО ПРОЄКТУ З ВИКОРИСТАННЯМ ГЕЙМІФІКАЦІЇ ТА ВЕБ-ДИЗАЙНУ.. Левицька Т.О., Бондар Є.О. (ДВНЗ «Приазовський державний технічний університет» , Україна)	730
ТЕХНОЛОГІЇ ВЕБ-РОЗРОБКИ ДЛЯ ANDROID. Ляшук Т.Г. (Рівненський державний гуманітарний університет, Україна)	734
ВЕЛИКІ ДАНІ В ІГРОВІЙ ПРОМИСЛОВОСТІ. Маринич В.Ю. М.Т.Краснюк (Київський національний економічний університет імені Вадима Гетьмана, Україна)	735
ІМЕРСИВНЕ VR-СЕРЕДОВИЩЕ ДЛЯ ПРОВЕДЕННЯ ІГРОВИХ СЕСІЙ DUNGEONS & DRAGONS З ВИКОРИСТАННЯМ ШТУЧНОГО ІНТЕЛЕКТУ. Петрова Р.В., Кузьменко Д.С. (Харківський національний університет радіоелектроніки, Україна)	738
ОСОБЛИВОСТІ ВІЗУАЛІЗАЦІЇ РЕЗУЛЬТАТІВ ТЕСТУВАННЯ ПРОГРАМНОГО ЗАБЕЗПЕЧЕННЯ. Романюк О.Н., Пилипенко Д., Коваленко О.О. (Вінницький національний технічний університет, Україна)	740
ОСОБЛИВОСТІ ПРОЦЕСУ РЕДАГУВАННЯ ОБ'ЄКТІВ НА СЦЕНАХ ВІДЕОІГОР. Складанюк О. (Вінницький національний технічний університет, Україна)	742
ПРОЄКТУВАННЯ ІНФОРМАЦІЙНОГО ВЕБ-ПОРТАЛУ ДЛЯ АБІТУРІЄНТІВ ТА СТУДЕНТІВ ВНЗ. Услістий О.А., Сурков К.Ю. (Економіко-технологічний інститут імені Роберта Ельворті, Україна)	744
ОСОБЛИВОСТІ ДЕРЕВА ДІАЛОГІВ РОЛЬОВОЇ ВІДЕОГРИ-МЮЗИКЛА «STRAY GODS: THE ROLEPLAYING MUSICAL». Хайло А. С. (Київський національний університет ім. Т. Шевченка, Україна)	746
РОЗРОБКА І ВИКОРИСТАННЯ КОМП'ЮТЕРНИХ ІГОР ЯК ЗАСІБ ГЕЙМІФІКАЦІЇ ПРОЦЕСУ НАВЧАННЯ ПРОГРАМУВАННЮ. Швець Д.В., Каршина Є.В. (Криворізький національний університет, Україна)	748
<b>Розділ 9. Бібліометрика. Інформатизація навчального, наукового, дослідницького процесів</b>	752
INFORMATION TECHNOLOGIES IN MUSIC. Dyadun S.V. (V.N.Karazin Kharkiv National University, Kharkiv, Ukraine)	752
БІБЛІОМЕТРИКА. ІНФОРМАТИЗАЦІЯ НАВЧАЛЬНОГО, НАУКОВОГО, ДОСЛІДНОГО ПРОЦЕСІВ. ОГЛЯД. Калінчук О. М., Десятнюк Л. Б. (Національний медичний університет імені О.О.Богомольця, Україна)	754
ПАТЕНТНА БАЗА НАУКОВО-ТЕХНІЧНОЇ БІБЛІОТЕКИ (НТБ) ОНТУ. Коваль З. М., Лобакова Л. П. (Одеський національний технологічний університет, Україна)	756
ПРОБЛЕМИ ВИКОРИСТАННЯ СИСТЕМИ LATEX ТА ВІВТЕХ В УКРАЇНСЬКОМУ НАУКОВОМУ СЕРЕДОВИЩІ. Попов Р. О., Карпенко Н. В. (Дніпровський Національний Університет ім. Олеся Гончара, Україна)	757
<b>Розділ 10. Інформаційні технології у медицині</b>	761
DEVELOPMENT OF AN MVP PLATFORM FOR VIRTUAL CONSULTATIONS WITH DOCTORS. Gaitinov M., Kim Ye.R. (Turan University, Kazakhstan)	761
ADVANCED SYSTEMS FOR RELIABLE STORAGE OF BIOMEDICAL INFORMATION. Hristov H., Batalov P. (Technical faculty SWU"Neofit Rilski", Blagoevgrad, Bulgaria)	764
APPLICATION OF MODERN INFORMATION TECHNOLOGIES IN MEDICINE. Imanbazar A.D., Ismailova R.T. (Turan University, Kazakhstan)	766
DEVELOPMENT OF A METHOD AND SOFTWARE TOOL FOR MONITORING PHYSICAL TRAINING AND REHABILITATION. Oleksii Kalinchuk, Oleksandr Khoshaba (Vinnytsia National University of Technology, Ukraine)	768
NATURAL LANGUAGE INTERACTIVE INFORMATION AND REFERENCE SYSTEMS:	770

MEDREHABBOT. Kyrylo S. Malakhov, Vladislav V. Kaverinskiy (Glushkov Institute of Cybernetics of the National Academy of Sciences of Ukraine, Ukraine)	
СУЧАСНІ МІКРОКОНТРОЛЕРИ У БІОІНЖЕНЕРІЇ: ОГЛЯД ТЕХНОЛОГІЙ ТА ПЕРСПЕКТИВИ ЗАСТОСУВАННЯ В ЛАБОРАТОРНИХ ТА ПРОМИСЛОВИХ УМОВАХ. Азархов О.Ю., Сілі І.І. (ДВНЗ "Приазовський державний технічний університет", Україна)	772
ДІАГНОСТИКА ДІАБЕТИЧНОЇ РЕТИНОПАТІЇ З ВИКОРИСТАННЯМ МАШИННОГО НАВЧАННЯ. Басараб М.Р, Іванько К.О. (Національний технічний університет України "Київський політехнічний інститут імені Ігоря Сікорського", Україна)	774
ШТУЧНИЙ ІНТЕЛЕКТ У ДІАГНОСТИЦІ ТА ЛІКУВАННІ ОНКОЛОГІЧНИХ ЗАХВОРЮВАНЬ. Баюрак Д. В., Кічак Б.В. («Ірпінський фаховий коледж Національного університету біоресурсів і природокористування України», Україна)	776
КОМП'ЮТЕРНА СИСТЕМА ПІДТРИМКИ ПРИЙНЯТТЯ РЕАБІЛІТАЦІЙНИХ РІШЕНЬ ОСОБОЮ З ПСИХОЛОГІЧНИМИ ПРОБЛЕМАМИ. Белов В.М., Кіфоренко С.І., Лавренюк М.В., Гонтар Т.М., Козловська В.О. (Міжнародний науково-навчальний центр інформаційних технологій та систем, Україна)	778
3D-РЕКОНСТРУКЦІЯ ТА ОЦІНКА ПОЗИ ЛЮДИНИ ТА ЇЇ ЗАСТОСУВАННЯ В МЕДИЧНІЙ РЕАБІЛІТАЦІЇ. Бобиль Б.В., Горбунов О.А., Терещенко Я.В., Юрченко А.А. (Київський національний університет імені Тараса Шевченка, Україна)	780
ВІРТУАЛЬНА ТА ДОПОВНЕНА РЕАЛЬНІСТЬ У МЕДИЦИНІ. Бобирєва Т. В., Базиль О. О. (Сумський державний університет, Україна)	782
АНАЛІЗ ЗАГРОЗ ІНФОРМАЦІЙНІЙ БЕЗПЕЦІ В ЗАКЛАДАХ ОХОРОНИ ЗДОРОВ'Я ТА ЕФЕКТИВНІ ЗАХОДИ ЇЇ ЗАПОБІГАННЯ. Головчук Ю.О. (Вінницький національний медичний університет ім. М.І. Пирогова, Україна)	785
ВДОСКОНАЛЕННЯ СИСТЕМИ ГЕМОДІАЛІЗУ ЧЕРЕЗ ІННОВАЦІЙНІ ПІДХОДИ ДО УПРАВЛІННЯ ПРОЦЕСАМИ. Дудник Д.В., Носова Я.В. (Харківський національний університет радіоелектроніки, Україна)	787
ВИЗНАЧЕННЯ КЛЮЧОВИХ ПАРАМЕТРІВ ДЛЯ МОНІТОРИНГУ ПРОЦЕСУ ВИРОЩУВАННЯ МІКРООРГАНІЗМІВ У ЛАБОРАТОРНИХ УМОВАХ. Зайцев Д. В., Азархов О. Ю. (Державний вищий навчальний заклад «Приазовський державний технічний університет», Україна)	789
КОМПОНЕНТ ІНФОРМАЦІЙНОЇ СИСТЕМИ ДЛЯ ОЦІНКИ ЯКОСТІ ЖИТТЯ НА ОСНОВІ МЕДИЧНИХ ОПИТУВАЛЬНИКІВ. Ковирьова О.В., Антонова Г.В., Бедненко Т.В., Кедич А.В. (Інститут кібернетики імені В.М. Глушкова НАН України, Україна)	791
ВІРТУАЛЬНІ СИСТЕМИ У РЕАБІЛІТАЦІЇ ТА ЇЇ АНАЛІЗ ДАНИХ ПРО ЛІКУВАННЯ. Масюра Ю.С., Капітон А.М., Левков А.А. (Національний університет «Полтавська політехніка імені Юрія Кондратюка», Україна)	794
ДОДАВАННЯ ОБРОБКИ ДАНИХ У ПРОГРАМНОМУ ЗАБЕЗПЕЧЕННІ ДЛЯ ПОПЕРЕДНЬОЇ ДІАГНОСТИКИ ДИСЛЕКСІЇ У ДІТЕЙ. Мельников О.Ю. , Грищук Д.В. (Донбаська державна машинобудівна академія (м. Краматорськ, Україна)	795
ЦИФРОВА ТРАНСФОРМАЦІЯ МЕДИЧНИХ ЗАКЛАДІВ: ВИКЛИКИ ТА МОЖЛИВОСТІ ДЛЯ МЕНЕДЖМЕНТУ. Рузакова О.В., Бурдейний О.О. (Вінницький національний медичний університет ім. М.І. Пирогова, Україна)	797
АНАЛІЗ ПОВЕДІНКИ ПАЦІЄНТІВ В ОНЛАЙН-ПРОСТОРИ: ІНСАЙТИ ДЛЯ МАРКЕТОЛОГІВ. Рузакова О.В., Щерба І.Ю. (Вінницький національний медичний університет ім. М.І. Пирогова, Україна)	799
ДОСЛІДЖЕННЯ СВІТОВИХ ТЕНДЕНЦІЙ ЩОДО ВПЛИВУ ШТУЧНОГО ІНТЕЛЕКТУ НА ОСВІТУ. Слісаренко Р.В., Дейнеко Ж.В. (Харківський національний університет радіоелектроніки, Україна)	801
УПРАВЛІННЯ БІОІНЧНИМ ПРОТЕЗОМ ЗА ДОПОМОГОЮ MINDWAVE MOBILE 2. Жуйко І. А., Ковальчук В. О., Солодка В.І. (Державний університет інтелектуальних технологій та зв'язку, Україна)	804
ВИКОРИСТАННЯ СИСТЕМ ЕЛЕКТРОННОГО ДОКУМЕНТООБІГУ У НАВЧАННІ МАЙБУТНІХ ФАРМАЦЕВТІВ. Строїтелева Н.І. (Запорізький державний медико - фармацевтичний університет, Україна)	805
ДОСЛІДЖЕННЯ ОСОБЛИВОСТЕЙ НАВЧАННЯ КАРДІОЛОГІЧНОГО ДОГЛЯДУ НА ДОМУ З ВИКОРИСТАННЯМ МОБІЛЬНОГО ЗАСТОСУНКУ. Харченко Є.М., Бодюл О.С. (Одеський національний технологічний університет, Україна)	807



МЕТОД РОЗРОБКИ БІОНІЧНОГО ПІДХОДУ ДО ЕНДОПРОТЕЗУВАННЯ ФАЛАНГОВОГО СУГЛОБУ КИСТІ ЛЮДИНИ. Чечель Т.О., Носова Т.В. (Харківський національний університет радіоелектроніки, Україна)	809
ЗАСТОСУВАННЯ БЛОКЧЕЙН-ТЕХНОЛОГІЇ ДЛЯ ЗАБЕЗПЕЧЕННЯ БЕЗПЕКИ МЕДИЧНИХ ДАНИХ. Яковець І.В. (Львівський національний університет імені Івана Франка, Україна)	810
ТЕЛЕМЕДИЦИНА ЯК ЧАСТИНА ЦИФРОВОГО БРЕНДУ МЕДИЧНИХ ПОСЛУГ. Лепетан І.М. (Вінницький національний медичний університет ім. М.І. Пирогова, Україна)	813
<b>Розділ 11. 3D моделювання та 3D друк.</b>	815
OVERVIEW OF 3D MODELS. Ainukatova A.M. , Ismailova R. T. (Turan University, Kazakhstan)	815
APPLICATION OF RETOPOLOGY IN 3D MODEL OPTIMIZATION. Batii K.I., Petrova R.V. (Kharkiv National University of Radio Electronics, Ukraine)	817
3D-ДРУК В БУДІВНИЦТВІ З ВИКОРИСТАННЯМ БІМ ТЕХНОЛОГІЙ. Брунеллі Р., Сопільняк А.М. (Український державний університет науки і технологій, Придніпровська державна академія будівництва та архітектури, Україна)	819
АНАЛІЗ ЕФЕКТИВНОСТІ АДИТИВНИХ ТЕХНОЛОГІЙ SPS ТА LPBF ПРИ ВИГОТОВЛЕННІ СПЛАВІВ БІОМЕДИЧНОГО ПРИЗНАЧЕННЯ. Гірчук А. О., Єфременко Б. В. (Державний вищий навчальний заклад «Приазовський державний технічний університет», Україна)	820
ВПЛИВ ВИКОРИСТАННЯ АДИТИВНОГО ВИРОБНИЦТВА (3D-ДРУКУ) У ПРОМИСЛОВОМУ ВИРОБНИЦТВІ, У ПОВСЯКДЕННОМУ ЖИТТІ ТА В РЕАЛІЯХ ВІЙНИ. Глова С. О., Петрова Р. В. (Харківський національний університет радіоелектроніки, Україна)	823
ПОРІВНЯННЯ СТРУКТУРИ І ВЛАСТИВОСТЕЙ БІОМЕДИЧНОГО СПЛАВУ TI-6AL-4V, ВИГОТОВЛЕНОГО АДИТИВНОЮ ТА СТАНДАРТНОЮ ТЕХНОЛОГІЯМИ. Калініченко А. С., Єфременко Б. В. (Державний вищий навчальний заклад «Приазовський державний технічний університет», Україна)	825
ЗАСТОСУВАННЯ СУЧАСНИХ МЕТОДІВ ДЛЯ СТВОРЕННЯ 3D-МОДЕЛЕЙ ІСТОРИЧНИХ МЕХАНІЗМІВ. Котлик С.В., Соколова, Шинкар О.В. (Одеський національний технологічний університет, Україна)	828
ВПЛИВ 3D-ДРУКУ НА СТОМАТОЛОГІЮ МАЙБУТНЬОГО. Маркова С.О, Кічак Б.В («Ірпінський фаховий коледж Національного університету біоресурсів і природокористування України», Україна)	831
ТЕХНОЛОГІЧНИЙ ВПЛИВ 3-D ДРУКУ. РОЗВИТОК 3D-ДРУКУ В АВТОПРОМИСЛОВОСТІ. Мельниченко О.А., Кічак Б.В. («Ірпінський фаховий коледж Національного університету біоресурсів і природокористування України», Україна)	833
ВИКОРИСТАННЯ ГІБРИДНОГО РЕНДЕРИНГУ ПРИ ФОРМУВАННІ ТРИВИМІРНИХ ГРАФІЧНИХ СЦЕН. Романюк О. Н., Завальнюк Є. К., Безмертний О. Ю. (Вінницький національний технічний університет, Україна), Котлик С. В. (Одеський національний технологічний університет, Україна), Шевчук Р. П. (Західноукраїнський національний університет, Україна)	834
МЕТОДИ НАДАННЯ ФАКТУРНОСТІ ЗОБРАЖЕНЬ ПОВЕРХОНЬ ПРИ ФОРМУВАННІ ТРИВИМІРНИХ ГРАФІЧНИХ СЦЕН. Романюк О. Н., Мельник А.В., Станіславенко Є.Г., Новосельцев О.О. (Вінницький національний технічний університет, Україна), Котлик С.В. (Одеський національний технологічний університет, Україна).	837
МЕТОДИ АПРОКСИМАЦІЇ ДЛЯ ПРИСКОРЕНОЇ НОРМАЛІЗАЦІЇ ВЕКТОРІВ. Романюк О. Н., Романюк О. В., Безмертний О. Ю., Новосельцев О.О. (Вінницький національний технічний університет, Україна), Котлик С.В. (Одеський національний технологічний університет, Україна)	839
ВИКОРИСТАННЯ PARALAX MAPPING ДЛЯ ФОРМУВАННЯ ЗОБРАЖЕНЬ. Романюк О.Н., Станіславенко Є.Г., Новосельцев О.О., Захарчук М.Д. (Вінницький національний технічний університет, Україна)	843

## Організації - учасники конференції Organizations - participants of the conference

1	Higher School of Information Technologies of the University of Turan (Kazakhstan)
2	Institute for Safety Problems of Nuclear Power Plants of National Academy of Sciences of Ukraine (Ukraine)
3	Microprocessor Technology Lab, Glushkov Institute of Cybernetics of the National Academy of Sciences of Ukraine (Ukraine)
4	Nanchang Institute of Science and Technology, Nanchang City, Jiangxi Province (China)
5	National University of "Kyiv-Mohyla Academy" (Ukraine)
6	SE Group International (Germany)
7	Skopje, University Ss Cyrill and Methodius (North Macedonia )
8	Sokhumi State University (Georgia)
9	SWU"Neofit Rilski"-Blagoevgrad (Bulgaria)
10	Technical University of Moldova (Republic of Moldova)
11	Turan University (Kazakhstan)
12	Відокремлений структурний підрозділ «Одеський технічний фаховий коледж ОНТУ»
13	Вінницький державний педагогічний університет імені Михайла Коцюбинського
14	Вінницький національний аграрний університет
15	Вінницький національний медичний університет ім. М.І. Пирогова
16	Вінницький національний технічний університет
17	Волинський національний університет імені Лесі Українки
18	Державний біотехнологічний університет
19	Державний вищий навчальний заклад "Приазовський державний технічний університет"
20	Державний податковий університет
21	Державний університет інтелектуальних технологій та зв'язку
22	Державний університет "Житомирська політехніка"
23	Дніпровський державний технічний університет
24	Дніпровський національний університет імені Олеся Гончара
25	Донбаська державна машинобудівна академія
26	Економіко-технологічний інститут імені Роберта Ельворті
27	Житомирський державний університет імені Івана Франка
28	Запорізький державний медико-фармацевтичний університет
29	Західноукраїнський національний університет
30	Івано-Франківський національний технічний університет нафти і газу
31	Інститут Інформаційних технологій та систем НАН України
32	Інститут кібернетики імені В.М. Глушкова НАН України
33	Інститут поліграфії та медійних технологій
34	Інститут програмних систем НАН України
35	Інститут спеціального зв'язку та захисту інформації Національного технічного університету України "Київський політехнічний інститут імені Ігоря Сікорського"
36	Інститут транспортних систем та технологій Національної академії наук України
37	Ірпінський фаховий коледж Національного університету біоресурсів і природокористування України
38	ІТ СТЕП Університет
39	Київський інститут Національної гвардії України
40	Київський національний економічний університет імені Вадима Гетьмана
41	Київський національний університет імені Тараса Шевченка
42	Київський Національний Університет Технологій та Дизайну

43	Київський столичний університет імені Бориса Грінченка
44	Комунальний заклад «Лицей №24» Кам'янської міської ради
45	Криворізький державний педагогічний університет
46	Криворізький національний університет
47	Луганський національний університет імені Тараса Шевченка
48	Луцький національний технічний університет
49	Львівський національний університет імені Івана Франка
50	Міжнародний науково-навчальний центр інформаційних технологій та систем НАНУ та МОНУ
51	Міжнародний економіко-гуманітарний університет імені академіка Степана Дем'янчука
52	Навчально-науковий інститут поліграфії та медійних технологій Національного університету «Львівська політехніка»
53	Національний аерокосмічний університет імені М. Є. Жуковського «Харківський авіаційний інститут»
54	Національний медичний університет імені О.О. Богомольця
55	Національний технічний університет «Дніпровська Політехніка»
56	Національний технічний університет «Харківський політехнічний інститут»
57	Національний технічний університет України «Київський політехнічний інститут імені Ігоря Сікорського»
58	Національний університет "Одеська політехніка"
59	Національний університет «Львівська політехніка»
60	Національний університет «Полтавська політехніка імені Юрія Кондратюка»
61	Національний університет водного господарства та природокористування
62	Національний університет кораблебудування ім. адм. Макарова
63	НВО «Агро-Сімо-Машбуд»
64	Ніжинський державний університет імені Миколи Гоголя
65	Одеська державна академія будівництва та архітектури
66	Одеський державний аграрний університет
67	Одеський національний медичний університет
68	Одеський національний морський університет
69	Одеський національний технологічний університет
70	Одеський національний університет імені І. І. Мечникова
71	Поліський національний університет
72	Приватний вищий навчальний заклад «Міжнародний економіко-гуманітарний університет імені академіка Степана Дем'янчука»
73	Прикарпатський національний університет імені Василя Стефаника
74	Рівненський державний гуманітарний університет
75	Сумський Державний Університет
76	Східноукраїнський національний університет імені Володимира Даля
77	Тернопільський національний технічний університет імені Івана Пулюя
78	Український державний університет науки і технологій
79	Університет митної справи та фінансів
80	Харківський національний економічний університет імені Семена Кузнеця
81	Харківський національний педагогічний університет імені Г.С. Сковороди
82	Харківський національний університет імені В.Н. Каразіна
83	Харківський національний університет Повітряних Сил ім. Івана Кожедуба
84	Харківський національний університет радіоелектроніки
85	Хмельницький національний університет
86	Центральноукраїнський інститут розвитку людини Відкритого міжнародного університету розвитку людини «Україна»
87	Центральноукраїнський національний технічний університет

## Розділ 1.

# Математичне і комп'ютерне моделювання складних процесів

UDC 334.78

### DEVELOPMENT OF A MODEL FOR CLUSTERING COUNTRIES OF THE WORLD BY THE RATE OF DEMOGRAPHIC GROWTH

Brynza N.O. (natalia.brynza@hneu.net)

Lukianchikov D.S. (Danylo.lukianchikov@hneu.net)

Simon Kuznets Kharkiv National University of Economics (Ukraine)

*This paper analyses the current demographic situation among the countries of the world, identifies, studies and reveals which parameters influence population growth. The paper considers the existing global trends in demography, assesses the current groups of countries with common characteristics, and identifies the similarities and differences between the groups.*

At the heart of the existence of any country and social or regional associations are people and the populations they form. This is due to the fact that such unions exist only as long as people believe in them and support the idea of their existence.

A population is a defined set of people living in a particular regional area, such as a city, region, country, etc. The general concept of population includes all people in its definition. That is, regardless of their age group, gender, or any other social or cultural characteristics [1, 2]. Demography is usually considered a part of sociology [3].

The study analysed the impact of various parameters on population dynamics, including net migration, total population, deaths per thousand people, total number of women in the population, number of births per thousand people, age-specific crude mortality rate, life expectancy at birth expressed in total years, and total fertility rate expressed in number of births per woman.

Two models were used to assess the impact of parameters on population growth: a regression analysis model and a cluster analysis model [4].

Based on this, the input data was collected, after which it was processed (removing gaps and standardising the data) and two corresponding models were built. The regression model provided insight into which parameters have a significant impact on population growth and which parameters should be excluded from the study. The cluster analysis, in turn, allowed us to consider the demographic phenomenon on the global stage with a comparison of the demographic level for each country within their respective clusters. The cluster analysis resulted in 2 clusters. The first cluster includes 138 countries, and the second - 65 countries. The first cluster is characterised by the fact that the countries in this group have lower demographic indicators by their nature. On the other hand, the countries of the second cluster have a more rapid development of their population.

The main conclusion of the study was that the assessment of the demographic situation of a country is often erroneous, as it may not take into account certain factors that will actually have a significant impact on the study.

These parameters were found to include the number of births per thousand people; the total fertility rate, expressed as the number of births per woman; life expectancy at birth, expressed as the total number of years; and net migration.

The research helps to better identify the factors of influence, which in turn increases the understanding of the area under study and helps to make decisions more accurately. The results of the



study provided a comprehensive answer to the question of which countries are managing their demographic situation well and which countries are failing to do so.

Upon completion of the cluster analysis, it is necessary to correctly determine the information provided by clustering and correctly interpret the results (Fig. 1) [4]. For this purpose, let us consider 138 elements that were included in the first cluster, as well as 65 elements that were assigned to the second cluster based on the clustering results.

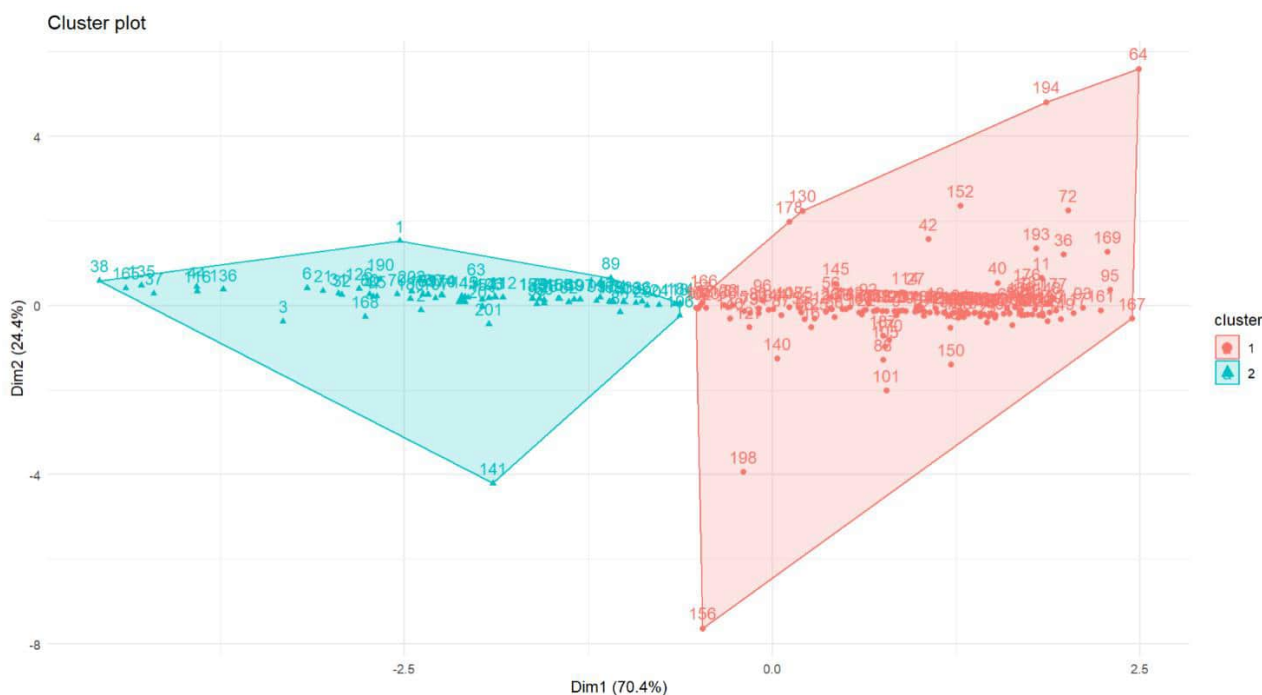

Fig. 1. Visualisation of clusters using the K-means method.

Analysing the results, it can be firmly stated that the clusters differ significantly from each other. Thus, the first cluster is characterised by the fact that the countries of this group have a lower number of people per thousand births (mostly from 7 to 20 people). In addition, analysing the second indicator, it can be found that the countries of this cluster are characterised by a low number of children born by women during their lifetime (mostly from 1 to 2 children). The countries of this cluster also have a higher life expectancy (approximately 70-80 years). In terms of migration, there are countries in this cluster with indicators that reflect certain dynamics. The point is that this cluster often includes countries that either receive a large number of migrants or, on the contrary, are actively losing a large number of people.

If we analyse the second cluster and the objects included in it in detail, we can determine that in such countries the total birth rate per thousand people is higher (mostly 25-40 people). At the same time, the number of children that women give birth to during their lifetime is much higher for this cluster (from 3 to 5 children). Life expectancy in these countries is about 20 years shorter than in the first cluster (mostly 55-65 years). Another key difference between this cluster is that countries in this group are generally not characterised by strong migration dynamics. That is, countries usually have either a positive or negative migration situation in terms of population, but this situation is not critical and does not determine the vector of the country's demographic situation, because such migration does not take the country out of the so-called equilibrium or balance.

Thus, the countries of the first cluster are characterised by low values of annual population growth in percentage terms, while the countries of the second cluster have higher values in this indicator.

However, if we pay more attention to the countries included in a particular cluster and their characteristics, we can see that it is often difficult to predict which cluster another country may fall into. This phenomenon is due to the fact that the level of population growth is influenced not by a single factor, but by a combination of factors. For example, countries may have a high fertility rate, meaning a high number of children born to a woman in a lifetime, but at the same time, they may have a low birth rate per thousand people, low life expectancy, or a strong migration situation, meaning an outflow of population.

Thus, the importance of developing a cluster analysis model lies in the fact that it is not always possible to determine whether countries belong to those with a generally positive demographic situation or those with a negative demographic situation by analysing a single parameter, such as the number of births per woman.

An example of such countries is Kuwait, where one woman has more than 2 children born in her lifetime, which is a satisfactory indicator for maintaining the population, but with only 4.2 million people, the country loses about 254 thousand people annually due to the negative dynamics of the migration situation [5]. The situation is similar in Lebanon, where there are about 5.4 million people, but due to the migration situation, which annually brings the country about minus 115 thousand people, the country is very actively decreasing in population, which can be seen in the overall dynamics, where 7 years ago the country had about 6.3 million people [6]. This situation is also observed in Oman, which, although it has a high number of children born to one woman during her lifetime, is actively striving to reduce its population due to large emigration of approximately 164 thousand annually [7]. The most critical situation in this category is observed in Venezuela, which loses about 525 thousand people a year due to emigration.

The results of clustering also show the opposite situation, when a country has a very low number of children per woman, but the country receives an annual increase in immigrants. Examples of such countries are Australia (an increase of 117 thousand people annually due to immigration), Canada (an increase of 195 thousand people annually due to immigration), Germany (an increase of 334 thousand people annually due to immigration), Nepal (an increase of 306 thousand people annually due to immigration), Spain (an increase of 208 thousand people annually due to immigration), the United Kingdom (an increase of 211 thousand people annually due to immigration) and the United States of America (an increase of 675 thousand people annually due to immigration). In the long run, this trend will help to offset the low birth rate and bring the country out of the demographic crisis.

## REFERENCES

1. What Are Patient Demographics? URL:  
<https://web.archive.org/web/20210128074040/https://www.macadamian.com/learn/patient-demographics/> (дата звернення: 11.04.2024)
2. Andrew Hinde. Demographic Methods. URL:  
[https://www.researchgate.net/publication/225917709\\_Andrew\\_Hinde\\_Demographic\\_Methods](https://www.researchgate.net/publication/225917709_Andrew_Hinde_Demographic_Methods) (дата звернення: 11.04.2024)
3. The Science of Population – what determines a population change! URL:  
<https://web.archive.org/web/20150814023915/http://demographicpartitions.org/science-population-determines-population-change/> (дата звернення: 11.04.2024)
4. Бізнес-аналітика багатовимірних процесів : навчальний посібник [Електронний ресурс] / Т. С. Клебанова, Л. С. Гур'янова, Л. О. Чаговець та ін. – Харків : ХНЕУ ім. С. Кузнеця, 2018. – 272 с.
5. Population, total - Kuwait. URL:  
<https://data.worldbank.org/indicator/SP.POP.TOTL?locations=KW>
6. Population, total - Lebanon. URL:  
<https://data.worldbank.org/indicator/SP.POP.TOTL?locations=LB>
7. Population, total - Oman. URL:  
<https://data.worldbank.org/indicator/SP.POP.TOTL?locations=OM>.

## IMPROVING MAXIMAL EXTRACTABLE VALUE ANALYSIS USING JUPYTER NOTEBOOKS

Nazarii Cherkas, Anatolii Batiuk  
(nazarii.s.cherkas@lpnu.ua, anatolii.y.batiuk@lpnu.ua)  
Lviv Polytechnic National University (Ukraine)

*This research enhances Maximal Extractable Value (MEV) analysis in blockchain systems by integrating Jupyter Notebooks with the existing mev-inspect-py tool. By focusing on sandwich attacks in Ethereum, we provide a detailed post-analysis of key metrics such as attack frequency, profits, and gas fees. Data from the Ethereum mainnet over a week in May 2023 reveals significant trends, including Uniswap's susceptibility to attacks and correlations between validator payments, gas prices, and attack volumes. Our study demonstrates how Jupyter Notebooks and YData Profiler improve existing tools and allow for more detailed and flexible analysis, facilitating better community collaboration.*

Blockchains are decentralized digital ledgers that record and verify transactions across multiple computers or nodes. They provide a transparent and secure way to store and transfer data, making them ideal for applications such as cryptocurrencies and smart contracts. One of the key challenges in blockchain systems is the issue of Maximal Extractable Value (MEV), which refers to the profits and rewards that can be obtained by strategically ordering and manipulating transactions within a block. MEV has become a significant concern as it can lead to centralization and unfair advantages for certain participants [1].

MEV quantification analysis is a field of research that focuses on measuring and analyzing the extent of MEV in blockchain systems. Quantifying MEV involves studying various factors such as transaction ordering strategies, fee estimation algorithms, and the impact of different types of transactions on the overall value that can be extracted [2].

One tool that has been developed to aid in MEV quantification analysis is mev-inspector-py [3]. This tool is an open-source Python library that provides a set of functions and utilities for collecting and analyzing MEV data found in Ethereum transactions. It allows researchers and developers to explore and understand the MEV landscape by providing insights into the types of MEV present in transactions, the profitability of different strategies, and the impact of various parameters on MEV extraction.

The MEV quantification analysis using mev-inspect-py can be improved by incorporating Jupyter Notebooks [4] for post-analysis of the extracted data. Jupyter Notebooks provide a flexible and interactive environment for data exploration, visualization, and analysis. By using Jupyter Notebooks, researchers and analysts can easily manipulate and analyze the data extracted by any other tool including mev-inspect-py. This enables deeper insights and more comprehensive analysis MEV dynamics inside of Ethereum network. Below (Fig. 1) we provide a design architecture of mev-inspect-py by coupling it together with Jupyter Notebook:

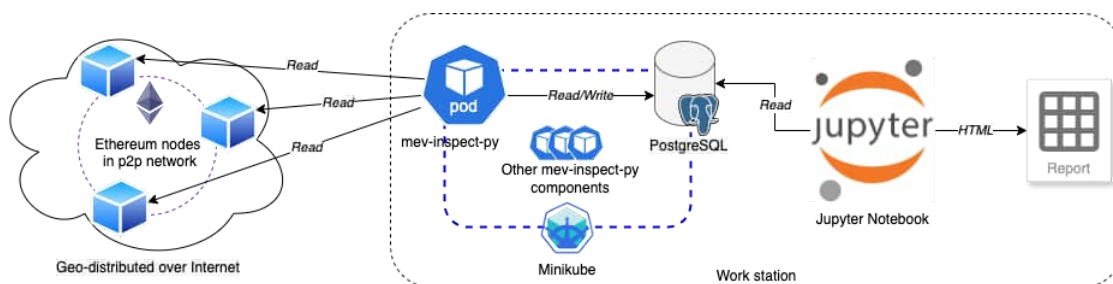

Figure. 1 Design Architecture of mev-inspect-by and Jupyter Notebook

In this research we will integrate Jupyter Notebook into mev-inspect-py analysis pipeline to get a comprehensive analysis over one of the most harmful MEV attack category called Sandwiches. Sandwich

attacks in the context of blockchain refer to a type of frontrunning attack where an attacker strategically places their transactions before and after a victim's transaction in order to exploit price movements and profit from the trade. These attacks are harmful because they allow the attacker to extract value from the victim's trade by manipulating the transaction order and taking advantage of the victim's slippage [5].

When analyzing sandwich attacks, there are several key metrics to consider. One important metric is the number of attacks, which provides an understanding of the prevalence and frequency of these attacks. The given metric can be explored alone as well as across different DeFi protocols. Another metric is the accumulated profit from sandwich attacks, which quantifies the financial impact of these attacks on the victims. Additionally, it is important to analyze the gas prices of the frontrunning and backrunning transactions and their relation with the revenue from these attacks. These metrics can shed light on the strategies used by attackers and the level of collaboration with miners.

We conducted our analysis over data collected from Ethereum mainnet network between May 13 and 19 earlier this year (2024). Data profiling has been performed using YData Profiler [6] – a modern tool for Exploratory Data Analysis (EDA) which easily integrates with Jupyter Notebook. Among other useful insights the generated report shows the sandwich attacks trend over the analyzed week as well as the correlation map which provides the relation between the collected variables (Fig. 2):

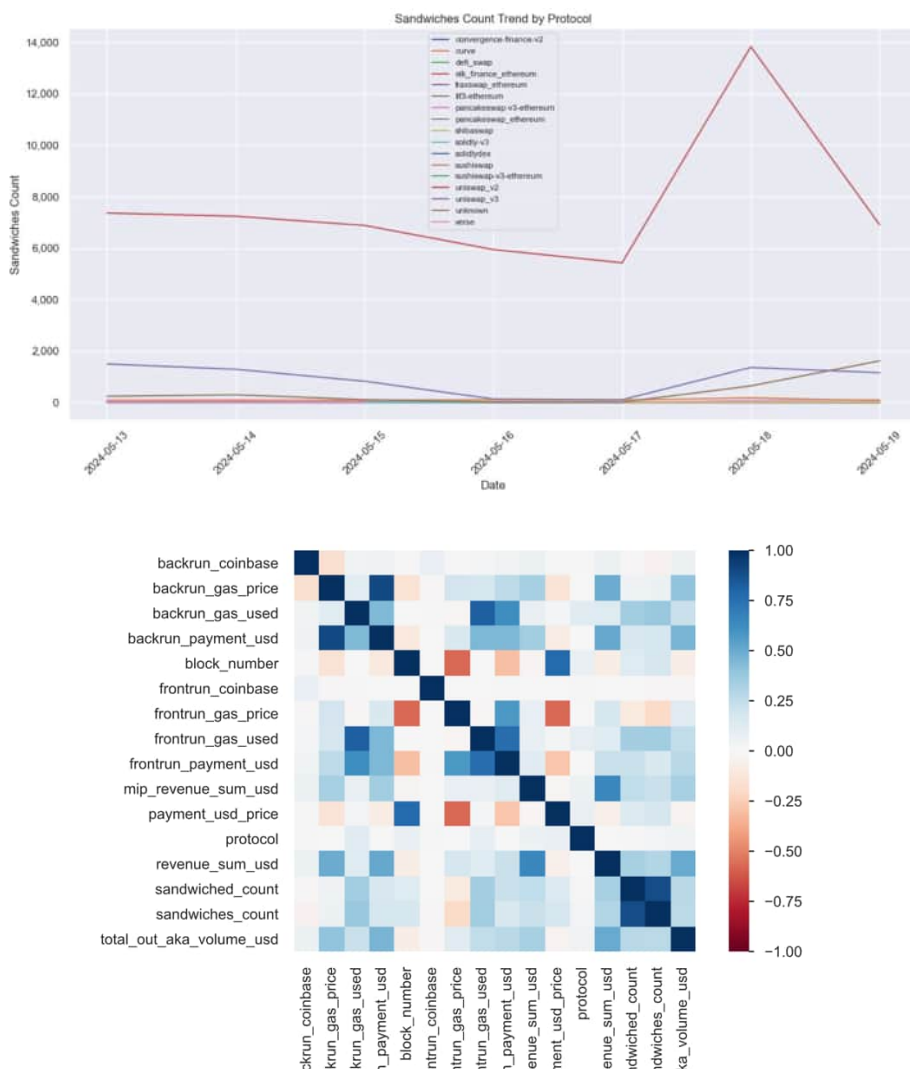

Figure. 2 EDA visualisations built using Jupyter and YData Profiler

From these visualizations, it is evident that the majority of sandwich attacks have been executed on the decentralized exchange (DEX) protocol Uniswap V2, with their occurrences showing non-uniform distribution across days. This suggests that the frequency of such attacks is likely influenced by prevailing



market conditions or other external factors. Moreover, the correlation matrix reveals a strong association between variables such as payments to Ethereum validators, gas prices, attack revenue, and attack volume. While this correlation provides valuable insights, further exploration of these relationships lies beyond the scope of this analysis.

This research contributes to the active topic of MEV research in the Blockchains with the main aim to show how the capabilities of existing analytical tools such as mev-inspect-py can be improved with the addition of Jupyter Notebooks and YData Profiler. Besides it, using Jupyter Notebook also enable researchers to easily share their analysis and findings with the community.

## References

- [1] P. Daian *et al.*, “Flash Boys 2.0: Frontrunning, Transaction Reordering, and Consensus Instability in Decentralized Exchanges,” Apr. 2019, doi: 10.48550/arxiv.1904.05234.
- [2] K. Qin, L. Zhou, and A. Gervais, “Quantifying Blockchain Extractable Value: How dark is the forest?,” Jan. 2021, doi: 10.48550/arxiv.2101.05511.
- [3] “GitHub - flashbots/mev-inspect-py: an MEV inspector for Ethereum.” Accessed: Oct. 07, 2024. [Online]. Available: <https://github.com/flashbots/mev-inspect-py>
- [4] “Project Jupyter | Home.” Accessed: Oct. 07, 2024. [Online]. Available: <https://jupyter.org/>
- [5] P. Züst, T. Nadahalli, and Y. Wang Roger Wattenhofer, “Analyzing and Preventing Sandwich Attacks in Ethereum,” 2021. [Online]. Available: [www.DeFi-Sandwich.ch](http://www.DeFi-Sandwich.ch).
- [6] “Welcome - YData Profiling.” Accessed: Oct. 07, 2024. [Online]. Available: <https://docs.profiling.ydata.ai/latest/>

UDC 681.5.015

## SIMULATION OF COMPLEX PROCESSES IN THE CONTROL OF LARGE-SCALE SYSTEMS

Dyadun S.V. (s.v.dyadun@karazin.ua)  
V.N.Karazin Kharkiv National University (Ukraine)

*Simulation modeling is the most effective method of studying large systems, and often the only practically available method of obtaining information about system behavior. Simulation modeling reproduces the process of functioning of the system in time, and the elementary phenomena that make up the process are simulated, while preserving their logical structure and sequence of flow in time. This makes it possible to obtain information about the state of the process at certain points in time based on the initial data, which makes it possible to evaluate the characteristics of the system. The modelling result depends on the adequacy of the initial descriptive model, the degree of similarity of the description of the real object, the number of model implementations, etc. The effectiveness of simulation modeling can be evaluated by a number of criteria, including the accuracy and reliability of the simulation results, the time it takes to build and work with the model, the cost of computer time and memory, the cost of developing and operating the model. The best assessment of effectiveness is a comparison of the obtained results with a real study, that is, with modeling on a real object during a nature experiment. The report provides examples of the construction and use of simulation models in the development of operational control systems for water, gas, and heat supply processes in cities.*

The method of simulation modeling allows solving the problems of analysis of large systems, including problems of evaluation: variants of the system structure, effectiveness of various algorithms of system control, influence of changes in various parameters of the system. Simulation modeling is the most effective method of studying large systems, and often the only practically available method of obtaining information about system behavior. Simulation modeling reproduces the process of functioning of the system in time, and the elementary phenomena that make up the process are simulated, while preserving their logical structure and sequence of flow in time. This makes it possible to obtain

information about the state of the process at certain points in time based on the initial data, which makes it possible to evaluate the characteristics of the system. Simulation modeling can also be used as a basis for structural, algorithmic and parametric synthesis of large systems, when it is necessary to create a system with given characteristics under certain restrictions, which is optimal according to some performance evaluation criteria.

The modelling result depends on the adequacy of the initial descriptive model, the degree of similarity of the description of the real object, the number of model implementations, etc. Sometimes the complexity of the object does not allow not only to build a mathematical model of the object, but also to give a close enough description, and then the way out is emphasis the most difficult to mathematically describe part of the object and include this real part of the physical object in the simulation model.

Simulation modeling, like any research method, has advantages and disadvantages that are manifested in specific applications. The main advantages of simulation modeling in the study of complex systems include: a computer experiment with a simulation model provides an opportunity to study the peculiarities of the process of functioning of the system in any conditions; the use of computers in a simulation experiment significantly shortens the duration of tests compared to a natural experiment; the simulation model allows you to include the results of field tests of the real system or its parts for further research; the simulation model has the flexibility to vary the structure, algorithms and parameters of the modeled system, which is important from the point of view of finding the optimal system option; simulation modeling of complex systems is often the only practically implemented method of studying the process of functioning of such systems, especially at the stage of their design. The main disadvantage that is revealed in the computer implementation of the simulation modeling method is that the solution obtained during the analysis of the simulation model is always of a private nature, since it corresponds to fixed elements of the structure, algorithms of behavior and values of system parameters, initial conditions and influences external environment. Therefore, in order to fully analyze the characteristics of the system functioning process, and not to obtain only a single point, it is necessary to reproduce the simulation experiment many times, varying the output data of the task. At the same time, as a result, there is an increase in the cost of computer time for conducting an experiment with a simulation model of the process of functioning of the system under study.

In simulation modeling, as well as in any other method of analysis and synthesis of systems, the question of its effectiveness is very important. The effectiveness of simulation modeling can be evaluated by a number of criteria, including the accuracy and reliability of the simulation results, the time it takes to build and work with the model, the cost of computer time and memory, the cost of developing and operating the model. The best assessment of effectiveness is a comparison of the obtained results with a real study, that is, with modeling on a real object during a nature experiment. An important indicator of efficiency is the consumption of machine time. Rational planning of such experiments has a great influence on the cost of computer time when conducting simulation experiments.

The report provides examples of the construction and use of simulation models in the development of operational control systems for water, gas, and heat supply processes in cities.

## MODEL OF INFORMATION SECURITY IN CASE OF SEVERAL SOURCES OF DISINFORMATION

Kereselidze N. G. (nkereselidze@sou.edu.ge)  
Sokhumi State University (Georgia)

**Abstract.** *The article considers the issue of modeling the information security of society in the context of several sources of disinformation. A method for determining the level of information security of society in the presence of disinformation flows is proposed. A mathematical and computer model is selected to describe the spread of disinformation in society and combat it. The constructed Mathematical Model describes the functioning of a dynamic system. The work considers the presence of two fundamentally different sources of disinformation. One of which functions directly within society, and the other affects members of society from the outside. Through analysis and a computer experiment of the constructed dynamic system, the degree of vulnerability of society arising from different levels of disinformation and the introduction of an effective fight against disinformation are studied.*

**I. Introduction.** Mathematical and computer models for combating disinformation when false information is spread within society by one source were constructed and studied by us in works [1]. The fight against this source of false information is conducted by streams of anti-false information. However, false information is often spread from outside society, and it can be combated additionally by other means - license revocation, physical jamming of broadcasting, etc.

In this work, under the information security of society we will mean the degree of dissemination of fake information in society. At a certain point in time, the number of people who have perceived fake information and are under its influence can be different. The question is what number of adherents of false information is considered critical in the development of society? If we take into account the experience of many democratic countries that have established a barrier to entry into parliament for political parties, then it is natural to consider that in society 5% of adherents of false information can already be considered an orange level of information danger. Because these adherents of false information in the event of elections can hold a parliament of their representatives and thus actively participate in the political life of the country. If the number of adherents is about forty percent, then their representatives in parliament can create a ruling coalition, and thus we get a red level of public danger. Thus, the goal of the fight against disinformation should be to keep the number of adherents of false information below five percent of the electorate.

**II. Problem Formulation.** In a society with a number of people  $N$ , three sources disseminate information flows at any given time  $t \in [0, T]$ . Source O2, located directly in society, disseminates false information in the amount of  $y_5(t)$ . Source O3, located outside society, disseminates false information in the amount of  $y_6(t)$ . Source O1, located directly in society, disseminates anti-false, true information in the amount of  $y_4(t)$ , and thereby tries to help members of society free themselves from the influence of false information. Source O1 will introduce the fight against disinformation from source O2 only by information flows, and with source O3, in addition to information flows and those means that physically prevent the dissemination of information from source O3 in society. For example, by canceling a broadcasting license, prohibiting providers from cooperating with source O3, creating radio and television interference if source O3 uses radio and television channels to disseminate false information. All three sources of information flows try to attract each member of society to their supporters. Thus, the dissemination of disinformation and the fight against it divide society into groups. For example: risk group RG -  $Y_1$  with the number of members  $y_1(t)$  who have not yet decided which source they will follow; the first group of adherents AG -  $Y_2$ , with the number of members  $y_2(t)$  who became adherents of the source O2; the second group of adherents AG1-  $Y_7$ , with the number of members  $y_7(t)$  who became adherents of the source O3; the Immunity Group  $IG - Y_3$ , with the number of members  $y_3(t)$  who rejected the false information from the sources O2 and O3 from the very beginning or later. Let us assume that people who find themselves in the Immunity group never leave it. If we manage to determine the

dynamics of the transition of people from one group to another, then we will be able to establish the degree of influence of false and anti-false information on society. Structurally, the transition of people from one group to another under the influence of false and anti-false information can be depicted as follows, see Fig. 1.

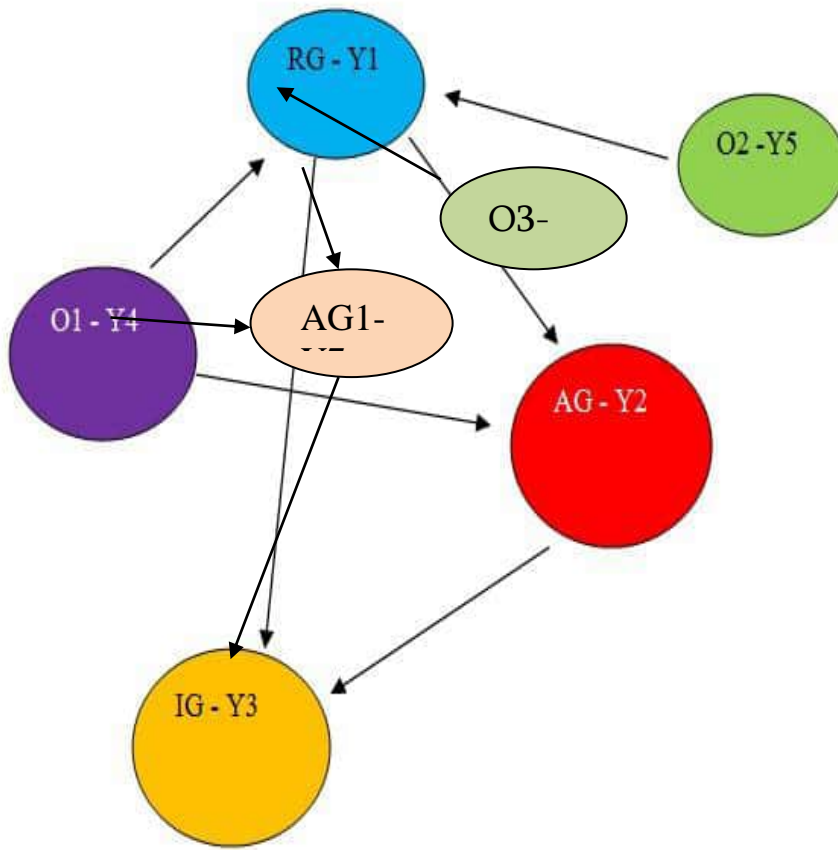

Figure 1. Information sources and groups with transitions indicated

**III. Solution of the problem.** The transition of certain individuals from one group of people to another in accordance with Figure 1 can be described by mathematical relationships, as a result we obtain a mathematical model of the dissemination of disinformation and the fight against it in the form of a Cauchy problem for SODE (1),(2). If the elections are scheduled for time  $T$ , then by this time the number of adherents of sources O2 and O3 -  $y_2(T)$  and  $y_7(T)$ , respectively, should be less than five percent of voters. Let the number of voters coincide with the size of society, then the following must be fulfilled:



$$\left\{ \begin{aligned}
 \frac{dy_1(t)}{dt} &= -\lambda(t)y_4(t)y_1(t) - \kappa(t)y_5(t)y_1(t) - \gamma_1(t)y_6(t)y_1(t) - \\
 &- \alpha_1(t)y_1(t)y_2(t) - \alpha_2(t)y_1(t)y_3(t) - \alpha_3(t)y_1(t)y_7(t), \\
 \frac{dy_2(t)}{dt} &= \alpha_1(t)y_1(t)y_2(t) + \kappa(t)y_5(t)y_1(t) - \\
 &- \lambda_1(t)y_4(t)y_2(t) - \gamma(t)y_2(t) - \beta_1(t)y_2(t)y_3(t), \\
 \frac{dy_7(t)}{dt} &= \alpha_1(t)y_1(t)y_7(t) + \kappa_1(t)y_6(t)y_1(t) - \\
 &- \lambda_1(t)y_4(t)y_7(t) - \gamma_1(t)y_7(t) - \\
 &- \beta_1(t)y_7(t)y_3(t), \\
 \frac{dy_3(t)}{dt} &= \gamma(t)y_2(t) + \alpha_2(t)y_1(t)y_3(t) + \beta_1(t)y_2(t)y_3(t) + \\
 &+ \lambda_1(t)y_4(t)y_2(t) + \gamma_1(t)y_7(t) + \beta_1(t)y_7(t)y_3(t), \\
 \frac{dy_4(t)}{dt} &= \omega_1(t)y_2(t)y_7(t) \left( 1 - \frac{y_4(t)}{M_1} \right), \\
 \frac{dy_5(t)}{dt} &= \omega_2(t)y_1(t) \left( 1 - \frac{y_5(t)}{M_2} \right), \\
 \frac{dy_6(t)}{dt} &= u(t)\omega_3(t)y_1(t) \left( 1 - \frac{y_6(t)}{M_3} \right).
 \end{aligned} \right. \quad (1)$$

where, all coefficients of the system (1), except  $u(t)$ , are positive and variable. Parameters  $M_1$ ,  $M_2$ ,  $M_3$  correspond to the levels of those Internet technologies, with the help of which the information flows are distributed accordingly among the operators. The parameter  $u(t)$  determines to what extent the information flow of an external source is blocked using the method of interference, prohibitions, etc. Its value can also be negative. Let us assume that at the initial moment of time the number of all groups and the volumes of operator flows are known, i.e.

$$\begin{cases} y_1(0) = y_{10}, & y_2(0) = y_{20}, & y_3(0) = y_{30}, \\ y_4(0) = y_{40} & y_5(0) = y_{50} & y_6(0) = y_{60}, & y_7(0) = y_{70}. \end{cases} \quad (2)$$

$$y_2(T) + y_7(T) < N / 20. \quad (3)$$

Thus, the problem arises - the dynamic system must be transferred from state (2) to state (3), so that society, basically free from disinformation, makes a choice.

Thus, we obtain the problem of optimal control of the fight against disinformation:

$$J(y_4(t), u(t)) = J(\omega_1(t), M_1, u(t)) = \int_0^T (\phi(t)y_4(t) + \phi_1(t)u(t))dt \rightarrow \inf. \quad (4)$$

where  $\phi(t)$  is the cost of disseminating one unit of anti-false information at a specific point in time, and  $\phi_1(t)$  is the cost of one unit of interference for disinformation of source O3 .

## References

1. Nugzar Kereselidze. Mathematical and Computer Modeling of a Dynamic System for Effectively Combating Disinformation. WSEAS Transactions on Systems. 2024;23 :66-72. 10.37394/23202.2024.23.7

**CRITICAL INFRASTRUCTURE MODELLING BASED ON TIMED PETRI NETS**

Lungu I., Rosca N., Ababii V., Sudacevschi V. (victor.ababii@calc.utm.md)  
Technical University of Moldova (Republic of Moldova)

**Annotation.** *Industrialized countries depend on the optimal functioning of a diverse range of technological infrastructures, such as energy, transport, telecommunications and water networks, as well as health, insurance, production, distribution and food security systems, environmental monitoring and management systems, and financial-banking services, which, due to their importance, are generically referred to as critical infrastructures. Technical failures, natural disasters and malicious events can have devastating effects on these infrastructures. The events of recent years have accelerated efforts to identify and designate critical infrastructures at national and international level and reinforced concerns about increasing their protection in sectors essential for individual and collective safety in society.*

*This paper proposes the application of timed Petri nets for modeling critical infrastructure systems, an essential approach for the effective assessment and management of the risks associated with their operation, given the serious consequences that malfunctions can have on society and the economy. At the same time, a temporal modeling approach is proposed to understand the dynamics and interdependencies of these complex systems in space and time. The use of advanced modeling techniques and data analysis provides a detailed insight into the vulnerabilities of critical infrastructures, as well as the possibilities of preventing and responding to major incidents. In addition, by applying timed Petri network models, disruption and recovery scenarios can be analyzed, helping to optimize the resilience of systems and ensuring operational continuity in the face of natural and anthropogenic threats.*

**Introduction**

Critical infrastructure systems refer to the structures and resources without which the normal functioning of a society is impossible. These include energy (power grids and power generation facilities), transport (roads, railways, ports and airports that facilitate the movement of goods and people), telecommunications (communication systems that enable connectivity and information exchange), water and sanitation (infrastructure for collecting, purifying and distributing drinking water), health services (hospitals and health centers providing medical services essential) and others. These systems are interdependent and contribute to the economic stability and general well-being of the community [6, 7].

In order to evaluate the quality of services offered by Critical Infrastructure Systems, the following essential characteristics can be specified [6, 7]:

**Interdependence:** expressed by the fact that different infrastructures are interconnected, so a collapse in one area can affect the functioning of others.

**Vulnerability:** These systems are exposed to various risks, including natural disasters, cyberattacks, or human error. Their protection and security are major priorities for society.

**Regulation:** Many of these systems are subject to strict regulations to ensure their operation safely and efficiently.

**Sustainability:** It is essential that critical infrastructure is adaptable and uses modern technologies to respond to climate challenges and the needs dictated by the continuous evolution of modern society.

There are numerous techniques and tools for temporal modeling of critical infrastructures. Among these, the following can be mentioned:

**Timed Petri nets** – are used to model and analyze the dynamic behavior of systems with critical conditions over time. They allow the monitoring and prediction of scenarios of exceptional situations and technical and technological accidents [1-5];

**Multi-Agent Systems (MAS)** - allow the simulation of interactions between multiple independent components of the infrastructure and can help to understand the behavior of the system under stress;

**Models based on partial differential equations (PDE)** - are used to describe the distribution in time and space of variables such as pressure, temperature or voltage in a network, etc.

The present paper is focused on the application of timed Petri network models for modeling and evaluating the functionality of interdependent critical infrastructure systems.

### Critical Infrastructure Systems Interconnection Model

The interconnection diagram of the components of critical infrastructure systems is shown in Figure 1.

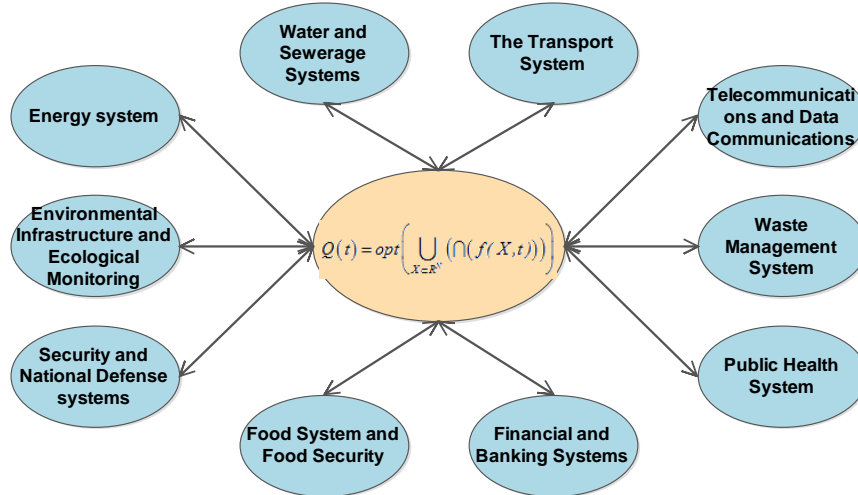

**Figure 1.** Interconnection of critical infrastructure systems.

Specification of the mathematical model that determines the interconnection of the components of critical infrastructure systems:

$Q(t)$  - Quality of services;  $opt$  - The optimal solution;  $f(X,t)$  - Optimization function;  $X$  - The activity environment;  $\cap (...)$  - Interconnection of critical infrastructures;  $\bigcup_{X \in R^N} (...)$  - The multitude of services offered by critical infrastructures.

The model of operation and interaction of systems with critical infrastructure is defined by the system of equations, which provides for the search for the optimal solution in space and time:

$$Q(t) = opt [ f(E(t), W(t), Tr(t), CI(t), H(t), F(t), B(t), G(t), En(t), P(t), X) ], \quad (1)$$

where:  $Q(t)$  - the quality of services offered by the system with critical infrastructure at the moment of time  $t$ ;  $E(t)$  - the energy system with energy and transport resources;  $W(t)$  - the drinking water supply, sewerage, and wastewater treatment system;  $Tr(t)$  - the road, rail, air, and public transport system;  $CI(t)$  - the communication and information assurance system;  $H(t)$  - the public health system and medical services;  $F(t)$  - the food system and food safety;  $B(t)$  - the financial and banking system;  $G(t)$  - defense, public services, and emergency services;  $En(t)$  - the environmental monitoring and management system;  $P(t)$  - the health, life, and property insurance system;  $X \in R^N$  - the work environment with  $N$  status variables;  $f(...)$  - space- and time-derived functions that ensure the evaluation of the relationship between the components of critical infrastructure systems.

### Modeling of Critical Infrastructure Systems based on Timed Petri Networks

The modeling of the interaction process of critical infrastructure systems based on timed Petri nets is an important method for simulating and analyzing the complex operation of these systems, with a focus on the behavior over time and the interdependencies between the critical components. Timed Petri nets provide a rigorous approach to modeling, highlighting both the dynamics of the system and the causal relationships between events and their states [1-5].

Modeling critical infrastructures through timed Petri nets has numerous applications in risk management, resource optimization and scenario analysis for exceptional situations. Figure 2 shows a simplified model of interaction in critical infrastructure systems.

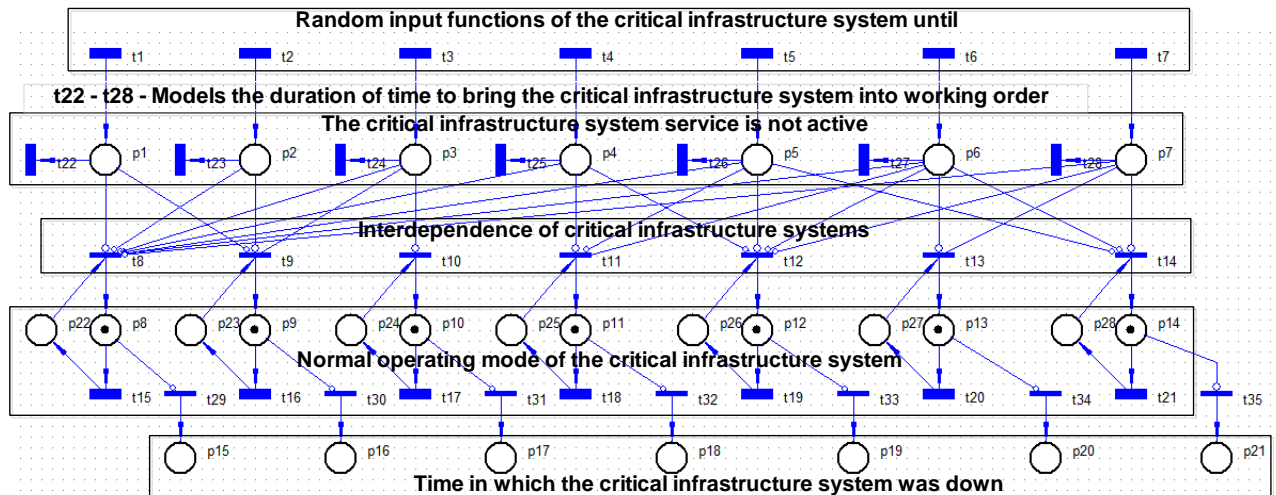

**Figure 2.** Petri network model for modeling interdependence in critical infrastructure systems.

### Conclusion

To a large extent, the proper functioning of critical infrastructures is essential to ensure stability and security in modern, industrialized societies. The vulnerability of these infrastructures to technical failures, natural disasters and malicious actions highlights the need for advanced methods for identifying and managing risks. Modeling based on timed Petri nets provides an efficient approach for analyzing the dynamic behavior and interdependencies of these complex systems. By simulating disruption and recovery scenarios, this method allows for a detailed assessment of vulnerabilities and optimizes the resilience of critical infrastructures. The implementation of such modeling contributes to the development of proactive strategies for protection and rapid response to threats, ensuring operational continuity and reducing the potential impact on the economy and public security.

### References

- [1] Wang, Jiacun, *Timed Petri nets: Theory and application*. Vol. 9. Springer Science & Business Media, 2012.
- [2] Cassez F., & Roux O. H., (2006). Structural translation from time Petri nets to timed automata. *Journal of Systems and Software*, 79(10), 2006, pp. 1456-1468, DOI: 10.1016/j.jss.2005.12.021.
- [3] Cassez F., & Roux O. H., From time petri nets to timed automata. INTECH Open Access Publisher, 2008, pp. 225-252, ISBN: 978-3-902613-12-7.
- [4] Basile F., Chiacchio P., & Coppola J., Identification of time Petri net models. *IEEE Transactions on Systems, Man, and Cybernetics: Systems*, 47(9), 2016, pp. 2586-2600, DOI: 10.1109/TSMC.2016.2523929.
- [5] Liu G., *Petri Nets: Theoretical Models and Analysis Methods for Concurrent Systems*. Springer Nature, vol. 353, 2022, DOI: 10.1007/978-3-540-70701-1\_6.
- [6] De Felice F., Baffo I., & Petrillo A. Critical infrastructures overview: Past, present and future. *Sustainability*, 14(4), 2233, 2022, DOI: 10.3390/su14042233.
- [7] Zio E., Challenges in the vulnerability and risk analysis of critical infrastructures. *Reliability Engineering & System Safety*, 152, 2016, pp. 137-150, DOI: 10.1016/j.res.2016.02.009.



## MODELLING OF RATING SYSTEMS

Malakhova Diana (diana.malakhova@hneu.net)

Simon Kuznets Kharkiv National University of Economics (Ukraine)

*The paper analyses and compares different methods of modelling rating systems. The stages of implementation of the rating model in the software environment and the process of experimental comparison of its effectiveness with existing systems are formulated*

Rating systems are tools or methods used to evaluate and rank objects, products, services, users, or other entities based on certain criteria [1,2]. They can be found in various fields, from web-based platforms to scientific research. The main goal of rating systems is to provide users with an objective assessment and help them make decisions.

Characteristics of rating systems include: rating criteria: ratings can be based on various factors, such as user feedback, number of sales, quality of service or product, expert opinions, etc: Rating systems can use different methods to calculate a rating, such as collaborative filters, content analysis, machine learning, etc: Rating systems can be used for a variety of purposes, including selecting products or services, making recommendations to users, assessing quality or popularity, etc.; impact on users: Rating systems can influence user behaviour, preferences and decisions, so it is important to understand their design and operation.

The general characteristics of rating systems help to understand their role in the modern information society and the importance of their research and improvement.

To develop your own rating system model, you need to complete the following tasks:

1. Identification of the research object:

The object of the study is a rating system aimed at recommending products in an online store.

2. Formulation of goals:

improving the user experience by providing personalised recommendations;

Increased conversion and sales volume due to the increased relevance of recommendations; improving product sorting algorithms and increasing user satisfaction.

3. Establishing requirements:

accuracy in predicting product ratings based on purchase history and user interaction; system performance and scalability for a large number of users and products;

support for personalisation of recommendations depending on individual user preferences.

4. Selection of methods and algorithms:

use of collaborative learning methods, such as matrix factorisation and k-nearest neighbours; development of hybrid approaches that combine collaborative and content-based methods to obtain more accurate recommendations.

5. Defining evaluation metrics:

accuracy of predicting product ratings using metrics such as root mean square error (RMSE) or mean absolute error (MAE);

recommendation coverage, which is defined as the percentage of products for which the system can provide recommendations;

relevance of recommendations, which is assessed on the basis of the relevance of the recommended products to the individual interests of the user..

In choosing a modelling method for a rating system, the key is to balance accuracy, speed and scalability, as well as to take into account the characteristics of the available data and the needs of users. With these facts in mind, we will consider the following methods:

1. Collaborative method: the approach is effective when there is sufficient data on the interaction of users with objects. It can be implemented with the help of the nearest neighbour method or matrix factoring. However, it may be ineffective in the case of sparse data or cold start problems.

2. Content-based method: this approach is effective when we have detailed information about the characteristics of objects and users. It allows recommendations to be made based on the properties of the object or user itself, which makes it less sensitive to cold starts. However, it may be less accurate than the

collaborative method, especially if the information about the objects or users is not sufficiently representative.

3. The hybrid method combines the advantages of the collaborative and content-based methods to obtain better accuracy and relevance of recommendations. It can be particularly effective when one method compensates for the shortcomings of the other. However, it may require more computational resources and time to implement.

After careful analysis, we choose the method that best suits our needs and conditions and implement it for the rating system.

The development of the rating algorithm includes the following stages [3].

1. Data preparation: collection and preparation of raw data for further analysis and processing. This may include cleaning outliers, coding categorical variables, and other operations.

2. Model selection: selecting the appropriate modelling method for rating based on the characteristics of the data and the system requirements. This can be a collaborative, content-based or hybrid approach.

3. Model training: training the selected model on the available data. This involves fitting model parameters and optimising the model to obtain the best results.

4. Model validation: assessing the performance of the model on the validation dataset. This may include the use of metrics such as mean absolute error (MAE) or root mean square error (RMSE).

5. Testing the model: checking the model's performance on a test dataset. This helps to confirm the stability and overall effectiveness of the model.

6. Parameter settings: optimise the model parameters to improve its performance and obtain better results.

7. Algorithm implementation: converting the developed algorithm into a program code for its use in real conditions.

8. Evaluation of the results: a analysis of the results obtained and formulation of conclusion on the effectiveness and suitability of the developed algorithm.

Testing and analysis of the results includes [4]:

1. Prepare a test dataset: Separate a certain part of the original data for use in testing. This will allow you to evaluate the effectiveness of the algorithm on new, previously unseen data.

2. Application of the algorithm: use of the developed algorithm to rank objects on the test dataset. This may include applying the algorithm to new users or objects that were not used in model training.

3. Evaluation of results: measuring the effectiveness of the algorithm using validation metrics such as mean absolute error (MAE) or root mean square error (RMSE). This will allow you to understand how accurate and efficient the algorithm is on new data.

4. Analysis of the results: studying the results and identifying possible problems or shortcomings of the algorithm; comparing the results with previous studies or alternative rating methods.

5. Corrections and adjustments: making adjustments to the algorithm based on test results; parameterising the algorithm and adjusting it to improve efficiency.

Drawing conclusions: formulation of conclusions about the effectiveness and suitability of the developed rating algorithm; transfer of the analysis results to the customer and stakeholders for further use or improvement.

Modelling rating systems is an important area of research in the modern world, as it has great potential for use in a variety of areas, from e-commerce to recommender systems and social media analysis. Further research in this area can bring new innovations and improvements that will contribute to the development of modern technologies and improve the user experience.

## REFERENCES

[1] Клебанова Т. С. Моделювання економіки: Навч. посібник / Т. С. Клебанова, В. О. Забродський, О. Ю. Полякова, В. Л. Петренко. Полякова, В. Л. Петренко – Х. : Вид-во ХДЕУ, 2001. – 140 с.

[2] Вітлінський В. В. Моделювання економіки: Навч. посібник. – К.: КНЕУ, 2003. – 408 с.

[3] Rating Model: The Development and Application of Rating Models. URL: Rating Model: The Development and Application of Rating Models - FasterCapital.

[4] Data Preparation and Algorithm Training in Machine Learning. URL: <https://www.linkedin.com/pulse/data-preparation-algorithm-training-machine-learning-esmaeilzadeh-andcf>.

## **BIOTHREAT EARLY ASSIST AND RESPONSE COMMAND SYSTEM (BEAR-CS)**

Rexhep Mustafovski<sup>1</sup>, Aleksandar Risteski<sup>2</sup>, Tomislav Shuminoski<sup>3</sup>

<sup>1,2,3</sup>University "St. Cyril and Methodius" – Skopje, Faculty of Electrical Engineering and Information Technologies (Republic of North Macedonia)

**Abstract:** *BEAR-CS is a new drone command system that is used to detect biological threats (viruses, hazardous agents) before soldiers go into hot zones. It will feed live info back to the TOC and CP and they can take immediate action if necessary, making the military a more efficient, and safe place. Soldiers also have the advantage of digital radios, triage tools, and the nifty little poison detectors in addition to just having an overall better sense of what is going on around them and how to respond. This paper compares BEAR-CS with existing systems to highlight its advantages and future potential for military operations.*

**Keywords:** *BEAR-CS, drone command system, biological threats, poison detectors, soldiers, military*

### **Introduction.**

Biological threats, such as the release of harmful pathogens, toxins, and hazardous materials, are becoming an increasingly serious issue in both military and civilian settings. As warfare becomes more complex, biothreats have emerged as a major risk for soldiers working in fast-paced and often dangerous environments. While traditional biothreat detection systems are important, they tend to be reactive and hindered by slow detection times, often limited to fixed locations or crowded areas. These drawbacks create significant risks, particularly in contemporary military operations where quick mobility, real-time intelligence, and proactive measures are essential for success. The Biothreat Early Assist and Response Command System (BEAR-CS) is specifically designed to tackle these challenges directly. It combines advanced drone technology, real-time biothreat sensors, and military communication systems into a unified, proactive framework that guarantees early detection and real-time situational awareness of biological hazards in operational areas. By utilizing drones equipped with cutting-edge sensors, BEAR-CS facilitates the immediate identification of biothreats, providing essential data straight to Tactical Operating Centers (TOCs) and Command Posts (CPs). This proactive capability supports timely decision-making, allowing soldiers to avoid or reduce exposure to biological threats before they enter high-risk zones. In addition, BEAR-CS aims to improve the overall operational efficiency of military personnel. Soldiers are outfitted with digital radios, digital triage tools, poison detection devices, and decontamination equipment, all seamlessly integrated into their uniforms. This not only enhances their personal safety but also enables coordinated responses to biological threats in real time. By overcoming the shortcomings of traditional systems, BEAR-CS marks the beginning of a new era in biothreat detection and response, ensuring that military operations remain agile, informed, and prepared to counter threats before they escalate. As biothreats grow increasingly sophisticated and widespread, the demand for systems capable of preemptively detecting and responding to these threats is more crucial than ever. BEAR-CS serves not just as a solution for current challenges but also as a system that will adapt alongside future technological advancements, ensuring long-term security and efficiency for military operations in hostile and unpredictable environments.

### **Future potential of the BEAR-CS system.**

The future potential of the BEAR-CS system can be highlighted by looking at the current technological trends and the emerging challenges in military operations and biothreat detection. Several changes and improvements could enhance the effectiveness, adaptability, and scalability of BEAR-CS:

- Artificial Intelligence (AI) Integration:
  - o Current State: The BEAR-CS system employs drones for real-time detection and information transmission.

- o Future Potential: By integrating AI for autonomous decision-making and real-time threat analysis, the efficiency of biothreat detection could be significantly improved. AI could enable drones to make quicker assessments of threat levels, prioritize alerts, and suggest optimal responses without needing human input.
- Enhanced Sensor Networks:
  - o Current State: The system employs various biothreat sensors mounted on drones.
  - o Future Potential: By incorporating additional sensors for chemical, radiological, and explosive detection, BEAR-CS could become more adaptable. This enhancement would enable it to detect multiple types of threats, broadening its use beyond just biothreats to address a wider array of dangers in complex settings like urban combat.
- Wearable Technologies for Soldiers:
  - o Current State: BEAR-CS is already compatible with soldier uniforms, offering digital radios, triage tools, and poison detection devices.
  - o Future Potential: Adding wearable health monitors and personalized environmental threat detectors could provide soldiers with real-time information about their surroundings, including radiation levels or airborne pathogens. Furthermore, integrating augmented reality (AR) systems could offer heads-up displays of the battlefield, allowing soldiers to visualize threats identified by the drones in real-time.
- Network and Communication Enhancements:
  - o Current State: BEAR-CS currently sends data to Tactical Operating Centers and Command Posts through digital communication networks.
  - o Future Potential: The introduction of 5G technology could greatly enhance the speed and reliability of data transmission, enabling real-time communication over long distances. Furthermore, the use of mesh networks with drones could ensure communication remains intact in situations where traditional networks fail, such as during electronic warfare or natural disasters.
- Collaboration with Other Systems:
  - o Current State: BEAR-CS is mainly a standalone system tailored for military operations.
  - o Future Potential: There is potential for BEAR-CS to connect with civilian biosurveillance systems like BD21, facilitating data sharing between military and civilian agencies. This collaboration would promote a coordinated response to biothreats and improve situational awareness in critical areas, such as borders or large urban environments.
- Miniaturization and Power Efficiency:
  - o Current State: Drones used in BEAR-CS face limitations due to battery life and payload capacity.
  - o Future Potential: Improvements in battery technology and the miniaturization of sensors could enable drones to undertake longer missions and carry more advanced detection equipment. This would expand the coverage area of the BEAR-CS system and lessen the frequency of drone returns for recharging.
- Integration with Autonomous Ground Vehicles (AGVs):
  - o Current State: BEAR-CS mainly depends on drones for aerial surveillance and detection.
  - o Future Potential: Incorporating autonomous ground vehicles equipped with similar sensor arrays could enhance aerial monitoring. Ground-based systems could offer additional data points, particularly in urban or densely populated areas where drones may encounter challenges.

### **Conclusion.**

The Biothreat Early Assist and Response Command System (BEAR-CS) marks a significant advancement in how military forces identify and tackle biological threats. In contrast to traditional systems that tend to be slow, reactive, and limited by geography, BEAR-CS offers a proactive and mobile approach. By utilizing cutting-edge drone technology alongside real-time biothreat sensors, BEAR-CS ensures immediate detection and situational awareness, providing military personnel with crucial information before they enter potentially dangerous areas. This capability is vital in modern warfare, where timely and informed decisions can determine the success or failure of a mission. Moreover, BEAR-CS extends beyond mere detection. Its integration with soldiers' uniforms, which includes digital triage tools, poison detection devices, and decontamination equipment, guarantees that soldiers have the essential resources to neutralize threats and safeguard themselves in the field. This seamless integration boosts operational safety and efficiency, allowing soldiers to concentrate on their mission without the



constant worry of hidden biological risks. Looking ahead, BEAR-CS is set to advance further by integrating artificial intelligence, improved sensor networks, and wearable technology to enhance its effectiveness. The system's capacity to adapt to various mission types and environments makes it a versatile and essential tool for military operations in response to increasing biothreats. As bioterrorism and other biological risks continue to arise, BEAR-CS will remain a vital resource in protecting soldiers and ensuring the success of military missions. BEAR-CS meets the urgent demand for swift, dependable, and proactive biothreat detection and response in contemporary military settings. Its innovative design, seamless integration with soldier systems, and real-time communication capabilities establish it as a next-generation solution that not only addresses today's challenges but is also equipped to confront the evolving threats of the future.

## References

- [1] FEMA, IS-100.c: An Introduction to the Incident Command System, ICS 100, Student Manual, United States Fire Administration, National Fire Academy, November 2018.
- [2] Hsien-Ho Chang, A literature review and analysis of the incident command system, *Int. J. Emergency Management*, Vol. 13, No. 1, 2017.
- [3] Decker, R., Acceptance and utilization of the incident command system in first response and allied disciplines: an Ohio study, *Journal of Business Continuity & Emergency Planning*, Vol. 5, No. 3, pp.224–230, 2011.
- [4] FEMA, Introduction to the Incident Command System (ICS 100), Student Manual, United States Fire Administration, National Fire Academy, August 2010.
- [5] Moynihan, D., The network government of crisis response: case studies of incident command systems, *Journal of Public Administration Research and Theory*, Vol. 19, pp.895–915, 2009.
- [6] Ray Chang, A literature review and analysis of the incident command system, *International Journal of Emergency Management*, January 2017.
- [7] Sarah Elizabeth Scales, Roxanna Fouladi and Jennifer A. Horney, Description of the Use of the Incident Command System Among Public Health Agencies Responding to COVID-19, *Journal of Disaster Research* Vol.16 No.5, 2021.
- [8] FEMA, Incident Command System for Emergency Medical Services, Student Manual, United States Fire Administration, National Fire Academy, January 1999.
- [9] I. A. Perry, R. S. Noe, and A. Stewart, Use of Medical Countermeasures in Small-Scale Emergency Responses, *Am. J. Public Health*, Vol.108, No.S3, pp. S196-S201.
- [10] S. Akitomi, A Study on Disaster Medical Response During the Great East Japan Earthquake Disaster Based on the Emergency Support Function – Nine Days at Iwate Prefecture from Hyperacute to Subacute Phase – *J. Disaster Res.*, Vol.15, No.1, pp. 41- 52, 2020.
- [11] P. Spiegel, Responding to Epidemics in Large-Scale Humanitarian Crises: A Case Study of the Cholera Response in Yemen, 2016–2018, *BMJ Glob. Health*, Vol.4, No.4, Article No.e001709, 2019.
- [12] A. Farcas, Use of Incident Command System for Disaster Preparedness: A Model for an Emergency Department COVID-19 Response, *Disaster Med. Public Health Prep.*, pp. 1-6, 2020.
- [13] Kathryn Coulter Mitchell and Gary C. Rasicot, DHS Biosurveillance Systems, Science and Technology Directorate and Countering Weapons of Mass Destruction Office, December 22, 2021.
- [14] Melinda Moore, Eric Landree, Alison K. Hottes and Shoshana R. Shelton, Environmental Biodetection and Human Biosurveillance Research and Development for National Security, Priorities for the Department of Homeland Security Science and Technology Directorate, November 28, 2018.
- [15] Cheryl A. Bolstad, Haydee M. Cuevas, Jingjing Wang-Costello, Mica R. Endsley, Walton John Page and Taha Kass-Hout, Integrating Human Capabilities into Biosurveillance Systems: A Study of Biosurveillance and Situation Awareness, SA Technologies, Inc., Agilex, and InSTEDD (a Google initiative), November 2010.
- [16] United States Government Accountability Office, National Biosurveillance Integration Center Has Taken Steps to Address Challenges, but Could Better Assess Results, Report to Congressional Requesters, November 2023.
- [17] Gronvall GK. A Biosafety Agenda to Spur Biotechnology Development and Prevent Accidents, *Health Secur.* February 1, 2017.



## EQUIVALENCE OF 1D K-TSP VARIANT AND (MIN, +) CONVOLUTION

Skybytskyi N.M. (n.skybytskyi@knu.ua), Denysov K.I. (denisov\_k@knu.ua)  
 Taras Shevchenko National University of Kyiv (Ukraine)

We discuss a one-dimensional case of a quota traveling salesman problem and establish an equivalence of its variant to a (min, +)-convolution problem. The latter has a trivial polynomial-time solution, but improving it proved difficult. Hence (min, +)-convolution became a common hardness assumption and has since provided conditional lower bounds for a variety of computational problems. Besides establishing the equivalence, our simple yet elegant reductions offer additional insights into the underlying structure of the 1D  $k$ -TSP variants.

### 1. Introduction

$k$ -TSP, also known as *quota TSP*, is a computational problem of finding a shortest route passing through  $k$  of given  $n$  points in a metric space. The most common example of a metric space is a Euclidean  $d$ -dimensional space. The simplest case of the Euclidean  $k$ -TSP is the case of  $d = 1$ , i.e. a real line.

1D  $k$ -TSP is the problem of finding a shortest route visiting  $k$  out of given  $n$  points on a real line. This problem splits into two simple steps: (i) select  $k$  points and (ii) find a shortest route visiting them all. In the second step, the optimal solution is to visit all  $k$  points in sorted order. In the first step, the optimal solution is to select some  $k$  consecutive points.

Hence, we can solve the overall problem by sorting the points and taking the minimum value of  $x[i + k - 1] - x[i]$  over  $i$  ranging from 0 to  $n - k$ . We refer to this value as  $y[k]$ . This is because  $(x[i], x[i + 1], \dots, x[i + k - 1])$  enumerates all groups of  $k$  consecutive points, and the value of  $x[i + k - 1] - x[i]$  denotes the length of the tour one must undertake to visit all points in the group. The time complexity of this solution is dominated by sorting. Hence from here on we assume that points are already sorted. Under this natural assumption, the time complexity is  $O(n)$  and cannot be improved.

### 2. Problem Statement and Results

We consider the following variant of 1D  $k$ -TSP: given a sorted sequence of numbers  $x = [x[0], x[1], \dots, x[n - 1]]$ , solve 1D  $k$ -TSP for all values of  $k = 1, \dots, n$  and output the resulting sequence  $y = [y[1], y[2], \dots, y[n]]$ . We refer to this problem as *1D all  $k$ -TSP*.

Naively executing the previous algorithm for each  $k$  individually results in an  $O(n^2)$  algorithm for this variant. In the rest of our talk, we describe an  $o(n^2)$  algorithm and establish that the existence of an  $O(n^{2-\varepsilon} \text{polylog}(W))$  algorithm is unlikely for any fixed  $\varepsilon > 0$ . To be more precise, in all problem definitions, we assume that the input sequences consist of integers in the range  $[-W, W]$ . We achieve these results by constructing linear time reductions to and from the (min, +)-convolution problem.

The (min, +)-convolution problem is to compute a sequence  $c = [c[0], c[1], \dots, c[n - 1]]$ , such that

$$c[k] = \min_{i+j=k} (a[i] + b[j]),$$

where  $a = [a[0], \dots, a[n - 1]]$  and  $b = [b[0], \dots, b[n - 1]]$  are two given sequences.

### 3. Reductions

We first reduce 1D all  $k$ -TSP to (min, +)-convolution. Set  $a = [x[n - 1], \dots, x[1], x[0]]$  and  $b = [-x[0], -x[1], \dots, -x[n - 1]]$ . Solve an instance of (min, +)-convolution problem for sequences  $a$  and  $b$  to obtain a sequence  $c$  with

$$c[k] = \min_{i+j=k} (a[i] + b[j]) = \min_{i+j=k} (x[n - 1 - i] - x[j]).$$

Substitute  $i = k - j$  to obtain

$$c[k] = \min_{j=0..k} (x[j + (n - k - 1)] - x[j]).$$

As explained in the introduction, this expression is  $y[n - k]$ , i.e. the answer to  $(n - k)$ -TSP. Hence, any algorithm for the (min, +)-convolution problem can be transformed to solve the 1D all  $k$ -TSP with the same computational complexity. In particular, Bremner et. all proposed an  $O(n^2(\log \log n)^3/$

$\log^2 n) = o(n^2)$  algorithm for it in [1]. This concludes the proof of our first result, namely the existence of an  $o(n^2)$  algorithm for 1D all  $k$ -TSP.

We now reduce  $(\min, +)$ -convolution to 1D all  $k$ -TSP. Construct a sequence  $x = [-a[0], \dots, -a[n-1], b[n-1], \dots, b[0]]$ . Solve an instance of 1D all  $k$ -TSP problem for sequence  $x$  to obtain a sequence  $y$  with

$$y[n+k] = \min_{i=0 \dots n-k} (x[i+n+k-1] - x[i]).$$

Use the definition of  $x$  to obtain

$$y[n+k] = \min_{i=0 \dots n-k} (b[n-k-i] + a[i]).$$

Note that  $(n-k-i) + i = n-k$ , i.e.  $y[n+k] = c[n-k]$ .

The only caveat is that 1D all  $k$ -TSP requires  $x$  to be sorted, and our construction is not necessarily sorted. We address this technicality by setting  $x'[i] = x[i] + 2i \cdot W$ . This makes  $x'$  sorted, as  $x'[i+1] - x'[i] = x[i+1] - x[i] + 2W \geq \min x - \max x + 2W \geq 0$ . This transformation also results in  $y'[k] = y[k] + 2(k-1) \cdot W$ , meaning that we can easily recover the original sequence  $y$  given  $y'$  and  $W$ .

Hence, any algorithm for the 1D all  $k$ -TSP can be transformed to solve the  $(\min, +)$ -convolution problem with the same computational complexity. It is widely assumed that there is no  $O(n^{2-\varepsilon} \text{polylog}(W))$  algorithm for  $(\min, +)$ -convolution problem for any fixed  $\varepsilon > 0$ . This concludes the proof of our second result, namely that it is equally unlikely that  $O(n^{2-\varepsilon} \text{polylog}(W))$  algorithm exists for 1D all  $k$ -TSP for any fixed  $\varepsilon > 0$ .

#### 4. Conclusions

By establishing the equivalence of 1D all  $k$ -TSP and  $(\min, +)$ -convolution problem we expanded upon the work of Cygan et. al. who introduced many reductions to and from  $(\min, +)$ -convolution problem in [2].

We further note that a linear transformation used in the second reduction preserves an important invariant for both problems. Specifically, the convexity (or concavity) of array  $x$  does not change. The array  $x$  is called convex if  $x[i+1] - x[i]$  forms an ascending sequence. Alternatively, the array  $x$  is convex if and only if its second difference array contains only positive integers. The second difference array is a natural discrete counterpart of the second derivative of a continuous function. It is well-known that an addition of a linear function does not change the second derivative and the same is true for the discrete case.

The invariance of convexity is important in the context of the work of Eppstein et. al., who proposed faster solutions for a variety of computational problems involving convex sequences in [3]. Although the  $(\min, +)$ -convolution problem has not been studied then, the same techniques still apply when one or both sequences  $a$  and  $b$  are convex.

Finally, Bringmann and Cassis show that certain variants of knapsack can be reduced to and efficiently solved via bounded monotone  $(\min, +)$ -convolution in [4]. Such progress underscores the practical value of studying  $(\min, +)$ -convolution and its variants, and establishing reductions with it.

#### References

- [1] D. Bremner *et al.*, ‘Necklaces, Convolutions, and  $X + Y$ ’, in *Algorithms – ESA 2006*, 2006, pp. 160–171. DOI: 10.1007/11841036\_17
- [2] M. Cygan, M. Mucha, K. Wundefinedgrzycki, and M. Włodarczyk, ‘On Problems Equivalent to  $(\min, +)$ -Convolution’, *ACM Trans. Algorithms*, vol. 15, no. 1, Jan. 2019. DOI: 10.1145/3293465
- [3] D. Eppstein, Z. Galil, and R. Giancarlo, ‘Speeding up dynamic programming’, in *[Proceedings 1988] 29th Annual Symposium on Foundations of Computer Science*, 1988, pp. 488–496. DOI: 10.1109/SFCS.1988.21965
- [4] K. Bringmann and A. Cassis, ‘Faster Knapsack Algorithms via Bounded Monotone Min-Plus-Convolution’, *arXiv [cs.DS]*. 2022. DOI: 10.48550/arXiv.2205.08493

## **APPROACHES TO THE DEVELOPMENT OF AN ALGORITHM FOR IDENTIFYING THE TYPE OF AIR TARGET USING FUZZY LOGIC AND OPTIMAL FILTERING**

Volkov A., Yaroshchuk R. (vaf75takt@gmail.com, 044royk@gmail.com)

Ivan Kozhedub Kharkiv National Air Force University (Ukraine)

The thesis discusses approaches to developing an algorithm for recognizing types of air targets using fuzzy logic and optimal filtering. The work is a continuation of a scientific study that developed a fuzzy model for prioritizing air targets using fuzzy set theory.

With the development of modern means of air attack, the identification of air targets has become a critical task for prioritizing them for the purpose of their subsequent destruction and ensuring the effective functioning of air defense systems in general. Due to the large number of different types of airborne objects, such as airplanes, helicopters, unmanned aerial vehicles, and missiles, it is necessary to use highly accurate methods to identify the type of target. Particular difficulties arise when analyzing heterogeneous signals from targets that have similar characteristics, which can lead to recognition errors.

Traditional recognition algorithms are limited by rigid criteria and may not be flexible enough to work under conditions of uncertainty and the effects of diverse interference. The interference that affects the identification of airborne targets may include: the use of active electronic jammers, atmospheric phenomena (rain, fog, snow), terrain, equipment errors in measuring target flight parameters, thermal fluctuations in electronic systems, system errors that arise due to imperfections in models or equipment (for example, radar calibration errors).

The use of fuzzy logic allows for more flexible modeling of target identification processes, as it is able to process fuzzy and incomplete data, which is typical of modern warfare.

The main purpose of the study is to develop an algorithm for determining the type of air target using fuzzy logic and optimal filtering methods; the choice of these approaches is due to the need to process data with different accuracy and level of uncertainty. To achieve this goal, the following tasks are solved:

- analysis of existing methods for identifying air targets, in particular, the use of Kalman filters for processing radar data;

- building a fuzzy logic model to determine the types of air targets, taking into account uncertainties and possible use of electronic interference;

- integration of the optimal filtering method to improve identification accuracy in conditions of low data quality;

- mathematical modeling to determine the adequacy of the developed algorithm.

Using the fuzzy logic method allows modeling the uncertainty that arises when processing input parameters, namely: effective scattering area, speed, radar signal power, maneuverability, presence of active electronic countermeasures, etc.

Each of these input parameters is represented as a fuzzy set that has different degrees of belonging to the respective types of targets: airplane, helicopter, missile, or unmanned aerial vehicle.

To improve the accuracy of target identification, it is proposed to use an optimal filtering method based on the Kalman filter, which reduces the influence of electronic interference and improves the estimation of target motion parameters. The Kalman filter is an effective tool for evaluating dynamic systems that are affected by random variables. Its use allows to obtain optimal estimates of motion parameters, such as target speed and maneuverability, even in conditions of significant interference.

At the preliminary stage of target type identification, it is proposed to use fuzzy logic based on the obtained uncertain data of air target parameters. At the next stage, to improve the classification accuracy, it is proposed to use optimal filtering based on Kalman filters, which will allow adjusting the flight parameters of targets, thereby improving the identification accuracy.

The output of the algorithm is a decision on the type of target based on the integration of data from both approaches. This ensures high reliability of the algorithm, as fuzzy logic allows for uncertainties, and the Kalman filter minimizes the impact of various interferences.

The main advantages of the developed approach to determining the type of air target are the use of fuzzy logic allows taking into account the uncertainties that arise during the processing of radar data;

- optimal filtering based on the Kalman filter improves the identification accuracy by minimizing the

impact of diverse interference;

the combined approach ensures high efficiency of the algorithm even in conditions of poor data quality and active electronic countermeasures.

The developed algorithm has the potential for further implementation in air defense systems to improve the identification of air targets and ensure more effective airspace protection.

### References

1. R. Yaroshchuk, “Development of a model for determining the priority of air targets based on fuzzy logic,” *International Competition of Student Scientific Works Black Sea Science 2024*, Proceedings, pp. 422-433, 2024. Accessed 2 Oct. 2024. [Online]. Available: [https://drive.google.com/file/d/17Rjl2sjs02vdB0vh4jehhFP59TL\\_xAH4/view](https://drive.google.com/file/d/17Rjl2sjs02vdB0vh4jehhFP59TL_xAH4/view).
2. M. Kumar and S. Mondal, “A Fuzzy-based Adaptive Unscented Kalman Filter for State Estimation of Three-dimensional Target Tracking,” *Int. J. Control, Automat. Syst.*, Aug. 2023. <https://doi.org/10.1007/s12555-022-0441-9>.
3. A. Salcedo-Bosch, F. Rocadenbosch and J. Sospedra, “A Robust Adaptive Unscented Kalman Filter for Floating Doppler Wind-LiDAR Motion Correction,” *Remote Sens.*, vol. 13, no. 20, p. 4167, Oct. 2021. <https://doi.org/10.3390/rs13204167>.
4. S. Mokhtari and K. K. Yen, “Dynamic state estimation with additive noise for load frequency control using bilateral fuzzy adaptive unscented Kalman filter,” *Electric Power Syst. Res.*, vol. 220, p. 109363, Jul. 2023. <https://doi.org/10.1016/j.epsr.2023.109363>.
5. R. M. Asl, R. Palm, H. Wu and H. Handroos, “Fuzzy-Based parameter optimization of adaptive unscented kalman filter: Methodology and experimental validation,” *IEEE Access*, vol. 8, pp. 54887–54904, 2020. <https://doi.org/10.1109/access.2020.2979987>
6. H. Bonyan Khamseh, S. Ghorbani and F. Janabi-Sharifi, “Unscented Kalman filter state estimation for manipulating unmanned aerial vehicles,” *Aerosp. Sci. Technol.*, vol. 92, pp. 446–463, Sep. 2019. <https://doi.org/10.1016/j.ast.2019.06.009>.
7. M. Impraimakis and A. W. Smyth, “An unscented Kalman filter method for real time input-parameter-state estimation,” *Mech. Syst. Signal Process.*, vol. 162, p. 108026, Jan. 2022. <https://doi.org/10.1016/j.ymsp.2021.108026>.
8. W. A. Ramirez, Z. Q. Leong, H. Nguyen and S. G. Jayasinghe, “Position estimation for underwater vehicles using unscented Kalman filter with Gaussian process prediction,” *Underwater Technol.*, vol. 36, no. 2, pp. 28–34, Jul. 2019. <https://doi.org/10.3723/ut.36.029>.

УДК 004.94

## МОДЕЛЮВАННЯ СИСТЕМИ ІНФОРМАЦІЙНОГО ЦЕНТРУ ДЛЯ ОЦІНКИ ЕФЕКТИВНОСТІ ЇЇ ФУНКЦІОНУВАННЯ

Безрук В. М., Шовкопляс О. А.

(vladyslavbezruk@yahoo.com, o.shovkoplyas@mss.sumdu.edu.ua)

Сумський державний університет (Україна)

*У роботі досліджена система інформаційного центру методом імітаційного моделювання в середовищі FlexSim з метою оцінки ефективності її функціонування. Розглянуті ключові показники роботи системи, зокрема поведінку черг, рівень завантаженості реєстратора та потік відвідувачів протягом 6-годинного робочого дня.*

### Вступ

У сучасному цифровому світі з кожним днем зростає кількість даних та послуг, які надаються різними компаніями людям у різних куточках планети. При цьому щоразу збільшується потреба у побудові різних систем для дослідження роботи у реальних умовах. Це рішення застосовується в різних галузях людської діяльності і дозволяє значно збільшувати ефективність роботи підприємств [1]. Отже, моделювання зараз широко використовують для аналізу роботи складських

приміщень, адже підвищення ефективності на кілька відсотків для них є надзвичайно вагомим, оскільки конкуренція щороку зростає, а ціни на складські послуги зростають [2]. Це підкреслює важливість використання імітаційних моделей для прийняття стратегічних рішень щодо оптимізації процесів [1].

FlexSim – це програмне забезпечення для моделювання, яке дозволяє створювати імітаційні моделі для аналізу і оптимізації різних систем [3]. За допомогою FlexSim можна візуалізувати процеси, досліджувати роботу систем у реальному часі, а також проводити оцінку ефективності. У даному випадку FlexSim допоможе змоделювати роботу інформаційного центру, проаналізувати динаміку черг, навантаження на реєстратора та максимальну кількість відвідувачів. Це дозволить оцінити ефективність роботи центру та виявити можливі шляхи оптимізації [4].

### Постановка задачі

Інформаційний центр має у своєму розпорядженні три стелажі з різною літературою (книгами, брошурами, документацією). Відвідувачі приходять у середньому через кожні 250 с. Кожен відвідувач може обійти один або кілька стелажів, відбираючи необхідну літературу. Ймовірність обходу конкретного стелажу 0,65, час, необхідний для його обходу,  $125 \pm 60$  с, число відібраної літератури біля даного стелажа  $4 \pm 1$ . На виході відбувається реєстрація обраної відвідувачем літератури. Вона пропорційна числу обраної літератури і становить 20 с на одну книгу. При очікуванні своєї черги реєстрації будь-який відвідувач може підібрати ще  $2 \pm 1$  брошур, що його цікавлять. Імітаційна модель описує цей процес при 6-годинному режимі роботи [4]. Для аналізу ефективності роботи моделі необхідно визначити максимальну довжину черги на реєстрацію, навантаження реєстратора та максимальну кількість відвідувачів, що одночасно перебувають у центрі. Це дозволить оцінити, чи справляється система з потоком відвідувачів за таких умов.



Рисунок 1 – Концептуальна модель імітаційної системи

### Стислий аналіз

Отже, фактично об'єктом досліджуваної системи є люди (клієнти), які мають можливість обирати три типи літератури (книжки, брошури, документація), і після того, як вони обрали необхідну кількість літератури, стають у чергу для реєстрації обраної літератури. Якщо клієнт заходить у чергу, а реєстратор зайнятий, він з ймовірністю 50% обирає ще кілька брошур. Завданням імітаційної моделі є отримання інформації про максимально можливу чергу біля реєстратора, навантаження реєстратора та максимальну кількість клієнтів, які знаходяться в інформаційному центрі одночасно. Моделювання проводимо при 6-годинному робочому дні [4].

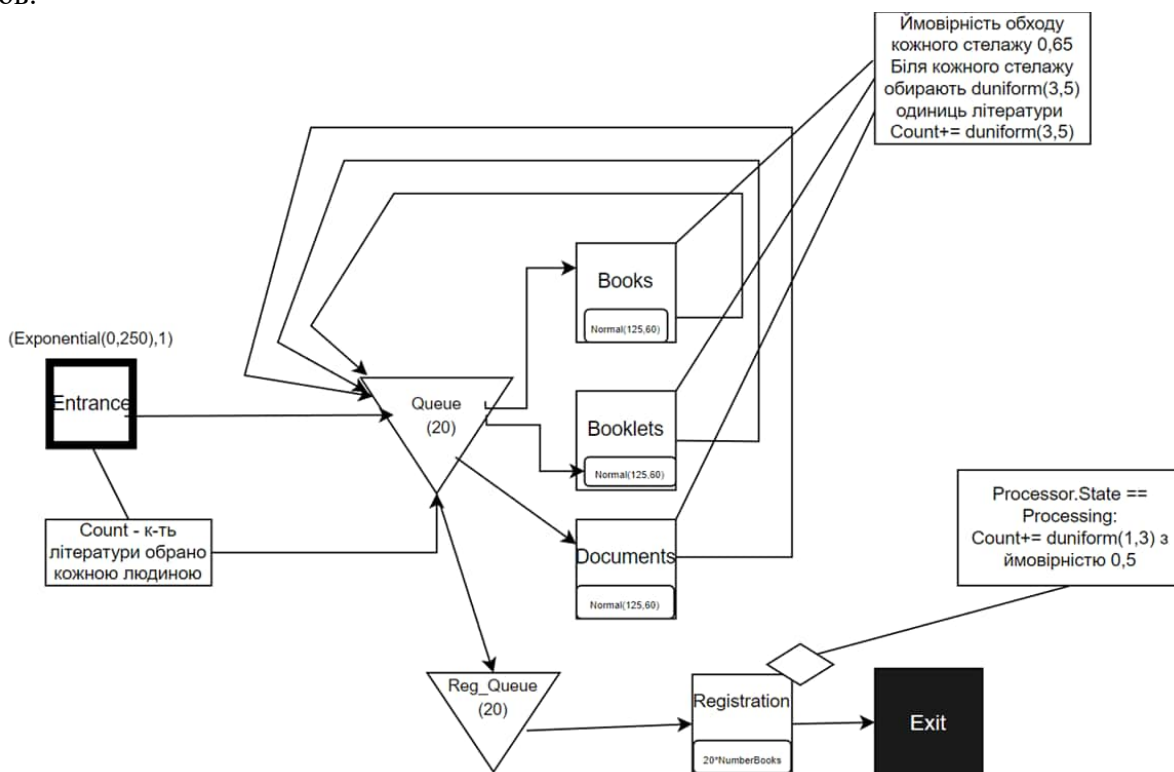

Результати моделі допоможуть оцінити ефективність організації роботи інформаційного центру та передбачити можливі точки затримки в обслуговуванні відвідувачів.

### Концептуальна модель системи

Концептуальна модель системи відображає основні компоненти та взаємодії, що відбуваються в інформаційному центрі [2]. Модель описує поведінку відвідувачів, починаючи з їх прибуття до центру, вибору літератури на стелажах, процесу реєстрації вибраних матеріалів та можливого повернення до стелажів у разі очікування в черзі.

### Практична реалізація імітаційної моделі

Для дослідження ефективності роботи інформаційного центру була побудована імітаційна модель у програмному середовищі FlexSim (рис. 2) [3]. У моделі відтворено основні процеси функціонування центру, включаючи прибуття відвідувачів, їхню взаємодію із стелажми літератури, вибір літератури та процес реєстрації.



Рисунок 2 – Реалізація імітаційної моделі в програмному середовищі FlexSim



Рисунок 3 – Максимальний вміст черги

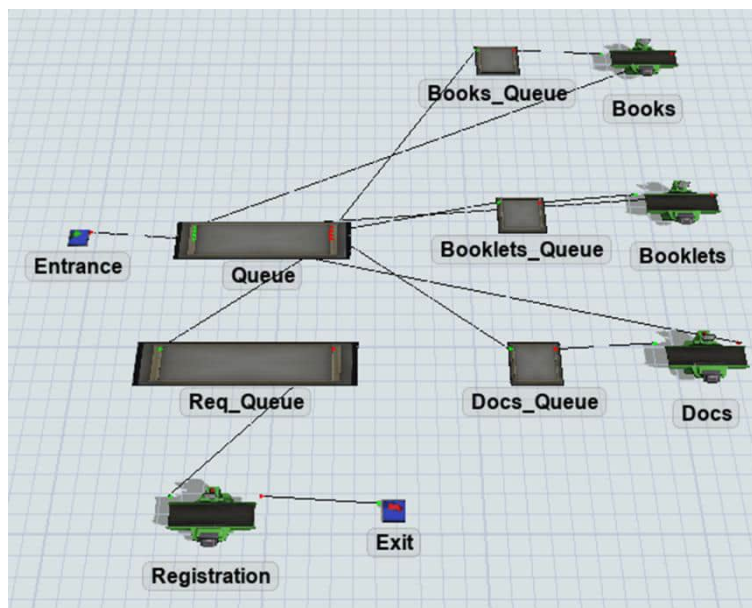

Рисунок 4 – Навантаження на реєстратор



Рисунок 5 – Графік кількості відвідувачів

### Дослідження моделі

Метою побудови моделі є знаходження максимальної довжини черги для реєстрації, навантаження реєстратора та максимальної кількості відвідувачів, що знаходяться в інформаційному центрі одночасно при 6-годинному режимі роботи [4]. Для того, щоб знайти відповіді на дані питання, були виведені статистичні показники (рис. 3-5).

Отже, під час роботи інформаційного центру максимальна кількість відвідувачів у черзі до реєстрації (Req\_Queue) становила 5 осіб, завантаженість процесора для реєстрації становила 74,02%, а максимальна кількість відвідувачів у системі одночасно становила 9 осіб.

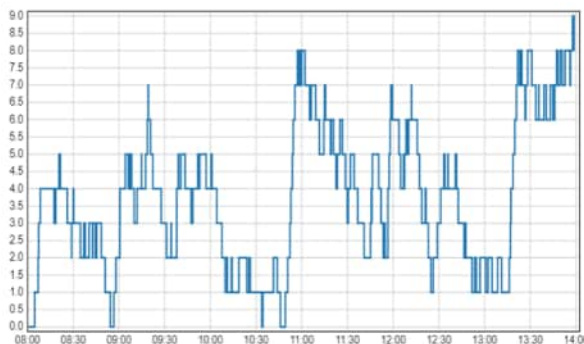
### Інтерпретація результатів моделювання

На основі отриманих результатів моделювання можемо зазначити, що в системі немає вузьких місць, адже черги і процесори не є надто завантаженими. Існує можливість покращити роботу системи, додавши паралельний реєстратор або підвищивши швидкість роботи існуючого реєстратора, але в принципі система працює доволі непогано.

### Висновки

Результати моделювання інформаційного центру вказують на ефективне функціонування системи: максимальна кількість відвідувачів у черзі до реєстратора не перевищувала 5 осіб. Завантаженість реєстратора становила 74,02%, що свідчить про оптимальне навантаження. Таким чином, за допомогою імітаційної моделі, розробленої в середовищі FlexSim, було підтверджено здатність системи забезпечувати належну ефективність роботи.

### Список використаної літератури

- [1] К. В. Овчаренко, “Імітаційна модель функціонування мережі зв’язку в програмному середовищі FlexSim,” 2021, Accessed: Oct. 20, 2024. [Online]. Available: <https://essuir.sumdu.edu.ua/handle/123456789/84201>
- [2] К. О. Ніколаєнко, “Імітаційна модель виробничої системи у програмному середовищі FlexSim,” 2021, Accessed: Oct. 20, 2024. [Online]. Available: <https://essuir.sumdu.edu.ua/handle/123456789/84200>
- [3] M. Beaverstock, A. Greenwood, and W. Nordgren, “Applied Simulation: Modeling and Analysis Using Flexsim.” Accessed: Oct. 20, 2024. [Online]. Available: [https://www.flexsim.com/wp-content/uploads/sites/2/2018/12/AppliedSimulationEdition5\\_sample.pdf](https://www.flexsim.com/wp-content/uploads/sites/2/2018/12/AppliedSimulationEdition5_sample.pdf)
- [4] Я. І. Чибіряк, Методичні вказівки до виконання обов’язкового домашнього завдання з дисципліни «Моделювання систем». Суми : Сумський державний університет, 2022.

УДК 355.433

## РЕАЛІЗАЦІЯ СТОХАСТИЧНОЇ МОДЕЛІ ЛАНЧЕСТЕРА "ВИСОКООРГАНІЗОВАНОГО" БОЮ В MATLAB.

Бобрицька Г.С. (bogalina31@ukr.net), Черновол Н.М. (n.n.chernovol@gmail.com)  
Харківський національний університет Повітряних Сил ім. Івана Кожедуба (Україна)

*В тезах представлена стохастична модель “високоорганізованого” бою Ланчестера, бій розглядається як марковський процес з дискретними станами та неперервним часом, на підставі чого створюється система диференціальних рівнянь Колмогорова. Розв’язання цих рівнянь і створює складність подібних моделей. В роботі представлено вирішення цієї проблеми за допомогою MATLAB.*

Моделювання є основою планування та прогнозування бойових дій. Поширеними моделями бою є моделі Ланчестера різних класів та їх варіації. В роботі [1] на основі моделі Ланчестера було проаналізовано застосування комбінації різних типів зброї для ефективного знищення інших типів зброї ворога на основі даних перших днів повномасштабної українсько-російської війни. Автори для аналізу використовували детермінований підхід. При такому підході не враховується випадковість процесу бою, тому доцільніше використовувати стохастичний підхід [2]. Широкий

спектр побудови математичних моделей Ланчестера за допомогою стохастичного підходу представлений у роботах сучасних дослідників [3-8]. Проблема застосування такого підходу полягає в складності обчислень результатів навіть за допомогою програмного забезпечення [9]. Наприклад, для "поганоорганізованого" бою Ланчестера в роботі [10] було виведено формулу для остаточних розрахунків прогнозування результатів бою, які можна виконати за допомогою Excel. Для "високоорганізованого" бою загальної формули немає, що вимагає розв'язання значної кількості диференціальних рівнянь. В такому випадку доцільно використовувати програмне забезпечення, яке може розв'язати диференціальні рівняння та шукати границі функцій. На підставі цього було визначено мету роботи: програмна реалізація стохастичної моделі Ланчестера "високоорганізованого" бою за допомогою системи MATLAB. Для цього були поставлені наступні завдання: побудувати стохастичну модель "високоорганізованого" бою; знайти закономірності у побудові цієї моделі, що спростить її програмну реалізацію; створити програму в MATLAB.

*Модель "високоорганізованого" бою.* У бою приймають участь дві сторони. Початкове число бойових одиниць сторони 1 –  $N_1$  із ефективною скорострільністю  $\alpha_1$ . Відповідно, для сторони 2 ці значення  $N_2$  і  $\alpha_2$ . За один постріл можна знешкодити не більше однієї бойової одиниці супротивника, причому інформація про результат пострілу надходить миттєво. Знайти ймовірність виграшу для кожної із сторін та обчислити число бойових одиниць, що залишаться неушкодженими по завершенню бою.

Бій розглядається, як марковський процес з дискретними станами та неперервним часом. На рис.1 представлений граф станів, де  $S_{ij}$  – стан бою, в якому сторона 1 має  $i$  неушкоджених одиниць, а сторона 2 –  $j$ .  $P_{ij}(t)$  – ймовірність знаходження системи в стані  $S_{ij}$  в момент часу  $t$ .  $P'_{ij}(t)$  – ймовірність переходу із одного стану в інший.

Зображення графу станів у такому вигляді (рис.1) дозволило побачити, що ймовірності станів можна записати у вигляді матриці ймовірностей і отримати двовимірну випадкову величину. Нехай  $(X, Y)$  – двовимірна випадкова величина, де  $X$  – число бойових одиниць, що є неушкодженими у сторони 1,  $Y$  – у сторони 2.

За допомогою даного графу станів будується система диференціальних рівнянь Колмогорова. Розв'язком системи є ймовірності всіх станів  $P_{ij}(t)$  з урахуванням того, що  $P_{00}(t) = 0$ . Така система вимагає розв'язання  $(N_1 + 1) * (N_2 + 1) - 1$  диференціальних рівнянь. Знаходимо границі отриманих ймовірностей  $P_{0j}(t)$  ( $j = \overline{1, N_2}$ ) та  $P_{i0}(t)$  ( $i = \overline{1, N_1}$ ) при  $t \rightarrow \infty$ . Після цього обчислюються математичні сподівання випадкових величин  $M(X|Y = 0)$  та  $M(Y|X = 0)$  і відповідні ймовірності  $P(X|Y = 0)$  та  $P(Y|X = 0)$ .



Рис. 1. – Граф станів системи, що описує бій.

Розв'язання поставленої задачі вручну вимагає багато зусиль і часу та на практиці є нераціональними, тому було запропоновано розв'язати її за допомогою комп'ютера. Для цього було обрано обчислювальне середовище MATLAB, в якому можна розв'язувати диференціальні рівняння першого порядку, знаходити границі та створювати цикли. Програмна реалізація у MATLAB з поясненнями представлена у табл. 1.

Таблиця 1. Розв'язання поставленої задачі за допомогою MATLAB

п/п	Код в MATLAB	Коментарі
1.	N1=5; N2=2; a1=0.5; a2=0.8; syms t y(t);	Введення початкових даних в залежності від умови задачі.
2.	<pre> a= N1*a1+N2*a2; P(N1+1,N2+1)=exp(-a*t); for j=1:(N2-1) p(t)= P(N1+1,N2-j+2)*N1*a1; Dy=diff(y) a=N1*a1+(N2-j)*a2; z=Dy== a*y+p(t) P(N1+1,N2-j+1)=dsolve(z, 'y(0)=0'); end; for i=1:(N1-1) g(t)=P(N1-i+2,N2+1)*N2*a2; Dy=diff(y) a=(N1-i)*a1+N2*a2; z=Dy== a*y+g(t) P(N1-i+1,N2+1)=dsolve(z, 'y(0)=0'); end; for i=1:(N1-1) for j=1:(N2-1) p(t)=(N1-i)*a1*P(N1-i+1,N2-j+2) g(t)=(N2-j)*a2*P(N1-i+2,N2-j+1) Dy=diff(y); a=(N1-i)*a1+(N2-j)*a2 z=Dy== -a*y+p(t)+g(t) P(N1-i+1,N2-j+1)=dsolve(z, 'y(0)=0'); end; end; for i=0:N1 Dy=diff(y) z=Dy==(N1-i)*a1*P(N1-i+1,2) P(N1-i+1,1)=dsolve(z, 'y(0)=0'); end; for j=0:N2 Dy=diff(y) z=Dy==(N2-j)*a2*P(2,N2-j+1) P(1,N2-j+1)=dsolve(z, 'y(0)=0'); end; </pre>	<p>Розв'язання системи рівнянь Колмогорова. Розв'язки системи можна представити у вигляді матриці:</p> $\begin{pmatrix} 0 & P_{01}(t) & \dots & P_{0N_2}(t) \\ P_{10}(t) & P_{11}(t) & \dots & P_{1N_2}(t) \\ \dots & \dots & \dots & \dots \\ P_{N_10}(t) & P_{N_11}(t) & \dots & P_{N_1N_2}(t) \end{pmatrix}$ <p>Це дозволило використати масив функцій у MATLAB для запису відповідей. Порядкові номери елементів матриці пов'язані з інтенсивностями переходів із одного стану системи в інший, що дозволяє використовувати цикл для розв'язання задач з потрібною кількістю бойових одиниць.</p>
3.	<pre> for i=1:(N1+1) P(i, 1)=limit(P(i, 1),t,inf); end; for j=1:(N2+1) P(1,j)=limit(P(1,j),t,inf) end; </pre>	Знаходження границь ймовірностей тільки для перших рядка і стовпця матриці. Інші границі не потрібні для обчислення остаточного результату.
4.	<pre> M1=0; M2=0; P1=0; P2=0; for i=1:(N1+1) M1=M1+(i-1)*P(i,1); P1=P1+P(i,1); end; for i=1:(N2+1) M2=M2+(i-1)*P(1,i); P2=P2+P(1,i); end; </pre>	Обчислення $M(X Y = 0)$ , $M(Y X = 0)$ , $P(X Y = 0)$ та $P(Y X = 0)$

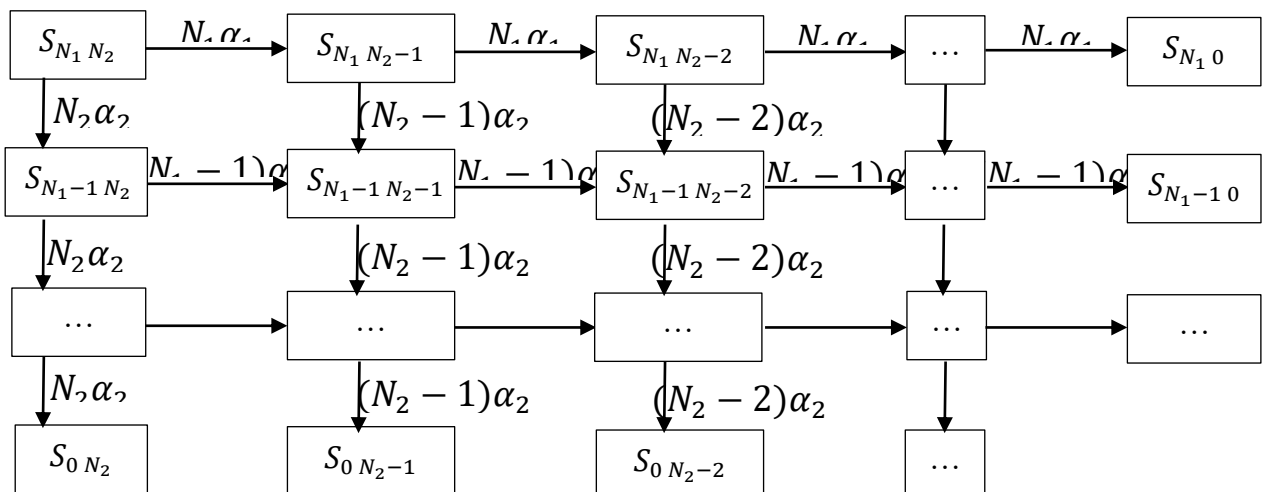
Створена стохастична модель Ланчестера “високоорганізованого” бою допомагає планувати та прогнозувати бій при наявності інформації про кількість бойових одиниць супротивників та їх ефективної скорострільності. Представлена вище програмна реалізація у MATLAB спрощує обчислення результатів такого прогнозу.

### Література:

1. R. Manikandan, B. Varadharajan, M. Viji, C. Sri. Anukeshavi, “The mathematical model based on the battle of Ukraine and Russia”, *International Journal for Research Trends and Innovation*, Vol. 7, iss. 6., pp. 162–165, 2022.
2. M. B. Schaffer, “Lanchester models of guerrilla engagements”, *Operations Research*, Vol. 16., No. 3., pp. 457-488, 1968.
3. B.W. Fowler, *The Physics of War: Introduction to Lanchesterian Attrition Mechanics*. USA, 2003
4. M.J. Armstrong, “A verification study of the stochastic salvo combat model”, *Annals of Operations Research*, Vol. 186(1), pp. 23-38, 2011.
5. M.J. Kearney, R.J. Martin, *On a stochastic version of Lanchester’s model of combat*. Department of Mathematics, Imperial College London, 2019.
6. M. Kress, *Lanchester Models for Irregular Warfare*. Monterey: Naval Postgraduate School, 2020.
7. W.L. Thomas, “The Stochastic Versus Deterministic Argument for Combat Simulations: Tales of When the Average Won't Do”, *Military Operations Research*, vol. 5, No.3, pp. 9-28, 2000.
8. K. Vesa, “A Combat Equation Derived from Stochastic Modeling of Attrition Data”, *Military Operations Research*, vol. 20, No.3, pp. 49-69, 2015.
9. Г. С. Бобрицька, Г. М. Антоненко, В. Р. Білецька, В. О. Нестеренко, “Порівняння результатів детермінованого та стохастичного підходів до моделей Ланчестера класу В”, *Системи обробки інформації*, № 4 (175), с. 7-15, 2024.
10. В.Ю. Чуев, “Вероятностная модель боя многочисленных группировок”, *Вестник МГТУ им. Н. Э. Баумана*, сер. «Естественные науки», с. 223-232, 2011.

УДК 519.7

## ВИЗНАЧЕННЯ ОБСЯГУ ІНФОРМАЦІЙНОГО ПОЛЯ ОПЕРАТОРА

Борозенець І. О., Гармаш Н. В. (semjab7@gmail.com, garmash.n@ukr.net)  
Харківський національний університет Повітряних Сил ім. І. Кожедуба (Україна)

*В тезах розглядається поняття раціональної побудови системи відображення інформації на робочих місцях операторів складної ергатичної системи, його принцип та обов'язкові ознаки використання. Наведено підходи щодо оцінки затрат часу на виконання різних дій, пов'язаних з аналізом інформаційних моделей в різних умовах. Обґрунтовано вибір закону розподілу величини при оцінці часу вирішення завдання управління.*

При роботі операторів за умов дефіциту часу істотним є не лише сам факт вирішення задачі, що виникла перед ним, а й своєчасність її вирішення. Цілком природно, що це накладає певні обмеження на перелік завдань, вирішення яких покладається на кожного з операторів пункту управління. В іншому випадку в певних умовах може виникнути ситуація, коли оператор буде не в змозі якісно виконувати функції, що покладаються на нього.

Між функціональними обов'язками оператора та складом інформації, необхідної для їх виконання, існує певна залежність. При цьому, як свідчать дослідження низки авторів [1, 2], збільшення операційного поля оператора призводить до зростання часу розв'язання завдань. Це вимагає визначення такого обсягу інформаційного поля (а, отже, і уточнення функціональних обов'язків оператора), яке забезпечувало б своєчасне та якісне вирішення завдань.

Поняття інформаційного простору діяльності (ППД) за своїм змістом близьке до поняття інформаційної моделі, під якою розуміється організоване відповідно до певної системи правил і відображення, що видається на пристрої індикації, станів зовнішнього середовища, керованих об'єктів і вузлів самої системи управління [3, 4].



Інформаційний простір діяльності дискретний за своєю природою. Матеріальну основу ПД складають функціональні елементи другого виду ергатичної системи і структурні елементи об'єкта перетворення (управління), які зазнають змін своїх станів і з якими так чи інакше взаємодіє людина-оператор, тобто обслуговуються елементи системи та об'єкта. ПД є тривимірним динамічним простором. Інформаційна модель об'єкта управління своєю чергою валяється підпростором ПД.

В інформаційному просторі діяльності здійснюється вся орієнтовна та перетворююча діяльність людини: пошук та упізнання елементів простору та їх станів; здійснення оператора діяльності, отримання зовнішньої інформації для прийняття рішень, тому, вирішення питання щодо визначення обсягу інформаційного поля оператора пункту управління будь-якого рівня є актуальним.

Одним з найбільш ефективних способів вирішення цього питання є обмеження сумарного потоку завдань, що надходять оператору таким чином, щоб із заданою ймовірністю виключити необхідність одночасного вирішення двох і більше завдань.

Пред'явлення такої вимоги рівноцінно вимогам того, що час розв'язання задачі має бути із заданою ймовірністю не більше інтервалу часу між моментами їх надходження. Це можна виразити наступним чином

$$P\{z = t_p - \tau > 0\} \leq P_3, \quad (1)$$

де  $t_p$  – час вирішення завдання управління;

$\tau$  – інтервал часу між двома послідовними моментами надходження завдань;

$P_3$  – задана ймовірність завершення вирішення попереднього завдання у момент надходження наступного.

Величини  $\tau$  і  $t_p$  за своєю природою є випадковими величинами, параметри законів розподілу яких залежать від функціональних обов'язків оператора, тобто опосередковано від обсягу та складу операційного поля. які вони відображають, суттєво впливають на величину  $\tau$ . Одночасно, як було зазначено в [5], кількість цих елементів впливає і на  $t_p$ . Це дозволяє визначити раціональний обсяг операційного поля оператора виходячи з характеристик параметрів обстановки, що відображаються на пристроях пред'явлення інформації.

Оцінка закону розподілу величини  $t_p$ , що входить у вираз (1), утруднена тим, що оператор, використовуючи пристрої відображення, вирішує цілий набір різних за складністю, а отже, і за часом виконання завдань.

У цьому випадку при значному їх числі узагальнений закон розподілу величини  $t_p$  може бути описаний нормальним законом з параметрами  $m_{t_p}$  і  $\sigma_{t_p}$ . Величини  $m_{t_p}$  і  $\sigma_{t_p}$  з допустимою для практичних цілей точністю можуть бути оцінені наступним чином:

$$m_{t_p} = \sum_{i=1}^N p_i m_{t_i},$$

$$\sigma_{t_p} = \max\{ |m_{t_i} - m_{t_p}| + \sigma_{t_i} \},$$

де  $p_i$  – умовна можливість зміни стану саме  $i$ -го інформаційного елемента;

$m_{t_i}$ ,  $\sigma_{t_i}$  – математичне очікування та дисперсія часу правильного розв'язання задачі, викликаной зміною стану  $i$ -го елемента.

При відомих характеристиках  $t_p$  і  $\tau$  закон розподілу величини  $z = t_p - \tau$  визначається як згортка цих законів і при зазначених вище припущеннях матиме вигляд:

$$f(z) = \frac{\Lambda}{\sqrt{2\pi} \sigma_{t_p}} e^{2\Lambda(\sigma_{t_p}^2 \Lambda - m_{t_p})} e^{\Lambda z} \int_z^{\infty} e^{-\frac{[t - m_{t_p} - 2\sigma_{t_p}^2 \Lambda]^2}{2\sigma_{t_p}^2}} dz.$$

Враховуючи те, що склад завдань, розв'язуваних оператором, визначає склад інформації, необхідної йому для вирішення, можна виявити, що зазвичай є вірним і зворотне припущення.

Це означає, що з правильно організованою структурою інформаційної моделі обсяг інформації, яка пред'являється оператору визначає склад завдань, вирішення яких може бути на нього покладено.

Визначення раціонального обсягу операційного поля оператора у разі зводиться до знаходження такого найбільшого значення  $\Lambda$ , яке задовольняє наступній умові:

$$\int_0^{\infty} f(z) dz \geq P_3 .$$

Для зменшення обсягу робіт при отриманні результатів доцільно провести попередню оцінку обсягу операційного поля грубо, спираючись переважно лише оцінки середніх значень  $t_p$  і  $\tau$ . Вихідний вираз для отримання орієнтовної оцінки матиме вигляд:

$$m_{t_p} + K_{1p} \leq m_{\tau} - K_{2p} \sigma_{\tau} , \quad (2)$$

де  $m_{t_p}$  – математичне очікування часу вирішення завдань;

$m_{\tau}$  – математичне очікування тривалості інтервалів часу  $\tau$ ;

$\sigma_{t_p}, \sigma_{\tau}$  – середньоквадратичні відхилення відповідних випадкових величин;

$K_{1p}, K_{2p}$  – коефіцієнти, що означають число середньоквадратичних відхилень, що забезпечують відсутність зайнятості оператора з ймовірністю  $P_3$ .

Зважаючи на прийняті раніше (2) припущення щодо закону розподілу інтервалів часу між послідовними моментами виникнення змін у стані інформаційних елементів, можна записати, що

$$m_{\tau} = \sigma_{\tau} = \frac{1}{\Lambda}, \quad \Lambda \leq \frac{1 - K_{2p}}{m_{t_p} + K_{1p} \sigma_{t_p}} .$$

Отримання оцінки кількості інформаційних елементів, що забезпечують своєчасне та якісне виконання функцій оператором, може бути проведене таким чином:

$$\hat{n} = \frac{\Lambda}{\bar{\lambda}} ,$$

де

$$\bar{\lambda} = \frac{1}{N} \sum_{i=1}^N \lambda_i .$$

$\bar{\lambda}$  – сумарна кількість елементів індикації, використання яких необхідне для виконання функціональних обов'язків оператором;

$\lambda_i$  – щільність потоку змін у стані  $i$ -го елемента індикації.

Недотримання умови (1) при заданих функціональних обов'язках вимагає їх перегляду, або зміни структури інформаційної моделі.

До числа основних результатів, отриманих в ході роботи, можна віднести наступне:

необхідність своєчасного та якісного вирішення завдань управління всіма операторами пунктів управління вимагає особливо ретельного підходу до уточнення їх функціональних обов'язків з урахуванням їх можливостей щодо прийому та переробки інформації;

уточнення, проведене на основі аналізу складу завдань, що вирішуються оператором, та орієнтовного часу їх вирішення, дозволяє визначити раціональний обсяг операційного поля оператора таким чином, щоб забезпечувалися своєчасність та висока якість прийнятих рішень.

### Список використаної літератури

[1] Волощук В.А., Некрашевич О.В., Ханко А.О. Методи високоефективного людино-машинного інтерфейсу. *Automation of technological and business processes*, 12(4), с. 12-21, 2020. doi: <https://doi.org/10.15673/atbp.v12i4.1930>.

[2] І. Борозенець, С. Шило, О. Несміян. Методика експериментального аналізу ефективності діяльності операторів пункту управління під час чергування. *Scientific Collection «InterConf+»*, 22 (113), с. 409-421, 2022.

doi: 10.51582/interconf.19-20.06.2022.042.

[3] Шевяков Олексій. Психофізіологічні характеристики операторів як чинник аварійності. *Challenges and Issues of Modern Science*, 1, с. 324-331, 2023.

doi: 10.6084/m9.figshare.22886720.

[4] Chernyshov, K. R., and E. Ph Jharko. "Information support and skill evaluation of human-operators." *IFAC-PapersOnLine* 48(3), pp. 1345-1350, 2015.

<https://doi.org/10.1016/j.ifacol.2015.06.273>.

[5] Park, Jinkyun, et al. "Application of a process mining technique to identifying information navigation characteristics of human operators working in a digital main control room–feasibility study." *Reliability Engineering & System Safety*, 175, pp. 38-50, 2018.

УДК 623.618.51

## ІМІТАЦІЙНЕ МОДЕЛЮВАННЯ КРИВОЛІНІЙНОГО РУХУ КОЛІСНИХ БРОНЬОВАНИХ МАШИН

Бурак А.В., Воловоденко Ю.М., Кухтін О.М. (sergeyg@i.ua)

Національний технічний університет

"Харківський політехнічний інститут" (Україна)

*У дослідженні розглянуто пропозиції щодо заміни реальної колісної броньованої машини еквівалентною математичною моделлю одноколісного транспортного засобу без системи підресорювання з характеристиками "запропонованої" шини. На основі таких пропозицій розроблено основні характеристики імітаційної моделі для моделювання криволінійного руху колісної броньованої машини. Наведено особливості, які враховано у моделі при розгляді динамічних процесів руху: властивості шин, динамічні й кінематичні властивості систем підресорювання реальної колісної броньованої машини.*

**Постановка проблеми.** При обґрунтуванні технічних характеристик для проектування нових зразків колісних броньованих машин і модернізації існуючих необхідно розробляти математичні моделі, що відбивають їх основні властивості [1, 2]. При цьому актуальною задачею є розроблення математичної моделі як об'єкта керування, яка дозволяє прогнозувати реакцію й поведінку броньованої машини на вплив зовнішнього середовища й вплив з боку водія [3, 4]. Це підтверджує необхідність проведення теоретичних досліджень для коригування конструкції броньованих машин на всіх етапах проектування й доведення, внесення необхідних змін у прийнятті технічні рішення, зокрема, із використанням процедур моделювання з використанням обчислювальної техніки [5, 6].

При імітаційному моделюванні руху колісних броньованих машин необхідно враховувати обставину, що, будучи складним з погляду фізики протікання процесів об'єктом управління, визначається безліччю різних параметрів, які, у свою чергу, використовуються як вихідні в аналітичному описі [7, 8]. До таких параметрів можна віднести головні моменти інерції броньованої машини, коефіцієнти опору руху, коефіцієнти й залежності взаємодії пневматичної шини з опорною поверхнею, коефіцієнти демпфірування й пружності систем підресорювання, піддатливість рульового керування, кінематика систем підресорювання й рульового керування, твердість кузова й інші. Для точного визначення подібних коефіцієнтів і залежності потрібно проведення додаткових випробувань і досліджень, які пропонується провести шляхом імітаційного моделювання [7, 9].

**Перелік вирішених завдань.** У представленому дослідженні зроблена заміна реальної колісної броньованої машини еквівалентною математичною моделлю одноколісного транспортного засобу без системи підресорювання з характеристиками "запропонованої" шини. В запропонованій моделі враховано властивості шин і динамічні й кінематичні властивості систем підресорювання реальної колісної броньованої машини при розгляді динамічних процесів руху.

**Суть дослідження.** Динамічні властивості характеризують здатність колісних броньованих машин рухатися в різних умовах під дією прикладених сил, а також змінювати параметри й

траєкторію свого руху. Динамічні властивості визначають маневреність, що особливо важливо для руху в умовах урбанізованої території. Динамічні властивості проявляються при розгоні та гальмуванні колісних броньованих машин у випадку руху як на прямолінійній ділянці шляху, так і на повороті. Особливого розгляду вимагає динаміка руху колісних броньованих машин у гірських умовах.

Маневреність є експлуатаційною властивістю транспортного засобу, яка характеризує здатність засобу здійснювати маневр за найменший проміжок часу. Маневреність у розробленій імітаційній моделі є елементом системи "водій – машина – дорога".

Маневрування є процесом руху колісної броньованої машини, що супроводжується зміною вектору швидкості його центра мас [3, 6]. Під зміною вектору швидкості центра мас колісних броньованих машин розуміється зміна або його модуль, або напрямку, або того й іншого. При цьому необхідно розрізняти поняття маневрування й маневр. Маневрування є процесом, а маневр – характеристика закінченої дії (переміщення). Навіть якщо колісна броньована машина, у результаті якого-небудь керуючого впливу, почне обертатися навколо свого центра мас, то відносне положення вектору швидкості центра мас змінюється, оскільки змінюється його напрямок щодо поздовжньої осі машини.

Під маневруванням на вузькій ділянці місцевості пропонується розуміти зміну напрямку вектору швидкості центра мас колісної броньованої машини напрямку руху, а в широкому значенні ще й зміну величини вектору швидкості при розгоні й гальмуванні. Якщо розглядати маневреність у вузькому значенні слова, то це відповідає руху на повороті, "крабом" і заднім ходом. Таким чином, зміну вектору швидкості, його напрямку й модуля за найменший проміжок часу можна охарактеризувати середньою за час маневру. Миттєве прискорення характеризує керованість колісної броньованої машини як динамічної системи.

Введено поняття "запропонованої" шини, характеристики якої враховують динамічні параметри реальних шин, системи підресорювання, кузова, трансмісії. Запропонована розрахункова залежність бічної реакції, що діє в рамках контакту "запропонованої" шини з опорною поверхнею, при стаціонарному й нестаціонарному русі. Для ідентифікації технічних характеристик колісної броньованої машини та формування емпіричних параметрів імітаційної моделі, які описують нестаціонарні процеси руху пропонується виконати: зважування машини, заїзд із прямолінійним рухом накатом, круговий рух з постійною швидкістю по постійному радіусу, заїзд "змійка". При цьому необхідно використати певне вимірювально-обчислювальне обладнання. До такого обладнання пропонується віднести: включати: датчик бічного прискорення, вимірювач поздовжньої, бічної та кутової, відносно вертикальної осі, швидкостей, вимірювач кута повороту коліс.

Динамічні властивості при різних видах маневрування проявляються через керованість і стійкість колісних броньованих машин [9]. При розробці імітаційної моделі під керованістю врахована величина, яка характеризує здатність колісних броньованих машин змінювати вибір швидкості руху центра мас із точністю, що задається водієм або автоматичним керуючим пристроєм. Тут варто додати, що зазначена зміна повинна здійснюватися за мінімальний проміжок часу. У цьому випадку колісна броньована машина буде мати найбільш високу маневреність. Тому необхідно досліджувати й визначити оцінку потенційних динамічних можливостей колісних броньованих машин, що дозволить збільшити пропускну здатність доріг в умовах напруженого транспортного потоку.

Покладені в основу запропонованої імітаційної моделі залежності вказують на те, що зміна коефіцієнта зчеплення коліс з дорогою не змінює кут нахилу "статичної" характеристики, що призводить до того, що збільшення бічної реакції відбувається менш інтенсивно. Отже, запропонована залежність може бути використана для опису руху "змодельованої" шини по поверхні (дорозі) зі змінним коефіцієнтом зчеплення тільки у випадку коректування коефіцієнтів зчеплення з ґрунтом, який залежить від властивостей ґрунту. Перевірка імітаційної моделі криволінійного руху колісних броньованих машин підтвердила її адекватність (еквівалентність реальному зразку).

**Висновки.** Перевірка на адекватність процедури імітаційного моделювання криволінійного руху колісних броньованих машин проводилась із використанням коефіцієнта динамічності. Як відомо, коефіцієнт динамічності є відношенням тягової сили колісної броньованої машини до суми сил опору руху. Отримані результати імітаційного моделювання свідчать, що при розгоні



машини значення зазначеного коефіцієнта становлять більше одиниці. При русі машини рівномірно зазначення зазначеного коефіцієнта становлять приблизно одиницю. Ці результати відповідають теоретичним законам фізики щодо руху тіла, що підтверджує адекватність розробленої моделі. При значеннях коефіцієнта динамічності менше одиниці рух колісної броньованої машини нестійкий, оскільки або недостатня потужність на ведучих колесах, або ведучі колеса пробуксовують через недостатню зчіпну вагу з ґрунтом.

Запропонована імітаційна модель криволінійного руху колісних броньованих машин, яка поєднує структурований аналітичний опис динаміки руху транспортного засобу значної ваги з експериментально-розрахунковою емпіричною залежністю "запропонованої" шини.

Використання запропонованої імітаційної моделі криволінійного руху колісних броньованих машин дозволить оцінити тактико-технічні характеристики реальних машин і, при необхідності, ввести зміни щодо її будови для досягнення визначених вимог.

## СПИСОК ВИКОРИСТАНОЇ ЛІТЕРАТУРИ

1. Herasimov, S., Soroka, V., Yevseiev, S., Milevskiy, S., & Bondarenko, K. (2022). Development of a Method for Measuring small Nonlinear Distortions of Periodic Electrical Signals, *International Symposium on Multidisciplinary Studies and Innovative Technologies (ISMSIT)*. 49–52. <https://doi.org/10.1109/ISMSIT56059.2022.9932685>.
2. Яровий, В.С., Радзівілов, Г.Д., Герасимов, С.В., & Кірвас, В.В. (2021). Діагностика несправностей випрямних трансформаторів височастотних джерел живлення на основі визначення особливостей струму, *Наука і техніка Повітряних Сил Збройних Сил України*, № 4(45). 152–162. <https://doi.org/10.30748/nitps.2021.45.19>.
3. Бойко, В.М., Ноженко, О.М., Меркулов, О.А., Герасимов, С.В., Кірвас, В.В., & Зубрицький, Г.М. (2021). Дослідження аспектів нормативно-правового забезпечення організації та проведення метрологічної експертизи документації на виробі озброєння та військової техніки, *Збірник наукових праць Харківського національного університету Повітряних Сил*, 4(70). 95–104. <https://doi.org/10.30748/zhups.2021.70.14>.
4. Hatsenko, L. Herasimov, S., & Pohasii, S. (2021). Investigation of the Effect of Harmonic Interference on the Error with Frequency Conversion of Energy Supply Systems on Water Transport Vehicles, *CPITS-II-2021: Cybersecurity Providing in Information and Telecommunication Systems*. 237–243.
5. Artikula, A., Britov, D., Dzhus, V., Haibadulov, B., Haibadulova, A., Herasymov, S., Kaluhin, D., Kukobko, S., Roshchupkin, Y., & Tytarenko, R. (2021). Measurement Errors Affecting the Characteristics of Multi-Position Systems, and Ways to Reduce Them, *InterConf*. 333–346. <https://doi.org/10.51582/interconf.7-8.06.2021.035>.
6. Yevseiev, S., Herasymov, S., Kuznietsov, O., et. al. (2023). Method of assessment of frequency resolution for aircraft, *Eastern-European Journal of Enterprise Technologies*. Vol. 2/9 (122). 34–45. <https://doi.org/10.15587/1729-4061.2023.277898>.
7. Герасимов, С.В., & Гаценко, Л.В. (2022). Моделювання генерації сигналів спеціальної форми для контролю технічного стану радіоелектронного обладнання, *Комплексне забезпечення якості технологічних процесів та систем (КЗЯТПС – 2022): матеріали тез доповідей XI Міжнародної науково-практичної конференції (м. Чернігів, 26–27 травня 2022 р.)*. Чернігів: НУ "Чернігівська політехніка". Т. 2. 176.
8. Herasimov, S., & Roshchupkin, E. (2023). Control of the serviceability of the radio electronic equipment of the communication system, *Міжнародна науково-практична конференція "Застосування інформаційних технологій у підготовці та діяльності сил охорони правопорядку" (м. Харків, Національна академія національної гвардії України, 15 березня 2023 р.)*. 39–40.
9. Герасимов, С.В., & Чернявський, О.Ю. (2023). Моделювання траєкторій руху безпілотного летального апарату при дистанційному зондуванні землі, *КЗЯТПС – 2023: матеріали тез доповідей XIII Міжнародної науково-практичної конференції (м. Чернігів, 25–26 травня 2023 р.)*. Чернігів: НУ "Чернігівська політехніка". Т. 2. С. 129–130. URL: <https://conference-chernihiv-polytechnik.com/wp-content/uploads/2023/06/Tezy-2023-Part-2.pdf>.



**ЧИСЕЛЬНЕ МОДЕЛЮВАННЯ ПЕРЕНЕСЕННЯ ЗАБРУДНЮЮЧИХ РЕЧОВИН У РІКАХ**

Вербіцький В.В., Юдіна С.М.

(v.verbitskyi@onu.edu.ua, svitlana.yudina@stud.onu.edu.ua)

Одеський національний університет імені І.І. Мечникова (Україна)

*Побудована скінченно-різницева апроксимація початково-крайової для рівняння адвекції-дисперсії щодо моделювання перенесення забруднюючих речовин у ріках. Доведено збіжність та стійкість скінченно-різницевої апроксимації. Проведено обчислювальні експерименти, в яких числові розв'язки початково-крайової задачі співпали з відомими аналітичними розв'язками.*

Перенесення забруднюючих речовин у природних дисперсних середовищах є складною проблемою та має низку актуальних застосувань, пов'язаних з питаннями захисту навколишнього середовища та з використанням природних ресурсів. Наразі розроблено велику кількість методів математичного моделювання процесів перенесення забруднюючих речовин у природних дисперсних середовищах [1-3]. У нашій роботі розглянуто рівняння адвекції-дисперсії переносу забруднюючих речовин у поверхневих та підземних водах у наступному вигляді

$$R \frac{\partial C}{\partial t} = D_x \frac{\partial^2 C}{\partial x^2} + u \frac{\partial C}{\partial x} - \mu C + \gamma, \quad (1)$$

де  $C$  – концентрація забруднюючої речовини,  $R$  – коефіцієнт запізнення,  $D_x$  – коефіцієнт поздовжньої дисперсії,  $u$  – поздовжня швидкість,  $\mu$  – коефіцієнт розпаду забруднюючої речовини,  $t$  – час,  $x$  – поздовжня координата.

Для початково-крайової задачі рівняння адвекції-дисперсії (1) побудована явна скінченно-різницева апроксимація[4]. Доведена збіжність та встановлені умови стійкості побудованої апроксимації. Мовою пакету Octave створено програмний додаток чисельного розв'язання початково-крайової задачі рівняння адвекції-дисперсії (1) за побудованою скінченно-різницевою апроксимацією. Проведено обчислювальні експерименти, в яких числові розв'язки початково-крайової задачі співпали з відомими аналітичними розв'язками. Таким чином, програмний додаток дозволяє будувати чисельні рішення, які можна використовувати для прогнозування руху шлейфів забруднюючих речовин та відновлювальних механізмів у річках та ґрунтових водах.

**Список використаної літератури**

- [1] Kundas S. P., Gishkeluk I. A. [et al.] Mathematical modeling of the processes of transfer of matter and soil moisture / Environmental Bulletin. 2007. No. 1. P. 62-72.
- [2] Fry V. A., Source John. D. and Gunter R. B., Analytical solutions of the transport equation of the solute with limited desorption rate and decay / Water Resources Research, 29(9), 1993, 3201-3208.
- [3] Logan J. Transport modeling in hydrogeochemical systems / Springer, New York. 2001. 226 p.
- [4] Knabner P., Angermann L. Numerical Methods for Elliptic and Parabolic Partial Differential Equations / Springer-Verlag, New York, 2021. 802 p.

**МОДЕЛЮВАННЯ ФУНКЦІОНУВАННЯ АВТОМАТИЗОВАНОЇ СИСТЕМИ ПЕРЕДАВАННЯ ДАНИХ БЕЗПРОВІДНИМИ КАНАЛАМИ ЗВ'ЯЗКУ**

Герасимов С.В., Марущенко В.В., Чернявський О.Ю. (gsvnr@ukr.net)

Національний технічний університет

"Харківський політехнічний інститут" (Україна)

*У дослідженні розглянуто результати розробки принципів функціонування автоматизованої системи передавання даних безпроводними каналами зв'язку для забезпечення захисту інформації*

*в умовах цільових (змішаних) атак з ознаками синергізму та гібридності. Розроблені принципи дозволяють забезпечити потрібний рівень безпеки передавання інформації безпровідними каналами зв'язку.*

**Постановка проблеми.** Відомі методи математичного моделювання процесу функціонування автоматизованої системи передавання даних безпровідними каналами зв'язку для оцінювання рівня захисту інформації використовують базові поняття "надійність систем з безпровідними каналами зв'язку" та "ефективність радіомоніторингу" [1, 2]. Надійність безпровідних каналів радіозв'язку є комплексом технічних і організаційних заходів, спрямованих на підвищення якості передавання даних і своєчасне виявлення каналів витоку інформації для їх закриття [3]. Під ефективністю радіомоніторингу розуміємо оцінювання ступеню досягнення мети функціонування автоматизованої системи передавання даних у заданих умовах із необхідною надійністю. Метою функціонування засобів радіомоніторингу є вирішення основної задачі – викриття реального стану, складу, положення, спроможності каналів радіозв'язку шляхом перехоплення та аналізу електромагнітного випромінювання [4, 5]. Збір інформації щодо функціонування безпровідних каналів радіозв'язку здійснюється шляхом накопичення та систематизації даних щодо перехоплення інформації, яка передавалася безпровідними каналами зв'язку. Моделювання таких процесів використовується під час побудови математичних моделей, які дозволяють оцінювати захист каналів радіозв'язку системи передавання даних [6, 7]. Вплив цільових (змішаних) атак на системи передачі даних дозволяє не тільки спрогнозувати адекватні превентивні заходи безпеки, а також визначити критичні точки самої автоматизованої системи передачі даних.

**Перелік вирішених завдань.** Актуальною науковою задачею є розробка принципів функціонування автоматизованої системи передавання даних безпровідними каналами зв'язку для забезпечення захисту інформації в умовах цільових (змішаних) атак з ознаками синергізму та гібридності. Метою дослідження є розробка принципів функціонування автоматизованої системи передавання даних безпровідними каналами зв'язку для забезпечення захисту інформації. Розроблені принципи дозволяють забезпечити потрібний рівень безпеки передавання інформації безпровідними каналами зв'язку.

**Суть дослідження.** Математичну модель функціонування автоматизованої системи передавання даних безпровідними каналами зв'язку розроблено на базі оцінювання корисного сигналу на приймачі. Для цього за приймач корисного сигналу при передаванні даних каналом радіозв'язку використано приймач засобу радіомоніторингу.

Засоби радіомоніторингу працюють в умовах апріорної невизначеності, коли ряд параметрів корисних сигналів каналів радіозв'язку апріорно невідомий. В найгіршому для радіомоніторингу випадку невідомими можуть бути всі параметри корисних сигналів. Тобто, для засобів радіомоніторингу сигнал безпровідного каналу радіозв'язку є стохастичним. Розглянуто адитивну суміш корисного сигналу та внутрішніх флуктуаційних шумів (ВФШ) приймача радіомоніторингу. З теорії статистичної радіотехніки оптимальне правило вибору про наявність корисного сигналу каналу радіозв'язку на виході приймача в такій адитивній суміші визначається [8, 9]:

$$\sum_{w=1}^W \frac{\lambda_w - 1}{\lambda_w} x_w^2 \geq 2 \ln c + \sum_{w=1}^W \ln \lambda_w, \quad (1)$$

де  $W$  – розмір вибірки реалізації стохастичної адитивної суміші корисного сигналу та ВФШ на виході приймача засобу радіомоніторингу за період спостереження  $T_{cn}$ ;

$x_w$  – некорельовані координати стохастичної адитивної суміші корисного сигналу та ВФШ, які спостерігаються на виході приймача засобу радіомоніторингу за інтервал  $(0; T_{cn})$ ;

$\lambda_w$  – ненормовані власні числа лінійного інтегрального рівняння із симетричним ядром у вигляді кореляційної функції стохастичного коливання, прийнятого засобом радіорозвідки

$$\int_0^{T_{cn}} B_c(t-y) \varphi(y) dy = (\lambda - 1) \int_0^{T_{cn}} B_{вфш}(t-y) \varphi(y) dy \quad \text{при } t \leq T_{cn} \quad (B_c(t-y) -$$

кореляційна функція сигналу,  $B_{вфш}(t-y)$  – кореляційна функція ВФШ);

$c$  – константа критерію якості вибору рішення щодо наявності корисного сигналу засобу радіозв'язку на виході приймача.

Коефіцієнт інформаційної доступності засобу радіомоніторингу у загальному вигляді з урахуванням співвідношення (1) записується так:

$$RD^{unc} = \frac{\frac{d}{2Fdt} \sum_{n=1}^N \left( \frac{|rot\mathbf{A}|^2}{\mu} + \varepsilon \left| \frac{\partial \mathbf{A}}{\partial t} \right|^2 \right)}{\frac{d}{2Fdt} \sum_{n=1}^N \left( \frac{|rot\mathbf{A}|^2}{\mu} + \varepsilon \left| \frac{\partial \mathbf{A}}{\partial t} \right|^2 \right) + k_{\sigma} T_e (D_{npriim} - 1)} \sum_{w=1}^W x_w^2. \quad (2)$$

За показник внутрішньої доступності безпроводного каналу радіозв'язку пропонується використовувати такий коефіцієнт:

$$VD = \sum_{w=1}^W x_w \left| - \frac{\partial \mathbf{A}}{\partial t} \right|_w. \quad (3)$$

Розглянуто векторний потенціал магнітного поля, що запізнюється, як результат роботи на передачу даних каналу радіозв'язку. Кожен із безпроводних каналів радіозв'язку автоматизованої системи передавання даних при роботі на передачу буде утворювати електромагнітне поле в деякому просторі (мережі). Розміри такого району обумовлені середовищем розповсюдження електромагнітних хвиль. Властивості цього поля із достатньою повнотою характеризуються векторним 3-потенціалом магнітного поля, що запізнюється. Саме тому, при отриманні математичної залежності для коефіцієнту інформаційної (2) і внутрішньої доступності (3) безпроводних каналів радіозв'язку, показано їх зв'язок з цим векторним 3-потенціалом, як моделлю результату роботи на передачу даних каналу радіозв'язку.

При моделюванні, в першу чергу, представляє інтерес векторний 3-потенціал у місцях знаходження інших каналів радіозв'язку системи передавання даних і у відомих (чи тих, які передбачаються) місцях знаходження засобів радіомоніторингу.

Найбільш негативним для блокування каналів радіозв'язку є випадок, коли спектр завади перекривається зі спектром інформаційного сигналу, який випромінюється антеною [2–7]. Тобто, це випадок, коли частина спектра завади попадає в область головного максимуму спектра інформаційного сигналу.

Розглянуто три можливі варіанти накладання завади для блокування безпроводного каналу радіозв'язку. Позначивши через  $\Delta\Omega$  ширину спектра завади  $G$ , а частоту головного максимуму інформаційного сигналу безпроводного каналу радіозв'язку –  $\omega_0$ , розглядаються наступні варіанти впливу завади на передавання даних інформаційним сигналом радіозв'язку: завада ширококутова ( $\Delta\Omega \gg \omega_0$ ); завада вузькосмугова ( $\Delta\Omega \ll \omega_0$ ); завада вузькосмугова та її центральна частота знаходиться поблизу частоти  $\omega_0$ .

**Висновки.** Для досягнення мети дослідження розв'язано наступні завдання:

- отримано аналітичні співвідношення для коефіцієнтів інформаційної (2) та внутрішньої доступності (3) безпроводного каналу радіозв'язку;
- оцінено вплив завад на надійність передавання даних;
- запропоновано методику оцінювання потокового стану автоматизованої системи передавання даних безпроводними каналами зв'язку.

## СПИСОК ВИКОРИСТАНОЇ ЛІТЕРАТУРИ

1. Yevseiev, S., Hryshchuk, R., Molodetska, K., et. al. (2022). Modeling of security systems for critical infrastructure facilities, *PC Technology Center*. 196. <https://doi.org/10.15587/978-617-7319-57-2>.
2. Shmatko, O., Herasymov, S., Lysetskyi, Y., Yevseiev, S., Sievierinov O., Voitko, T., Zakharzhevskiy, A., Makogon, H., Nesterov, A., & Bondarenko, K. (2023). Development of the automated decision-making system synthesis method in the management of information security channels, *Eastern-European Journal of Enterprise Technologies*, 6(9) (126). 39–49. <https://doi.org/10.15587/1729-4061.2023.293511>.
3. Herasymov, S., Tkachov, A., & Bazarnyi, S. (2024). Complex method of determining the location of social network agents in the interests of information operations, *Advanced Information Systems*, 8(1). 31–36. <https://doi.org/10.20998/2522-9052.2024.1.04>.

4. Yevseiev, S., Kuznietsov, O., Herasimov, S., et. al. (2021). Development of an optimization method for measuring the Doppler frequency of a packet taking into account the fluctuations of the initial phases of its radio pulses. *Eastern-European Journal of Enterprise Technologies*. Vol. 2/9 (110). 6–15. <https://doi.org/10.15587/1729-4061.2021.229221>.
5. Artikula, A., Britov, D., Dzhus, V., Haibadulov, B., Haibadulova, A., Herasymov, S., Kaluhin, D., Kukobko, S., Roshchupkin, Y., & Tytarenko, R. (2021). Measurement Errors Affecting the Characteristics of Multi-Position Systems, and Ways to Reduce Them, *InterConf*. 333–346. <https://doi.org/10.51582/interconf.7-8.06.2021.035>.
6. Yevseiev, S., Herasymov, S., Kuznietsov, O., et. al. (2023). Method of assessment of frequency resolution for aircraft, *Eastern-European Journal of Enterprise Technologies*. Vol. 2/9 (122). 34–45. <https://doi.org/10.15587/1729-4061.2023.277898>.
7. Герасимов, С.В., & Гаценко, Л.В. (2022). Моделювання генерації сигналів спеціальної форми для контролю технічного стану радіоелектронного обладнання, *Комплексне забезпечення якості технологічних процесів та систем (КЗЯТПС – 2022): матеріали тез доповідей XI Міжнародної науково-практичної конференції*. Чернігів: НУ "Чернігівська політехніка". Т. 2. 176.
8. Herasimov, S., & Roshchupkin, E. (2023). Control of the serviceability of the radio electronic equipment of the communication system, *Міжнародна науково-практична конференція "Застосування інформаційних технологій у підготовці та діяльності сил охорони правопорядку" (м. Харків, Національна академія національної гвардії України, 15 березня 2023 р.)*. 39–40.
9. Герасимов, С.В., & Чернявський, О.Ю. (2023). Моделювання траєкторій руху безпілотного летального апарату при дистанційному зондуванні землі, *КЗЯТПС – 2023: матеріали тез доповідей XIII Міжнародної науково-практичної конференції (м. Чернігів, 25–26 травня 2023 р.)*. Чернігів: НУ "Чернігівська політехніка". Т. 2. С. 129–130. URL: <https://conference-chernihiv-polytechnik.com/wp-content/uploads/2023/06/Tezy-2023-Part-2.pdf>.

УДК 623.618.51

## РОЗРОБЛЕННЯ ІМІТАЦІЙНОЇ МОДЕЛІ УПРАВЛІННЯ ІНДИВІДУАЛЬНИМ ЕЛЕКТРОПРИВОДОМ КОЛІС БРОНЬОВАНИХ МАШИН

Давиденко В.В., Ковтунов Ю.О., Колмиков О.І. (gsvnr@ukr.net)  
Національний технічний університет  
"Харківський політехнічний інститут" (Україна)

*Дослідження присвячено розробці та дослідженню імітаційної моделі управління індивідуальним електроприводом колісних броньованих машин. Дана модель включає в себе комплексний аналіз існуючих підходів і технічних рішень у цій галузі, розробку деталізованих математичних моделей колісного рушія та руху колісних броньованих машин із урахуванням особливостей взаємодії коліс із дорогою, а також створення та верифікацію імітаційної моделі з використанням сучасних методів моделювання та симуляції.*

**Постановка проблеми.** Результати ведення бойових дій на сьогодні свідчать про актуальність обґрунтування та розробки ефективних і інноваційних рішень, які дозволяють не лише підвищити бойові можливості техніки, але й забезпечити її живучість [1 – 9]. Одним із можливих перспективних напрямків є застосування індивідуальних регульованих електроприладів коліс броньованих машин [3, 4]. Ця технологія відкриває нові горизонти для оптимізації руху та управління колісних броньованих машин, часто в складних і непередбачуваних умовах експлуатації [5, 6].

Застосування індивідуальних електроприладів дозволяє досягти значного підвищення маневреності та прохідності колісних броньованих машин, особливо при русі пересічною місцевістю та в умовах обмеженого огляду. Завдяки можливості незалежного керування кожним колесом, можна реалізовувати різноманітні режими руху, такі як поворот на місці, рух "крабом" або "змією", що значно розширює технічні можливості колісних броньованих машин.



Індивідуальний електропривід дозволяє ефективно розподіляти потужність двигуна між колесами, забезпечуючи оптимальне зчеплення з дорогою та мінімізуючи втрати енергії. Це призводить до підвищення паливної економічності та зниження експлуатаційних витрат.

Проте, впровадження таких складних і інноваційних систем вимагає ретельного аналізу, моделювання та випробування, щоб забезпечити їх ефективність, надійність і безпеку в реальних умовах застосування. Імітаційне моделювання є потужним інструментом, який дозволяє досліджувати динаміку руху колісних броньованих машин із індивідуальним електроприводом, розробляти та оптимізувати алгоритми управління, а також проводити віртуальні випробування у різних умовах, включаючи екстремальні ситуації та різні типи дорожнього покриття. Це дозволяє значно скоротити час і витрати на розробку та впровадження нових технологій, а також підвищити їх якість і надійність.

**Перелік вирішених завдань.** Дослідження направлено на розробку та аналіз ефективності різних алгоритмів керування індивідуальним електроприводом. Ці алгоритми дозволяють оптимізувати розподіл крутних моментів коліс залежно від умов руху, підвищуючи прохідність і керованість колісних броньованих машин на різних типах поверхні, а також зменшуючи енергоспоживання та знос компонентів трансмісії. Розглядаються як класичні алгоритми, засновані на принципах роботи механічних диференціалів, так і більш складні адаптивні алгоритми, що враховують зчпні властивості коліс і динаміку руху колісних броньованих машин.

Важливим аспектом дослідження є також розгляд питань безпеки руху та впливу параметрів колісних броньованих машин на його експлуатаційну безпеку. Проводиться аналіз стану безпеки руху колісних броньованих машин, досліджується вплив їх характеристик на стійкість і керованість, а також розробляють рекомендації щодо підвищення безпеки експлуатації колісних броньованих машин із індивідуальним електроприводом коліс.

**Суть дослідження.** Колісні броньовані машини призначені для дій у складних умовах бездоріжжя. Для забезпечення потрібного рівня прохідності таких машин висувають особливі вимоги до систем розподілу потоків потужності. Крім забезпечення високих тягово-динамічних властивостей і ефективного використання зчпних властивостей коліс, ці системи повинні бути надійними, живучими та адаптивними до швидкозмінних умов експлуатації.

Традиційні механічні диференціали, такі як вільні симетричні диференціали і диференціали підвищеного тертя, знайшли широкого використання на колісних транспортних засобах, включаючи колісні броньовані машини. Вільні симетричні диференціали забезпечують рівномірний розподіл крутного моменту між колесами однієї осі, що сприяє покращенню керованістю на поворотах. Однак, у випадку, коли одне з коліс втрачає зчеплення з дорогою, весь крутний момент передається на це колесо, що призводить до його буксування та втрати тягового зусилля.

Диференціали підвищеного тертя вирішують цю проблему шляхом створення додаткового тертя між піввісями, що обмежує перерозподіл крутного моменту на колесо, яке буксує. Це покращує прохідність колісних броньованих машин при русі пересічною місцевістю, але, при цьому, може призвести до погіршення керованості на поворотах і підвищеного зносу елементів трансмісії.

З розвитком електронних систем управління з'явилася можливість реалізовувати більш складні та адаптивні алгоритми розподілу потоків потужності. Електронні диференціали, або системи індивідуального регулювання електроприводів, дозволяють контролювати крутний момент на кожному колесі незалежно, враховуючи зчпні властивості коліс і інші параметри руху. Це забезпечує оптимальне використання тягового зусилля, покращує керованість і стійкість колісних броньованих машин, а також дозволяє реалізовувати різноманітні режими руху, такі, як поворот на місці або рух "крабом".

Існує низка алгоритмів управління індивідуальними електроприводами, кожен з яких має свої переваги та недоліки. Деякі алгоритми базуються на імітації роботи механічних диференціалів, інші використовують складні математичні моделі та методи оптимізації для розрахунку оптимального розподілу крутних моментів.

Наприклад, запропонований алгоритм адаптивного регулювання крутних моментів може враховувати зміни коефіцієнта зчеплення коліс з дорогою та адаптувати розподіл крутного моменту для забезпечення максимальної тяги та стійкості. Алгоритми, які засновані на теорії



нечіткої логіки, можуть використовувати лінгвістичні змінні та правила для опису складної залежності між параметрами руху та керування електроприводом.

Вибір оптимального підходу до розподілу потоків потужності на колесах броньованих машин залежить від багатьох факторів, таких як тип машини, її призначення, умови експлуатації, вимоги щодо маневреності, прохідності, енергоефективності та живучості. У деяких випадках може бути доцільно використовувати традиційні механічні диференціали, в інших – електронні системи управління з адаптивними алгоритмами.

Розвиток технологій у галузі електроприводів, акумуляторних батарей і електронних систем управління відкриває нові перспективи для створення більш досконалих і ефективних систем розподілу потоків потужності на колесах броньованих машин. Зокрема, застосування штучного інтелекту та машинного навчання може дозволити створювати системи, які самостійно навчаються та здатні адаптуватися до будь-яких умов експлуатації та забезпечувати оптимальне управління рухом колісних броньованих машин у режимі реального часу.

**Висновки.** Проведено оцінювання економічного ефекту від впровадження імітаційної моделі, яке включає розрахунок скорочення витрат на випробування та оцінювання ефективності використання моделі в процесі розробки колісних броньованих машин. Це дозволяє обґрунтувати доцільність використання імітаційного моделювання для розробки та оптимізації систем управління індивідуальним електроприводом колісних броньованих машин. Дана робота є комплексним і глибоким дослідженням, спрямованим на розробку та аналіз імітаційної моделі управління індивідуальним електроприводом колісних броньованих машин, що має важливе значення для підвищення ефективності, надійності та безпеки експлуатації таких машин. Отримані результати та висновки можуть бути використані як для подальших наукових досліджень у цій галузі, так і для практичного застосування у процесі розробки та модернізації колісних броньованих машин.

## СПИСОК ВИКОРИСТАНОЇ ЛІТЕРАТУРИ

1. Herasimov, S., Soroka, V., Yevseiev, S., Milevskiy, S., & Bondarenko, K. (2022). Development of a Method for Measuring small Nonlinear Distortions of Periodic Electrical Signals, *International Symposium on Multidisciplinary Studies and Innovative Technologies (ISMSIT)*. 49–52. <https://doi.org/10.1109/ISMSIT56059.2022.9932685>.
2. Яровий, В.С., Радзівілов, Г.Д., Герасимов, С.В., & Кірвас, В.В. (2021). Діагностика несправностей випрямних трансформаторів височастотних джерел живлення на основі визначення особливостей струму, *Наука і техніка Повітряних Сил Збройних Сил України*, № 4(45). 152–162. <https://doi.org/10.30748/nitps.2021.45.19>.
3. Бойко, В.М., Ноженко, О.М., Меркулов, О.А., Герасимов, С.В., Кірвас, В.В. & Зубрицький, Г.М. (2021). Дослідження аспектів нормативно-правового забезпечення організації та проведення метрологічної експертизи документації на виробі озброєння та військової техніки, *Збірник наукових праць Харківського національного університету Повітряних Сил*, 4(70). 95–104. <https://doi.org/10.30748/zhups.2021.70.14>.
4. Hatsenko, L. Herasimov, S. & Pohasii, S. (2021). Investigation of the Effect of Harmonic Interference on the Error with Frequency Conversion of Energy Supply Systems on Water Transport Vehicles, *CPITS-II-2021: Cybersecurity Providing in Information and Telecommunication Systems*. 237–243.
5. Artikula, A., Britov, D., Dzhus, V., Haibadulov, B., Haibadulova, A., Herasymov, S., Kaluhin, D., Kukobko, S., Roshchupkin, Y., & Tytarenko, R. (2021). Measurement Errors Affecting the Characteristics of Multi-Position Systems, and Ways to Reduce Them, *InterConf*. 333–346. <https://doi.org/10.51582/interconf.7-8.06.2021.035>.
6. Yevseiev, S., Herasymov, S., Kuznietsov, O., et. al. (2023). Method of assessment of frequency resolution for aircraft, *Eastern-European Journal of Enterprise Technologies*. Vol. 2/9 (122). 34–45. <https://doi.org/10.15587/1729-4061.2023.277898>.
7. Герасимов, С.В., & Гаценко, Л.В. (2022). Моделювання генерації сигналів спеціальної форми для контролю технічного стану радіоелектронного обладнання, *Комплексне забезпечення якості технологічних процесів та систем (КЗЯТПС – 2022): матеріали тез доповідей XI*

Міжнародної науково-практичної конференції (м. Чернігів, 26–27 травня 2022 р.). Чернігів: НУ "Чернігівська політехніка". Т. 2. 176.

8. Herasimov, S., & Roshchupkin, E. (2023). Control of the serviceability of the radio electronic equipment of the communication system, *Міжнародна науково-практична конференція "Застосування інформаційних технологій у підготовці та діяльності сил охорони правопорядку"* (м. Харків, Національна академія національної гвардії України, 15 березня 2023 р.). 39–40.

9. Герасимов, С.В., & Чернявський, О.Ю. (2023). Моделювання траєкторій руху безпілотного летального апарату при дистанційному зондуванні землі, *КЗЯТПС – 2023: матеріали тез доповідей XIII Міжнародної науково-практичної конференції* (м. Чернігів, 25–26 травня 2023 р.). Чернігів: НУ "Чернігівська політехніка". Т. 2. С. 129–130. URL: <https://conference-chernihiv-polytechnik.com/wp-content/uploads/2023/06/Tezy-2023-Part-2.pdf>.

УДК 004.855, 519.86

## МОДЕЛЮВАННЯ РЕСУРСНОГО ІНДИКАТОРУ БЕЗПЕКИ ІНТЕРЕСІВ РОЗПОДІЛЕНОЇ СИСТЕМИ ОРГАНІЗАЦІЙНОГО УПРАВЛІННЯ З ВИКОРИСТАННЯМ КЛАСИФІКАЦІЙНИХ МЕТОДІВ МАШИННОГО НАВЧАННЯ

Льїна О.П., Скибик С.Я. (ilyina.elena1@ukr.net, sskybyk@gmail.com)

Інститут програмних систем НАН України (Україна)

*В тезах надано апарат побудови ресурсного індикатору стану організаційної стратегії: модель благополучності стану об'єктів та алгоритм машинного навчання для інтегрованої класифікації станів. Індикатор орієнтовано на моніторинг у оборонній сфері.*

Важливим викликом для підтримки процесів прийняття рішень сучасними державними та міжнародними системами організаційного управління (СОУ) є побудова індикаторів благополучності поточного стану інтересів такої системи. Механізми використання комплексних індикаторів стану систем [1] запроваджені в практики управління від діяльності Світового банку до використання підходів BSC в організаціях.

Концепт індикатору визначається як міра, що отримується на основі спостережуваних фактів, характеризуючи позицію об'єкту в заданій сфері, в тому числі, її задовільність. Математичні моделі індикаторів розробляються в залежності від особливостей предметної області діяльності (ПрО) та функцій використання індикатору.

Метою роботи була побудова індикатору ресурсно обумовленої благополучності інтересів для СОУ спеціального класу. Він характеризується моделлю ПрО із розподіленим управлінням безпекою інтересів СОУ, подання яких здійснюється системою поточних стратегічних цілей, та двома рівнями управління: L1 – менеджменту інтересів та L2 – управління оперативною діяльністю (регламентною, антикризовою та ситуативною) з досягнення інтересів. Важливим представником цього класу є ПрО діяльності в воєнній сфері національної безпеки.

Процеси ПрО здійснюються в структурі центрів прийняття рішень:

$$MS = (MC, IC, \{\{KC_i, \{SC_{ij}\}_{j=1}^{Ni}\}_{i=1}^I\}) \quad (1)$$

де  $MC$  – моніторинговий центр рівня L1;

$IC, KC_i$  – інтегруючий та  $i$ -й ключовий центри в L2;

$SC_{ij}$  –  $j$ -й підтримуючий центр для  $KC_i$ .

Позначимо  $WF(C, t)$  модель благополучності стану центру  $C$  з (1) на момент  $t$  та визначимо для  $MC$  з (1):

$$WF(MC, T_a) = (\{SG_i, ESG_i(T_a), \{SCAP_{ij}, ESCAP_{ij}(T_a), RKC_{ij}\}_{l=1, \dots, L}\}_{k=1, \dots, v(i, j)}\}_{j=1, \dots, Ni}\}_{i=1, \dots, MG})$$

де  $T_a$  – момент планового аудиту благополучності;

$SG_i, ESG_i(T_a)$  – стратегічна ціль та експертна оцінка її благополучності на момент  $T_a$ ;

$SCAP_{ij}, ESCAP_{ij}(T_a)$  – стратегічна спроможність, необхідна для  $SG_i$ , та її оцінка;

$RKC_{ij} \subseteq \{KC_i\}_{i=1}^L$  (див. (1)) – підмножина ключових центрів, яким центр  $IC$  призначив елементи  $SCAP_{ij}$ ,  $R_{ijk} \in RKC_{ij}$ ;

$t_l \in (T_{a-1}, T_a)$  – момент спостережень за станом елементів  $RKC$ , що входить до часового інтервалу від попереднього до поточного аудиту  $SG$ ;

$L$  – число моментів спостереження;

$v(i,j)$  – число елементів  $RKC_{ij}$ ;

$N_i$  – число стратегічних спроможностей, необхідних для  $SG_i$ ;

$MG$  – число стратегічних цілей.

$$WF(KC_k, t) = (EFQ_k(t), ESUP_k(t))$$

де  $EFQ_k$  – оцінка якості функціонування;

$ESUP_k$  – оцінка якості підтримки.

$$EFQ_k(t) = (EQT, ECOMP, EREG)$$

де  $EQT, ECOMP, EREG$  – оцінки: якості виконання ситуативних та антикризових завдань; повноти проявлення делегованих спроможностей; якості виконання регламентних завдань.

$$ESUP_k(t) = (\{RCAP_{kl}(t), \{ROP(SC_{kj}, t), RN(SC_{kj}, t)\}_{j=1, \dots, N_k}\}_{l=1, \dots, L})$$

де  $RCAP_{kl}$  – повнота ресурсної забезпеченості спроможностей ключового центру, а  $ROP$  та  $RN$  – забезпеченість оперативних планів та нормативів для підтримуючих центрів за  $l$ -м типом ресурсів.

Індикатор ресурсної благополучності стану стратегічної цілі  $SG$  визначимо як модель

$$INDM(SG): (\{\{WF(KC_{k,ts})\}_{s=1, \dots, S}\}_{k=1, \dots, K}) \rightarrow ESG(T_a) \quad (2)$$

де  $S$  – число моментів спостереження в інтервалі  $(T_{a-1}, T_a)$ ;

$K$  – число ключових центрів, релевантних за призначеними спроможностями до цілі  $SG$ ;

$ESG(T_a)$  – безпосередня оцінка благополучності стану цілі.

Відповідний індикатор може використовуватися для різних функцій підтримки прийняття рішень. Наразі розглядалася побудова його варіанту, орієнтованого на експрес-діагностику проблемних ситуацій, тому для  $ESG(T_a)$  в (2) є достатньою бінарна область значень.

В якості моделі  $INDM(SG)$  будемо використовувати алгоритм машинного навчання для бінарної класифікації, який ґрунтується, в якості вхідних даних для побудови моделі, на результатах спостережень:

$$ID = \{\{\{ESUP_k(t_{sr}), ESG(T_{ar})\}_{s=1, \dots, S}\}_{k=1, \dots, K}\}_{r=1, \dots, R} \quad (3)$$

де  $t_{sr}$  –  $s$ -й момент спостережень в межах періоду  $(T_{a-1}, T_a)$ ;

$R$  – число періодів аудиту, послідовність яких використовується для бутстреп-формування вибірок навчання.

Приймаючи до уваги твердження теореми  $NFL$  щодо неіснування універсального та оптимального алгоритму машинного навчання, побудову алгоритму доцільно ґрунтувати на використанні гетерогенного ансамблю вчителів.

Добір класифікаторів-претендентів здійснювався серед класів моделей, систематично розглянутих в [2], на основі наступних принципів:

- повнота подання різних парадигм класифікації (статистичної, геометричної та логічної);
- відповідність вимог до прийнятного об'єму даних реальним обсягам доступної ресурсної інформації;
- репрезентативність позитивних практик використання;
- доступність ефективного програмного продукту.

Таким чином була сформована множина  $PC$ , до якої відібрані наступні моделі: Байєсівський класифікатор; SVM; Дерева рішень; Випадковий ліс; Метод найближчих сусідів; Логістична регресія.

Для наступної інтеграції результатів, здійснюваної при навчанні, і надалі – при використанні моделей для прогнозу, було запропоновано процедуру зваженого голосування, яка використовує інтеграційну модель з інформаційно адаптованою параметризацією.

Кожна модель  $MC_i \in PC$ ,  $i = 1, \dots, 6$  була охарактеризована трійкою вимог, які вона виставляє до навчальних даних (3)

$$KD_i = \{kd_{ij}\}_{j=1, \dots, 3}$$

де  $j = 1$  – вид імовірнісного розподілу ознак;  $j = 2$  – незалежність ознак;  $j = 3$  – збалансованість даних за співвідношенням задовільних і незадовільних ситуацій.

Характеризація була здійснена експертним методом на основі літературних даних у вигляді оцінки рівня критичності

$$ekd_{ij} \in \{0, 0.5, 1\}$$

де 0 – відсутність вимог, 0.5 – припустимість порушень, 1 – критичність.

В результаті розвідувального аналізу даних, що виконується на першому етапі процесу побудови індикатору, виявляється наявність відповідних порушень та обчислюється коефіцієнт відповідності  $i$ -го класифікатора

$$KDR_i = \frac{1}{3} \sum_{j=1}^3 kd_{ij} \cdot IN_{ij}$$

де  $IN_{ij} \in \{0,1\}$  – індекс наявності порушення  $j$ -ї вимоги.

Виконання класифікації за допомогою  $MC_i$ , що призводить до отримання результату  $RC_i$ , супроводжується оцінюванням якості цього результату. Для отримання відповідної оцінки  $KQ_i$  може бути використано критерій Каппа Коена [3], який орієнтований на роботу з незбалансованими даними. Таким чином, отримується класифікаційний масив

$$CMR = \{\{RC_i, KDR_i, KQ_i\}\}_{i=1}^6$$

На його основі може бути обрано найбільш пріоритетну класифікаційну модель  $MCP$  за умовою

$$MCP = MC_i | \max_{i \in 1,6} ((1 - KDR_i) \cdot KQ_i) \quad (4)$$

Для подальшої побудови моделі інтеграції визначимо підмножини  $CMR$

$$SP = \{CMR_i | KDR_i = 1\}, SN = \{CMR_i | KDR_i = 0\}, SP \cup SN = CMR.$$

Далі введемо індекси аргументованості класифікації

$$IP = \frac{1}{|CMR|} \sum_{j=1}^{|SP|} (1 - KDR_j) \cdot KQ_j, CMR_j \in SP$$

$$IN = \frac{1}{|CMR|} \sum_{j=1}^{|SN|} (1 - KDR_j) \cdot KQ_j, CMR_j \in SN$$

Тоді, використовуючи підхід м'якого голосування з оцінкою  $IN$  для імовірності значення мітки 0 та  $IP$  для 1, інтегрований результат класифікації можна отримати за схемою

$$ICL = \begin{cases} 1 & \text{при } IP > IN \\ 0 & \text{при } IP < IN \\ \text{невизначено} & \text{при } IP = IN \end{cases} \quad (5)$$

Таким чином, запропонований алгоритм надає можливість прогнозування значення індикатору  $INDM(SG)$  (див. (2)) в один із двох способів:

- використання моделі  $MCP$  (див. (4)) на ресурсних даних, що характеризують період прогнозування;
- використання на таких даних ансамблю навчених моделей з інтеграцією отриманих результатів за схемою (5).

Індикатори благополучності стану можуть бути визначені, крім стратегічних цілей, також для ключових та підтримуючих центрів із (1). Для цього в (2) треба використовувати відповідні розрізи масивів ресурсних спостережень із (3) та інтегровані оцінки якості функціонування центру.

Разом із узагальненням описаного алгоритму використанням моделей  $N$ -арної класифікації це надасть можливість побудови для СОУ системи класифікаторів, орієнтованої як на діагностику проблемних ситуацій, так і на підтримку рішень із стратегічного вирівнювання. Такі дослідження наразі виконуються авторами.

Програмна реалізація розробленого алгоритму здійснюється в Інституті програмних систем НАН України з урахуванням структури інформаційного середовища діючих систем оборонного планування. Відповідні сервіси будуть включені до складу інструментально-технологічної платформи DRMS, створеної в ІПС НАН України для підтримки інтелектуального супроводження ресурсних спостережень.

### Список використаної літератури

1. *Handbook on Constructing Composite Indicators: Methodology and User Guide*, OECD, 2008. ISBN: 978-92-64-04345-9.



2. M. Fernández-Delgado, E. Cernadas, S. Barro, and D. Amorim, “Do we need hundreds of classifiers to solve real world classification problems?” *Journal of Machine Learning Research*, vol. 15, pp. 3133–3181, 2014. Published 10/14.
3. M. J. Warrens, "New interpretations of Cohen's kappa" *Journal of Mathematics*, vol. 2014, Article ID 203907, pp. 1-9, 2014. [Online]. Available: <https://doi.org/10.1155/2014/203907>.

УДК 519.853

## ОПТИМІЗАЦІЯ НАВАНТАЖЕННЯ МУЛЬТИПРОЦЕСОРНИХ СИСТЕМ

Косолап А.І. (anivkos@ua.fm)

Дніпровський національний університет ім. О. Гончара (Україна)

В наш час нарощування потужності обчислювальної техніки відбувається передусім за рахунок побудови мультипроцесорних систем. Сучасні комп'ютери є багатоядерними та багатопроцесорними. Такі комп'ютери працюють ефективно, якщо всі процесори рівномірно навантажені завданнями (процесами). Мультипроцесорні системи використовують загальну оперативну пам'ять, тому виникає досить складна задача оптимального навантаження процесорів завданнями при якому пікове навантаження оперативної пам'яті буде мінімальним. Цю складну задачу будемо розв'язувати в два етапи. На першому етапі будемо знаходити рівномірне навантаження процесорів так, щоб всі завдання були виконані за мінімальний час. На другому етапі знайдемо оптимальний порядок виконання кожного завдання на кожному процесорі при якому пікове навантаження на оперативну пам'ять буде мінімальним.

Вхідними даними для першої задачі є  $n$  – кількість завдань з відомим часом  $t_i$  виконання  $i$ -го завдання і  $m$  – кількість процесорів мультипроцесорної системи. При цих умовах не складно побудувати математичну модель задачі

$$\min\{T \mid \sum_{i=1}^n t_i x_{ij} \leq T, j = 1, \dots, m, \sum_{j=1}^m x_{ij} = 1, i = 1, \dots, n, x_{ij} = 0 \vee 1\}, \quad (1)$$

де  $x_{ij}$  – булеві змінні. Змінна  $x_{ij} = 1$ , якщо  $i$ -те завдання виконується на  $j$ -му процесорі, інакше така змінна дорівнює нулю. Задача (1) еквівалентна задачі з квадратичним критерієм

$$\min\{\sum_{j=1}^m (\sum_{i=1}^n t_i x_{ij})^2 \mid \sum_{j=1}^m x_{ij} = 1, i = 1, \dots, n, x_{ij} = 0 \vee 1\}. \quad (2)$$

Модель (1) легко узагальнити для мультипроцесорних систем з процесорами різної потужності. Тоді задача (1) буде мати вигляд

$$\min\{T \mid \sum_{i=1}^n t_{ij} x_{ij} \leq T, j = 1, \dots, m, \sum_{j=1}^m x_{ij} = 1, i = 1, \dots, n, x_{ij} = 0 \vee 1\}, \quad (3)$$

Моделі (1), (3) відносяться до класу задач лінійного програмування з булевими змінними. Такі задачі є досить складними для чисельного розв'язування. Як правило, існуючі програми використовують метод розгалужень та границь. Автор використовував для обчислювальних експериментів надбудови Solver та OpenSolver для Excel. Надбудовою Solver (Пошук рішень) можна розв'язувати тільки задачі невеликої розмірності з максимум 200 змінних та 100 обмежень. Надбудова OpenSolver з відкритим кодом є більше потужною та дозволяє розв'язувати задачі такої розмірності, яку дозволяє оперативна пам'ять комп'ютера. Як це не дивно (методи розгалужень та границь є точними), ці програми часто дозволяють знаходити не оптимальні розв'язки. Можна допустити, що ці програми передчасно закінчують розрахунки, хоча параметр максимальної кількості ітерацій не встановлювався. Для перевірки оптимальності отриманих розв'язки був побудований простий алгоритм

Крок 1. Упорядкуємо всі завдання в порядку спадання часу їх виконання.

Крок 2. Будемо роздавати послідовно завдання при непарному проході в порядку зростання номерів процесорів, а при парному проході в оберненому порядку.

Крок 3. Перевіряємо, чи можна обміняти завдання двох процесорів з найбільшим та найменшим часом роботи при якому максимальний час роботи мультипроцесорної системи зменшиться. Якщо це можливо, то робимо таку заміну. Далі цей процес повторюємо до тих пір, доти така заміна можлива, інакше робота алгоритму закінчується.



Даний алгоритм був реалізований засобами VBA для Excel. Обчислювальні експерименти показали, що даний алгоритм часто знаходить оптимальні розв'язки (різниця в часі виконання завдань процесорами не перевищують одиниці), або розв'язки кращі, ніж програми Solver та OpenSolver. Крім того, час роботи алгоритму складає доли секунд для значних розмірностей задачі. Розв'язування квадратичної задачі (2) даними надбудовами потребує часто досить багато часу і дає гірші результати.

Розглянемо приклад розв'язування задачі (1). Нехай  $n = 24$ ,  $m = 4$  і час виконання завдань  $t = (3, 49, 11, 41, 14, 38, 3, 16, 21, 16, 38, 17, 25, 11, 26, 28, 37, 12, 32, 45, 32, 24, 38, 29)$ . Програмою OpenSolver отримані наступні години роботи кожного процесора (148, 153, 153, 152), відповідно програмою Solver знайдено (155, 155, 150, 146). Приведені дані в умовних одиницях часу. Програмою алгоритму було знайдено кращий розв'язок (152, 151, 151, 152). Очевидно, що цей розв'язок є оптимальним.

Приписані завдання кожному процесорі можуть виконуватися в довільній послідовності і при цьому час їх роботи не буде змінюватися. Але, якщо ці завдання використовують загальну оперативну пам'ять, то від послідовності виконання завдань кожним процесором буде залежати пікове навантаження оперативної пам'яті. Таким чином, ми отримуємо задачу оптимального упорядкування виконання завдань на кожному процесорі, при якому максимальне навантаження оперативної пам'яті буде мінімальним. Побудуємо математичну модель цієї досить складної задачі. Обсяг оперативної пам'яті для  $i$ -го завдання будемо позначати через  $v_i$ . Виконання завдань можна представити на декартовій площині графіком. По осі абсцис відкладаємо час, а по осі ординат – обсяг оперативної пам'яті. Кожне завдання представляємо відрізком, або кусочно-постійною функцією  $g_i(t)$ , яка на інтервалі виконання завдання дорівнює  $v_i$ . Це дозволяє отримати наступну задачу

$$\min\{V | x_{ij} + t_i \leq T, \forall ij, (x_{ij} + t_i - x_{kj})(x_{ij} + t_i - x_{kj}), \forall i \neq k, j, \sum_{i=1}^n g_i(t) \leq V, \forall t \in [0, T]\}, \quad (4)$$

де  $x_{ij}$  – час початку виконання  $i$ -го завдання на  $j$ -му процесорі, які потрібно знайти,  $V$  – обсяг оперативної пам'яті, який потрібно мінімізувати. Обмеження

$$(x_{ij} + t_i - x_{kj})(x_{ij} + t_i - x_{kj}), \forall i \neq k$$

задають умову неперетинання виконання завдань для кожного процесора. Ці неопуклі квадратичні обмеження породжують мультимодальність задачі (4). Задача (4) має континуум обмежень. Але ці обмеження достатньо перевірити в моменти завершення кожного завдання. Тоді задача (4) матиме вигляд

$$\min\{V | x_{ij} + t_i \leq T, \forall ij, (x_{ij} + t_i - x_{kj})(x_{ij} + t_i - x_{kj}), \forall i \neq k, j, \sum_{i=1}^n g_i(x_{ij} + t_i) \leq V, \forall j\}. \quad (5)$$

Складність в розв'язанні задачі (5) полягає в тому, що функції  $g_i(t)$  не є неперервними. Крім того, ці функції неопуклі, що породжує багатоекстремальність даної задачі. Шляхом інтегрування обмеження задачі (5), що містить функції  $g_i(t)$ , можна перейти до неперервних функцій

$$v_i \left( \frac{t - x_{ij} + |t - x_{ij}|}{2} \right) - \left( \frac{t - (x_{ij} + t_i) + |t - (x_{ij} + t_i)|}{2} \right),$$

але інтегрування призводить до більш сильної нерівності. Це означає, що ці обмеження будуть виконуватися при менших значеннях  $V$ .

Для розв'язування задачі (5) в Excel вказаними надбудовами, необхідно ввести формули обмежень. Формула кількості обмежень має наступний вигляд

$$\frac{n}{2} \left( \frac{n}{m} - 1 \right) + 2n.$$

Для розглянутого вище прикладу з 24 завданнями і 4-ма процесорами отримуємо 108 обмежень. Це означає, що така задача (5) не може бути розв'язана програмою Solver. Для введення такої великої кількості обмежень без помилок була написана програма на VBA для Excel. Для внесення обмежень

$$\sum_{i=1}^n g_i(x_{ij} + t_i) \leq V, \forall j$$

використовувалась функція IF. Наприклад, одно з таких обмежень, коли кожен з 4-х процесорів виконує 4 завдання, має вигляд

$=H3+IF(AND(H9>D9;H9<I9);I3;0)+IF(AND(H9>D10;H9<I10);I4;0)+IF(AND(H9>D11;H9<I11);I5;0)+IF(AND(H9>E9;H9<J9);J3;0)+IF(AND(H9>E10;H9<J10);J4;0)+IF(AND(H9>E11;H9<J11);J5;0)+IF(AND(H9>F9;H9<K9);K3;0)+IF(AND(H9>F10;H9<K10);K4;0)+IF(AND(H9>F11;H9<K11);K5;0)$ , яке ввести без помилок досить складно. Це обмеження означає, що для  $i$ -го завдання обсяг оперативної пам'яті дорівнює  $v_i$  з додаванням обсягів оперативної пам'яті завдань, які виконуються на інших процесорах при умові, що завершення  $i$ -го завдання попадає в інтервал виконання інших завдань.

На жаль програма OpenSolver сприймає не всі функції Excel, зокрема не сприймає функцію IF. Якщо розглянути задачу з 24 завданнями і 6-тю процесорами, то кількість обмежень задачі (5) становитиме 84 і таку задачу ми зможемо розв'язати програмою Solver. Але, враховуючи мультимодальність задачі (5), програма Solver не може знайти навіть допустимого розв'язку. Програма Solver може бути використана в алгоритмі методу точної квадратичної регуляризації в якому розв'язується послідовність допоміжних задач максимуму норми вектору на опуклій множині. Даний метод дозволяє знайти оптимальний розв'язок задачі (5), але залишається проблема розв'язування задачі (5) значної розмірності. Тому був розроблений наступний алгоритм для розв'язування задачі (5)

Крок 1. Використовуємо розглянутий вище алгоритм для розподілу завдань по процесорам.

Крок 2. Для завдань кожного процесора знаходимо завдання з максимальною та мінімальною пам'яттю. Обходимо процесори в порядку зростання їх номерів. Для парного проходу призначаємо для непарних номерів процесорів завдання з максимальною пам'яттю, а для парних – з мінімальною. Для непарного проходу робимо навпаки.

Крок 3. В кожній точці завершення виконання завдань визначаємо обсяг задіяної оперативної пам'яті. Знаходимо максимальне навантаження пам'яті.

Розглянутий алгоритм за доли секунди знаходить розв'язок задачі (5). Для розглянутого вище прикладу та обсягів оперативної пам'яті  $v = (22, 7, 48, 4, 14, 47, 8, 3, 27, 8, 8, 48, 41, 32, 9, 17, 48, 30, 34, 48, 3, 21, 22, 44)$  для  $m = 4$  розглянутим алгоритмом за 0,008 секунди було знайдено пікове навантаження оперативної пам'яті, яке дорівнює 119. На даний час, обсяг обчислювальних експериментів ще недостатній для висновків щодо ефективності розглянутого алгоритму при розв'язуванні задачі (5). Такі експерименти продовжуються.

Висновки. В роботі розглянуті нові математичні моделі оптимального навантаження мультипроцесорних систем. Дана постановка задач розподілу навантаження є новою. Розроблені ефективні алгоритми оптимального навантаження мультипроцесорних систем, які можуть бути використані при вдосконаленні операційних систем.

УДК (004.62+004.67):336

## ЕФЕКТИВНЕ ЗАСТОСУВАННЯ DATA SCIENCE ДЛЯ СТАЛОГО/СТІЙКОГО ФІНАНСОВОГО МЕНЕДЖМЕНТУ

Краснюк М.Т., Краснюк І.М. (krasnyuk@kneu.edu.ua, kim24@ikr.net)

Київський Національний Економічний Університет  
імені Вадима Гетьмана (Україна)

Київський Національний Університет Технологій та Дизайну (Україна)

*В тезах аналізуються основні положення/напрямки ефективного застосування Data Science для сталого/стійкого фінансового менеджменту, що має важливе значення для перетворення традиційних фінансових практик у більш ефективні і адаптивні управлінські процеси, керовані великими даними. В тезах обгрунтовано, що у сучасному нестабільному (іноді кризовому) фінансовому середовищі (динамічному, стохастичному, перервному та неопуклому), ефективне застосування Data Science - дозволяє корпораціям/організаціям використовувати потенціал великих даних, кластичного машинного навчання та глибоких штучних нейромереж для покращення процесу прийняття рішень, оптимізації операцій і зменшення ризиків.*

Наука про дані (Data Science) у фінансовому менеджменті змінює спосіб, у який організації керують своєю фінансовою діяльністю, приймають обґрунтовані рішення та оптимізують ресурси [1]. Використовуючи передову аналітику даних, машинне навчання та статистичні методи, фінансові менеджери можуть покращити прогнозування, управління ризиками, інвестиційні стратегії та загальне фінансове планування [2]. Ось докладний погляд на роль і вплив науки про дані в управлінні фінансами:

#### 1. Фінансове прогнозування та прогнозна аналітика

- Аналіз історичних даних: Наука про дані використовує історичні фінансові дані для прогнозування майбутніх тенденцій у доходах, витратах, прибутках і ринкових умовах. Прогнозні моделі, такі як прогнозування часових рядів, моделі ARIMA та регресійний аналіз, допомагають прогнозувати грошові потоки, продажі та інші фінансові показники.

- Машинне навчання для прогнозування: передові моделі машинного навчання можуть передбачати ціни на акції, коливання валюти та економічні показники на основі великих наборів даних [3]. Такі алгоритми, як нейронні мережі та дерева рішень, допомагають фінансовим менеджерам передбачати рух ринку та відповідно коригувати свої стратегії.

#### 2. Управління ризиками та виявлення шахрайства

- Аналіз кредитного ризику: наука про дані може оцінити кредитоспроможність окремих осіб або установ, аналізуючи історичні кредитні дані. Моделі машинного навчання, такі як логістична регресія або випадкові ліси, допомагають передбачити ймовірність непогашення кредитів або кредитних ризиків, що дозволяє приймати кращі рішення щодо кредитування.

- Виявлення шахрайства: наука про дані дуже ефективна у виявленні шахрайської фінансової діяльності шляхом виявлення незвичних моделей у транзакціях. Такі методи, як виявлення аномалій, кластеризація та алгоритми класифікації, використовуються для позначення потенційних шахрайських транзакцій у режимі реального часу.

#### 3. Оптимізація інвестиційного портфеля

- Диверсифікація портфеля: використовуючи наукові дані, фінансові менеджери можуть оптимізувати інвестиційні портфелі, аналізуючи історичні, накопичені великі дані про ефективність, фактори ризику та ринкові умови. Такі методи, як оптимізація середньої дисперсії (модель Марковіца), допомагають збалансувати ризик і прибутковість для оптимальної ефективності портфеля.

- Алгоритмічна торгівля: керовані даними алгоритми та моделі високочастотної торгівлі можуть аналізувати величезні обсяги ринкових даних і здійснювати операції на високій швидкості. Моделі машинного навчання, такі як навчання з підкріпленням, також можуть адаптуватися до змін ринку в реальному часі, підвищуючи прибутковість інвестицій.

#### 4. Оптимізація витрат і бюджетування

- Аналіз витрат: інструменти науки про дані можуть аналізувати моделі витрат, визначати можливості економії та оптимізувати розподіл ресурсів. Фінансові менеджери можуть використовувати алгоритми кластеризації та класифікації для категоризації витрат і виявлення неефективності в процесі бюджетування.

- Прогнозування бюджету: передові статистичні методи допомагають прогнозувати майбутні витрати та створювати точніші бюджети. Аналіз сценаріїв і моделювання за методом Монте-Карло можуть передбачити вплив різних змінних на бюджет, забезпечуючи більш гнучке та адаптивне фінансове планування.

#### 5. Фінансова звітність і комплаєнс

- Автоматизація звітності: наука про дані може автоматизувати фінансову звітність, забезпечуючи точність і своєчасність. Моделі машинного навчання можуть автоматично отримувати, обробляти та перевіряти дані з багатьох джерел для створення фінансових звітів і звітів, які відповідають нормативним стандартам.

- Відповідність нормативним вимогам: фінансові правила вимагають від фірм дотримання суворих правил відповідності. Інструменти науки про дані можуть відстежувати дані відповідності, відстежувати зміни в нормативних вимогах і попереджати менеджерів про потенційні проблеми, перш ніж вони стануть порушеннями.

#### 6. Сегментація клієнтів і аналіз прибутковості

- Сегментація за допомогою кластеризації: фінансові установи можуть використовувати алгоритми кластеризації (наприклад, кластеризацію k-середніх) для сегментації клієнтів на основі

прибутковості, рівня ризику або використання продукту. Це дозволяє надавати індивідуальні послуги, кращі стратегії ціноутворення та ініціативи щодо утримання клієнтів [4, 5].

- Аналіз прибутковості: наука про дані може визначити, які клієнти чи продукти найбільше сприяють прибутковості. Регресійні моделі та дерева рішень можуть аналізувати дані транзакцій, щоб знаходити шаблони, які допомагають ідентифікувати цінних клієнтів або неефективні продукти.

#### 7. Розподіл капіталу та підтримка інвестиційних рішень

- Оптимізація капітальних інвестицій: наука про дані може допомогти фінансовим менеджерам вирішити, куди розподілити капітал, аналізуючи віддачу від різних варіантів інвестування. Такі методи, як стохастична оптимізація та аналіз рішень, можуть допомогти розподілити ресурси таким чином, щоб максимізувати прибутковість і мінімізувати ризику.

- Аналіз сценаріїв: шляхом моделювання різних економічних і ринкових сценаріїв за допомогою науки про дані фінансові менеджери можуть оцінити, як різні варіанти інвестування будуть ефективними за різних умов. Це допомагає приймати більш обґрунтовані рішення в умовах невизначених ринкових умов.

#### 8. Управління боргом і кредитний скоринг

- Прогностична оцінка кредитоспроможності. Наука про дані може покращити моделі оцінки кредитоспроможності шляхом аналізу фінансової поведінки позичальників, історії погашення кредитів і макроекономічних факторів. Моделі машинного навчання пропонують більш тонку та точну оцінку кредитного ризику, ніж традиційні системи скорингу.

- Оптимізація повернення боргів: наука про дані допомагає оптимізувати процеси повернення боргів, визначаючи, які боржники, найімовірніше, повернуть борги, і відповідно визначаючи пріоритети для повернення боргів. Прогностичні моделі також можуть допомогти визначити оптимальний час і спосіб зв'язку з боржниками для погашення.

#### 9. Злиття та поглинання (M&A)

- Аналіз оцінки. Наука про дані може підтримати фінансових менеджерів під час злиття та поглинання, надаючи поглиблений аналіз оцінки, аналізуючи минулі показники, прогнозуючи майбутні грошові потоки та оцінюючи синергію. Моделі машинного навчання можуть передбачати фінансовий стан і майбутню прибутковість компаній.

- Due Diligence: Інструменти науки про дані спрощують процес належної перевірки шляхом автоматизації збору й аналізу даних із фінансових звітів, юридичних документів і ринкових даних, скорочуючи час і зусилля, необхідні для оцінки потенційних придбань або злиттів.

#### 10. Оптимізація доходів

- Моделі управління доходами: у таких секторах, як готельний бізнес, авіакомпанії чи електронна комерція, наука про дані відіграє вирішальну роль в управлінні доходами. Моделі машинного навчання аналізують моделі попиту, поведінку клієнтів і тенденції ціноутворення, щоб оптимізувати стратегії ціноутворення та збільшити дохід.

- Динамічне ціноутворення: використовуючи дані в реальному часі, наука про дані дозволяє використовувати динамічні моделі ціноутворення, які коригують ціни на основі попиту, сезонності, цін конкурентів і готовності клієнтів платити. Це допомагає фінансовим менеджерам максимізувати дохід, залишаючись конкурентоспроможним.

#### 11. Оподаткування та податкова оптимізація

- Податкова аналітика: наука про дані може аналізувати дані, пов'язані з податками, щоб визначити можливості оптимізації оподаткування. Алгоритми можуть імітувати наслідки різних податкових стратегій і допомагати підприємствам зменшувати свої податкові зобов'язання, зберігаючи при цьому відповідність нормам.

- Автоматизація дотримання податкового законодавства: інструменти науки про дані автоматизують податкову звітність і дотримання податкового законодавства, гарантуючи, що фінансові менеджери дотримуються податкових термінів і нормативних актів без ручного втручання.

#### 12. Фінансові стратегії, керовані даними

- Стратегічне планування: наука про дані допомагає фінансовим менеджерам створювати стратегії на основі даних шляхом аналізу економічних тенденцій, конкурентного середовища та внутрішніх фінансових даних. Це дозволяє більш обґрунтовано довгострокове фінансове планування та встановлення цілей.



- Порівняльний аналіз ефективності: аналітика даних може порівнювати фінансову ефективність компанії з галузевими стандартами, допомагаючи фінансовим менеджерам визначити області для вдосконалення або конкурентні переваги.

**Висновки.** Ефективна наука про дані в управлінні фінансами дозволяє організаціям оптимізувати процес прийняття рішень, зменшити ризики, підвищити ефективність і досягти кращих фінансових результатів. Завдяки інтеграції розширеної аналітики, машинного навчання та великих даних у фінансові процеси компанії можуть залишатися конкурентоспроможними, зменшувати ризики та використовувати нові можливості у фінансовому середовищі, яке швидко змінюється [6]. Від прогностичної аналітики та динамічного ціноутворення до управління ризиками та відповідності, наука про дані є важливою для досягнення сталого фінансового зростання та покращення загальної ефективності бізнесу.

### Список використаної літератури

1. Науменко М. Інтелектуальний аналіз бізнесових даних як фактор посилення конкурентної позиції підприємства // Успіхи і досягнення у науці, 2024, 5 (5). [https://doi.org/10.52058/3041-1254-2024-5\(5\)-746-762](https://doi.org/10.52058/3041-1254-2024-5(5)-746-762)
2. Krasnyuk, M., i S. Krasniuk. Association rules in finance management // Збірник наукових праць ЛОГОС, Березень 2021, doi:10.36074/logos-26.02.2021.v1.01.
3. Maxim Krasnyuk, Svitlana Nevmerzhytska, Tetiana Tsalko. Processing, analysis & analytics of big data for the innovative management // Grail of Science, 38, Квітень 2024. С. 75-83. <https://www.journal-grail.science/issue38.pdf>
4. Maxim Krasnyuk, Dmytro Elishys. Perspectives and problems of big data analysis & analytics for effective marketing of tourism industry // Science and technology today, 4 (32) 2024. С. 833-857
5. Krasnyuk M., Krasniuk I. Big data analysis and analytics for marketing and retail // Штучний інтелект у науці та освіті: збірник тез Міжнародної наукової конференції (AISE) (01-02.03.2024 р.), Київ, 2024.
6. Науменко М., Гращенко І. Сучасний штучний інтелект в антикризовому управлінні конкурентними підприємствами та компаніями // Grail of Science, (42), С. 120–137. doi: 10.36074/grail-of-science.02.08.2024.015.

УДК 28.17.19: 004.942

### ОБЧИСЛЕННЯ ПОКАЗНИКІВ ЛЯПУНОВА ДЛЯ ДИНАМІЧНОЇ СИСТЕМИ ЗАСОБАМИ КОМП'ЮТЕРНОГО МОДЕЛЮВАННЯ

Кривченко Ю.В., Кривченко А.А.  
(yuriikryvchenko@otfk.ukr.education, Nastya.otk.2014@gmail.com)  
ВСП "Одеський технічний фаховий коледж ОНТУ" (Україна)

*Розроблено засоби обчислення показників Ляпунова для дискретних відображень у динамічній системі, а саме: побудови залежності поточного показника Ляпунова від числа ітерацій  $n$ , що дає можливість оцінювати швидкість збіжності показника; побудови залежності показника Ляпунова від величини вхідного потоку та параметрів моделі, що дає можливість оцінювати координати біфуркацій та типи атракторів; побудови карти режимів моделі, що дає можливість аналізу поведінки моделі залежно від кількох параметрів, наприклад, заданого коефіцієнта моделі та величини вхідного потоку, параметра моделі та початкових значень змінних тощо.*

У якості початкової математичної моделі використано 4-фазну (4-рівневу) систему [2]. Систему наведено до виду, зручного для чисельних рішень та аналізу (1). Позначено:

$$A = K12 = k_{xy}p = KXY * RP$$
$$B = K13 = k_{yx}q = KYX * RQ,$$



$$\begin{aligned}
 C &= K23 = (k_{yx} + k_{yz})q = (KYX + KYZ) * RQ, \\
 D &= K24 = k_{zy}r KZY * RQ, \\
 E &= K32 = k_{yz}q = KYZ * RQ, \\
 F &= K33 = (k_{zy} + k_{zw})r = (KZY + KZW) * RR \\
 G &= K34 = k_{wz} = KWZ * RS, \\
 H &= K42 = k_{zw}r = KZW * RR \\
 I &= K43 = (k_{wz} + k_{out})s = (KWZ + KOUT) * RS
 \end{aligned}$$

та отримано систему

$$\Phi_4(x, y, z, w) = \begin{cases} x_{n+1} = x_n - Ax_n^2 + By_n^2 + x_{in} \\ y_{n+1} = y_n + Ax_n^2 - Cy_n^2 + Dz_n^2 \\ z_{n+1} = z_n + Ey_n^2 - Fz_n^2 + Gw_n^2 \\ w_{n+1} = w_n + Hz_n^2 - Iw_n^2 \end{cases} \quad (1)$$

Потрібно було вивчити поведінку та характеристики 4-фазної системи із взаємними зв'язками між сусідніми фазами: показники Ляпунова, карту режимів, простори атракторів та координати бифуркацій.

Для тестування правильності отриманих рішень порівняно отримані рішення з відомими рішеннями для логістичного відображення

$$x_L(n+1) = A * (x_L(n) - x_L^2(n)),$$

та однофазної системи

$$x(n+1) = x(n) - A * x^2(n) + x_{in}.$$

Дослідження розпочато з визначення діапазону зміни параметра вхідного потоку. Покладено  $x_{in} = 7$  та  $max\_bPar = 100$ ;

Раніше було знайдено, що для однофазної системи при зменшенні величини вхідного потоку зменшується простір зміни показника Ляпунова. Підібрано зручне значення величини вхідного потоку  $Xin = 0.49$ . Отримано залежності, показані на рис. 1. Знайдено поведінку траєкторій, точніше стійкість траєкторій змінних 4-фазної системи. Покладено  $x_{in} = 0.25$  та  $max\_bPar = 20$ .



Рис. 1. Показники Ляпунова для координат  $x, y, z, w$  1-фазної системи та логістичного відображення

Побудовано карти режимів 4-фазної системи від параметра  $bPar$  та від величини початкових значень змінних системи. Значення змінних змінюються від 0.1 до 0.8. Інші параметри  $max\_bPar = 8.2$ ,  $max\_Xin = 0.5$ . Результати подано на рис. 2, зокрема представлено залежності показника Ляпунова від  $bPar$  при  $max\_X0 = 0.8$  за величиною вхідного потоку при  $Xin = 0.5$ .

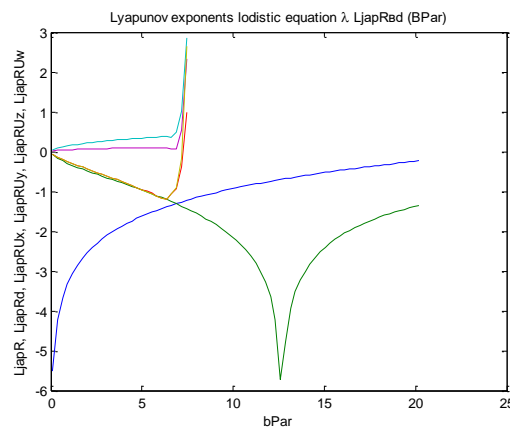

Рис. 2. Карта режимів 4-фазної системи від параметра  $bPar$  та від величини початкових значень змінних системи (ліворуч) та залежність показника Ляпунова від  $bPar$  ( $max\_bPar = 8.2$ ) при  $max\_X0 = 0.8$  за величиною вхідного потоку при  $Xin = 0.5$  (праворуч)

Карта режимів зі збільшенням діапазону зміни початкових значень змінних до  $max\_X0 = 4.8$  та показники Ляпунова показано на рис. 3.

Карти динамічних режимів побудовані за стійкою траєкторією координати  $x$  або  $w$ . Для координат  $y, z$  показник Ляпунова позитивний. Ці траєкторії не стійкі. Дослідження потрібно повторити і для показника Ляпунова за обсягом, хоча наявність сингулярності дозволяє говорити про приблизно ті самі висновки.

У результаті проведеного дослідження з'явилася впевненість у тому, що чисельні розрахунки показників Ляпунова виконані правильно. Діапазон зміни параметра  $bPar$  (до точки сингулярності 4-фазної системи) не перевищує величини  $bPar = 35 \dots 40$  та зменшується зі зростанням величини вхідного потоку  $Xin$ . При розглянутих значеннях параметрів показники Ляпунова 4-фазної системи за координатами  $x$  та  $w$  збігаються з показниками Ляпунова для 1-фазної системи до точки «сингулярності». Показники Ляпунова 4-фазної системи за координатами  $x$  та  $w$  збігаються з показниками 1-фазної системи. Складається враження, що траєкторії  $x$  і  $w$  «слідують» біфуркаційній картині 1-фазної системи, проте не досягають біфуркації та «вибухають» сингулярністю траєкторій інших нестійких координат.

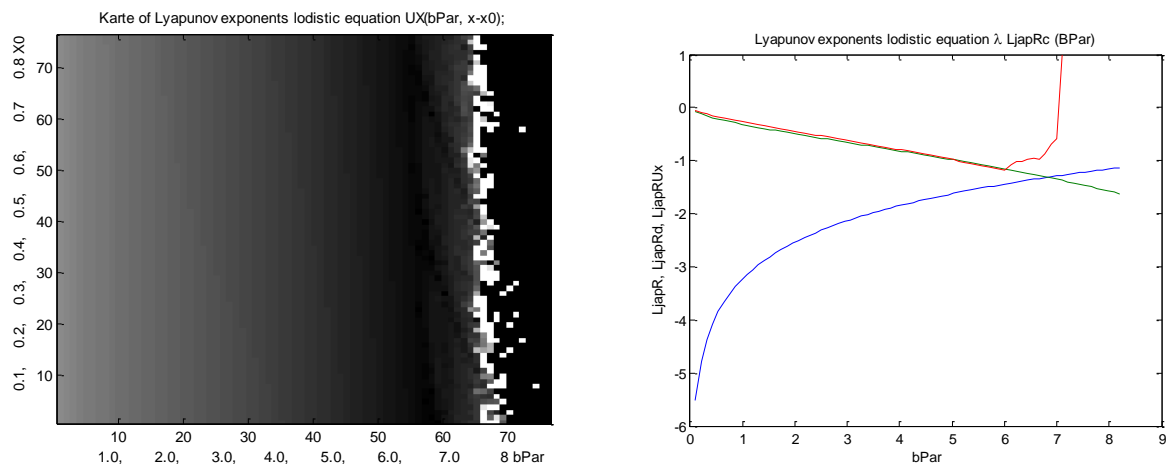

Рис. 3. Карта режимів 4-фазної системи від параметра  $bPar$  та від величини початкових значень змінних системи при  $max\_X0 = 4.8$  (ліворуч) та залежність показника Ляпунова від  $bPar$  ( $max\_bPar = 8.2$ ) за величиною вхідного потоку при  $Xin = 0.5$  (праворуч)

Для досягнення біфуркації, можливо, потрібне «грубе» налаштування простору за допомогою параметра  $Xin$ , а потім «тонке» налаштування за допомогою окремих коефіцієнтів динамічної системи.

Для подальших досліджень корисно детально вивчити 1-фазну та 2-фазну системи і, якщо буде можливо, дати їх аналітичні рішення.

### Список використаної літератури

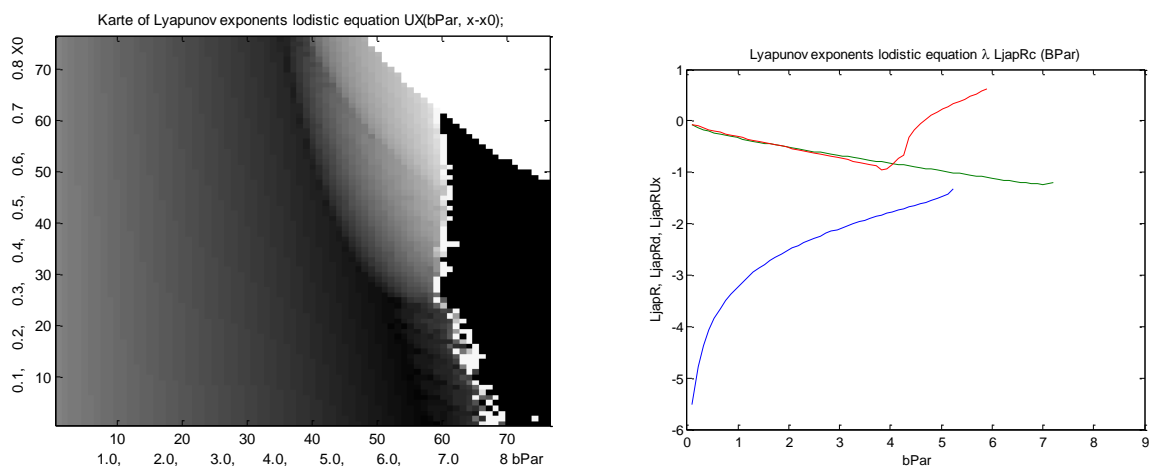
- [1] Herega A. Three-dimensional Poincare cross-sections in the model of oscillatory interaction of different-scaled structures in solids. / A. Herega, Yu. Kryvchenko // Proc. of 3rd Int. Conf. «Topological methods in dynamics and related topics. Shilnikov workshop», 2019. – P. 26-27.
- [2] Кривченко Ю. В. Комп'ютерна реалізація атракторних систем у багатовимірних фазових просторах / Ю. В. Кривченко, А. А. Кривченко // Монографія за заг. ред. С. В. Котлика «Інформаційні технології та автоматизація». – 2020. – С. 186-192. // ISBN 978-966-927-589-9
- [3] Кривченко Ю. В. Імітаційне моделювання горіння з урахуванням нелінійності процесів / Ю. В. Кривченко, А. А. Кривченко // Матеріали XIV міжнародної науково-практичної конференції «Інформаційні технології і автоматизація – 2023». – 2023. – С. 62-65
- [3] Кривченко Ю. В. Моделювання поведінки динамічних систем в процесі механоактивації / Ю. В. Кривченко, А. А. Кривченко // Матеріали XIV міжнародної науково-практичної конференції «Інформаційні технології і автоматизація – 2021». – 2021. – С. 34-36

УДК 004.94

### ДОСЛІДЖЕННЯ МЕТОДОМ КЛАСТЕРИЗАЦІЇ СТАНУ ЦИФРОВОГО РОЗВИТКУ УКРАЇНИ СЕРЕД ДЕРЖАВ ЄВРОПЕЙСЬКОГО СОЮЗУ\*

Барченко Н.Л., Мартинова Н.С. (martynova.sumdu@gmail.com)  
Сумський державний університет (Україна)

*В тезах презентуються матеріали дослідження позицій нашої країни за показниками цифрового розвитку серед держав європейського союзу. Проведено інформаційний пошук статистичних показників, їх аналіз та вибірку для формування бази даних дослідження. Методами кластеризації виконано обробку даних та обчислення, отримано розподіл на кластери для порівняльного аналізу та висновків.*

Для розробки планів відродження національного господарства України та розвитку в руслі сучасних трендів промислових революцій потрібно вивчити передовий досвід країн світу. Україна за стратегічну мету має членство в ЄС і тому логічно для планування розвитку цифрової економіки адаптувати їх сценарії розвитку до умов нашої країни.

Для виконання завдання виконано пошук актуальних даних, звітів, рейтингів з оцінки сучасного стану цифровізації за 2021-2023 р.р. Для обробки масивів числових показників застосовувались методи кластеризації, статистичної обробки, порівняльні методи.

Детально проаналізуємо результати міжнародних рейтингових досліджень, а саме Індексу мережевої готовності (Networked Readiness Index - NRI). Це комплексний показник, що характеризує рівень розвитку ІТ і цифрової економіки в країнах світу [1]. NRI дозволяє виконати оцінювання рівня розвитку та доступності цифрової інфраструктури, впровадження конкретної технології (штучний інтелект, фінтех послуги, інструменти е-здоров'я тощо), а також оцінювання рівня гармонізації інтеграції людей і технологій. NRI характеризує розвиток цифрової економіки в країнах світу за 62 основними параметрами, які об'єднані у чотири основні групи: Технології, Люди, Управління, Вплив.

Індекс вважається одним з найбільш важливих показників інноваційного та технологічного потенціалу країн світу і можливостей їх розвитку в сфері високих технологій і цифрової економіки. Дослідження також використовується як засіб аналізу для побудови порівняльних рейтингів, що відображають рівень розвитку інформаційного суспільства в різних державах.

Проведемо аналіз показників рейтингу NRI за результатами звітів за 2021, 2022, 2023 роки [2-4]

В нашому дослідженні в якості методології аналізу багатовимірних даних використовується кластерний аналіз. Кластеризація - це об'єднання багатовимірних об'єктів в групи (кластери) на основі схожості ознак для об'єктів однієї групи і відмінностей між об'єктами з різних груп.

Кластеризація включає в себе наступні етапи: виділення ознак, визначення метрики, розбиття об'єктів на групи та представлення результатів [5].

2021	Cluster	Distance	2022	Cluster	Distance	2023	Cluster	Distance
УКРАЇНА	1	0	УКРАЇНА	1	8,672	УКРАЇНА	1	12,002
Греція	1	7,405	Греція	1	4,095	Греція	1	3,28
Болгарія	1	4,966	Болгарія	1	3,986	Болгарія	1	3,352
Румунія	1	4,115	Румунія	1	5,701	Румунія	1	6,789
Хорватія	1	12,303	Хорватія	1	6,51	Хорватія	1	6,979
Бельгія	2	6,304	Бельгія	2	2,927	Латвія	2	6,462
Франція	2	2,757	Франція	2	4,117	Словаччина	2	5,467
Люксембург	2	7,828	Люксембург	2	8,893	Угорщина	2	6,011
Іспанія	2	9,476	Ірландія	2	7,982	Кіпр	2	5,189
Австрія	2	0	Австрія	2	6,639	Німеччина	3	5,931
Ірландія	3	0	Німеччина	3	5,626	Нідерланди	3	5,156
Естонія	3	12,883	Нідерланди	3	6,877	Данія	3	3,826
Чехія	3	10,34	Данія	3	3,131	Фінляндія	3	4,345
Німеччина	4	7,813	Фінляндія	3	4,991	Швеція	3	2,144
Нідерланди	4	0	Швеція	3	2,702	Бельгія	4	3,206
Данія	4	7,099	Італія	4	4,941	Франція	4	6,175
Фінляндія	4	6,786	Іспанія	4	1,544	Люксембург	4	7,431
Швеція	4	2,85	Португалія	4	3,162	Ірландія	4	8,45
Італія	5	10,675	Естонія	4	10,389	Австрія	4	5,242
Португалія	5	8,607	Чехія	4	6,765	Італія	5	3,803
Латвія	5	10,024	Словенія	4	3,462	Іспанія	5	5,408
Литва	5	0	Мальта	4	3,969	Португалія	5	4,47
Польща	5	7,493	Латвія	5	3,883	Естонія	5	10,464
Словаччина	5	10,312	Литва	5	8,258	Литва	5	8,504
Угорщина	5	12,181	Польща	5	1,596	Польща	5	5,098
Словенія	5	7,692	Словаччина	5	5,783	Чехія	5	6,305
Кіпр	5	9,852	Угорщина	5	5,511	Словенія	5	3,018
Мальта	5	10,847	Кіпр	5	4,762	Мальта	5	5,098

Рисунок 1 - Порівняння кластерів

Обробка даних та розрахунки в нашому дослідженні здійснювалися за допомогою програмного забезпечення SPSS Statistics – програмної платформи статистичного аналізу [6] та Microsoft Excel. Спочатку за допомогою SPSS побудуємо дендрограму за даними, що були відібрані із звітів [2-4] і підготовлені у вигляді необхідних таблиць. Аналіз результатів дендрограми показав, що доцільно виділити п'ять кластерів для подальшого дослідження.

Алгоритмом k-середніх отримаємо наступні поділи на кластери. Причому, одним з важливих показників у кластерному аналізі є відстань до центра кластера, який використовується для визначення ступеня віддаленості кожного об'єкта від центру його кластера.

Із аналізу результатів обчислень виходить, що більшість країн залишаються стабільними в своїх кластерах протягом трьох років. Проте, є країни, які змінюють свою приналежність до кластерів з року в рік, що може вказувати на деякі зміни в економічних, соціальних або політичних умовах.

Загалом, кластеризація країн відображає їхні географічні, економічні та культурні особливості, і такий підхід може бути корисним для подальшого аналізу та порівняння країн. З наданої таблиці видно, як країни змінювали свою приналежність до кластерів протягом трьох років. Країни Україна, Греція, Болгарія, Румунія, Хорватія протягом всього трьох років залишалися в одному й тому ж кластері (кластер 1). Саме Греція, Болгарія, Румунія, Хорватія за показниками цифровізації найбільш схожі на нашу країну і можуть бути «еталонами» для України з точки зору порівняння.

**Висновок.** В дослідженні виконано пошук інформаційних баз з показниками цифрового розвитку європейських країн світу, що є актуальними на сьогодні. Авторами сформовані таблиці числових даних з актуальними показниками країн ЄС та України для порівняння.

Методами кластерного аналізу проведені розрахунки для множини показників рейтингового дослідження NRI і запропоновано розподіл країн за кластерами. Причому, результати отримано за даними останніх кількох років для аналізу динаміки розвитку.

Результати дозволяють оцінити місце України серед європейських країн та запропонувати ті країни ЄС, досвід яких буде корисним для розробки політик і планів цифрового розвитку економіки та суспільства України. За станом цифрового розвитку найбільш схожими до України є Болгарія, Румунія, Греція, Хорватія. Заслужують уваги країни Литва, Латвія, Словенія, Чехія, Угорщина, Іспанія з точки зору вивчення та застосування їх досвіду цифрового розвитку для умов України.

Врахування досвіду країн ЄС та синергія усіх складових - соціально-політична стабільність, політична воля, розвиток різних сфер економічної діяльності на основі сучасної розгалуженої інфраструктури, де застосовані інноваційні цифрові технології та обладнання, роботу яких забезпечує кваліфікована робоча сила з сучасними навичками - все це надає можливість для відновлення економіки України та подальшого розвитку.

### Список використаної літератури

- [1] Індекс мережевої готовності (Network Readiness Index – NRI), Всесвітній економічний форум, INSEAD; <https://networkreadinessindex.org/>.
- [2] <https://download.networkreadinessindex.org/reports/nri-2021-country-briefs.pdf>.
- [3] [https://download.networkreadinessindex.org/reports/nri\\_2022.pdf](https://download.networkreadinessindex.org/reports/nri_2022.pdf).
- [4] [https://download.networkreadinessindex.org/reports/nri\\_2023.pdf](https://download.networkreadinessindex.org/reports/nri_2023.pdf).
- [5] Любчак В.О., Барченко Н.Л., Великодний Д.В. ВИБІР МЕТОДА КЛАСТЕРИЗАЦІЇ З МЕТОЮ АНАЛІЗУ ПОКАЗНИКІВ ЦИФРОВИХ ТРАНСФОРМАЦІЙ РЕГІОНІВ УКРАЇНИ. - Інформаційні технології та суспільство 2023, Номер (том): 2 (8), С. 6-17 DOI:<https://doi.org/10.32689/maup.it.2023.2.1>.
- [6] IBM SPSS Software. URL: <https://www.ibm.com/spss>.

\* Публікація підготовлена у рамках виконання наукового проекту 0122U001232 «Реструктуризація національної економіки в напрямі цифрових трансформацій для сталого розвитку», який фінансується Національним фондом досліджень України.



## ОПТИМІЗАЦІЯ ПРЯМИХ КРИТЕРІЇВ ЯКОСТІ ІНФОРМАЦІЙНИХ УПРАВЛЯЮЧИХ СИСТЕМ

Мироненко А.О., Северин В.П.  
(alina.myronenko@cs.khpi.edu.ua, valerii.severyn@khpi.edu.ua)  
Національний технічний університет  
"Харківський політехнічний інститут" (Україна)

*В тезах розглядаються поняття інформаційних управляючих систем та їхній вплив на сучасність, важливість постійного моніторингу показників якості таких систем та покращення цих критеріїв шляхом оптимізації цих параметрів.*

У сучасному світі інформаційні управляючі системи (ІУС) відіграють важливу роль у різноманітних галузях шляхом забезпечення функціонування багатьох процесів та систем. У різних сферах, таких як бізнес, промисловість, транспорт, охорона здоров'я, енергетика тощо, є складані динамічні системи, управління якими потребує використання ІУС. Через свою розповсюдженість та широке застосування в багатьох галузях, системи управління мають складну структуру та велику кількість параметрів, що ускладнює оцінювання якості системи та покращенню їхніх показників.

Метою доповіді є представлення результатів дослідження методів обчислення прямих показників якості (ППЯ) ІУС та оптимізації цих критеріїв.

На кожен систему управління накладаються вимоги щодо її безпеки, надійності та швидкодії. Ці показники можна визначити шляхом обчислення прямих показників якості системи управління. Для розрахунку цих показників модель системи представляють у вигляді лінійних або нелінійних систем диференціальних рівнянь (СДР). За допомогою матричних методів інтегрування обчислюються перехідні процеси моделі системи. Для лінійних систем використовується метод матричної експоненти та її інтегралу, а для нелінійних – системні методи першого, другого та третього ступеня, які містять в собі обчислення якобіана векторної функції правих частин СДР, що в свою чергу обчислюється за допомогою формул кінцевих різниць. На основі розрахунку перехідних процесів та їх екстремумів обчислюються ППЯ системи, а саме перерегулювання, час регулювання, розмах коливань та згасання коливань. Після обчислення показників відбувається оцінка цих критеріїв на достовірність. Діаграма Вишнеградського, з областями періодичних, монотонних, коливальних та нестійких процесів, дозволяє дослідити залежність обчислених ППЯ від змінних параметрів ІУС.

Складність обчислення ППЯ систем обумовлена тим, що методи їх обчислення важко піддається формалізації [1]. Це призвело до появи актуальної і в нас час проблеми, а саме оптимізації цих критеріїв. Для оптимізації ППЯ використовуються векторні методи оптимізації. Розглядаються прямі методи безумовної мінімізації для функцій багатьох змінних, а саме метод Хука-Дживса та Нелдера-Міда. Для оптимізації ППЯ спочатку формується векторна цільова функція, потім виконується оптимізація показників за допомогою векторних методів. За діаграмою Вишнеградського можна прослідкувати перехід від нестійкої області до допустимої з мінімальним часом регулювання [2].

Отже, у ході даного дослідження вирішені такі питання, як аналіз методів обчислення показників якості ІУС, обчислення самих показників системи, перевірка обчислених критеріїв на достовірність, оцінка ситуації оптимізації ППЯ, аналіз методів для оптимізації показників та оптимізація показників якості систем управління.

### Список використаної літератури:

1. Нікуліна О. М., Северин В. П. Чисельні методи моделювання та оптимізації управління динамічними системами : навч. посібник. – Харків : НТУ «ХПІ», 2024. – 144 с.
2. Северин В. П. Моделі і методи оптимізації показників якості систем автоматичного управління енергоблоку атомної електростанції: Автореф. дис... д-ра техн. наук: 05.13.07 / НТУ «ХПІ». – Харків, 2007. – 35 с.

## РОЗРОБКА МАТЕМАТИЧНОЇ МОДЕЛІ РОЗРАХУНКУ ЯКІСНИХ ПОКАЗНИКІВ МОЛОКА З ЛАКТУЛОЗОЮ ТА ПРОГРАМНОГО ЗАБЕЗПЕЧЕННЯ ДЛЯ ЇЇ РЕАЛІЗАЦІЇ

Найдьонов О.Ю. (alex15386qw@gmail.com)

Котлик С.В. (sergknet@gmail.com)

Одеський національний технологічний університет (Україна)

Молоко — це унікальний продукт, який супроводжує людину від народження. Воно є першим і найприроднішим джерелом харчування, забезпечуючи немовля всіма необхідними речовинами для зростання та розвитку. Але його цінність не обмежується дитячим віком — молоко відіграє важливу роль у раціоні харчування людей різного віку.

У сучасному ритмі життя молоко стало ще ціннішим. Це швидкий та зручний спосіб поповнити запаси енергії. Можна сказати, що натуральне коров'яче молоко залишається класичним продуктом, який століттями займав важливе місце у харчуванні людини, зміцнюючи здоров'я та даруючи сили[1].

Для покращення смаку, стабільності та користі молока виробники часто використовують різні добавки, які дозволяють регулювати його властивості та відповідати споживчим запитам. Кожна їх вносить свої зміни у продукт і впливає його кінцеві характеристики.

Однією з популярних добавок є вітамін D. Його додають для покращення харчової цінності молока, оскільки він важливий для засвоєння кальцію, зміцнення кісток та підтримки імунної системи. Кальцій – ще одна важлива добавка, що підвищує користь молока для організму. Для підтримки мікрофлори кишечника в молоко додають пребіотики та пробіотики, такі як інулін або біфідобактерії. Ці добавки допомагають покращити травлення та підтримують здоров'я шлунково-кишкового тракту. Щоб змінити текстуру та запобігти осадженню жирів, до молока іноді додають стабілізатори та емульгатори. Наприклад, стабілізатори, такі як карагенан або гуарова камедь, роблять молоко більш однорідним і перешкоджають поділу рідини на фракції. Це особливо актуально сьогодні для молока з низьким вмістом жиру, яке може відокремлюватись без додавання таких речовин [2-5].

Найчастіше для поліпшення травних властивостей молока використовується лактулоза, синтетичний пребіотик. Лактулоза сприяє зростанню корисних бактерій у кишечнику та допомагає організму більш ефективно засвоювати молочні продукти, підтримуючи здоров'я мікрофлори. Додавання лактулози до молока може суттєво вплинути на його якість, у тому числі на смакові, текстурні та функціональні властивості продукту. Лактулоза - це синтетичний дисахарид, який має пребіотичні властивості, і її додавання може бути корисним, але при цьому важливо враховувати дозування.

Лактулоза має помірно солодкий смак, тому додавання її у великих кількостях може змінити смакові якості молока, роблячи його солодшим. У невеликих дозах насолода зазвичай незначна, але при більш високих концентраціях смак може ставати помітно солодким, що може бути небажаним для деяких споживачів [4]. При додаванні значної кількості лактулози молоко може стати трохи більш в'язким та щільним, оскільки лактулоза утримує воду та взаємодіє з іншими компонентами молока. Лактулоза, будучи незварюваною у верхніх відділах шлунково-кишкового тракту, досягає кишечника і там ферментується бактеріями, що сприяє кращому травленню. Однак, при надмірному додаванні може викликати газоутворення та дискомфорт у деяких споживачів.

Кількість лактулози, що додається, повинна бути строго контрольованим, щоб уникнути зайвої солодощі, зміни текстури і можливого впливу на травлення. Зазвичай її додають у дозах, які забезпечують пребіотичний ефект, але при цьому істотно не впливають на органолептичні властивості. Таким чином, Лактулоза може позитивно вплинути на якість молока, додаючи йому пребіотичні властивості та користь для здоров'я, але за умови дотримання оптимальних дозувань.

Для визначення оптимальної кількості лактулози, що додається в молоко, в ОНТУ була побудована математична модель залежності показників якості молока від цього пребіотика. Для цього було поставлено низку експериментів, результати яких зведені у табл.1

Таблиця 1 – Результати експериментів щодо додавання Лактулози

Показник якості молока	Кількість лактулози, %				
	стандарт	0,1	0,15	0,2	0,25
Титрована кислотність, °Т, не більше	21	20	20	21	22
pH, од. активності	6,65	6,65	6,6	6,55	6,45
Густина, кг/м <sup>3</sup> , не менше	1028	1027	1027	1027	1028
Масова частка білка, %, не менше	2,7	2,8	2,8	2,7	2,6

Математична модель була складена за допомогою методів регресійно-кореляційного аналізу на основі натурних експериментів (табл.1) [3, 6]. Під математичною моделлю досліджуваного об'єкта розумітимемо рівняння, що зв'язує відгук і фактори (у всіх моделях був один фактор – кількість лактулози)

$$y = f(x_1, x_2, \dots, x_k)$$

Потрібно висловити аналітично (тобто у вигляді формули) залежність між значеннями  $x$  і  $y$ , внаслідок чого замість функції  $y = f(x_1, x_2, \dots, x_k)$  повинна вийти інша, апроксимуюча (тобто приблизно описує) її функція  $z = j(x_1, x_2, \dots, x_k)$ .

Для розрахунків коефіцієнтів регресійної моделі та проведення відповідного кореляційного аналізу в роботі застосовувався програмний продукт Design-Expert компанії Stat-Ease, Inc. (США) [6]. Розвинений інтерфейс цієї програми надає користувачеві можливість визначення експериментальної мети, кількості та характеру проектних змінних, характеру функцій відкликання та економічне число експериментальних прогонів. Були збудовані математичні моделі у вигляді відповідних поліномів залежностей від кількості доданої лактулози таких показників якості молока, як Титрована кислотність, pH, густина, масова частка білка. Ці залежності були запрограмовані за допомогою алгоритмічної мови Python, яка характеризується легкістю в роботі з невеликими та середніми обсягами даних та наявністю потужних бібліотек для аналізу та візуалізації даних, таких, як NumPy, Pandas, Matplotlib, SciPy.

За запропонованими моделями були проведені розрахунки оптимальної кількості Лактулози для додавання в молоко при збереженні показників якості цього продукту, вона виявилася приблизно 0,2%.

Даний проект показав, що створення математичних моделей та програмного забезпечення для оптимізації складу харчових продуктів – це не лише необхідність для сучасного бізнесу, а й внесок у сталий розвиток, задоволення потреб ринку та зниження витрат.

### Список використаної літератури

1. Production, Composition, and Nutritional Properties of Organic Milk [Електронний ресурс] – Режим доступу до ресурсу: <https://www.mdpi.com/>
2. Milk as a Source of Probiotics and Bioactive Peptides [Електронний ресурс] – Режим доступу до ресурсу: <https://www.mdpi.com/>
3. Toxicological and Teratogenic Effects of Food Additives [Електронний ресурс] – Режим доступу до ресурсу: <https://pmc.ncbi.nlm.nih.gov/>
4. Functional Ingredients in Dairy Products [Електронний ресурс] – Режим доступу до ресурсу: <https://www.researchgate.net/>
5. Grounding and Development of Low-Lactose Biologically Active Milk Ice Cream Formula / A. Trubnikova, O. Chabanova, T. Sharahmatova, S. Bondar, S.Vikul. Path of Science: International Electronic Scientific. Traektoriä Nauki - Path of Science. 2018. Vol. 4, No 9. P. 3001-3021. DOI: 10.22178/pos.38-7. [Електронний ресурс] – Режим доступу до ресурсу: <http://pathofscience.org/index.php/ps/article/view/544>
6. Stat-Ease, Inc. [Електронний ресурс] – Режим доступу до ресурсу: <https://en.wikipedia.org/wiki/Stat-Ease>.

## МАТЕМАТИЧНЕ МОДЕЛЮВАННЯ КІНЕТИКИ СТУПІНЧАСТОГО ПРОЦЕСУ НЕПРЯМОГО ВІДНОВЛЕННЯ ВЮСТИТУ З ГЕМАТИТУ ГАЗОМ СО

Пантейков С. П. (ser\_pant\_in@ukr.net)

Дніпровський державний технічний університет (Україна)

*Тези доповіді присвячені математичному моделюванню кінетики етапів процесу непрямого відновлення поодинокого шматка залізної руди (гематиту) до нижчого оксиду заліза (вюститу) відновним газом СО, основними ланками якого є його дифузія в шарах первісних оксидів заліза (гематиту і магнетиту) і перетворення цих оксидів та газу СО в продукти відновлення ( $Fe_3O_4$ ,  $Fe_2O_3$  і  $CO_2$ ). У математичній моделі враховані швидкості дифузії газу СО в порах і тріщинах шматка руди при дифузійному, кінетичному і змішаному режимах перебігу хімічних реакцій відновлення  $Fe_3O_4$  з  $Fe_2O_3$  та  $FeO$  з  $Fe_3O_4$  газом СО, залежність значень пористості гематиту, магнетиту і вюститу від температури процесу.*

В останні роки різко зріс інтерес до процесів прямого отримання заліза з різноманітних залізорудних матеріалів в агрегатах прямого відновлення заліза різними відновниками. Пов'язано це, вірогідно, з питаннями збереження екології з одночасним підвищенням ресурсозаощадної ефективності процесів отримання заліза, особливо це актуально для одностадійного одержання сталі з шихтових матеріалів, що місять оксиди заліза.

Загальновідомо, що відновлення заліза з його оксидів відбувається поетапно – за рахунок перетворення кожного вищого оксиду на наступний (нижчий) оксид і наприкінці – перетворення найнижчого оксиду на металеве залізо. Все це відбувається за рахунок послідовного відщеплення від оксидів заліза атомів кисню за нижченаведеними схемами, при цьому інтерес металургів, як правило, прикутий до високотемпературної схеми (б):

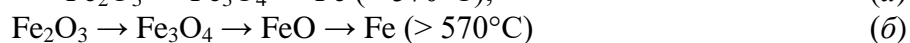
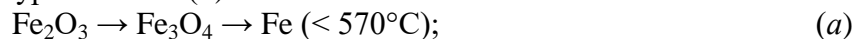

Процес відновлення заліза відноситься до складних фізико-хімічних процесів, термодинамічні та кінетичні умови яких безперервно змінюються в силу одночасного перебігу взаємопов'язаних хімічних перетворень і фізичних явищ, що пов'язані у тому числі зі зміною температури процесу відновлення.

Вважають, що відновлення заліза відбувається як за реакціями прямого відновлення (твердим вуглецем), так і за реакціями непрямого відновлення (газами-відновниками), у тому числі за допомогою відновного газу СО:

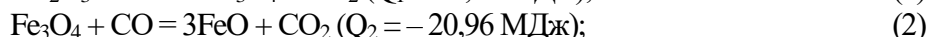
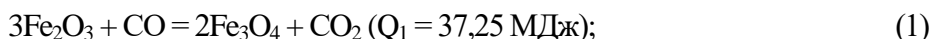

Відновний газ СО утворюється за хімічною реакцією газифікації твердого вуглецю С, що носить назву «реакція Белла-Будуара»:



яка є важливою з точки зору забезпечення непрямого відновлення оксидів заліза у відновних печах за реальних температур процесу.

Однак, як показали термодинамічні аналізи [1, 2] даних хімічних реакцій (1)–(3), газ СО не може бути відновником заліза з його нижчого оксиду (вюститу) понад певне значення температури: за даними автора роботи це значення становить  $765^\circ C$ , згідно з різними літературними даними це значення знаходиться у діапазоні  $327-777^\circ C$  [3, 4]. Тобто непряме відновлення у відновних печах при високих температурах реального металургійного процесу відбувається лише за реакціями (1) і (2) [5], а залізо з вюститу відновлюється виключно за рахунок твердого вуглецю С [6–8] (тобто точно так, як і марганець, який є найближчим «родичем» заліза в Періодичній системі хімічних елементів) за реакцією (5):



Це свідчить про те, що всі існуючі математичні моделі, які описують кінетику процесу ізотермічного відновлення гематиту (або магнетиту) до стану металевого заліза газами-відновниками, у тому числі і СО, є не зовсім коректними в силу вищевикладеного наукового



факту, вперше встановленого [9] автором цієї роботи, що робить актуальним розробку даної математичної моделі.

Для математичного опису процесу етапів відновлення вюститу (FeO) газом CO виберемо зональну модель відновлення шматка залізної руди, що складається з вищого оксиду заліза – гематиту (Fe<sub>2</sub>O<sub>3</sub>). На рис. 1 наведено схему процесу ізотермічного відновлення вюститу (FeO) з шматка гематиту (Fe<sub>2</sub>O<sub>3</sub>) відновним газом CO, що є першими двома етапами ступінчастого відновлення заліза за схемою (б).



Рисунок 1 – Кінетика ізотермічного відновлення вюститу (FeO) з гематиту (Fe<sub>2</sub>O<sub>3</sub>) при контакті шматка залізної руди з відновним газом CO

Механізм відновлення поодинокого шматка залізної руди (гематиту) до нижчого оксиду заліза (вюститу) газом CO складається з наступних послідовних і паралельних стадій:

1. Дифузія газоподібного реагенту–відновника (газу CO) з утвореного (за реакцією (5)) основного газового потоку через газовий дифузійний шар до поверхні шматка руди.
2. Дифузія газу–відновника CO вглиб шматка руди через пори і тріщини у ньому, при цьому на початку процесу це однорідний шматок гематиту, в подальшому – шматок гематиту з шаром магнетиту, що утворився з гематиту, ще пізніше – зазначений шматок додатково з шаром відновленого вюститу з магнетиту.
3. Хімічна взаємодія газу CO з початковими (для реакцій (1) і (2)) оксидами заліза та адсорбція цими оксидами молекул газу–відновника, зародження та зростання твердих фаз оксидів заліза, що відновлюються, утворення оксиду відновника (газу CO<sub>2</sub>) і десорбція його молекул.
4. Дифузія газоподібного продукту реакцій (газу CO<sub>2</sub>) через пори та тріщини всіх шарів шматка руди назад до його поверхні.
5. Дифузія газоподібних продуктів через газовий дифузійний шар до основного газового потоку.

Математична модель враховує:

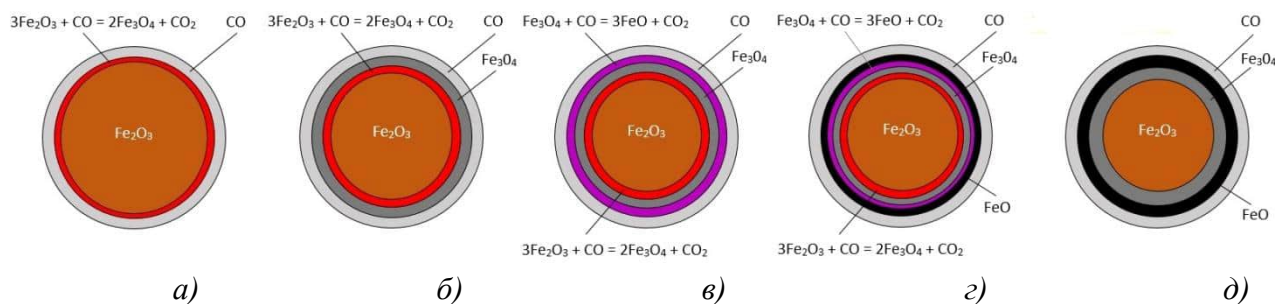
- дифузійний, кінетичний та змішаний режими протікання хімічних реакцій (1) і (2) відновлення оксидів заліза, при яких величина швидкості дифузії газу CO у порах і тріщинах шматка руди різна;
- значення пористості гематиту, магнетиту і вюститу та залежність величин пористості зазначених оксидів заліза від температури.

Математична модель дозволяє вивчати кінетику етапів процесу відновлення вюститу з гематиту з використанням як відновника газу CO при необхідних розмірах шматків залізної руди і різних температурах процесу відновлення. Встановлено, що більш низькі температури сприятимуть утворенню щільного шару відновленого чистого заліза на поверхні шматка залізної руди, що створить високий опір дифузії відновному газу CO і призведе майже до припинення процесу непрямого відновлення. В свою чергу високі температури ініціюють процеси спікання і розм'якшення оксидів заліза (руди), що погіршить пористу структуру зовнішнього шару шматка руди, ускладнюючи дифузію відновного газу CO вглиб зазначеного шматка, тим самим значно уповільнюючи процес непрямого відновлення. Моделлю встановлено оптимальний температурний режим ступінчастого процесу непрямого відновлення вюститу, при якому швидкість отримання FeO з Fe<sub>2</sub>O<sub>3</sub> газом CO максимальна. Розроблена математична модель може бути використана в наступному для розробки математичної моделі, що буде описувати повний процес отримання Fe за схемою (б) шляхом непрямого (газом CO) і прямого (твердим вуглецем) відновлення.



### Список використаної літератури

- [1] С. П. Пантейков, «Розрахунок температур перебігу хімічних реакцій процесу ступінчастого відновлення заліза з гематиту газом СО і газифікації твердого вуглецю за існуючими формулами і за стандартними значеннями ентальпії та ентропії речовин,» *Збірник наукових праць ДДТУ: (технічні науки)*. Кам'янське, Україна: Видавництво ДДТУ, Вип. 2(39), С. 16–26, 2021. doi:10.31319/2519-2884.39.2021.2.
- [2] С. П. Пантейков, «Розрахунок температур перебігу хімічних реакцій процесу ступінчастого відновлення заліза з гематиту газом СО і газифікації твердого вуглецю за мірами хімічної спорідненості речовин до кисню,» *International Science Journal of Engineering & Agriculture (Poland)*, Vol. 1(2), pp. 1–8, June 2022. doi:10.46299/j.isjea.20220102.1.
- [3] С. П. Пантейков, «О температурах протекания реакций восстановления железа из гематита газом СО с позиций термодинамики,» presented at the *Abstracts of the IX-th International Scientific and Practical Conference “Trends of development modern science and practice”*, Stockholm, Sweden, November 16–19, 2021, pp. 568–574. doi:10.46299/ISG.2021.II.IX.
- [4] С. П. Пантейков, «О влиянии степени химического средства веществ к кислороду на возможность протекания реакций восстановления железа из гематита газом СО,» presented at the *Abstracts of the the X-th International Scientific and Practical Conference “Science foundations of modern science and practice”*, Athens, Greece, November 23–26, 2021, pp. 640–648. doi:10.46299/ISG.2021.II.X.
- [5] С. П. Пантейков, «О прямом и косвенном восстановлении железа,» in *Monografia pokonferencyjna “Science, research, development #41. Technics and technology”*, Belgrade, Republika Srbija, 30.05.2021–31.05.2021. Eds. Warszawa, Poland: Sp. z o.o. «Diamond trading tour», 2021, pp. 37–43. [Online]. Available: [http://конференция.com.ua/files/113\\_07\\_vi\\_2021.pdf](http://конференция.com.ua/files/113_07_vi_2021.pdf) Accessed on: 19.10.2024.
- [6] С. П. Пантейков, «О температурах протекания реакций восстановления железа из гематита твёрдым углеродом с позиций термодинамики,» presented at the *Proceedings of the VI-th International Scientific and Practical Conference “Innovations technologies in science and practice”*, Haifa, Israel, February 15–18, 2022, pp. 539-548. doi:10.46299/ISG.2022.I.VI.
- [7] С. П. Пантейков, «О влиянии степени химического средства веществ к кислороду на возможность протекания реакций восстановления железа из гематита твёрдым углеродом,» presented at the *Proceedings of the XIV-th International Scientific and Practical Conference “Theoretical and science bases of actual tasks”* Lisbon, Portugal, April 12–15, 2022, pp. 618–627. doi:10.46299/ISG.2022.1.14.
- [8] С. П. Пантейков, «Определение температур протекания реакций восстановления железа из гематита твёрдым углеродом по степени химического средства веществ к кислороду,» presented at the *Proceedings of the XVIII-th International Scientific and Practical Conference “Advancing in research, practice and education”*, Florence, Italy, May 10–13, 2022, pp. 634–644. doi:10.46299/ISG.2022.1.18.
- [9] С. П. Пантейков, «О возможности восстановления вюстита монооксидом углерода,» in *Monografia pokonferencyjna “Science, research, development #31. Technics and technology”*, Rotterdam, Koninkrijk der Nederlanden, 30.07.2020–31.07.2020. Eds. Warszawa, Poland: Sp. z o.o. «Diamond trading tour», 2020, pp. 8–11. [Online]. Available: [http://конференция.com.ua/files/7\\_viii\\_2020s.pdf](http://конференция.com.ua/files/7_viii_2020s.pdf) Accessed on: 19.10.2024.

## АНАЛІЗ ТИПІВ МОДЕЛЕЙ НЕЙРОННИХ МЕРЕЖ ДЛЯ ЗАДАЧІ ПРОГНОЗУВАННЯ ФІНАНСОВИХ ПОКАЗНИКІВ

Пасічнюк В. А. (vlad.pasichniuk.02@gmail.com),

Коваленко О. О. (ok@vntu.edu.ua),

Вінницький Національний Технічний Університет (Україна)

*У роботі проведено аналіз основних типів моделей нейронних мереж в контексті вирішення задачі прогнозування фінансових показників, таких як ціни криптовалют.*

**Постановка проблеми.** Прогнозування фінансових показників, таких як ціни криптовалют, є надзвичайно важливим для трейдерів, інвесторів та фінансових аналітиків. Висока волатильність ринків криптовалют робить завдання передбачення складним, але водночас критично важливим для прийняття ефективних рішень. Прогнозування цін криптовалют дозволяє знизити ризики, вчасно реагувати на ринкові зміни та підвищити ефективність торгівлі.

Нейронні мережі виявляються корисними у таких завданнях завдяки їх здатності виявляти складні нелінійні залежності в історичних даних і адаптуватися до змін на ринку. Вони здатні аналізувати великий обсяг вхідної інформації, включаючи макроекономічні дані, новини та історичні ціни, для формування точних прогнозів.

**Основні типи нейронних мереж.** Існують різні типи нейронних мереж, кожен з яких має свої особливості та підходить для різних типів задач, пов'язаних з прогнозуванням фінансових показників:

- Звичайні нейронні мережі (Feedforward Neural Networks). Це базовий тип нейронних мереж, де дані проходять від вхідного шару до вихідного без зворотного зв'язку [1]. Вони підходять для задач класифікації та регресії, але мають обмежене застосування до часових рядів, оскільки не здатні зберігати інформацію про попередні стани. Для фінансового прогнозування, де важлива історія даних, такі мережі не є ефективними.

- Рекурентні нейронні мережі (RNN). RNN мають здатність зберігати інформацію з попередніх станів через свої зворотні зв'язки. Це робить їх ідеальними для обробки послідовних даних, таких як ціни криптовалют, що змінюються з часом. Проте стандартні RNN стикаються з проблемами зникнення градієнта, що ускладнює навчання на довгих послідовностях. Це робить їх менш ефективними для прогнозування довгострокових тенденцій.

Мережі довготривалої короткочасної пам'яті (LSTM). LSTM є покращеною версією RNN, розробленою для подолання проблеми зникнення градієнтів [2]. Вони використовують механізм "вікон пам'яті", що дозволяє їм зберігати важливу інформацію протягом довгих проміжків часу, роблячи їх надзвичайно ефективними для роботи з часовими рядами, такими як прогнозовані ціни криптовалют. LSTM здатні враховувати тривалі тренди та короткочасні зміни, що робить їх надійним інструментом для фінансових прогнозів.

- Згорткові нейронні мережі (CNN). CNN зазвичай використовуються для обробки зображень, проте їх можна адаптувати для аналізу часових рядів шляхом виявлення локальних патернів у послідовностях. У контексті фінансових даних, CNN можуть бути корисними для виділення особливих закономірностей у цінових тенденціях, які можуть бути приховані в великих обсягах даних [3].

- Гібридні моделі (CNN + LSTM). Поєднання CNN та LSTM дозволяє отримати переваги обох підходів. CNN виділяє суттєві патерни з даних, тоді як LSTM використовує ці особливості для врахування часових залежностей і прогнозування майбутніх значень. Такий підхід є надзвичайно ефективним для прогнозування фінансових показників, оскільки ціни залежать не лише від історичних даних, але й від прихованих шаблонів у поведінці ринку.

**Доцільність використання гібридної моделі.** Гібридна модель, що поєднує LSTM та CNN, є потужним інструментом для прогнозування фінансових показників, таких як ціни криптовалют. CNN дозволяє виявити локальні залежності у даних, такі як короткострокові тренди або різкі зміни цін, що можуть бути важливими індикаторами майбутніх змін. LSTM, у свою чергу, використовує ці виявлені патерни для побудови довгострокових прогнозів, зберігаючи інформацію про послідовність змін.

Поєднання цих двох типів мереж дозволяє створити модель, яка може одночасно враховувати як короткострокові зміни, так і довгострокові тренди, що є важливим для аналізу ринку криптовалют. Такий підхід забезпечує глибший аналіз даних і підвищує точність прогнозування.

**Обмеження та виклики.** Хоча нейронні мережі є потужним інструментом для прогнозування, вони також мають низку обмежень. По-перше, для ефективного навчання моделей потрібен великий обсяг якісних даних. У випадку криптовалют, дані можуть бути шумними та мати значні коливання, що ускладнює процес навчання.

По-друге, налаштування нейромережі є складним завданням, яке потребує вибору правильних гіперпараметрів, таких як кількість шарів, нейронів, оптимізаторів та функцій активації. Неправильний вибір параметрів може призвести до неякісного навчання моделі. Крім того, тренування нейромереж потребує значних обчислювальних ресурсів та часу.

**Висновки.** Нейронні мережі, зокрема їх гібридні моделі, демонструють високу ефективність для вирішення задач прогнозування фінансових показників, таких як ціни криптовалют. Використання CNN для виявлення патернів і LSTM для обробки часових рядів дозволяє створити надійну модель, яка здатна враховувати як короткострокові зміни, так і довгострокові тенденції на ринку. Проте, застосування цих методів вимагає високих обчислювальних ресурсів та ретельної підготовки даних і параметрів моделі, що створює певні виклики для їх практичного впровадження.

## СПИСОК ВИКОРИСТАНИХ ДЖЕРЕЛ

1. Feedforward neural networks (2024) [Онлайн] – Режим доступу: <https://learnopencv.com/understanding-feedforward-neural-networks/>.
2. LSTM neural networks (2024) [Онлайн] – Режим доступу: <https://www.turing.com/kb/comprehensive-guide-to-lstm-rnn>.
3. Convolutional neural networks (2024) [Онлайн] – Режим доступу: <https://www.researchgate.net/publication/336805909>.

УДК 629.7.015.14

## ПОРІВНЯЛЬНИЙ АНАЛІЗ МОДЕЛЕЙ КРІПЛІНГУ ЗА НІДХЕМОМ І ФЛАБЕЛЕМ

Пелих В. П. (venator.verba@gmail.com)

Національний аерокосмічний університет ім. М. Є. Жуковського «ХАІ» (Україна)

*Прогнозування граничного стану стиснутих тонкостінних стрижнів та математичне моделювання напруженого стану елементів конструкції вимагають розрахунку напружень «кріплінгу». У доповіді представлено порівняння двох методів та результатів розрахунку напружень кріплінгу. Перший метод представлений Нідхемом, а другий – його модифікація, запропонована Флабелем. Ці методи порівнянні з методом, що запропонований Джерардом у звітах НАСА. Моделі відрізняються емпіричними коефіцієнтами, структурою формул та типом розбиття перерізів. Отримані результати свідчать про хорошу збіжність методів на етапі попереднього проектування та розрахунку конструкцій.*

Нідхем провів серію дослідів на кутниках, швелерах та профілях у вигляді прямокутних труб. Серед матеріалів в досліді брали участь 75S-T6 (аналог сучасного 7075-T6), 14S-T6 (аналог сучасного 2014-T6), 17S-T (аналог сучасного 2017-T6), 24S-T (аналогі сучасного 2024-T3), Brass (латунь) та 61S-T6 (аналог сучасного 6061-T6).

Основна концепція методу [1] ґрунтується на припущенні, що максимальні напруження виникають у кутових секціях. Перерізи, які можна розраховувати цим методом, повинні бути складені з кутових форм (рис. 1).



Рис. 1. Розбиття перерізів на кутники за методом Нідхема

Напруження кріплення для куткової секції визначається за формулою:

$$F_{cc} = \frac{C_e \cdot (F_{cy} \cdot E_c)^{0,5}}{(b/t)_{eff}^{0,75}},$$

$$(b/t)_{eff} = \frac{\frac{a}{t_a} + \frac{b}{t_b}}{2},$$

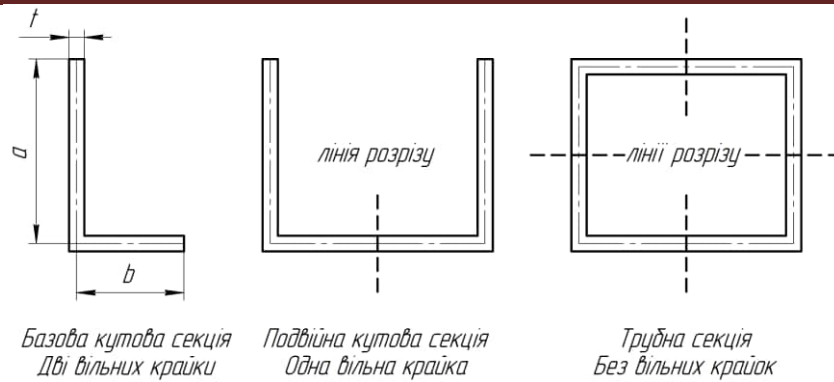
$$C_e = \begin{cases} 0,316 \rightarrow \text{дві вільні країки} \\ 0,342 \rightarrow \text{одна вільна ерайка,} \\ 0,366 \rightarrow \text{без вільних крайок} \end{cases}$$

де  $E_c$  – модуль пружності матеріалу на стиск;  $F_{cy}$  – межа плинності матеріалу на стиск;  $C_e$  – коефіцієнт закріплення крайок;  $t_i$  – товщина  $i$ -ї стінки;  $i$  – довжина  $i$ -ї крайки;  $(b/t)_{eff}$  – ефективне відношення розмірів крайки.

Фактично в джерелі [4, с. 354] наведено модернізацію методу Нідхема, далі іменовану методом Флабеля. Проведено модернізацію коефіцієнтів закріплення (табл. 1) та розширено форми, які піддаються аналізу.

Таблица 1. Коефіцієнти закріплення крайок по Флабелю

Матеріал	Форма закріплення	Коефіцієнт закріплення $C_e$
Алюмінієвий сплав	Дві вільних крайки	0,295
	Одна вільна крайка	0,317
	Без вільних крайок	0,339*
Сталі	Дві вільних крайки	0,274
	Одна вільна крайка	0,318
	Без вільних крайок	0,362*
Титанові сплави	Дві вільних крайки	0,272
	Одна вільна крайка	0,307
	Без вільних крайок	0,342*
*значення отримані лінійною екстраполяцією по результатам тестових випробувань		

Формула для розрахунку напружень кріплення виглядає аналогічно, але, значення  $(b/t)_{eff}$  пропонується шукати по видозміненій формулі:

$$(b/t)_{eff} = \frac{b_1 + b_2}{t_1 + t_2},$$

$b_i, t_i$  – довжина та ширина розглянутого фланця відповідно.

Ключовим недоліком методу Нідхема є його обмеженість: він не може бути застосований для перерізів, які не можна розбити на кутники (наприклад таврові профілі). В методі Флабеля зміни полягають у можливості розгляду наприклад Т-подібних перерізів, при цьому стінка тавра розглядається двічі, Т-переріз складають з двох L-перерізів (рис. 2).



Рис. 2. Метод розбиття перерізу тавра на кутники відповідно методу Флабеля

Коефіцієнт  $C_e$  насправді є осередненням значень, що отримані Нідхемом в результаті дослідів. Більш точні значення  $C_e$  наведені в таблиці 4 [1] в залежності від матеріалу. Нідхем проводив більшість дослідів на алюмінієвих сплавах, тож з Флабелем доцільно порівняти тільки ці відповідні коефіцієнти. Значення  $C_e$  по Флабелю на 7,5% нижче відповідних по Нідхему, тож результат виходить більш консервативний.

Що стосується ефективного відношення розмірів крайки, то воно приводить до аналогічного рішення, у випадку коли кутники є рівнобічними, так як при  $a = b$  та  $t_a = t_b$ :

$$(b/t)_{eff} = \frac{\frac{a}{t_a} + \frac{b}{t_b}}{2} = \frac{2 \cdot \frac{b}{t}}{2} = \frac{b}{t} \leftrightarrow (b/t)_{eff} = \frac{b_1 + b_2}{t_1 + t_2} = \frac{2 \cdot b}{2 \cdot t} = \frac{b}{t}$$

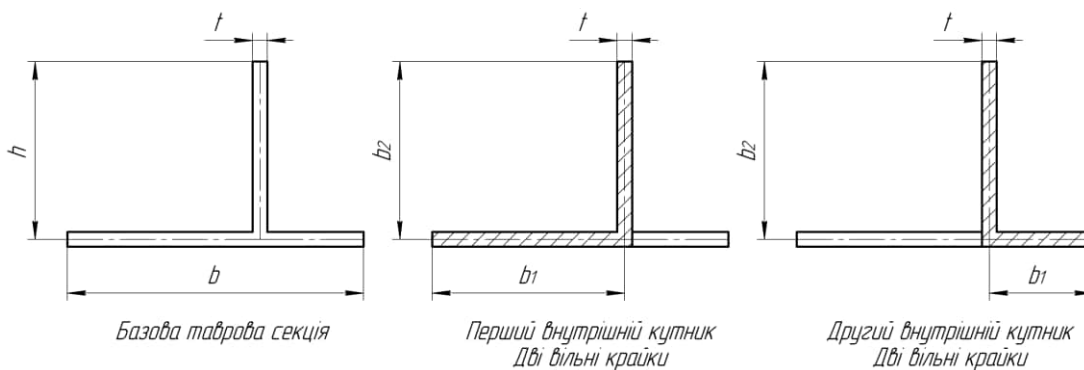
Це стосується і випадку однакової товщини при різних розмірах фланців. У випадку ж, коли товщини різні, то дивлячись на пропорції фланців метод Нідхема дає більше (якщо більш тонкий фланець довший), або менше (якщо більш тонкий фланець коротший) значення  $(b/t)_{eff}$ . Слід зазначити, що в [2] пропонується використання ефективної товщини, що дає результат аналогічний методу Флабеля:

$$t_{eff} = \frac{t_a + t_b}{2}$$

Для порівняння методів розраховано напруження кріпінгу L-профілю «ПР-100» (рис. 3) по методу Нідхема [1, 3], Флабеля [4] та Джераржа [2], та Т-профілю «ПР-113» по методу Флабеля та Джерарда (рис. 4).



Рис. 3. Криві кріпінгу для профілю «ПР-100»



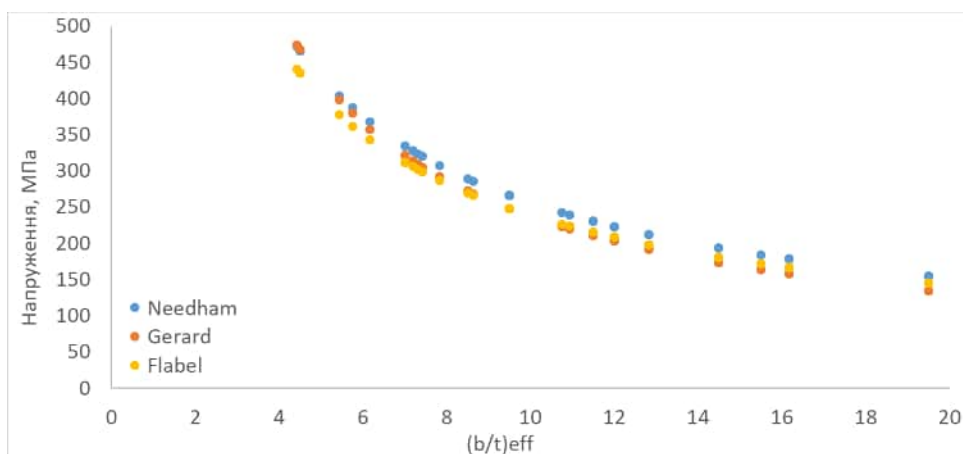

Рис. 4. Криві кріплення для профілю «ПР-113»

З графіків видно, що для рівносторонніх кутників та таврів досягається гарна збіжність по усім методам. Максимальна похибка лежить в межах 15%. Подальшого вивчення потребує порівняння отриманих даних з експериментальними результатами.

### Список використаної літератури

- [1]. R. A. Needham, “The ultimate strength of aluminum-alloy formed structural shapes in compression”, J. Aeronautical Sci., т. 21, № 4, с. 217–229, квіт. 1954. Дата звернення: 5 жовт. 2024. [Онлайн]. Доступно: <https://doi.org/10.2514/8.2985>
- [2]. G. Gerard, “The crippling strength of compression elements”, J. Aerosp. Sci., т. 25, № 1, с. 37–52, січ. 1958. Дата звернення: 5 жовт. 2024. [Онлайн]. Доступно: <https://doi.org/10.2514/8.7482>
- [3]. E. F. Bruhn, Analysis and Design of Flight Vehicle Structures. Jacobs Pub, 1973.
- [4]. J.-C. Flabel, Practical Stress Analysis for Design Engineers: Design and Analysis of Aerospace Vehicle Structures. Hayden Lake, Idaho: Lake City Pub. Co., 1997.

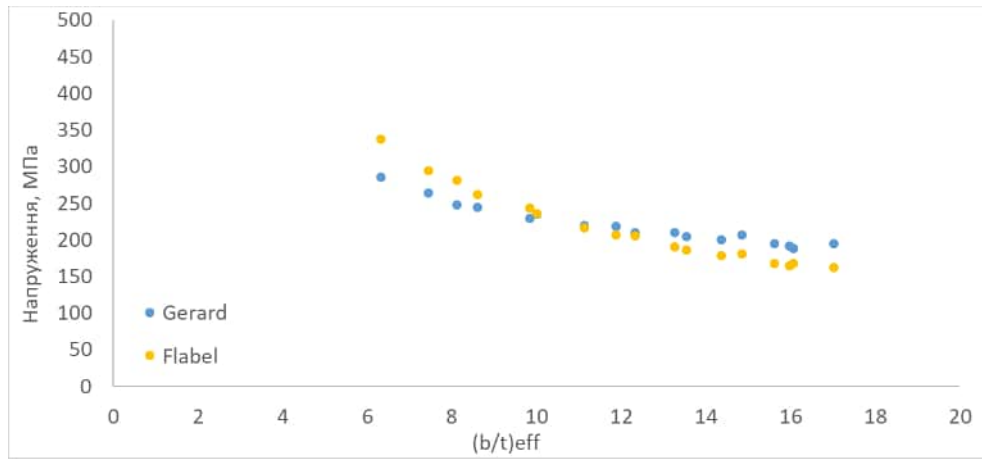
УДК 004.94

### МОДЕЛЮВАННЯ АЕРОДИНАМІЧНИХ ПРОЦЕСІВ

Петров В.М., (0673972002@ukr.net)

Гончаренко Д.Л., (dmitriy\_gontharenko@ukr.net)

Одеський національний технологічний університет, (Україна),

Познар С.С., (poznar.simo@gmail.com)

НВО Агро-Симо-Машбуд, (Україна),

Жданов О.О., (ajdanow1945@gmail.com)

Одеська Державна Академія Будівництва та Архітектури, (Україна)

*У тезах розглянуто застосування комплексу ANSYS CFX для оцінки навантаження на промислові споруди зерноховищ. У якості об'єкта дослідження взяті існуючі силоси зерноховища одного з ХПП. В результаті моделювання отримані ізобари тиску на промислові споруди, виявлені зони зниженого тиску, знайдений характер руху повітря, обчислені величини вітрового навантаження на споруди.*

Оцінка міцності при вітровому тиску є обов'язковою при проектуванні промислових споруд зерноховищ [1], [2], проте методика розрахунку далека від досконалості. Це пов'язано з недостатньою вивченістю особливостей розподілу тиску вітру по стінці і покриттю ховищ зерна, які розташовуються як окремими, так і згрупованими (для оптимізації процесів завантаження і вивантаження зерна). Враховуючи кліматичні зміни в нашому регіоні то вітрове навантаження у майбутньому буде тільки зростати, що приводить іноді до катастрофічних наслідків.

Цілью роботи є виявлення характеру вітрового навантаження на промислові споруди та його кількісна оцінка.

З існуючих методів розрахункової оцінки розподілу вітрового тиску на інженерні споруди найбільш інформативним і останнім часом найчастіше використовується є метод обчислювальної аеродинаміки на основі комплексу ANSYS CFX, в якому використовується метод кінцевих елементів [3].

Для виконання дослідження, спочатку була побудована модель зерносховищ за проектними даними. Модель включала трьох вимірні елементи: силоси, башту, надсилосні галереї виконані в натуральному масштабі.

Розрахунковий об'єм з урахуванням форми зерносховищ, обраний у вигляді паралелепіпеда з розмірами сторін, прийнятими з урахуванням професійних рекомендацій - навітряні та підвітряні грані шириною 300 м при висоті 120 м; - бічні грані завдовжки 400 м та висотою 120 м; довжина навітряної зони дорівнює 100 м, а підвітряної зони 300 м.

Граничні умови прийняті такими: по бічних і верхній грані розрахункового об'єму тертя відсутнє. По навітряній грані швидкість повітряного потоку розподілена рівномірно з вектором швидкості паралельним поздовжньої осі розрахункового об'єму. Швидкість вхідного потоку повітря прийнята 20 м/с.

Для моделювання траєкторій руху повітря в першу чергу виконали булеву операцію, відняли від загального розрахункового об'єму об'єм споруд. Це визначило той об'єм в якому виконується рух повітря, та дозволяє змодельовати його характер руху наприклад завихрень. Крім цього це надає можливість знайти поля тиску повітря на промислові споруди.

Розміри розрахункових елементів у програмному забезпеченні ANSYS CFX призначаються автоматично, при цьому зі зменшення розмірів кінцевих об'ємів поблизу зон контакту повітряного потоку з конструкціями та збільшення швидкості потоку повітря.

Вітровий вплив на поверхні споруд залежно від їх орієнтації щодо потоку, що набігає, проявляється в надмірному тиску або протитиску (підсмоктувальна дія вітру). При розрахунках вітрових навантажень виділяють середні, пульсаційні та пікові складові вітрового тиску [1], [2]. На першому етапі в роботі враховано рівномірний ламінарний перебіг повітряного потоку, що входить в розрахунковий об'єм.

На рис. 1 в модель зерносховища введені дві допоміжні площини, одна горизонтальна на висоті 1 метр від ґрунту, а друга вертикальна вздовж поздовжній площі симетрії розрахункового об'єму. В введених площинах побудуємо ізобари тиску, які характеризують найбільш навантажену зону змодельованих споруд. Отримані ізобари відображають характерну картину розподілу



Рис. 1. Ізобари та лінії струму повітряних потоків у фрагменті розрахункового об'єму та на поверхнях силосів (вид з навітряного боку).

надлишкового тиску з навітряної сторони будов. Виявлені зони розрідження, які можливо оцінити по представленій шкалі тисків. Як слідує з отриманого результату основні вітрові навантаження припадають на нижні циліндричні стінки силосів, передню стінку башти та передню стінку надсилосної галереї. Ізобари на стінках силосів підкреслюють характер отриманих навантажень.

Аналогічний характер розподілу тиску на передній стінці башти. При чому надсилосна галерея вносить свій вплив на розподіл тиску, частина повітря проходить над покрівлею силосів і під надсилосною галереєю, знижуючи тиск на верхню частину башти. Підключивши Function Calculator розрахуємо силу з якою повітря тисне на модельні споруди. Ця сила в напрямленні протилежному осі X дорівнює 365255 Н.

Тиск, який виникає перед силосами та баштою можливо оцінити по симуляційній картині розподілу тиску в горизонтальній площині. Крім того, тиск повітря на башту з навітряної сторони та характер його розподілу, можливо розглянути на вертикальній площині. За баштою в вертикальній площині ізолінії тиску показують зони зниженого тиску повітря.

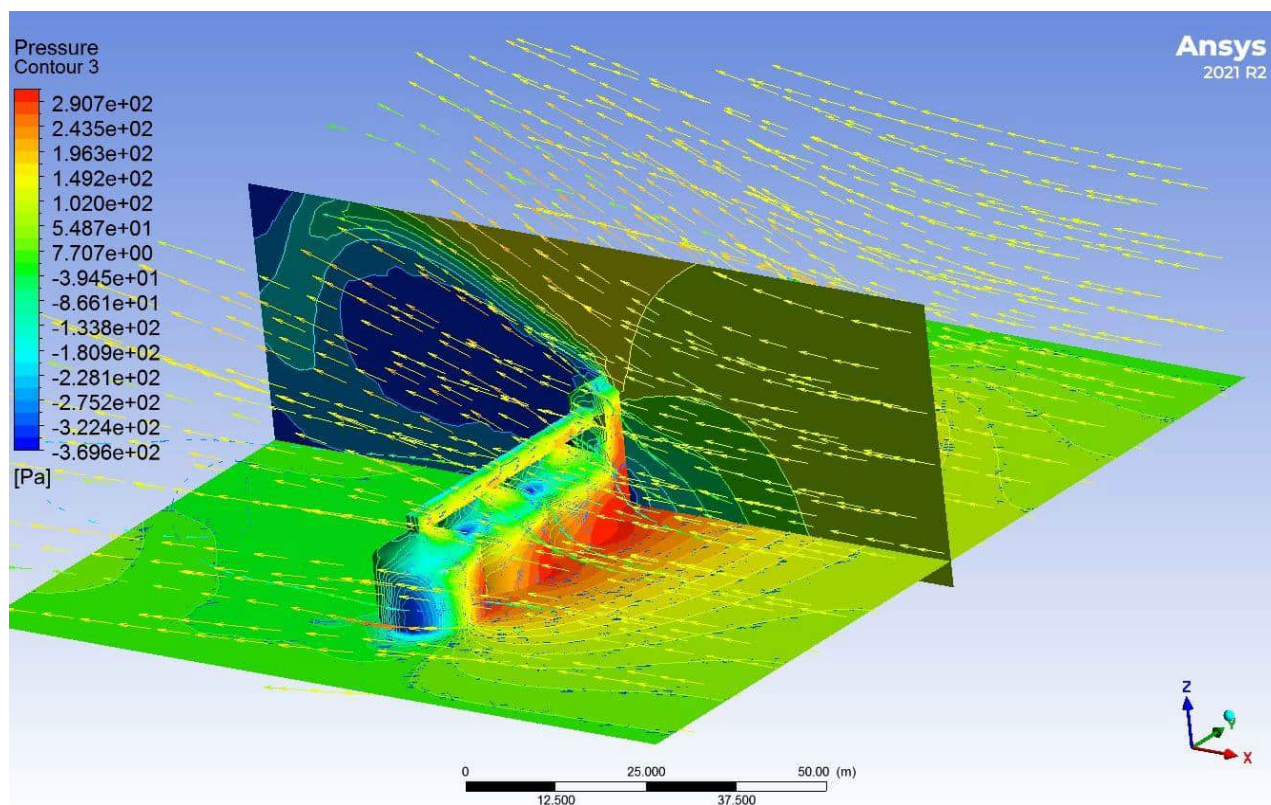
Загальний характер руху потоків повітря можливо прослідити по лініях струму повітря, також виведених в розрахунковому об'ємі. На циліндричних поверхнях силосів та їх дахах, на поверхнях надсилосної галереї та башти відобразилися значення тисків повітря, що особливо характеризує розподіл тиску на циліндричну стінку силосів. Також з розрахунків слідує, що є значні зони розрядження, протитиску (зони синього кольору).

Розглянувши картину руху повітря (лінії струму) та розподіл тисків в двох перпендикулярних площинах перейдемо до загального виду розподілу швидкостей потоку повітря в вертикальній



Рис. 2. Загальний вигляд розподілу швидкостей потоку повітря в вертикальній площині (вид з підвітряного боку).

площині (рис.2). Як слідує з отриманих результатів, потік повітря дуже різко підіймається над моделями споруд, оставляючи поза спорудами розріджений простір, Також з отриманих результатів слідує, що для даних моделей вибрана висота розрахункового простору недостатня, її слід в подальших розрахунках збільшити.

Застосування обчислювальної аеродинаміки на основі комплексу ANSYS CFX дозволило змодельовати промислові споруди розташовані на території ХПП, задати розрахункову модель взаємодії моделей споруд та набігаючого повітря. Дана розрахункова модель дозволяє отримати різні параметри потоку повітря, а також параметри взаємодії повітря та елементів споруд (тиск, зусилля, характер навантаження на різні елементи).

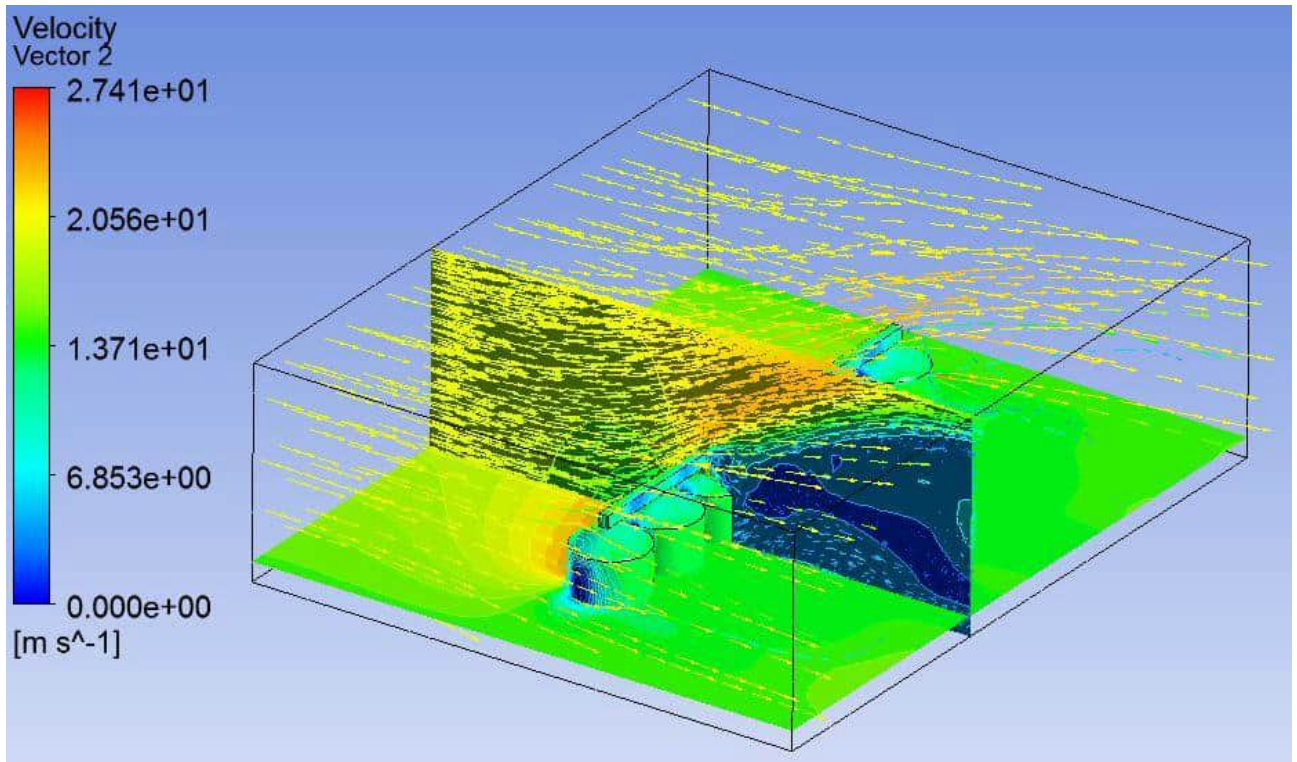

## Висновки

1. Якісна картина розподілу нормального тиску повітря на циліндричну стінку зовнішніх крайніх зон в ряді силосів відповідає розподілу аеродинамічного коефіцієнта, наведеного в сучасній літературі.
2. Розподіл тиску повітря в інших зонах відрізняється і потребує уточнення. Характерна наявність зон розрідження з підвітряного боку силосів і конічної покрівлі силосів.
3. Дані щодо числової відповідності результатів розрахунків нормативним документам потребують додаткових досліджень після уточнення розрахункового об'єму.

## Список використаної літератури

- [1] ДБН В.2.2-8-98. Підприємства, будівлі і споруди по зберіганню та переробці зерна (29615)
- [2] ДБН В.1.2-2:2006. Нагрузки и воздействия. Нормы проектирования. – Взамен СНиП 2.01.07-85, кроме раздела 10. – Киев: Изд. Минстрой Украины, 2006.–78 с.
- [3] ANSYS Fluent User's Guide: ANSYS, Inc. Southpointe 275 Technology Drive Release 15.0 November 2013 Canonsburg, PA 15317.

УДК 004.6

## АНАЛІЗ ВПЛИВУ ЗОВНІШНІХ ФАКТОРІВ НА ІНДЕКС ЯКОСТІ ПОВІТРЯ. ПІДХІД НА ОСНОВІ МАШИННОГО НАВЧАННЯ

Петунін Г.Е.<sup>1</sup>; Бойко Н.І.

<sup>1,2</sup> Національний університет «Львівська політехніка» (Україна)

***Анотація.** Результат роботи досягається за рахунок побудови власної вибірки даних, що містить інформацію про вміст шкідливих речовин в повітрі в країнах Європи за останні 50 років. Обробка такої вибірки, з використанням моделі, створеної під час обробки схожих даних для міст Індії, дозволить створити вибірку з такою ж структурою про індекс якості повітря. Подальше опрацювання розробленого набору даних відбувається із використанням відомих методів машинного навчання. Моделювання роботи системи здійснено з використанням різних алгоритмів машинного навчання на основі реального набору даних про вміст речовин у повітрі для розв'язання задачі регресії.*

***Ключові слова:** машинне навчання; глибинне навчання з підкріпленням; Q-навчання; автономні транспортні засоби; світлофорне регулювання.*

***Вступна частина.** В сучасному світі нам часто доводиться бачити, як уряд тих чи інших країн вводить “зелені” закони, які активно рекламуються та популяризуються серед населення. Йде активна пропаганда зеленої повістки: створюють комфортні умови для виробників електромобілів, дають пільги на покупку та користування електромобілем громадянам, створюють та розвивають альтернативні способи отримання електроенергії в замієн грубого нагрівання на теплових електростанціях, вводять норми по викиду вихлопних газів у авто, які обмежують виробників у виробництві, намагаються позбутись заводів, які мають значний викид шкідливих речовин у повітря, перенісши їх в інші країни(країни Азії), натомість залишаючи в межах своєї країни лише цехи по збору або підприємства, вплив яких на склад повітря є незначним та багато іншого. Усе це робиться для того, щоб збільшити якість повітря на своїй території. Хоч усі ці зміни часто здаються людям не потрібними чи навіть шкідливими для населення та економіки держави, проте який результат таких дій насправді? В даній роботі наведено аналіз складу повітря за останні 50 років, який доводить правильність прийнятих рішень. Також, обговорено можливі тенденції росту вмісту шкідливих речовин в повітрі та чому вони не здійснились.*

*Дана робота покликана знайти тенденції зміни вмісту шкідливих речовин в повітрі для країн Європи та порівняти їх з дійсними значеннями за останні 50 років. Таким чином можна буде проаналізувати, чи були якісь зовнішні чинники, які впливали на ці показники, та наскільки*

вагомими вони були. Також, знайшовши точки зміни динаміки росту чи падіння кількості тої чи іншої речовини в повітрі, можна буде знайти події, які на це вплинули. З цього моменту буде проводитись основний аналіз роботи - виявлення ефективності “зелених” законів в Європі та введення пільг для громадян, які залучені у їх виконання, на якість повітря. Також, до уваги будуть взяті фактори економічної доцільності введення таких змін та перспективного росту у розвитку нових галузей.

**Мета роботи.** Створення набору даних про рівень якості повітря в країнах Європи та його наступний аналіз за допомогою методів машинного навчання для виявлення екстремумів та їх обґрунтування. Для досягнення мети необхідно вирішити ряд задач:

- дослідження предметної області;
- пошук джерел даних;
- збір власного набору даних;
- аналіз існуючих підходів та алгоритмів;
- вибір архітектури та розробка алгоритму;
- розробка системи для використання алгоритму;
- апробація готового рішення та демонстрація результатів роботи системи на тестових даних.

**Основна частина.** Оскільки немає чітких замірів індексу якості повітря в країнах Європи за довгий період часу, було прийнято рішення тренуватись на наборах даних про Індійські міста, а потім використати отриману модель для аналізу показників у Європі. Такий підхід вдалось реалізувати за рахунок розбору показників на дрібні речовини та їх форматування один відносно іншого за допомогою функції MinMaxScaler з бібліотеки sklearn в Python.

Для вибору моделі також проводилось багато досліджень, де апробувувались різні популярні методи машинного навчання, архітектура яких вже є готовою та вбудованою в засоби мови, моделі, що були побудовані вручну для вирішення саме цієї задачі, та інші. Для власних моделей використовувались підходи CNN, RNT та MLP типу «бочка». Серед усіх протестованих підходів було обрано той, який найкраще показав себе за метриками MSE, RMSE, MAE, R2, MSLE. Оскільки вбудований метод CatBoost показав найкращі результати (рис.1 Порівняння метрик точності трьох найкращих вбудованих методів) серед усього, що тестувалось, на основі нього і була натренована модель, яка оцінювала індекс якості повітря в наборі даних про країни Європи.



Рис.1 Порівняння точності для 3 найкращих методів, серед вбудованих.

Застосувавши отриману модель та отримавши необхідний набір даних про індекси якості повітря, він був приведений до зручного для опрацювання вигляду. Далі до створеного набору даних було застосовано спеціальну функцію, яка за допомогою лінійної регресії та Z-score – методу виявляє екстремуми показника, який поданий як часовий ряд, та шукає зміни у задані роки, що містяться в наборі про події, що могли впливати на індекс якості повітря в регіоні чи цілій Європі, відносно країни та Європи. Таким чином при застосуванні алгоритму вперше, було отримано інформацію про кожен вагомий зміню індексу якості повітря для кожної країни Європи за останні 50 років. Також, отримано якість події, а власне — чи була вона ефективна, якщо це для однієї країни; так само і для Європи з урахуванням виконуваності в більшості країн(якщо таке взагалі можливо).

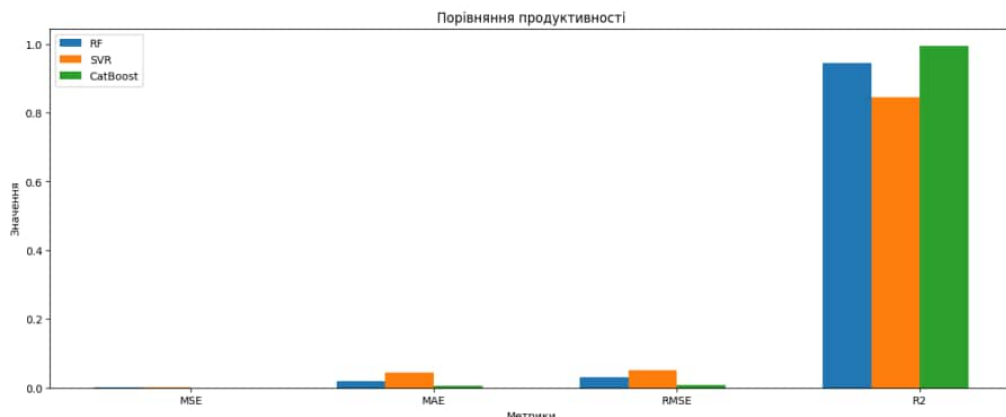

Надалі, системі можна надавати інформацію про сьогоднішній день, якщо така країна вже є в наборі даних, система зможе розгорнути повний перелік змін з відповідними графіками та аналізами, з урахуванням сучасного показника.

На рисунках 2 та 3 буде наведено приклад, про індекс якості повітря в Норвегії для події «Введення норми для викиду авто Євро-5».

Середнє значення до події	72.46644871051495
Середнє значення після події	54.939496553861176
Коефіцієнт тренду до події	-0.5026165236345673
Коефіцієнт тренду після події	-1.0616024562290738
Глобальне середнє до події	55.600813318381455
Глобальне середнє після події	48.54308237295884
Середнє значення за 3 роки після події	63.83182271321615
Кількість аномалій	1

Рис.2 Таблиця про індекс якості повітря до та після події.



Рис.3 Тренд зміни індексу якості повітря з виділенням екстремуму, що найближчий в ряді після дати введення норми по викиду авто Євро-5.

**Висновки.** Під час дослідження було проведено аналіз літератури, що суміжна з темою роботи. Основним недоліком цих робіт є занадто сильна локалізація, при замірах якої складно оцінити вплив зовнішнього глобального чинника. Запропоноване рішення вирішує цю проблему, оскільки обрахунки проводяться на середніх значеннях показників, що можуть на нього впливати. Виявлено, що підхід для оцінки індексу якості повітря на основі CatBoost алгоритму є найбільш оптимальним, оскільки показує задовільні значення точності та є гнучким до налаштувань під специфіку конкретної задачі. Також, отримані набори даних, про індекс якості повітря та вміст речовин у повітрі, що можуть визначати його якість, є вагомим внеском в гілку досліджень даної тематики, оскільки є новими і дозволяють опиратись на них для наступних досліджень.

#### СПИСОК ВИКОРИСТАНИХ ДЖЕРЕЛ

1. Savateeva, O., Sokolova, D., Semernya, M. (2021). Assessment of the Urban Air Environment Based on Bioindication Studies, in: *IOP Conference Series Earth and Environmental Science*, Volume 688(1), 2021, p. 012022. <https://doi.org/10.1088/1755-1315/688/1/012022>.
2. Subramaniam, S., Raju, N., Ganesan, A., Rajavel, N., Chenniappan, M., Prakash C., Pramanik, A., Basak, A.K., Dixit, S. (2022). Artificial Intelligence Technologies for Forecasting Air Pollution and Human Health: A Narrative Review. *Sustainability*, 14, p. 9951. <https://doi.org/10.3390/su14169951>.

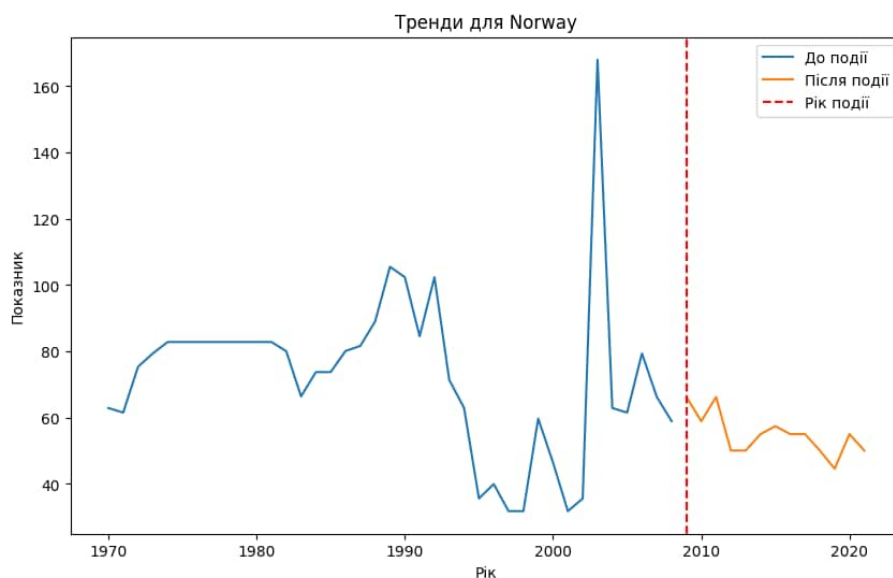
3. Li, B., Liu, C., Hu, Q., Sun, M., Zhang, C., Zhu, Y., Liu, T., Guo, Y., Carmichael, G.R., Gao, M. (2023). A Deep Learning Approach to Increase the Value of Satellite Data for PM2.5 Monitoring in China. *Remote Sens.*, 15, p. 3724. <https://doi.org/10.3390/rs15153724>.
4. Bellinger, Colin, et al. (2018). Mapping historical air pollution levels in an urban environment using convolutional neural networks and ground-based imaging. *Environmental Science & Technology*, 52.10, p. 6060-6067.
5. <https://www.kaggle.com/datasets/rohanrao/air-quality-data-in-india>
6. Carslaw, D., Ropkins, K. (2012). Openair—An R package for air quality data analysis. *Environmental Modelling & Software*, 27, pp. 52-61. <https://doi.org/10.1016/j.envsoft.2011.09.008>
7. Boonphun, J., Kaisornsawad, Ch., Wongchaisuwat, P. (2019). Machine learning techniques for predicting air pollution: A review. *Environment International*, 130, p. 104910. <https://doi.org/10.1051/e3sconf/201912003004>
8. Wei, W., Ramalho, O., Malingre, L. (2020). Machine learning models for predicting indoor air quality parameters: A review. *Sustainable Cities and Society*, 52, p. 101864. <https://doi.org/10.1111/ina.12580>

УДК 519.61+004.9

## ВИКОРИСТАННЯ МОВИ ПРОГРАМУВАННЯ PYTHON ДЛЯ РЕАЛІЗАЦІЇ МЕТОДУ ЯКОБІ ДЛЯ РОЗВ'ЯЗКУ СИСТЕМ ЛІНІЙНИХ РІВНЯНЬ

Плутенко О. Ю., Базиль О. О., Шовкопляс О. А.  
 (plutenko.oleksii@student.sumdu.edu.ua, o.bazyl@elearning.sumdu.edu.ua,  
 o.shovkoplyas@mss.sumdu.edu.ua)  
 Сумський державний університет (Україна)

Метод Якобі є одним із класичних різновидів методу простої ітерації, призначений для розв'язку квадратної систем лінійних алгебраїчних рівнянь виду:

$$Ax = b,$$

де  $A$  – квадратна матриця розміром  $n \times n$ ,  $x$  – вектор невідомих, а  $b$  – вектор вільних членів [1]. Метод був запропонований Карлом Густавом Якобі у XIX столітті та залишається популярним завдяки своїй простоті та ефективності.

На сьогоднішній день метод Якобі є незамінним при розв'язанні завдань оптимального керування, оскільки він вимагає меншу кількість аналітичних обчислень, але забезпечує ефективність для знаходження рішень великих систем лінійних рівнянь. Тому вибір програмного забезпечення для реалізації цього методу є важливим завданням.

Метод Якобі має низку переваг і недоліків, що визначають його застосування в чисельному аналізі. Однією з основних переваг є простота реалізації та можливість паралельної обробки даних, оскільки оновлення значень кожної змінної не залежить від інших, що дає змогу значно знизити час обчислень за наявності відповідних апаратних ресурсів. Це робить метод ефективним для розв'язання великих розріджених систем, де більшість елементів матриці  $A$  дорівнює нулю, оскільки ітераційний процес потребує роботи лише з ненульовими елементами. Додатковою перевагою є можливість формального аналізу збіжності за допомогою спектрального радіуса матриці ітераційного процесу. Водночас метод Якобі має й суттєві недоліки. Зокрема, він характеризується повільною збіжністю у порівнянні з іншими ітераційними методами, такими як метод Гаусса-Зейделя, що може призводити до значної кількості ітерацій для досягнення розв'язку з необхідною точністю. Крім того, метод потребує виконання умови діагональної домінантності матриці  $A$  для гарантованої збіжності, що обмежує його застосування до систем, де ця умова не виконується, оскільки за її відсутності ітераційний процес може стати розбіжним.

Для реалізації методу Якобі можна вибрати різні програмні додатки: Microsoft Excel, MathCad, мову програмування C++. Вибір мови програмування Python для розв'язання завдання пов'язано з можливостями середовища швидко розробляти програми за рахунок розвинених вбудованих структур даних, зручного та легкого синтаксису, підтримки модульності програм.

На рисунку 1 наведена функція, яка реалізує метод Якобі в програмі.

```

def jacobi_method(A, b, e):
    # Реалізація методу Якобі для розв'язку системи  $A * x = b$ 
    n = len(A)
    x_initial = [0.0] * n # Початкове наближення
    iteration = 0

    x_old = x_initial[:]
    x_new = x_initial[:]

    while True:
        for i in range(n):
            # Обчислення нового значення  $x_{new}[i]$  за формулою
            sum_others = sum(A[i][j] * x_old[j] for j in range(n) if j != i)
            x_new[i] = (b[i] - sum_others) / A[i][i]

        # Перевірка на збіжність
        if max(abs(x_new[i] - x_old[i]) for i in range(n)) <= e:
            break

        x_old = x_new[:] # Оновлення значень для наступної ітерації
        iteration += 1

    print(f"Метод Якобі збігся за {iteration} ітерацій.")
    return x_new

```

Рисунок 1 – Функція для реалізації методу Якобі

Створена програма реалізує метод Якобі для розв'язку системи лінійних рівнянь  $A * x = b$ , надаючи користувачу можливість вибору між шаблоном матриці та власним введенням даних. Вона включає перевірку діагональної домінантності, що забезпечує збіжність методу, а також функції для валідації введених значень, що знижує ймовірність помилок. Програма ефективно демонструє гнучкість і надійність застосування методу Якобі в задачах оптимізації.

#### Список використаної літератури

[1] Л. О. Волонтир, О.В. Зелінська, Н. А. Потапова, І. А. Чіков, *Чисельні методи: Навчальний посібник*. Вінниця, Україна, 2020.

## ЙМОВІРНІСНИЙ ГРАФ ЕКСПЛУАТАЦІЙНОЇ ФУНКЦІЙНОЇ ПОВЕДІНКИ ВУЗЛА КОМУТАЦІЇ З АДАПТИВНИМ МЕТОДОМ ВИВЕДЕННЯ ПАКЕТІВ З ДВОХ БУФЕРНИХ ЗАПАМ'ЯТОВУВАЛЬНИХ ПРИСТРОЇВ

Приймак Назар (nazar.i.pryimak@lpnu.ua),

Жук Юрій (yurii.p.zhuk@lpnu.ua)

Національний університет «Львівська політехніка» (Україна)

**Анотація:** розглядається вузол комутації міжрівневого узгодження для інформаційної мережі зв'язку радіоелектронного комплексу збору даних. На вхід кожної системи другого рівня надходять два і більше потоків повідомлень з високими і низькими значеннями інтенсивностей. Використання вузлів комутації міжрівневого узгодження з одною спільною чергою для всіх потоків пакетів від першого рівня призводять до надмірної затримки пакетів потоків з низькими значеннями інтенсивностей. Запропоновано адаптивний метод передавання пакетів швидких і повільних потоків через вузол комутації, призначений для усунення надмірної затримки пакетів потоків з низькими значеннями інтенсивностей.

**Ключові слова:** радіоелектронний комплекс, вузол комутації, дискретно-неперервна стохастична модель.

У інформаційних мережах зв'язку спеціального призначення здійснюється передавання двох і більше потоків повідомлень, які різняться своїми інтенсивностями. Одною із вимог до таких мереж зв'язку є висока оперативність передавання повідомлень, яка визначає граничне значення затримки повідомлень кожного потоку. Такі мережі зв'язку мають ієрархічну структуру і для передавання повідомлень застосовується режим комутації пакетів.

У монографії [1] автор подає свій досвід розв'язання задач системного аналізу алгоритмів поведінки інформаційних систем в цілому і їх підсистем, математичне зображення яких відповідає дискретно-неперервному випадковому процесу. Основна увага приділяється проблемі удосконалення засобів системотехнічного проектування, які мають бути наданими проектувальнику. В основу технології покладена аналітична модель у вигляді системи диференціальних рівнянь Колмогорова—Чепмена (марковська модель). Для формування такої моделі з максимальною адекватністю до об'єкта дослідження розроблена формалізована технологія. Ця технологія дає змогу звільнити проектувальника від вирішення суттєвої частини математичних проблем. У першу чергу, це розроблення моделі об'єкта дослідження у вигляді графа станів і переходів, яка є складною для об'єктів з великою кількістю станів. Задачею дослідження була перевірка (визначення) ефективності способу захисту від втрат пакетів у ВК.

Формування вербальної моделі процесу проходження пакетів через ВК з запропонованим методом усунення надмірної затримки пакетів повільного потоку є першим етапом технології розроблення стохастичних моделей дискретно-неперервного типу. Алгоритм роботи вузла комутації в стохастичній моделі представлено наступною послідовністю виконання процедур:

Етап 1: надходження (прихід) пакетів, коли ВК перебуває в початковому стані (обидва БЗП порожні); спочатку представляємо надходження пакетів потоку 1 в БЗП1; отримані стани є проміжними, так як розглядаються (враховуються) тільки для надходження пакетів потоку 2 в БЗП2; стани, отримані після надходження пакетів потоку 2 в БЗП2, розглядаються в наступній процедурі прийняття рішення та виведення пакета в СОП;

Етап 2: представляється виконання процедури прийняття рішення та виведення пакета в СОП; під час цієї процедури отримуємо вектори станів, які треба (будемо) враховувати в наступному циклі надходження пакетів у ВК;

Етап 3: представляється виконання процедури завершення обслуговування пакета; після цієї процедури повертаємося до існуючих станів по заповненню БЗП, або отримуємо нові вектори станів, які треба (будемо) враховувати в наступному циклі моделювання надходження пакетів у ВК;

Етап 4: надходження (прихід) пакетів, коли ВК перебуває не в початковому стані; тут враховано різну ступінь заповнення БЗП.

Етап 5: представляється виконання процедури прийняття рішення та виведення пакета в СОП; після цієї процедури повертаємося до існуючих станів по заповненню БЗП, або отримуємо нові вектори станів, які треба враховувати в наступному циклі моделювання надходження пакетів у ВК.

На основі представленого алгоритму згідно [1] побудовано структурно-автоматну модель. САМ - це формалізоване представлення структури та експлуатаційної поведінки вузла комутації. Ця САМ є вхідними даними для програмного забезпечення АСНА[2].

За результатами дослідження експлуатаційної функціональної поведінки вузла комутації з адаптивним методом виведення пакетів із двох буферних запам'ятовуючих пристроїв в систему обслуговування пакетів забезпечується суттєве зменшення ймовірності втрати пакетів через надмірну затримку. В подальшому варто прибрати ідеалізацію і зняти умову, що апаратні засоби вузла комутації, в тому числі адаптивний перемикач, є безвідмовними на заданому інтервалі його експлуатації. Це підвищить ступінь адекватності розробленої стохастичної моделі. Також цікавими будуть результати досліджень при збільшенні ємності БЗП замість фіксованого значення. Така модифікація структурно-автоматної моделі полягає в об'єднанні однотипних ситуацій і введенні буквених позначень в логічний вираз для опису (представлення) ситуацій, в яких відбувається базова подія.

### СПИСОК ВИКОРИСТАНОЇ ЛІТЕРАТУРИ

1. Математичні моделі та методи аналізу надійності радіоелектронних, електротехнічних та програмних систем: монографія / Ю. Я. Бобало, Б. Ю. Волочій, О. Ю.
2. В. Volochiy, В. Mandziy, and L. Ozirkovskyi, "Extending the features of software for reliability analysis of fault-tolerant systems." *Computational Problems of Electrical Engineering*, vol. 2, pp. 113–121, 2012.



## МОДЕЛЮВАННЯ ДИНАМІКИ ОСАДЖЕННЯ ВОДИ В НАФТІ ЗА ДОПОМОГОЮ ЛІСТ-МЕРЕЖІ

Путятін Р.О., Цапар В.С. (redrih2013@gmail.com, tsaparvs@gmail.com)

Національний технічний університет України

«Київський політехнічний інститут ім. Ігоря Сікорського» (Україна)

*Ідентифіковано динаміку осадження води в електричному зневоднювачі нафти на малій вибірці даних. Для цього використано штучну нейронну мережу на основі поєднання лінійного стаціонарного («ЛІСТ») шару.*

Перед транспортуванням або переробленням нафту потрібно очистити від домішок. Воду відокремити найскладніше, адже вона утворює з нафтою стійкі емульсії. Один із основних підходів до зневоднювання — з використанням електричного поля. Електрозневоднювач нафти — головний апарат у таких процесах. Через велику розмаїтість конструкцій і складність аналітичного моделювання для визначення динаміки процесу доцільно застосовувати методи ідентифікації систем.

Один із передових підходів — використання штучних нейронних мереж. Вони дозволяють досягати хороших вислідів із малими апріорними знаннями про об'єкт. Серед численних архітектур, розрахованих на передбачення часових рядів, для галузі автоматизації потрібно відбирати найменш витратні з погляду тривалості обчислення й обчислювальних потужностей, адже часто вже навчені моделі потрібно й далі пристосовувати до нових даних. Водночас найпоширеніші види архітектур — згорткова й рекурсивна — потребують великого обсягу даних, тривалого навчання й великої обчислювальної потужності.

Мета роботи — показати дієвий підхід до ідентифікації динаміки осадження води в нафті за наявності обмежених даних.

Ми застосуємо нейромережу на основі лінійного стаціонарного («ЛІСТ») шару, запропонованого в [1]. Такі нейромережі мають мало параметрів, а отже, потребують менше часу, навчальних даних і меншої обчислювальної потужності. ЛІСТ-шар відповідає дискретній нелінійній стаціонарній системі довільного порядку. Його вихід обчислюють як

$$y_{\text{вих}} = \varphi \left( \sum_{i=0}^{m-1} b_i u_{k-j} + \sum_{j=0}^{n-1} a_j y_{k-j} \right), \#(1)$$

де  $u_k$  — вхідний сигнал системи, яку відтворює шар, на  $k$ -му кроці,  $y_k$  — вихідний сигнал системи на тому самому кроці,  $b_i$  й  $a_j$  — сталі сучинники (коефіцієнти),  $\varphi$  — функція активації. ЛІСТ-шар не має жодних зворотних зв'язків, тож від величини  $y_{\text{вих}}$  значення  $u_{k-j}$  ніяк не залежать — їх отримують із самих даних.

Навчальну вибірку створено на основі графіків у статті **Ошибка! Источник ссылки не найден.**, побудованих за дослідними даними. Дослід полягав у такому. Нафту з відомим початковим вмістом води багаторазово прокачували через статичний змішувач і електричне поле, після чого рух нафти припиняли, а поле вимикали. Опісля ємнісним вимірювачем відстежували зміну вмісту води ( $y$  % мас.) в об'ємі нафти з часом. Щоразу напруга між електродами була задана (від 2 кВ до 6 кВ), а інші умови (температура, швидкість течії, тривалість обробки — незмінні від досліду до досліду).

Графіки перехідних процесів наведено на Рис. 1. Зверніть увагу, що на них замість вмісту води в нафті наведено зменшення цього вмісту порівняно з початковим. До прикладу, за початкового вмісту води 30 % і напруги між електродами  $U = 2$  кВ із нафти було вилучено близько 21 % води, а залишилося близько 9 %. З Рис. 1 очевидна близькість системи до нелінійної ланки першого порядку з передавальною функцією

$$W(s) = \frac{K(u)}{T(u) \cdot s + 1}$$

де  $s$  — комплексна змінна [3]. Отже, у формулі (1) в найпростішому разі можна прийняти  $m = n = 1$ . Щоб відтворити залежність сталої часу від входу (чого функція  $\varphi$  сама по собі не дасть),



вихід ЛІСТ-шару та значення керування надходять у повнозв'язну підмережу. Всього в мережі 22 параметри, доступні для навчання.



Рис. 1. Початкові дані: залежність частки осілої води від часу відстоювання

Без можливості поповнити вибірку достовірними даними, ми випадково розділили дані кожного процесу між навчальною, перевіркою й робочою підвибірками (за іншою термінологією — навчальною, валідаційною й тестовою): 70 %, 15 % і 15 %, відповідно. Водночас кожен зразок, що містить керування  $u_i$ , відомий вихід системи  $y_j$  та вихід, який потрібно передбачити,  $y_{j+1}$ , залишився цілісним. Послідовність зразків не обов'язкова, бо ЛІСТ-шар обробляє не весь процес одразу, а лише дані з кількох кроків перед цільовим кроком.

Функція втрати — середня квадратна похибка, метрика — середня абсолютна похибка, навчальний алгоритм — «Адам». Мережа навчалася впродовж 3000 епох із початковою швидкістю 0,05, яка зменшувалася, коли мережа не вдосконалювалася впродовж 5 епох. Навчання тривало 8 хв 52 с. Графік зміни похибок наведено на Рис. 2. Кінцеві значення метрики на навчальних, перевірних і робочих даних наведено в Табл. 1. Абсолютна похибка становить менш як 1 % від ustalених значень виходу у відповідних процесах, тобто зіставна з похибкою промислових вимірювачів вмісту води в нафті.

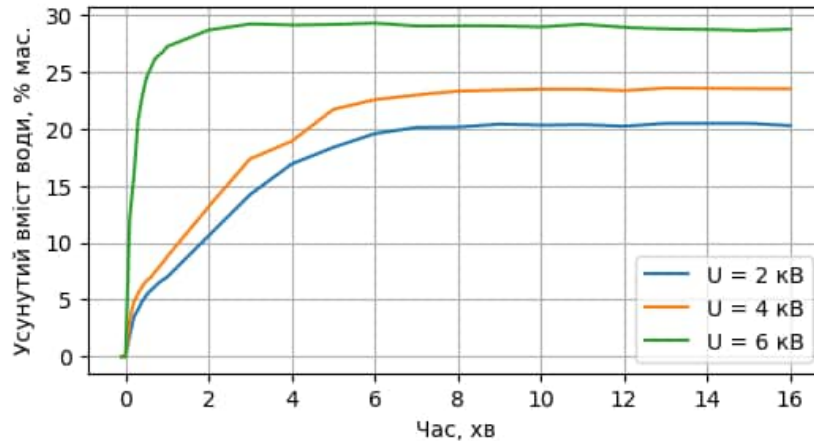

Рис. 2. Навчання мережі

Табл. 1. Середня абсолютна похибка передбачень мережі

Вибірка	Похибка за $U = 2 \text{ кВ}$ , % мас.	Похибка за $U = 4 \text{ кВ}$ , % мас.	Похибка за $U = 6 \text{ кВ}$ , % мас.	Середня абсолютна похибка
Навчальна	0,156	0,167	0,079	0,134
Перевірна	0,209	0,222	0,144	0,192
Робоча	0,302	0,286	0,259	0,282

Графік передбачень мережі на всіх трьох вибірках, поєднаний із графіками даних, наведено на Рис. 3. Похибка значна лише для перших значень, передбачених на робочих вибірках для кожного з процесів. Можливо, що це — просто викид. Відкинувши ці значення, наводимо графіки похибки ( $y_{k+1} - y_{вих}$ ) (із відповідним знаком) на Рис. 4. Похибка не відповідає вимозі випадковості на кожному часовому кроці: вона самоскорельована.

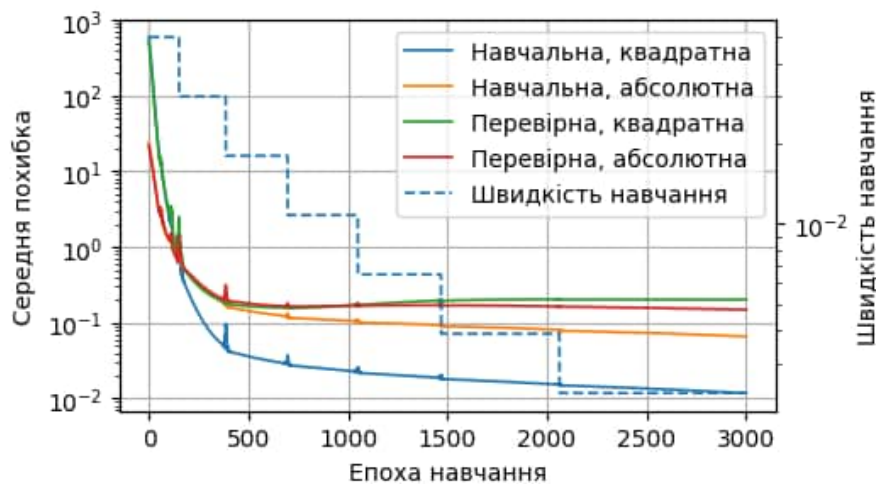

Рис. 3. Передбачення моделі на навчальних, перевірних і робочих даних



Рис. 4. Похибка передбачення в лінійному масштабі

Отже, штучна нейромережа на основі ЛІСТ-шару та повнозв'язних шарів загалом придатна для моделювання динаміки осадження води в нафті з точністю, близькою до точності технічних вимірів вмісту води в нафті. Така мережа має переваги порівняно зі згортковими й рекурсивними архітектурами: менше параметрів, швидше навчання й менші вимоги до потужності ЕОМ, менше навчальних даних і можливість перемішувати ці дані. Вада — наявність систематичної похибки в передбаченнях.

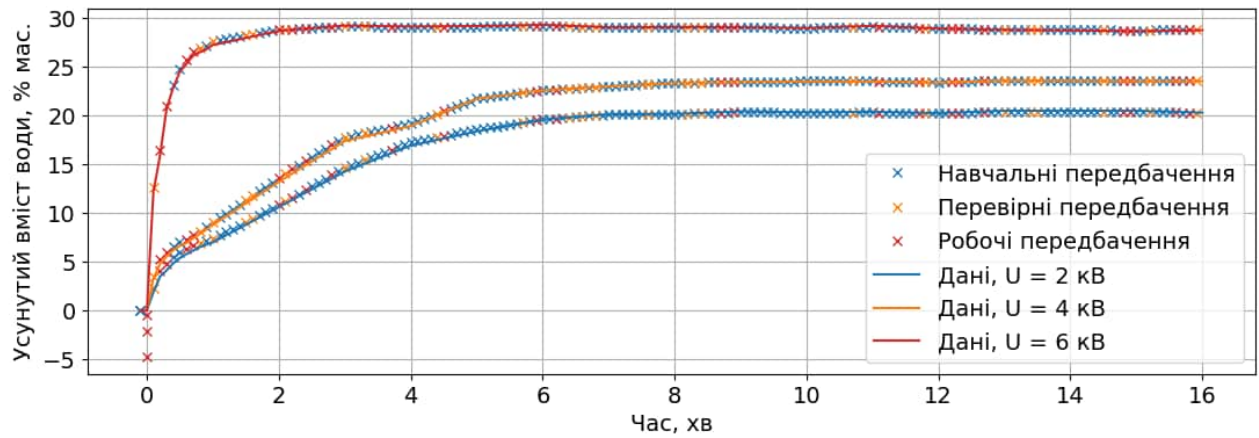
Завдання подальших досліджень: 1) порівняти моделі на основі ЛІСТ-шарів із моделями на основі згорткових та рекурсивних мереж; 2) зменшити систематичну похибку передбачень.

#### Список використаних джерел

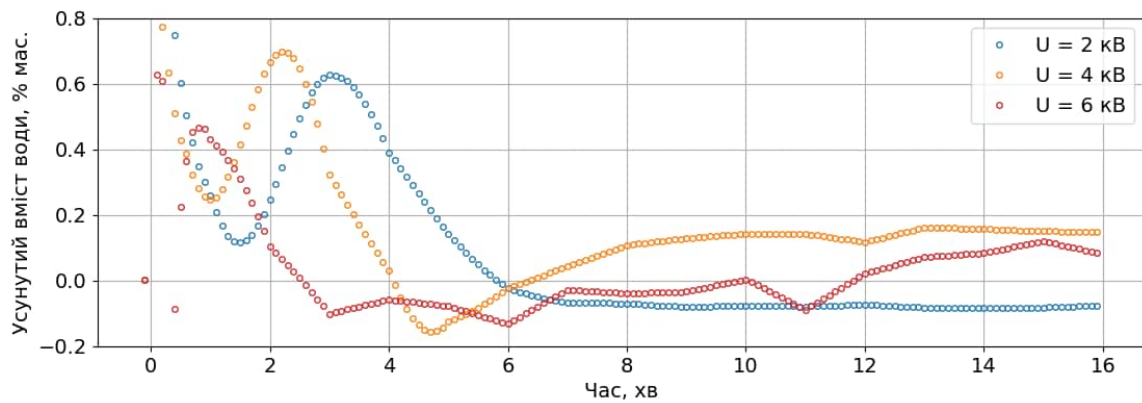
- [1] M. Forgione та D. Piga, “dynoNet : A neural network architecture for learning dynamical systems”, *Int. J. Adaptive Control Signal Process.*, т. 35, № 4, с. 612–626, січ. 2021. Дата звернення: 8 жовт. 2024. [Онлайн]. Доступно: <https://doi.org/10.1002/acs.3216>
- [2] A. S. Ismail, A. Menchaca, W. Balk, M. Akdim, S. Less та L. Oshinowo, “High-Performance Electrostatic Coalescer—A Novel Technology for Improving the Economics of Oil-Water Separation”, у *Abu Dhabi Int. Petroleum Exhib. & Conf.*, Abu Dhabi, United Arab Emirates, 9–12 листоп. 2020. Soc. Petroleum Engineers, 2020. Дата звернення: 18 жовт. 2024. [Онлайн]. Доступно: <https://doi.org/10.2118/203475-MS>
- [3] Р. О. Путятін і В. С. Цапар, «Моделювання електродегідратора високої швидкодії на основі експериментальних даних», *CHEERS*, вип. 2, с. 39–52, Чер 2023.

## АНАЛІЗ ЕФЕКТИВНОСТІ ІНВЕСТИЦІЙНОГО ПОРТФЕЛЮ ЗА ДОПОМОГОЮ МЕТОДУ VaR

Журбей А.В., Савіцький Р.С. (ipzm231\_zhav@student.ztu.edu.ua, kkik\_srs@ztu.edu.ua)

Державний університет “Житомирська політехніка” (Україна)

*У тезах ті розглянуто метод VaR (Value at Risk) як один з ключових інструментів для оцінки ризиків інвестиційного портфеля. VaR дозволяє кількісно оцінити потенційні втрати за певний період часу з заданою ймовірністю. В роботі описані основні методи розрахунку VaR, включаючи історичне моделювання, аналітичний метод та метод Монте-Карло. Проведено аналіз переваг та недоліків кожного з методів, а також визначено їхню застосовність для різних типів портфелів. Окремо розглянуто обмеження методу VaR, зокрема припущення про нормальний розподіл доходностей та залежність від історичних даних, а також можливості їх подолання за допомогою інших підходів, таких як Conditional VaR. Результати дослідження підкреслюють важливість використання VaR у комплексі з іншими методами для ефективного управління інвестиційними ризиками.*

Постановка проблеми. Метод VaR (Value at Risk) є одним із основних інструментів для кількісної оцінки ризиків інвестиційних портфелів, проте його застосування має низку обмежень і недоліків, таких як припущення про нормальний розподіл доходностей і залежність від історичних даних. В умовах нестабільного ринку та високих ризиків, викликаних зовнішніми факторами, існує необхідність розробки комплексного підходу до управління ризиками, що поєднує VaR з іншими методами, такими як Conditional VaR (CVaR) та стрес-тестування.

При дослідженні проблематики поставлено задачі:

- провести детальний аналіз різних методів розрахунку VaR (історичне моделювання, аналітичний метод, метод Монте-Карло) та визначити їхні переваги і недоліки;
- визначити доцільність використання кожного з методів VaR для різних типів інвестиційних портфелів;
- оцінити обмеження методу VaR, пов'язані з нормальним розподілом доходностей і залежністю від історичних даних;
- проаналізувати можливості подолання обмежень VaR шляхом застосування додаткових підходів, таких як CVaR та стрес-тестування.

Метод VaR дозволяє визначити максимальну можливу втрату за певний період часу з заданою ймовірністю [1]. Основна ідея полягає в оцінці рівня втрат, які можуть бути перевищеними лише у визначений відсоток випадків. Наприклад, для 95%-ого рівня довіри VaR показує таку суму втрат, яку інвестор не перевищить у 95% випадків за певний період. Існують кілька основних методів розрахунку VaR: метод історичного моделювання, метод варіаційно-коваріаційного аналізу [2] (аналітичний метод) та метод Монте-Карло [3]. Метод історичного моделювання [4] базується на припущенні, що майбутні ринкові рухи можуть бути змодельовані на основі історичних даних. Аналітичний метод передбачає, що доходності активів мають нормальний розподіл, і використовується для великих портфелів, дозволяючи швидко розрахувати VaR. Метод Монте-Карло моделює можливі сценарії розвитку ринку з урахуванням випадкових факторів, що робить його найточнішим, але водночас найбільш ресурсоємним.

Метод VaR є універсальним інструментом, який дозволяє порівнювати ризики між різними типами активів або портфелями. Однією з основних переваг є уніфікація оцінки ризиків, що робить його застосовним незалежно від структури портфеля. Результати розрахунків легко інтерпретувати та використовувати для прийняття управлінських рішень, що дозволяє інвесторам оцінити безпеку своїх інвестицій. Крім того, VaR може бути адаптований до різних часових горизонтів і рівнів довіри, що робить його гнучким для різних сценаріїв. Його також можна використовувати для оптимізації структури портфеля, мінімізуючи ризики шляхом зменшення експозиції до активів з вищим VaR або збільшення частки менш ризикованих активів.

Попри численні переваги, метод VaR має і свої обмеження. Основною проблемою є припущення про нормальний розподіл доходностей активів, що не завжди є коректним, особливо під час кризових періодів. Наприклад, метод не враховує "хвосту розподілу", тобто події з

низькою ймовірністю, але великими втратами, такі як фінансові кризи або несподівані ринкові шоки. Ще одним недоліком є залежність від історичних даних. Оскільки VaR базується на припущенні, що майбутнє схоже на минуле, він може бути недостатньо точним у випадках раптових змін ринку. Також VaR показує лише рівень втрат до певного порогу, але не дає уявлення про можливі втрати за межами цього порогу. Для таких випадків використовуються додаткові методи, такі як Conditional VaR (CVaR) [5], які оцінюють середні втрати в умовах екстремальних подій.

Метод VaR широко застосовується в практиці фінансових установ, зокрема банками та інвестиційними фондами, для управління ризиками на рівні окремих активів, портфелів, а також для моніторингу загального ризику організації. Наприклад, банки використовують VaR для визначення рівня капіталу, необхідного для покриття можливих втрат на ринках, а інвестиційні фонди — для оцінки ризиків своїх стратегій та прийняття рішень щодо диверсифікації активів. Одним із практичних прикладів може бути використання VaR для оцінки ризиків у портфелях, що складаються з різних класів активів, таких як акції, облігації та деривативи. Завдяки VaR інвестори можуть визначити, які активи мають найвищий ризик і чи варто зменшувати їхню частку в портфелі для зниження загальних ризиків.

Таким чином, метод VaR є потужним інструментом для оцінки ризиків та ефективності інвестиційного портфеля. Він дозволяє інвесторам і фінансовим установам кількісно оцінювати рівень потенційних втрат та приймати обґрунтовані рішення щодо структури та управління портфелем. Однак для більш точного аналізу ризиків необхідно враховувати обмеження цього методу і застосовувати його в комплексі з іншими підходами, такими як CVaR або стрес-тестування, для забезпечення максимальної точності та надійності аналізу.

### Список використаної літератури

- [1] Understanding Value at Risk (VaR) and How It's Computed. [Online]. Available: <https://www.investopedia.com/terms/v/var.asp>.
- [2] What is the variance-covariance matrix? [Online]. Available: <https://support.minitab.com/en-us/minitab/help-and-how-to/statistical-modeling/anova/supporting-topics/anova-statistics/what-is-the-variance-covariance-matrix/>.
- [3] Quickly compute Value at Risk with Monte Carlo. [Online]. Available: <https://www.pyquantnews.com/the-pyquant-newsletter/quickly-compute-value-at-risk-with-monte-carlo>.
- [4] The historical method for VaR calculation. [Online]. Available: [https://www.simtrade.fr/blog\\_simtrade/historical-method-var-calculation/](https://www.simtrade.fr/blog_simtrade/historical-method-var-calculation/).
- [5] Conditional Value at Risk (CVar): Definition, Uses, Formula. [Online]. Available: [https://www.investopedia.com/terms/c/conditional\\_value\\_at\\_risk.asp](https://www.investopedia.com/terms/c/conditional_value_at_risk.asp).

## РЕАЛІЗАЦІЯ ОБЧИСЛЮВАЛЬНО-ГЕОМЕТРИЧНИХ МЕТОДІВ ДЛЯ АНАЛІЗУ СКЛАДНИХ ПРОСТОРОВИХ ДАНИХ

Сенчило Т.С. (senchilo578512@gmail.com)

Житомирський державний університет імені І. Я. Франка (Україна)

*Дана робота присвячена вивченню і практичному застосуванню сучасних обчислювально-геометричних методів аналізу складних просторових даних. Продемонстровано, основні алгоритми та їх застосування, зосереджуючись на трьох основних проблемах побудови опуклої оболонки, триангуляції Делоне та пошуку найближчих сусідів. Дане дослідження починається з огляду важливості обчислювальної геометрії в різних наукових галузях, включаючи комп'ютерну графіку, географічні інформаційні системи та робототехніку.*

У сучасному світі стрімко зростають обсяги та складність просторових даних, що використовуються в різних галузях, таких як комп'ютерна графіка, географічні інформаційні системи (ГІС) та робототехніка. Це зростання створило нагальну потребу в ефективних способах обробки та аналізу таких даних.



Основними викликами для дослідників та розробників є реалізація ефективних алгоритмів обчислювальної геометрії для базових задач (побудова опуклих оболонок, триангуляція Делоне, пошук найближчого сусіда) та їх оптимізація для роботи з великими масивами даних. Важливим аспектом є адаптація теоретичних алгоритмів до практичних задач аналізу просторових даних та впровадження методів паралельних обчислень для підвищення продуктивності. Ці завдання критичні для створення ефективних систем аналізу просторових даних, що застосовуються в міському плануванні, комп'ютерному зорі та автономних системах.

Основна **проблема**, включає в себе необхідність ефективної імплементації та оптимізації методів обчислювальної геометрії для аналізу та обробки великих обсягів складних просторових даних у різноманітних прикладних галузях.

О.Зелінська та К.Гуменюк у своєму дослідженні розглядають принципи просторового аналізу та його застосування для обробки великих обсягів даних, демонструючи ефективність цих методів у різних галузях науки і техніки.[5]

В.Путренко досліджує основи інтелектуального аналізу геопросторових даних, фокусуючись на інтеграції технологій машинного навчання та штучного інтелекту. Аналіз публікацій українських вчених свідчить про значний прогрес у галузі обчислювальної геометрії та просторового аналізу, охоплюючи як теоретичні аспекти, так і практичні застосування. [2]

Подальші перспективи досліджень спрямовані на розробку ефективніших алгоритмів обробки даних та їх інтеграцію з технологіями штучного інтелекту для застосування у сферах розумних міст, автономних систем та персоналізованої медицини.

Обчислювальна геометрія відіграє важливу роль у багатьох галузях, включно з комп'ютерною графікою, географічними інформаційними системами (ГІС) і робототехнікою. Зі збільшенням обсягу і складності просторових даних ефективна реалізація геометричних алгоритмів набуває все більшого значення.

Варто, звернути увагу на деякі методи та їх імплементацію.

### 1.Побудова опуклої оболонки.

Опукла оболонка - це найменший опуклий многокутник, що містить всі точки заданої множини. Це фундаментальна структура в обчислювальній геометрії, яка широко застосовується в комп'ютерній графіці, розпізнаванні образів та оптимізації. [1]

Алгоритм Грехема, є одним з найбільш ефективних і широко використовуваних методів побудови опуклої оболонки множини точок на площині. Алгоритм є особливо цінним завдяки своїй ефективності і має часову складність  $O(n \log n)$ , де  $n$  - кількість точок у множині.

Основні кроки алгоритму наступні:

- Знаходження точки з найменшою у-координатою (якщо таких кілька, вибираємо з найменшою х-координатою).
- Сортування всіх інших точок за полярним кутом відносно знайденої точки.
- Послідовне додавання точок до оболонки, видаляючи ті, що утворюють неопуклий кут.

Далі, варто звернути увагу на реалізацію даного алгоритму на мові Python, адже це продемонструє ключові етапи алгоритму: вибір початкової точки, сортування за полярним кутом та послідовну побудову оболонки.

```
C:\Users\Citru > OneDrive > Desktop > Алгоритм-Грехема.py > ...
1  import math
2
3  def graham_scan(points):
4      def orientation(p, q, r):
5          return (q[1] - p[1]) * (r[0] - q[0]) - (q[0] - p[0]) * (r[1] - q[1])
6
7      # Знаходження початкової точки (з найменшою у-координатою)
8      start = min(points, key=lambda p: (p[1], p[0]))
9
10     # Сортування точок за полярним кутом
11     sorted_points = sorted(points, key=lambda p: (math.atan2(p[1]-start[1], p[0]-start[0]), p))
12
13     stack = [start]
14     for p in sorted_points[1:]:
15         while len(stack) > 1 and orientation(stack[-2], stack[-1], p) <= 0:
16             stack.pop()
17         stack.append(p)
18
19     return stack
20
21 # Приклад використання
22 points = [(0, 0), (1, 1), (2, 2), (4, 1), (3, 3), (0, 2)]
23 hull = graham_scan(points)
24 print("Точки опуклої оболонки:", hull)
```

Рис.1. Реалізація алгоритму Грехема на мові програмування Python для знаходження опуклої оболонки множини точок на площині.

Результатом цього коду буде набір точок, що утворюють опуклу оболонку заданого набору точок. Алгоритм Грехема сортує точки за полярним кутом щодо найнижчої точки та створює опуклу оболонку за допомогою стеку.

**Точки опуклої оболонки: [(0, 0), (0, 2)]**

Рис.2. Результат виконання алгоритму Грехема на мові програмування Python.

Результат алгоритму Грехема, який визначає опуклу оболонку як  $[(0, 0), (0, 2)]$ , це цікавий і незвичайний випадок. У цій ситуації опукла оболонка виглядає не такою багатокутною, як можна було б очікувати, а скоріше як вертикальний відрізок прямої лінії. Цей відрізок починається в точці  $(0,0)$  на початку координат і закінчується в точці  $(0,2)$  на висоті 2 одиниць уздовж осі Y.

Розглянемо ще два методи, але без демонстрації їх реалізації за допомогою мови програмування Python.

## 2. Тріангуляція Делоне

Тріангуляція Делоне - це спеціальна тріангуляція, яка максимізує мінімальний кут між усіма трикутниками для заданого набору точок на площині. Цей підхід не тільки важливий з теоретичної точки зору, а й широко використовується в комп'ютерній графіці, географічних інформаційних системах і чисельному моделюванні. [1]

Інкроментальний алгоритм будує тріангуляцію Делоне шляхом послідовного додавання точок:

1. Створення початкового великого трикутника, що містить усі точки.
2. Послідовне додавання точок:
  - Знаходження трикутника, що містить нову точку.
  - Розділення цього трикутника на три нові.
  - Рекурсивна перевірка та виправлення порушень умови Делоне.

## 3. Пошук найближчих сусідів

Завдання пошуку найближчих сусідів є фундаментальним у багатьох галузях, таких як машинне навчання, комп'ютерний зір і обробка сигналів. Воно дає змогу ефективно знаходити найбільш схожі об'єкти з великих масивів даних, що важливо для класифікації, рекомендаційних систем, кластеризації та багатьох інших застосувань. [1]

Пошук k найближчих сусідів (k-NN) виконується в три етапи: визначення метрики відстані (евклідова, Манхеттена чи косинусоїдальна), обчислення відстаней між точками та вибір k найближчих точок для подальшого аналізу. Для ефективного виконання цього пошуку використовується k-d дерево - спеціальна просторова структура даних, яка працює шляхом рекурсивного розділення простору на підпростори та виконує пошук, відсікаючи непотрібні гілки, що суттєво оптимізує обчислення.

Отже, дана дослідницька робота підкреслює важливість обчислювальної геометрії в сучасному контексті, особливо в контексті аналізу великих обсягів просторових даних. Розглянуто три основні алгоритми: побудова опуклого корпусу, тріангуляція Делоне та пошук найближчого сусіда. Практичні додатки включають аналіз міської інфраструктури та кластеризацію просторових даних, наочно демонструючи практичну значущість обчислювальної геометрії для вирішення завдань реального світу.

Обчислювальна геометрія потребує подальшого розвитку в кількох важливих напрямках, таких як розробка нових, більш ефективних алгоритмів, оптимізація для сучасних обчислювальних архітектур (GPU, TPU) та інтеграція з методами машинного навчання і штучного інтелекту. Іншими важливими аспектами є більш широке використання методів обчислювальної геометрії в нових галузях (біоінформатика, робототехніка, віртуальна реальність) та розробка зручних для користувача інструментів і бібліотек для полегшення роботи з геометричними даними.

## СПИСОК ВИКОРИСТАНОЇ ЛІТЕРАТУРИ

[1] В. В. Ванін and Г. А. Вірченко, "Структурно-параметричні геометричні моделі як засіб інтеграції автоматизованого проектування сучасного літака," Вісник Херсонського національного технічного університету, vol. 3, no. 50, pp. 571-574, 2014.

[2] В. В. Ванін, Г. А. Вірченко, О. М. Гумен, В. П. Юрчук, and П. М. Яблонський, "Сучасний стан і перспективи подальшого розвитку наукової школи прикладної геометрії," vol. 2, pp. 17-23, 2018. [Online]. Available: <https://core.ac.uk/download/234094502.pdf>. [Accessed: Sep. 28, 2024].

[3] В. В. Путренко, "Системні основи інтелектуального аналізу геопросторових даних," Системні дослідження та інформаційні технології, vol. 3, pp. 20-33, 2024.

[4] L. Meloncon and E. Warner, "Data visualizations: A literature review and opportunities for technical and professional communication," 2017.

УДК 004.4

## ЗАСТОСУВАННЯ МЕТОДІВ МАШИННОГО НАВЧАННЯ ДЛЯ ВДОСКОНАЛЕННЯ КОРПОРАТИВНИХ РІШЕНЬ, КЕРОВАНИХ ВИГОДАМИ

Сініцин І.П., Слабоспицька О.О.,  
Ігнатенко П.П. (olsips2017@gmail.com)  
Інститут програмних систем НАНУ (Україна)

*Обґрунтовано потребу розвитку запропонованої авторами системи формальних засобів вдосконалення процесу прийняття в організації рішень, керованих вигодами (КР), методами машинного навчання для побудови бінарного класифікатора (не)задовільності поточного рівня якості цього процесу. Запропоновано склад цих методів, показники якості формованих ними класифікаторів, метод вибору на їх підставі поточно оптимального класифікатора. Описано перелік задач удосконалення КР, інтегроване застосування поперніх і нових формальних засобів для їх розв'язання, його рамкові результати. У висновку підсумовано очікувані вдосконалення процесу прийняття КР після запровадження запропонованої системи формальних засобів.*

**Постановка проблеми.** Актуальним викликом автоматизованої підтримки керування інноваційними змінами в організації є наразі створення інтелектуальної технології сталого отримання вигод – вимірних наслідків змін, запитаних низкою груп впливу і прийнятних для решти [1]. Для його опрацювання авторами вирішено завдання поповнення системи формальних засобів [2] вдосконалення процесу прийняття корпоративних управлінських рішень, керованих вигодами (КР), перспективними методами машинного навчання для побудови, на підставі експертних оцінок якості й вимірних характеристик КР, бінарного класифікатора задовільності/незадовільності поточного рівня якості цього процесу з метою встановлення його значення в разі неможливості оцінювання експертами..

**Сутність дослідження.** Вдосконалюваний процес прийняття КР подано потрійною «спіраллю» [2], в якій:

– зовнішні «кільця» моделюють мета-цикли змін в онтологічно базованому інформаційному середовищі корпоративних знань організації [2], виконувані доти, доки результати змін не зумовляють необхідність актуалізації самого цього середовища;

– проміжні «кільця» – цільові цикли досягнення в мета-циклі вигод від змін за допомогою портфелів проєктів, названих вирішувальними [2, 3] та виконавчими, що охоплюють дії з вироблення та, відповідно, виконання окремих КР. Проєкти поділено на стратегічні (*s*), тактичні (*t*) й оперативні (*o*) за статусом об'єктів і терміном виконання КР;

– внутрішні кільця – акти експертно-аналітичного оцінювання об'єктів цільових циклів.

Базовими артефактами вирішувального проєкту є [3]: постановка проблеми ( $j=1$ ), альтернативні варіанти управлінської Дії (далі – альтернативи) ( $j=2$ ), інформаційний контекст їх оцінювання ( $j=3$ ), оцінки цінності альтернатив ( $j=4$ ); їх наслідки ( $j=5$ ). Його результат – власне Дія щодо зміни (створення/ліквідації включно) елементів корпоративної архітектури організації, визнана найціннішою, та план для неї ( $j=6$ ). Натомість, виконавчий портфель/проєкт продукує план розподілу ресурсів (*i*, можливо, структуру під-портфелів/програм), а також прогнозні й фактичні значення індикаторів результативності й економічної ефективності виконання виробленої Дії для КР.

Поповнена система формальних засобів вдосконалення КР поєднує:

- динамічну модель його якості в момент  $t$   $Q(t)$ ;
- поповнюваний рамковий перелік задач аналізу якості на підставі  $Q(t)$ ;
- універсальні методи інформаційно спадкоємного розв'язання задач в онтологічно базованому середовищі знань організації, а саме спадкоємного й обґрунтованого експертно-аналітичного оцінювання об'єктів цільової діяльності [3], когнітивного моделювання слабко структурованих ситуацій [1] та ідентифікації структури багатовимірних даних, доповнені перспективними методами машинного навчання для ретроспективного оцінювання або прогнозування індикатора (не)задовільності рівня якості процесу прийняття КР як відповідного значення бінарного класифікатора, побудованого на підставі експертних оцінок цього рівня та вимірних характеристик зазначених артефактів вирішувальних проєктів й індикаторів виконавчих проєктів класів  $k \in C = \{s; t; o\}$ ;

- поповнюваний рамковий перелік дій із вдосконалення КР, що мають рекомендуватися за результатами аудиту його якості шляхом розв'язання наведених задач;
- репозиторії звітів щодо прогнозних і фактичних результатів аудиту якості процесу прийняття КР.

Модель якості процесу ПРВ у довільний момент  $t$  являє собою структурований кортеж

$$Q(t) = \langle MP(t); CP(t); IP(t) \rangle; MP(t) = \langle \langle TP_r(t_r), r = 1, \dots, n-1, t_{n-1} \leq t \rangle; TP_n(t) \rangle;$$

$$TP_n(t) = \langle eq_{kn}; cq_{kn}; \langle (q_{mjkn}, j = 1, \dots, 6); i_{mkn}; g_{mkn}; (pr_{mkn}, pg_{mkn}, pt_{mkn}); c_{mkn} \rangle, m \in M, k \in C \rangle; \quad (1)$$

$$IP(t) = \langle eq_{mk}^*; cq_{mk}^*; \langle (q_{mjk}^*, j = 1, \dots, 6); i_{mk}^*; g_{mk}^*; (pr_{mk}^*, pg_{mk}^*, pt_{mk}^*); c_{mk}^* \rangle, m \in M, k \in C \rangle,$$

де  $CP(t)$  – набір профілів якості мета-циклів, завершених на момент  $t$ ;

$MP(t)$ ,  $TP_n(t)$ ,  $IP(t)$  – профілі поточного мета-циклу, його  $n$ -го цільового циклу та інтегрований профіль у момент  $t$ ;

$eq_{kn}$  і  $cq_{kn}$  – експертна оцінка рівня якості прийняття КР класу  $k \in C = \{s, t, o\}$  в  $n$ -му цільовому циклі та його індикатор, обчислений як значення бінарного класифікатора;

$eq_{mk}^*$  і  $cq_{mk}^*$  – результат інтеграції  $eq_{kn}$  і, відповідно,  $cq_{kn}$  за допомогою операцій взяття мінімуму, медіани, максимуму  $m \in M = \{min; med; max\}$ .

Елементи профілю  $TP_n(t)$  в (1) – результати операцій взяття мінімуму, медіани, максимуму  $m \in M = \{min; med; max\}$  для множини значень різноаспектних характеристик вирішувальних і виконавчих проєктів класу  $k \in C = \{s, t, o\}$  в  $n$ -му цільовому циклі, а саме:

- узагальнених оцінок  $\bar{q}_{jkn}$ ,  $j \in J = \{1, \dots, 6\}$  внутрішньої якості  $j$ -го артефакту КР за рамковою шкалою, запропонованою для неї в [2] на підставі рекомендацій [5];
- розбіжностей  $\bar{i}_{jkn}$  (у %) фактичного та очікуваного індикатора досягнення цілі КР;
- інтегральних узагальнених оцінок внутрішньої якості КР  $\bar{g}_{kn} = (\bar{q}_{1kn} \times \dots \times \bar{q}_{6kn})^{1/6}$  [1];
- рівнів зрілості керування управління відповідно проєктами (як вирішувальними, так і виконавчими), їх програмами й портфелями згідно з універсальною моделлю РЗМЗ [4]. Вона фіксує кращі практики для п'яти послідовних рівнів зрілості – усвідомлюваного, повторюваного, виконуваного, керованого і оптимізованого;
- класу компетентності в управлінні портфелями за альтернативною моделлю IPMA Delta [5] (початкового, визначеного, стандартизованого, керованого, оптимізованого).

У свою чергу, інтегрований профіль  $IP(t)$  в (1) поєднує результати «по координатного» застосування операцій  $m \in M$  до елементів  $TP_n(t)$  для завершених мета-циклів і поточного мета-циклу на момент  $t$ .

Надана модель (1) описує всю інформацію для повно-аспектного аудиту якості процесу ПРВ. Звіти щодо його якості формуються згідно з нею шляхом розв'язання задач:

- експрес-аналізу часткових показників якості процесу прийняття КР у  $TP_n(t)$ ,  $IP(t)$  в (1);
- їх обґрунтованого порівняльного оцінювання на підставі універсальних моделей переваг – аргументованого Дерева цінності [3], мережі Байеса, аналітичної ієрархії Т.Саати;
- аналізу динаміки цих показників для стратегічних, тактичних і оперативних КР;
- ідентифікації залежності індикатора результативності тактичних і оперативних КР від контрольованих оцінок їх якості та прогнозу за встановленою залежністю;



- виявлення значущих контрольованих чинників результативності й економічної ефективності стратегічних, тактичних і оперативних КР;
- аналізу тенденцій поведінки типових дефектів для вирішувальних проєктів;
- виявлення кореляцій характеристик процесу прийняття КР і вирішувальних проєктів класів  $k \in C$  з типами властивих їм дефектів та індикаторами результативності КР;
- моніторингу й аналізу впливів коригувальних заходів з удосконалення процесу прийняття КР на часткові показники його якості у профілях  $TP_n(t)$  і  $IP(t)$  в (1);
- випереджального діагностування ризиків невиконання очікувань виконавців щодо внутрішньої якості КР і надання рекомендацій з керування ризиками проєктів для КР.

Побудова бінарного класифікатора для визначення індикатора якості  $cq_{kn}$  у складі профілю  $TP_n(t)$  в (1) передбачає одночасне застосування до масиву експертних оцінок  $eq_{kn}$  і решти складників профілів  $TP_n(t)$  промислово апробованих методів машинного навчання [6]:

- наївного байєсівського класифікатора;
- методів  $k$ -найближчих сусідів, опорних векторів та випадкового лісу;
- логістичної регресії та дерева рішень;
- побудови ансамблів (беггінгу) дерев рішень і градієнтного бустингу;
- спеціальних алгоритмів (AdaBoost, LogitBoost, GentleBoost, RUSBoost).

Індикатор  $cq_{kn}$  обчислюють згідно з тим класифікатором, якому відповідає найкращий набір значень де-факто стандартних критеріїв якості бінарної класифікації [6]:

- елементів матриці помилок класифікації;
- частоти правильних класифікацій (або доповнювальної частоти помилок) (accuracy), точності (precision), зокрема збалансованої в разі дисбалансу обсягів класів у навчальній вибірці, повноти (recall) і специфічності (specificity), обчислюваних за матрицею помилок;
- гармонічного середнього точності й повноти ( $F$ -міри);
- площі під кривою залежності між кількостями правильно й неправильно класифікованих станів задовільної якості (показника AUC – area under the curve);
- коефіцієнта Метьюса (MCC – Matthews correlation coefficient);
- капи Коена (Cohen's Kappa) та метрики Джині.

Для вибору оптимального класифікатора передбачено побудову їх Парето-оптимальної множини й застосування до неї класичного методу шкалювання нормалізованих упорядкованих розбіжностей (ШНУР) [3].

Нарешті, дії з вдосконалення процесу ПРВ – зміни тих значень параметрів технологічного формату вирішувальних проєктів, деталізованого в [2] на підставі підходів класичного аналізу рішень [3], для яких під час аудиту якості виявлено кореляцію з незадовільними значеннями її часткових показників у профілях  $TP_n(t)$  і/або  $IP(t)$  з (1).

**Висновки.** Запропоновані формальні засоби надають підґрунтя гібридної інтелектуальної технології реалізації процесу прийняття КР згідно з актуальними засадами інженерії цифрових рішень. Її запровадження в організаціях сприятиме: запобіганню рішень без вигод та керуванню ризиками їх неотримання – для суб'єктів прийняття рішень; досягненню очікуваної внутрішньої якості рішень – для їх потенційних виконавців; кількісному моніторингу якості процесу прийняття КР з рекомендаціями щодо вдосконалення та аналізом їх ефективності – для аудиторів якості. Апробація цієї технології у процесах оборонного планування України – предмет подальших досліджень авторів.

### Список використаної літератури

- [1] І.П. Сініцин, О.О. Слабоспицька, Модель процесу прийняття рішень в організації, керованого перевагами, в: Тези доп. VII-ї міжнар. школи-семінару «Теорія прийняття рішень», Ужгород, 2014, с. 258-262
- [2] І.П. Сініцин, О.О. Слабоспицька, Т.Л.Яблокова, Формальні засоби вдосконалення процесу прийняття в організації рішень, керованих вигодами, в: Обчислювальний інтелект (результати, проблеми, перспективи): праці міжнар. наук.-практ. конф., 12-15 травня 2015р., Київ-Черкаси – Черкаси: видавець Чабаненко Ю., 2015, с. 259-260
- [3] G. S. Parnell et al, Handbook of Decision Analysis, Wiley, 2013.

[4] «Офіційний сайт Асоціації проектного менеджменту Великої Британії». 18.10.2024. [Online]. Режим доступу: <http://www.apm.org.uk> [Дата звернення: 18.10.2024]

[5] IPMA ОСВ 1.0. Standard moving organizations forward, IPMA, 2013

[6] Т.М.Басюк та ін., Машинне навчання. Навчальний посібник призначений для студентів, що навчаються за першим (бакалаврським) рівнем вищої освіти за спеціальностями галузі знань 12 «Інформаційні технології», «Новий світ-2000», 2019

УДК 538.9

## МЕТОДИ ШТУЧНОГО ІНТЕЛЕКТУ У МОДЕЛЮВАННІ ФОТОСТРУКТУРНИХ ПЕРЕТВОРЕНЬ У БІОПОЛІМЕРАХ

Соловйов В.М., Коротиш В.О., Луців А.В. (vnsoloviev2016@gmail.com, lesnikivka220@gmail.com, nastyanambe1@gmail.com)

Криворізький державний педагогічний університет(Україна)

*Проведено теоретичне та експериментальне дослідження фотоструктурних змін біополімера під впливом ультрафіолетового випромінювання. Фотополімеризація відбувається згідно вільнорадикального механізму, який запускається квантами світла. При включенні електричного поля додатково спостерігається діелектрична релаксація, зумовлена орієнтаційними дефектами в локальних структурних компонентах полімера. Ступінь локальності цих дефектів визначається через аналіз зміни ентропії діелектричної проникності, а енергетичні та структурні властивості матеріалу моделюються за допомогою сучасних методів комп'ютерного матеріалознавства, зокрема, методів штучного інтелекту через пошук і використання міжатомних потенціалів машинного навчання.*

Полімери, як складні макромолекули, відображають сутність складних систем, демонструючи ієрархічну організацію та емерджентну поведінку. У полімерній науці фотополімеризація є важливим процесом, який ілюструє цю складність. В процесі фотополімеризації молекули мономерів під дією світла проходять радикальну полімеризацію, утворюючи полімерні ланцюги з різноманітними властивостями. В електричному полі структура полімеру змінює свої діелектричні характеристики, динаміка яких містить багато цікавої та цінної інформації [1]. Структурні (електронні та атомні) зміни в полімері фіксуються у вигляді динамічних часових рядів (наприклад, коливання температури, діелектричної проникності тощо), аналіз яких за допомогою теорії складних систем дозволяє ідентифікувати та прогнозувати конкретні стани системи [2-4].

У даній роботі вперше досліджено динаміку діелектричної релаксації під час фотополімеризації акрилової епоксидованої соєвої олії (AESO) як із використанням фотоініціатора, так і без нього, за протоколом, що включає переривчасте ввімкнення та вимкнення світла з варіаціями періодів активного і пасивного стану. Особливість цього підходу полягає в можливості одночасного вивчення як швидких процесів фотополімеризації (тривалістю в десятки секунд), так і відносно повільних процесів діелектричної релаксації. Експериментальні зразки склалися з AESO, ущільнювача (диметакрилату ванілінуVDM) та прискорювача реакції – фотоініціатора (2,2-диметокси-2-фенілацетофенону) [4]. На рис. 1 представлено фрагмент AESO разом із ключовими структурними елементами, що впливають на релаксаційні властивості: акрилатною, епоксидною та гідроксильною групами.

Діелектрична релаксаційна спектроскопія (DRS) є одним із найбільш ефективних інструментів для характеристики мікроскопічної поведінки полімерних систем, що робить її важливим методом для дослідження структури і динаміки полімерів [1]. Для аналізу часових рядів реальної  $Re \epsilon$  та уявної  $Im \epsilon$  частин діелектричної проникності використовували ентропійний аналіз. Ідея ентропійного аналізу полягає в оцінці середньої кількості інформації, яку процес передає з кожним символом, що дозволяє визначити ступінь впорядкованості або хаотичності системи. Нехай  $X = \{x_1, x_2, \dots, x_N\}$  буде стаціонарним випадковим процесом, пов'язаним з розподілом ймовірностей  $p(\cdot)$ . Інформаційна (шеннонівська) ентропія (ShEn) для такого процесу

визначається як  $H(X) = -\sum_{x \in X} p(x) \log p(x)$ . ShEn (Shannon Entropy) джерела інформації визначає міру невизначеності, пов'язаної з цим джерелом. Якщо досліджуваний сигнал характеризується високою невизначеністю, значення ShEn буде максимальним, тоді як для сигналів із високою регулярністю ShEn наближається до нуля.



Рис. 1. Фрагмент AESO з можливими варіантами орієтаційних дефектів (а)

Для побудови адекватної моделі процесу фотополімеризації важливо отримати інформацію про кореляційні характеристики основного атрактора системи. Окрім ентропійного підходу, ці характеристики можна досліджувати за допомогою кореляційного інтегралу, який було запропоновано Грассбергером і Прокачча [5]. Кореляційний інтеграл сигналу в псевдофазовому просторі можна визначити як  $C(r) = \lim_{N \rightarrow \infty} 1/N^2 \sum_{i,j=1, i \neq j}^N H(r - \|\vec{x}_i - \vec{x}_j\|)$ , де  $N$  - кількість розглянутих векторів фазового простору  $\vec{x}$ ,  $H(\cdot)$  - функція одиничного кроку Хевісайда,  $r$  - радіус гіперсфери у псевдофазовому просторі. Чим більше значення  $C(r)$ , тим щільніше вектори псевдофазового простору прилягають один до одного в межах сфери радіусом  $r$ , а отже, тим вищою є самоорганізація досліджуваних процесів. На рис. 2а показано типову картину аналізу дійсної частини діелектричної проникності.

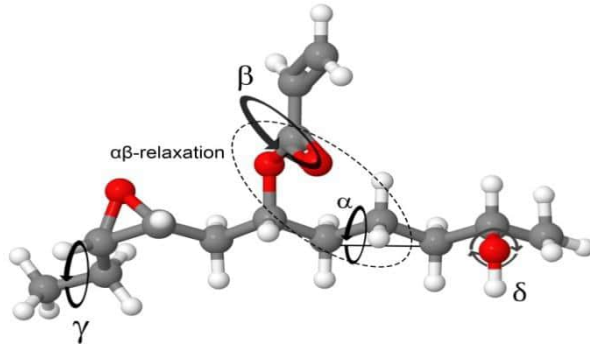

Рис. 2. а) Порівняльна динаміка  $Re\epsilon$ , кореляційного інтегралу  $C(r)$  та ShEn, розрахована для ковзного вікна тривалістю 250 с з кроком 1 с; б) енергетичний рельєф для  $\beta$  релаксації, DFT – розрахунок методом функціоналу електронної густини, MACE – за методикою міжатомних потенціалів машинного навчання.

Аналіз процесів діелектричної релаксації показує складність останніх. Існує декілька конкуруючих температурно-активованих процесів, які прийнято називати  $\alpha$ ,  $\beta$ ,... - релаксаціями. Процес  $\alpha$  - релаксації - це первинний релаксаційний процес, який виникає внаслідок переорієнтації сегментних ланцюгів (головних ланцюгів) у полімері, охоплює значну групу атомів і має чітко виражений колективний характер.  $\beta$ ,  $\gamma$ ,...-релаксації - це вторинні релаксації, які виникають внаслідок коливального руху бічних груп, приєднаних до полімерних ланцюгів. Низькочастотна  $\alpha$ -релаксація відповідає обертанню бічних груп AESO навколо осі основного ланцюга, тобто сегментарному рухові.  $\beta$  - релаксація зумовлена обертанням акрилатної функціональної групи навколо зв'язку С-О, що з'єднує їх з основним ланцюгом. Вона проявляється в основному в проміжній області частот і має великий внесок у діелектричні втрати. Крім цих основних

релаксаційних процесів, AESO може також мати  $\gamma$  - релаксацію та інші на більш високих частотах, які пов'язані з обертанням гідроксильної та епоксидної груп, пов'язаних з основним ланцюгом мономерної одиниці AESO (див. рис.1).

З рис. 2а видно, що на початку експерименту, коли світло вмикається на короткий час, спостерігаються висококорельовані процеси, які притаманні колективному руху великої кількості атомів.  $ShEn$  помітно зменшується, що знову ж таки свідчить про колективний самоорганізований рух орієнтаційних дефектів. При кожному вмиканні світла відбуваються нові вільнорадикальні реакції, які стимулюють як  $\alpha$  - релаксацію, так і інші реакції, але з часом вплив  $\alpha$  - релаксації зменшується і зникає навіть при постійно ввімкненому світлі. Активними залишаються лише локальні орієнтаційні дефекти.

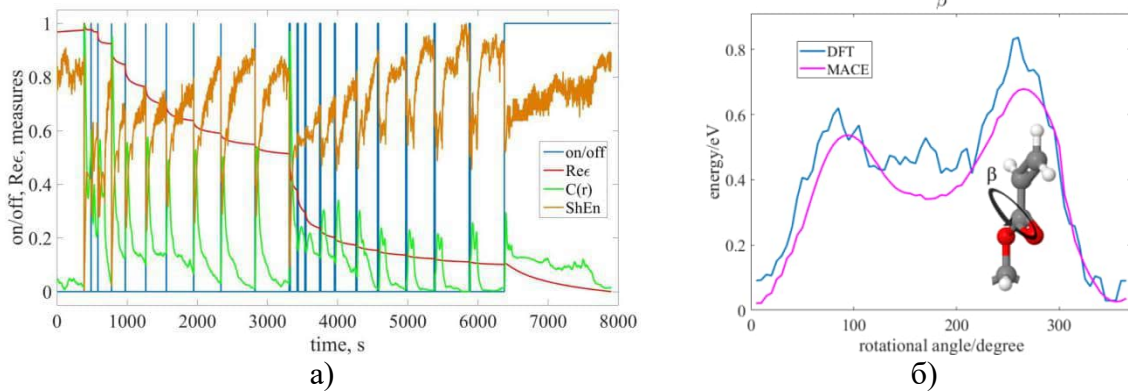
Процеси як первинної, так і вторинної релаксації характеризуються власними енергіями активації, які розраховуються методами квантової механіки. Однак квантово-механічні розрахунки енергетичних і структурних характеристик, наприклад, з використанням стандартної теорії функціоналу густини (DFT), вимагають значних комп'ютерних ресурсів. Останні роботи в галузі штучного інтелекту в матеріалознавстві дозволили спростити цю задачу і звести її до знаходження так званих міжатомних потенціалів машинного навчання [6], які дозволяють з достатньою точністю знаходити діапазон необхідних параметрів при обмежених ресурсах. На рис. 2б наведені порівняльні дані для типових енергетичних релієфів  $\beta$ -релаксації, розрахованих за ab initio методикою DFT та з використанням потенціалів машинного навчання MACE. Очевидно, результати є обнадійливими. Представлено та обговорено також попередні результати моделювання ключових атомних і молекулярних структур досліджуваного полімеру.

Таким чином, у даній роботі вперше експериментально змодельовано та проаналізовано складне явище фотостимульованої полімеризації в електричному полі. Показано, що інструменти теорії складних систем, зокрема, ентропійний аналіз, дозволяють виявити процеси структурних перетворень різного ступеня колективності та розділити їх у часі. Використання технологій штучного інтелекту дає можливість знаходити міжатомні потенціали машинного навчання шляхом побудови нейронної мережі, яка знаходить необхідну інформацію у відповідних спеціальних базах даних.

### Список використаної літератури

- [1] Romanini M. Dielectric Spectroscopy Studies of Conformational Relaxation Dynamics in Molecular Glass-Forming Liquids / M. Romanini, R. Macovez, S. Valenti, W. Noor, J.L. Tamarit // *Int. J. Mol. Sci.*, 2023. №24. P. 17189. <https://doi.org/10.3390/ijms242417189>
- [2] Kiv A. Complex Network Methods for Plastic Deformation Dynamics in Metals / A. Kiv, A. Bryukhanov, V. Soloviev, A. Bielinskyi, T. Kavetsky, D. Dyachok, I. Donchev, V. Lukashin // *Dynamics*, 2023. №3. P. 34–59. <https://doi.org/10.3390/dynamics3010004>
- [3] Kiv, A. *et al.* (2023). Irreversibility of Plastic Deformation Processes in Metals. In: Faure, E., Danchenko, O., Bondarenko, M., Tryus, Y., Bazilo, C., Zaspá, G. (eds) *Information Technology for Education, Science, and Technics. ITEST 2022. Lecture Notes on Data Engineering and Communications Technologies*, vol 178. Springer, Cham. [https://doi.org/10.1007/978-3-031-35467-0\\_26](https://doi.org/10.1007/978-3-031-35467-0_26)
- [4] Královič D.P. Effect of Aromatic Rings in AESO-VDM Biopolymers on the Local Free Volume and Diffusion Properties of Polymer Matrix / D.P. Královič, K. Cifraníčová, H. Švajdlenková, et al. // *J Polym Environ*, 2023. <https://doi.org/10.1007/s10924-023-03097-1>
- [5] Grassberger P. Measuring the strangeness of strange attractors / P. Grassberger, I. Procaccia // *Physica D: nonlinear phenomena*, 1983, №9(1-2). P. 189-208. [https://doi.org/10.1016/0167-2789\(83\)90298-1](https://doi.org/10.1016/0167-2789(83)90298-1)
- [6] Chong S.S. Advances of machine learning in materials science: Ideas and techniques / S.S. Chong, Y.S. Ng, H.-Q. Wang, J.-C. Zheng // *Front. Phys*, 2024. №19. P. 13501. <https://doi.org/10.1007/s11467-023-1325-z>



## КОМП'ЮТЕРНІ ТЕХНОЛОГІЇ: БЕЗПЕРЕЧНА СКЛАДОВА РОЗВИТКУ БЕЗПІЛОТНИХ ЛІТАЛЬНИХ АПАРАТІВ

Сохацький А.В.<sup>1,2</sup>, Слишик Т.О.<sup>1</sup> (sokhatsky\_anatoly@ukr.net, slysikt@gmail.com)

<sup>1</sup>Університет митної справи та фінансів (Україна)

<sup>2</sup>Інститут транспортних систем та технологій Національної академії наук України

*В роботі розглядається питання проблем розвитку та напрямів використання безпілотних літальних апаратів. Описується область використання безпілотних літальних апаратів. Акцентовується увага на те, що безперечною складовою розробки, створення та розвитку безпілотних літальних апаратів є комп'ютерні технології.*

Безпілотні літальні апарати (БПЛА) — це одна з найбільш революційних технологій, що знайшли своє застосування у військових та цивільних галузях[1-3]. На сьогодні вони не тільки використовуються для виконання військових місій, але й стали невід'ємною частиною комерційного та індустріального секторів, допомагаючи в таких сферах, як логістика, сільське господарство, побут, будівництво та охорона здоров'я. Однак майбутнє цієї технології обіцяє ще більші зміни, зокрема широку інтеграцію БПЛА у повсякденне життя, розвиток автономних систем та нові етичні виклики. Їх розвиток невід'ємно пов'язаний з станом комп'ютерних технологій. По – перше моделювання та розробка БПЛА неможливі без використання комп'ютерних технологій. По – друге Їх системи функціонують завдяки впровадженню автоматизованих систем, що побудовані на основі комп'ютерних технологій.

В теперішній час технології БПЛА активно розвиваються, і кількість їхнього застосування постійно зростає. БПЛА вже широко використовуються в багатьох сферах:

- Логістика та доставка: Компанії, такі як Amazon та UPS, активно впроваджують БПЛА для доставки товарів, що дозволяє суттєво скоротити час доставки.
- Сільське господарство: БПЛА застосовуються для точного землеробства, дозволяючи фермерам моніторити стан посівів, оцінювати якість ґрунту та вчасно виявляти проблеми.
- Рятувальні та екологічні місії: БПЛА часто використовуються в умовах катастроф, для моніторингу довкілля або для пошуково-рятувальних операцій у важкодоступних місцях.

Проте розвиток безпілотних літальних апаратів неможливий без прогресу комп'ютерних технологій, Вони є обов'язковою складовою при проведенні дослідницьких та проектувальних робіт. Окрім цього системи та агрегати безпілотних літальних апаратів будуються на використанні комп'ютерних технологій.

Ці технології вже мають значний вплив на функціонування суспільства. Проте і в найближчі роки очікується ще їх більш інтенсивний розвиток і масштабування. Удосконалюється архітектура комп'ютерів та покращуються їх технічні характеристики, що дозволяє використовувати безпілотні літальні апарати в найрізноманітніших сферах людської діяльності.

Серед основних необхідних тенденцій розвитку БПЛА слід виділити наступні:

1. Автономні системи управління. Однією з ключових тенденцій у розвитку БПЛА є створення повністю автономних БПЛА, які зможуть здійснювати польоти без участі оператора. Розвиток штучного інтелекту та машинного навчання дозволить БПЛА самостійно приймати рішення під час польоту, орієнтуватися на місцевості та уникати перешкод. Це відкриває величезні можливості для їх використання у таких сферах, як військова сфера, транспорт.

2. Інтеграція з мережами 5G. Розгортання мереж 5G створює нові можливості для БПЛА. Висока швидкість передачі даних та низька затримка дозволяють управляти БПЛА в реальному часі та збільшують можливості для їхнього використання у складних сценаріях, як-от БПЛА для медичної галузі, рятувальні операції. Крім того, 5G дозволяє одночасно виконувати управління роботою групи БПЛА. Особливо це важливо в даний час, під час нападу Росії на Україну.

3. Впровадження автономних електричних та гібридних систем живлення. Поряд із розвитком традиційних моделей БПЛА з тепловими та електричними силовими установками розробляються більш досконалі гібридних або повністю електричні системи живлення. Це дозволить збільшити тривалість польотів, маневреність, покращити тактико-технічні характеристики в загалі. Саме інноваційні рішення в сфері енергоефективності та комп'ютеризації

систем БПЛА дозволяють покращити їх тактико-технічні характеристики . Особливо це необхідно в даний час.

4. БПЛА для пасажирських перевезень. Індустрія аеротаксі стає однією з найбільш обговорюваних тенденцій. Прототипи пасажирських БПЛА, розроблені такими компаніями, як Volocopter та EHang, обіцяють революцію у транспортній інфраструктурі міст. Ці БПЛА зможуть автономно перевезти людей на короткі дистанції, уникнувши заторів на дорогах та зменшити час пересування [4,5].

5. Набагато менша вартість БПЛА та його години польоту в порівнянні з літальними апаратами військового призначення дозволяє їх більш ефективно використання. Застосування москвитами проти населення України керованих авіаційних бомб великої потужності створює проблеми не тільки загрозу для громадян , але й проблему їх знищення. Адже велика потужність КАБів є загрозою втрати винищувача. Її великий радіус дії є надзвичайно небезпечним. Застосування дороговартісних систем виснажує економіку країни.

Використання БПЛА у військовій сфері наразі є надзвичайно актуальним.

Керовані авіабомби (КАБи) за останній рік стали одним з найнебезпечніших інструментів росії у війні проти України. Ворог активно використовує їх на фронті. Крім того, регулярно атакує ними об'єкти промисловості, критичної інфраструктури та житлові будинки. За один день окупанти можуть запускати по українцях сотню та більше таких снарядів, які є дуже руйнівними. Як Збройним силам України протидіяти російським КАБам.

Застосування БПЛА у військовій сфері може бути різноманітним і включати такі можливості:

1. Розвідка та досягнення розвідувальних цілей: У військових операціях БПЛА можуть використовуватися для розвідки важкодоступних або небезпечних зон, де ризик для живих розвідників великий. Завдяки камер з високою роздільною здатністю та оптичному та цифровому зуму, вони забезпечують деталізоване зображення території та дозволяють виявляти можливі загрози.

2. Нагляд за територією та охорона периметра: БПЛА можуть служити для постійного нагляду за територією військової бази або об'єкту. Вони допомагають вчасно виявляти незаконні проникнення на територію та попереджати про можливі загрози.

3. Пошук та рятувальні операції: У разі аварій, навігаційних помилок чи загублення особового складу БПЛА можуть бути використані для пошуку та локації потерпілих. Їх можливість передачі відео у реальному часі дозволяє координувати рятувальні операції та швидко реагувати на надзвичайні ситуації.

4. Доставка матеріалів, боєприпасів та обладнання: БПЛА можуть бути використані для швидкої доставки медичного обладнання, харчування, засобів зв'язку та іншого необхідного обладнання на віддалені або важкодоступні території.

5. Підтримка огляду та слідкування: Вони можуть забезпечувати оглядові операції під час проведення військових навчань або спеціальних операцій. БПЛА дозволяють стежити за рухом ворожих сил та аналізувати їхні дії без прямого контакту.

6. Підтримка комунікації та зв'язку: Вони можуть бути використані для підтримки безперервного зв'язку шляхом пересилання даних або відео в реальному часі між військовими підрозділами.

7. Боротьба з тероризмом та протидія диверсійним операціям: БПЛА дозволяють швидко реагувати на можливі терористичні загрози та незаконні дії шляхом огляду території та виявлення підозрілих об'єктів.

8. Дослідження та моніторинг зон бойових дій: Вони можуть бути використані для збору інформації та досліджень на території, яка була піддана бойовим діям, з метою оцінки шкоди та планування відновлювальних робіт.

Таким чином загальна інтеграція БПЛА у військові операції може значно підвищити ефективність та безпеку військових дій та забезпечити перемогу України.

Безпілотні літальні апарати мають величезний потенціал для подальшого розвитку та інтеграції у різні сфери мирного суспільного життя. Проте з розширенням їх використання виникає ряд викликів та ризиків, які необхідно враховувати. Ось основні з них:

- Регулювання повітряного простору. Збільшення кількості БПЛА у повітряному просторі потребує оновлення та гармонізації регуляторних норм для забезпечення безпеки польотів. Існує

необхідність створення міжнародних стандартів для контролю БПЛА та інтеграції їх у загальний повітряний простір, щоб уникнути конфліктів з іншими літаками та забезпечити безпеку на землі.

- Етичні питання та конфіденційність. Застосування БПЛА у цивільних та військових цілях також піднімає низку етичних питань. БПЛА можуть використовуватися для збору великої кількості персональних даних, що викликає занепокоєння стосовно конфіденційності та безпеки. Крім того, військове використання автономних БПЛА, які можуть приймати рішення про атаки, викликає етичні питання щодо відповідальності за їхні дії[6].

- Захист від кібератак. Оскільки БПЛА широко використовують бездротові мережі та системи передачі даних, вони стають вразливими до кібератак. У майбутньому необхідно розробляти більш надійні та безпечні протоколи захисту інформації для попередження несанкціонованого доступу до БПЛА і їхнього використання зловмисниками.

Майбутнє безпілотних літальних апаратів є надзвичайно перспективним, зокрема завдяки розвитку автономних систем, інтеграції з мережами 5G та використанню в нових сферах, таких як пасажирські перевезення [6]. Однак водночас виникають нові виклики, пов'язані з безпекою, етичними питаннями та регуляцією використання БПЛА. Тому важливо вже зараз окрім технічних питань розробляти нормативно-правову базу та відповідні технології, щоб забезпечити безпечне і ефективне використання БПЛА у майбутньому.

### Список використаної літератури

[1] О.В. Самойленко, С.О. Богославець, В.А. Хлоп'ячий,. «Основні напрями розвитку безпілотної авіації збройних сил України». *Збірник наукових праць Державного науково-дослідного інституту авіації*. Вип. 18 (25). С.218-226, 2022.

[2] О.В. Харченко, С.О. Богославець, Ю.В. Коцуренко, «Комплексний аналіз перспектив розвитку військової безпілотної авіації у збройних силах провідних країн світу». *Наука і оборона*. №1. С. 51–57, 2013.

[3] *ДСТУ. Техніка авіаційна державної авіації. Апарати літальні безпілотні. Основні терміни та визначення понять. Класифікація. ДСТУ В 7371:2020*, 2021.

[4] Аеротаксі, надшвидкісні поїзди та підводні тунелі: яким буде транспорт майбутнього. Аргумент: веб-сайт.URL: <https://argumentua.com/novini/nastupna-zupinka-aerotaksi-nadshvidkisni-poizdi-ta-pidvodni-tuneli-transport-maibutnogo/> Дата звернення: 14.10.2024.

[5] Забезпечення безпечного неба. Федеральна авіаційна адміністрація (FAA): [Електронний ресурс]. Доступно: <https://dronexl.co/uk/%D1%84%D0%B0%D0%B0/> Дата звернення: 14.10.2024.

[6] Japan to allow 5G access for drones, paving way for high-res video.. Nikkei Azia: [Електронний ресурс]. Доступно: <https://speka.media/yaponiya-dozvolit-dronam-pracyuvati-v-merezax-5g-vm5427/> Дата звернення: 14.10.2024.

УДК 519.681

### ПЛАНУВАННЯ УСПІШНОСТІ НАВЧАННЯ СТУДЕНТІВ ДЛЯ РЕЙТИНГОВОЇ СИСТЕМИ ОЦІНЮВАННЯ

Федорчук Є., Федорчук Р.(Yevdokym.N.Fedorchuk@lpnu.ua,  
roman.fedorchuk.pz.2023@lpnu.ua),

Національний університет «Львівська політехніка» (Україна),

Шайда Ю. (shaydayur@gmail.com),

Львівський національний університет імені Івана Франка (Україна)

*Запропоновано методика планування успішності студентів та учнів на основі моделей оцінювання. В моделях використано критерії системи оцінювання в балах успішності для досяжності рейтингу навчання. Подано аналіз моделей планування семестрових оцінок та оцінок поточного та екзаменаційного контролю.*

**Постановка задачі.** В основу методики покладено використання рейтингової системи оцінювання успішності навчання у закладах вищої освіти (ЗВО) України. Пропонована методика фактично є короткотерміновим прогнозом результатів навчання.

В ЗВО використовуються критерії рейтингового оцінювання в балах та оцінювання поточної і семестрової успішності, Для критеріїв задаються межі досяжності – обмеження в балах для оцінок успішності студентів за кожною навчальною дисципліною. Для рейтингової системи пропонуються моделі оцінювання досяжності оцінок різних видів контролю в навчальному процесі. Для обчислень оцінок пропонується метод розбиття області обмежень, який є швидшим порівняно з методами оптимізації [ 1 ].

**Модель планування семестрових оцінок .** Семестрова оцінка власного рейтингу студента в навчанні може коливатись в межах бальних оцінок, прийнятих у рейтинговій системі. Добрим орієнтиром для студента є досягнення бажаної оцінки власного рейтингу за семестр. Відповідна формула обчислення рейтингу має вигляд

$$R = 1 / n \sum_{i=1}^n C_i \quad (1)$$

де  $n$ - кількість навчальних дисциплін;  $C_i$  – семестрова оцінка в балах для  $i$ -тої дисципліни. Обчислюються допустимі значення  $C_i$  - семестрових оцінок для кожної дисципліни. Ці значення є орієнтирами для бажаної успішності студента за всіма дисциплінами.

**Модель обчислення оцінок завдань поточного і екзаменаційного контролю .** Наступним у процесі планування є обчислення оцінок для завдань поточного та екзаменаційного контролю кожної дисципліни семестру. Ці завдання включають найчастіше лабораторні, практичні та контрольні .

Формула моделі для обчислення  $C_{pk}$  - значення оцінки поточного контролю для окремої дисципліни

$$C_{pk} = \sum_{i=1}^n (NPK)_i \quad (2)$$

тут ;  $n$ - кількість поточних завдань з оцінками  $NPK$  для кожного завдання; . Обчислення значення  $C_{pk}$  може проводитись і за виразом

$$C_{pk} = C + C_{ek} \quad , \quad (3)$$

де  $C$  - значення оцінки семестрового контролю, обчислене за допомогою (1);  $C_{ek}$  – значення оцінки екзаменаційного контролю. Задається самостійно, виходячи з оцінки власних можливостей студента для досяжності обраної оцінки. При заданому значенні  $C_{ek}$  і обчисленому значенні  $C$  за виразом (1) можна обчислити планове значення  $C_{pk}$  – **суми** оцінок тестових завдань для поточного контролю.

**Алгоритм обчислення оцінок .** Для кожної  $i$ -тої з набору навчальних дисциплін можна визначити в системі рейтингу ЗВО значення мінімальної та максимальної оцінки для всіх  $n$ - дисциплін :

$$C_{i,min} , C_{i,max}; \quad i \in [1, n], \quad (4)$$

Суми значень мінімальної та максимальної вартості для всіх дисциплін утворюють діапазон для обчислення можливого значення рейтингу  $R_{con}$  . Це значення і задається апріорі на етапі моделювання досяжності рейтингу.

**Алгоритм моделювання.** Обчислення значень оцінок полягає у виборі з діапазону (4) окремої оцінки з вартістю  $C_i$  . Розглядаємо можливу область (4) значень оцінок , як область з неперервними значеннями оцінок для кожної дисципліни. Для обчислень застосовується алгоритм розбиття області обмежень [1]. При неперервній області обмежень( 4) для обчислення рейтингу із заданим значенням

$$R_{con} = 1 / n \sum_{i=1}^n C_i \quad (5)$$

можна обчислити значення оцінок для кожної навчальної дисципліни на основі таких виразів:



$$C_i = (C_{i,max} + (p - 1) * C_{i,min}) / p, \quad i \in [1, n]$$

У виразах  $p$  – коефіцієнт розбиття області обмежень,  $p \geq 1$ . Обчислюється за формулою

$$p = (\sum_{i=1}^n C_{i,max} - \sum_{i=1}^n C_{i,min}) / (R_{con} - \sum_{i=1}^n C_{i,min}) \quad (6)$$

Сума всіх оцінок  $C_1, C_2, \dots, C_n$  задовільняє (5). Обчислені значення окремих оцінок  $C_i$  і є плановими значеннями оцінок з кожної дисципліни. Досяжність цих значень є завданням для досяжності запланованого власного рейтингу.

### Висновки

1. Планування власного рейтингу надає студенту інформацію, як можна розподіляти зусилля в навчанні за кожною дисципліною для отримання бажаного поточного та підсумкового рейтингу.
2. Для студентів першого курсу дані прогнозу є орієнтирами. Їх можна використати для побудови траєкторії успішного навчання за всіма дисциплінами.
3. Для студентів старших курсів дані прогнозу є мотиваційними характеристиками для отримання можливих компетенцій з вивчення різних дисциплін.

### СПИСОК ВИКОРИСТАНОЇ ЛІТЕРАТУРИ

1. Федорчук Є. Прогнозування успішності навчання студентів для рейтингової системи оцінювання. Збірн. наукових праць. Електроніка та інформаційні технології. 2021. Випуск 16. С. 80–86.
2. Федорчук Є.Н. Науковий твір “Програма прогнозування оцінок студента PROGBAL “Аваторське свідоцтво №с202101462. Державне підприємство “Український інститут інтелектуальної власності” (УКРПАТЕНТ), 31.03.2021

УДК 004.456

## СТВОРЕННЯ МАТЕМАТИЧНОЇ МОДЕЛІ ДЛЯ ОПТИМІЗАЦІЇ ВІДПОВІДНОСТІ ПОКАЗНИКІВ ЯКОСТІ МОРОЗИВА СИСТЕМІ НАССР

Фролов О.С. (asfrolov1983@gmail.com)

Котлик С.В. (sergknet@gmail.com)

Одеський національний технологічний університет (Україна)

Морозиво – це не просто десерт, який ми любимо з дитинства. Цей смачний холодний продукт має багато дивовижних властивостей, які позитивно впливають на здоров'я людини, якщо, звичайно, вживати його в помірних кількостях.

Почнемо з очевидного: морозиво приносить радість. Його солодкий смак та прохолодна текстура здатні миттєво покращити настрій. Наукові дослідження показують, що вживання морозива стимулює вироблення ендорфінів – гормонів щастя.

Крім того, морозиво містить молочні продукти, які багаті на кальцій і вітамін D. Ці речовини відіграють ключову роль у зміцненні кісток і зубів, а також підтримують здоров'я серця і судин. Не слід забувати, що морозиво є джерелом енергії. Завдяки цукру та жиру, що входять до його складу, морозиво швидко відновлює сили. Це особливо корисно для людей з високим рівнем фізичної активності або для тих, хто відновлюється після хвороби.

Для любителів експериментів існує безліч різновидів морозива, збагачених корисними добавками. Наприклад, морозиво з ягодами, фруктами чи горіхами не тільки тішить смак, а й

приносить додаткові вітаміни, антиоксиданти та мінерали. Таким чином, морозиво - це не просто смачне частування, але і продукт з цілою низкою позитивних властивостей [1, 2, 3].

Однак також відомо, що морозиво – це продукт, що вимагає особливої уваги до текстури, стійкості до танення та смакових якостей. Для забезпечення високих показників якості у складі морозива часто використовують стабілізатори та емульгатори. Розглянемо, як добавки таких брендів, як Palsgaard, Cremodan та Ультратекс, впливають на якість морозива та які ключові переваги вони дають [2, 3].

Емульгатори Palsgaard забезпечують однорідний розподіл жирових та водних фаз, що запобігає кристалізації льоду та робить текстуру більш гладкою. Завдяки здатності утримувати вологу та уповільнювати процес танення, продукти Palsgaard збільшують стійкість морозива до високих температур. Ці емульгатори зменшують відчуття жирності, роблячи продукт легким, але при цьому насиченим.

Cremodan є сумішшю стабілізаторів, розроблених спеціально для молочних продуктів. Cremodan робить морозиво м'яким, а кристали льоду майже непомітними, що особливо важливо для сприйняття продукту. Стабілізатори Cremodan допомагають утримувати повітряні бульбашки у структурі морозива, що робить його об'ємним та легким. Cremodan уповільнює процес окислення, що позитивно позначається на смакових якостях та збільшує термін зберігання продукту.

Ультратекс – стабілізатор на основі модифікованого крохмалю, який використовується для загущення та стабілізації текстури морозива, він підвищує в'язкість та робить текстуру морозива більш насиченою. Також цей компонент дозволяє морозиву тримати форму при підвищених температурах. Ультратекс не впливає на смак продукту, що дозволяє зберегти всі смакові характеристики морозива без змін.

У поєднанні ці стабілізатори та емульгатори дають комплексний ефект: Cremodan і Palsgaard забезпечують стійкість текстури та запобігають утворенню кристалів, а Ультратекс додає щільності. У результаті, таке морозиво довше зберігає свою форму та приємну консистенцію, створюючи більш насичені та довговічні смакові враження для споживача.

Для оцінки впливу таких добавок, як Palsgaard, Cremodan та Ультратекс, на показники якості морозива «відсоток збитості» (що відображає кількість повітря в продукті) та «вага порції», можуть застосовуватися емпіричні математичні залежності. Однак універсальних формул, що описують ці залежності для всіх типів морозива, не існує через відмінності у складах та умовах виробництва [3].

В ОНТУ для визначення впливу цих емульгаторів на якість морозива було проведено низку експериментів, результати яких наведено у таблиці 1.

Таблиця 1 – Результати експериментів з додаванням емульгаторів

Показник	Palsgaard			Cremodan			Ультратекс		
	0,1%	0,3%	0,5%	0,1%	0,3%	0,5%	0,1%	0,3%	0,5%
Збитість, %	140	172	200	143	196	250	110	135	150
Маса порції, г	70	64	60	70	58	50	90	78	67

Заздалегідь прогнозувати вплив емульгаторів та стабілізаторів на якість морозива можна, але з деякими обмеженнями. Це можливо завдяки знанням про хімічні та фізичні властивості таких добавок, як Palsgaard, Cremodan та Ультратекс, а також шляхом використання математичного моделювання та машинного навчання.

Для обліку цих добавок часто використовується емпіричне моделювання на основі експериментальних даних, при якому створюються моделі на основі даних, отриманих з лабораторних тестів при різних концентраціях емульгаторів і стабілізаторів. Ці дані включають текстуру, збитість, стійкість до танення та масу порції. Такі моделі дозволяють отримати лінійні або нелінійні залежності між добавками та їх впливом на морозиво. Для кожного продукту зазвичай розробляється своя залежність, що дозволяє спрогнозувати результат, ґрунтуючись на попередніх даних.

Для цього складають математичні моделі та регресійні залежності, в яких передбачувані параметри, такі як збитість та текстура, залежать від концентрацій стабілізаторів та емульгаторів. Ця модель описує, як різні добавки (інгредієнти) впливають на певні показники якості морозива,

такі як Збитість та Маса порції. Це може бути лінійна регресія або складніші моделі (поліноміальна, логістична). Такі моделі особливо корисні, коли необхідно визначити оптимальні концентрації добавок задля досягнення заданої якості.

Цим шляхом пішли дослідники в ОНТУ, створивши математичні моделі таких процесів за допомогою програм Design-Expert компанії Stat-Ease, Inc. (США) [4, 5] у вигляді поліномів, які добре підходять для опису систем, де важливі нелінійні ефекти, але потребують акуратного вибору ступеня моделі та ретельної інтерпретації.

Поліноміальна залежність має низку особливостей, які роблять її корисною, але водночас і накладають обмеження щодо її застосування. Поліноміальні функції дозволяють моделювати складні залежності, включаючи нелінійні. Наприклад, квадратичні та кубічні терміни можуть описувати кривизну, точки екстремуму або зміни тренду, також можуть описувати залежність, де якість продукту спочатку зростає, а потім падає при надмірній концентрації добавки. Поліноми обчислюються швидко, що робить їх зручними для практичного застосування. Однак для складних моделей з високим ступенем це може призвести до переускладнення. У цій роботі будувалися регресійні залежності як поліноми не більше 3 ступеня, що дозволяє адекватно описувати результати експериментів в табл.1.

Побудовані математичні залежності дозволяють точно розрахувати кількість емульгаторів та стабілізаторів для досягнення потрібної текстури, збитості, маси порції. Це скорочує кількість спроб і помилок, дозволяючи швидше та ефективніше знаходити оптимальні пропорції інгредієнтів. Також виробники можуть створювати нові види морозива з різними властивостями (низькокалорійне, з високим вмістом білка, веганське та ін), підбираючи необхідні концентрації емульгаторів та стабілізаторів. Створена математична модель підкаже, які зміни в рецепті знадобляться, щоб зберегти чи покращити якість продукту. Також розуміння того, яка мінімальна кількість стабілізаторів та емульгаторів потрібна для досягнення потрібних характеристик, дозволяє економити на інгредієнтах. Математичне моделювання може показати, де добавки можна скоротити без шкоди якості, що знижує виробничі витрати.

## СПИСОК ВИКОРИСТАНОЇ ЛІТЕРАТУРИ

1. Emulsifiers in Dairy Products [Електронний ресурс] – Режим доступу до ресурсу: <https://www.mdpi.com/2304-8158/12/1/22>
2. Emulsifier Interaction with Milk Proteins [Електронний ресурс] – Режим доступу до ресурсу: <https://academic.oup.com/nutritionreviews/article-abstract/79/6/726/5867654?redirectedFrom=fulltext&login=false>
3. Potential Health Risks of Emulsifiers from Plant-Based Milks [Електронний ресурс] – Режим доступу до ресурсу: <https://www.milkgenomics.org/?splash=whats-in-the-dairy-case-potential-health-risks-of-emulsifiers-from-plant-based-milks>
4. Досвід використання програми Design-Expert у плануванні експерименту магістрами / С.М.Губський. [Електронний ресурс] – Режим доступу до ресурсу: <http://elib.hduht.edu.ua/handle/123456789/4516>.
5. 102 questions with answers in Design Expert . [Електронний ресурс] – Режим доступу до ресурсу: <https://www.researchgate.net/topic/Design-Expert>.

## МОДЕЛЮВАННЯ СИСТЕМИ СИНТЕЗУ ЗВУКІВ МОВЛЕННЯ ФОРМАНТНИМ МЕТОДОМ

Харін А.Ю. (kharin.artem.dg01@gmail.com)

Вінницький державний педагогічний університет  
імені Михайла Коцюбинського (Україна)

*В тезах розглянуто один з найпоширеніших методів синтезу мовлення – формантний метод синтезу звуків мовлення. Досліджено переваги та недоліки програми-прототипу комп'ютерного моделювання системи синтезу голосних звуків MakeVowel.m. Описано процес розробки власної програмної реалізації формантного синтезатора мовлення в середовищі MATLAB.*

Формантний метод синтезу звуків мовлення є одним з найпоширеніших методів синтезу мовлення, який використовується в різних областях, таких як комп'ютерна лінгвістика, мовний синтез, розпізнавання мовлення та синтез мови для людей з вадами мовлення. Цей метод ґрунтується на моделюванні мовних звуків за допомогою їхніх спектральних характеристик, відомих як форманти. Форманти – резонансні частоти голосового тракту, які визначають тембр мовного звуку.



Рис. 1. Узагальнена блок-схема алгоритму синтезу звуків мовлення

У стислій формі принцип побудови алгоритму синтезу звуків мовлення відображено за допомогою блок-схеми рис. 1. Вхідний сигнал (пилкоподібний імпульс або шум) проходить через гребінку або послідовно з'єднані смугові фільтри зі смугами пропускання налаштованими на частоти формант певного звуку. У випадку використання гребінки фільтрів, перед фільтрами встановлюються підсилювачі для більшої якості синтезованого звуку.

Як результат нашого дослідження дефініцій в розрізі тематики моделювання системи синтезу звуків мовлення формантним методом можемо стверджувати, що сигнал мовлення як послідовність голосних та приголосних звуків (правильніше говорити “фонем”, оскільки один і той же звук в різному оточенні звучить трохи по-іншому), і відповідно, зробити висновок, що вхідний сигнал має бути двох видів, один із яких забезпечує звучання голосних звуків, а інший – приголосних.

Голосні звуки створюються шляхом проходження сигналу, що генерується голосовими зв'язками, через низку ротових та носових резонаторів [1].

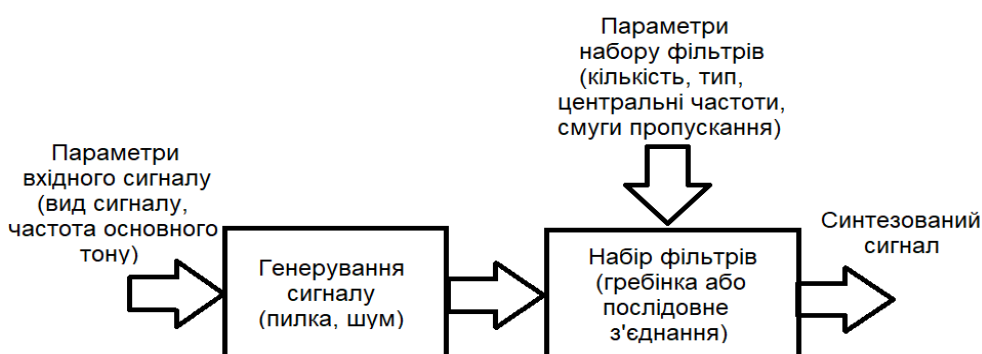
Для синтезу шумових приголосних звуків, таких як «ш», «с», «ф», «х», доречно в якості первинного сигналу використовувати білий (або певним чином забарвлений) шум, оскільки такі звуки є результатом виникнення турбулентностей повітря в різних частинах ротової порожнини.

Технічна реалізація наведеної на рис.2 схеми електричного еквіваленту акустичної моделі голосового тракту складна, оскільки необхідно використовувати керовані індуктивності  $L$  та ємності  $C$ . Дані нашого дослідження підтвердили той факт, що значно простішою є інша схема, де замість послідовно включених ланок фільтрів із змінними  $L$  та  $C$  застосовується гребінка фільтрів – система паралельно з'єднаних фільтрів.





Рис. 2. Електричний еквівалент акустичної моделі голосового тракту [1]

Прикладом реалізації такого підходу, заснованого на застосуванні гребінок фільтрів, є широке сімейство вокодерів – систем параметричного кодування мовних сигналів. Узагальнена схема декодера одного з різновидів систем параметричного кодування – смугового вокодера – наведена на рис. 3, де потовщеними лініями показані управляючі сигнали і блоки. При синтезі мовлення в такому декодері, гребінка фільтрів збуджується періодичним сигналом або шумом, залежно від того, синтезується голосний чи приголосний звук. Управління перемикачем П здійснюється вихідним сигналом блоку **Гол-Пргл**, що приймає рішення «голосний-приголосний». Частота періодичного сигналу  $f_0$  вибирається з урахуванням інформації про частоту основного тону вокалізованого звуку, що синтезується. Коефіцієнт підсилення  $a_0$  містить інформацію про загальний рівень гучності та використовується для регулювання підсилювача ПС0. Гребінка фільтрів ПФ1...ПФ $n$  може містити від 3 до 30 фільтрів. Значення смуг пропускання таких фільтрів перебувають у діапазоні 100-300 Гц, перекриваючи діапазон частот мовного сигналу 50-3500 Гц. Коефіцієнти підсилення  $a_1, \dots, a_n$ , що містять інформацію про форму обвідної спектра мовленнєвого сигналу, використовуються для регулювання підсилювачів ПС1 ... ПС $n$ . Сумарний сигнал із виходів гребінки фільтрів подається на гучномовець Гм, що озвучує синтезований мовленнєвий сигнал.

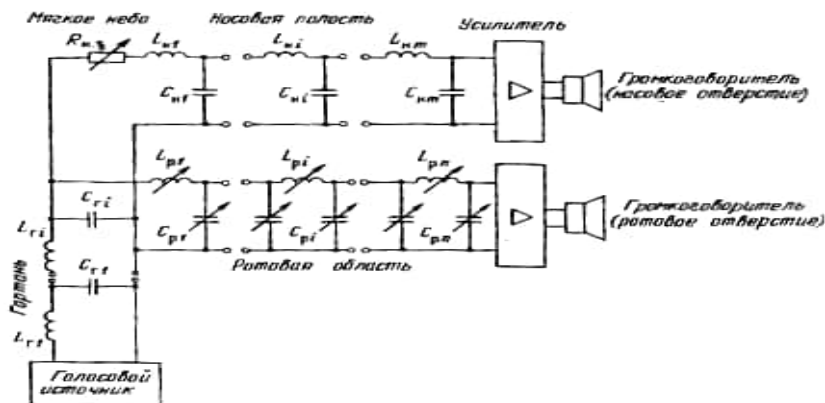

Рис. 3. Узагальнена схема декодера смугового вокодера [1]

Слід зауважити, що замість гребінки смугових фільтрів можна використовувати іншу систему, а саме – ланцюжок послідовно з'єднаних всепропускних пікових фільтрів. Зрештою, незалежно від способу реалізації системи фільтрів, можна говорити, що завдання створення резонансу на певних частотах є тотожним побудові так званого еквайзера.

Розроблену у процесі нашого дослідження програму синтезу звуків мовлення – `formantSynthesisOfVoiceSignals.m`, елемент якої наведено на рис. 4, можна поділити на три частини. Кожна частина являє собою окремий модуль та виконує відповідні функції. Перша частина – генерація вхідного сигналу за заданими параметрами. Друга частина – підсилення та пропускання сигналу через гребінку фільтрів. Третя частина – виведення отриманого сигналу на динамік або гучномовець.

Першочергова задача синтезу полягає у тому, щоб створити вхідні сигнали пілкоподібного імпульсу та білого шуму. Код просить дослідника обрати тип сигналу з яким він хоче працювати:

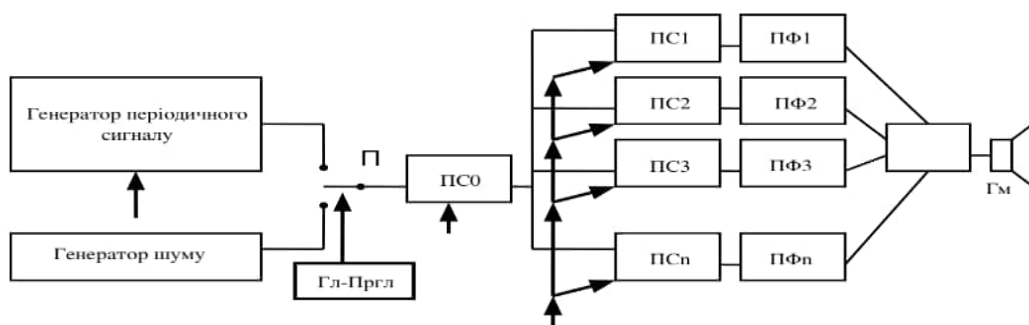
пилкоподібний імпульс – 1 або білий шум – 2. Після цього, пропонується ввести центральну частоту сигналу та його тривалість. Останнім параметром для введення буде частота дискретизації. На основі цих даних MATLAB генерує сигнал обраного типу, та записує його у змінну signal. У випадку введення іншого числа, код видає помилку та переривається до повторного запуску.



Рис. 4. Синтез голосного звуку “а” за допомогою програми formantSynthesisOfVoiceSignals.m.

Друга частина коду відповідає за моделювання гребінки фільтрів. Дослідник має змогу ввести необмежену кількість частот з якими працюватиме фільтр, що дає змогу до максимально “тонкого” його налаштування. Після введення кожної центральної частоти, програма просить ввести коефіцієнт підсилення на цій частоті. Після цього, пропонується ввести коефіцієнти підсилення в ручну. Дане рішення дозволяє нам на пряму впливати на коефіцієнти підсилення та регулювати їх для більш рівномірного підсилення. Далі, досліднику пропонують ввести половину ширини смуги пропускання. Як було встановлено в ході нашого дослідження, при введенні смуги пропускання більше 300 Гц, якість синтезованого звуку значно знижується. Причиною цього є накладання частот, які пропускає фільтр одна на одну, що призводить до появи небажаних призвуків та артефактів. Також, за замовчуванням у програмі formantSynthesisOfVoiceSignals.m встановлений фільтр 4 порядку. Як було визначено, зависокий порядок фільтру створює занадто круті його схили, що призводить до суттєвого збільшення часу перехідного процесу, в результаті чого фільтр пропускає лише високі частоти.

Для порівняння вхідного та вихідного сигналів створено частину коду яка дозволяє досліднику переглянути та порівняти вхідний та вихідний сигнали в часовій та частотних області логарифмічного та лінійного масштабу. Для відтворення сигналу програма підсумовує усі результати фільтрації, нормалізує їх, та відтворює за допомогою команди soundsc.

Як уже було зазначено, для контролю змін у сигналі, було реалізовано відображення вхідного та вихідного сигналів. Виходячи з отриманих в результаті нашого дослідження даних, можна стверджувати, що для випадку синтезу звуку “а”, для рівномірного звучання усіх формант, варто додати підсилення в районі 3500 Гц. У випадку синтезу звуків “е” та “і” ця проблема також присутня, особливо для останнього. Спектр звуку “і” має лише один формантний пік вище 2 кГц, в той час як три з чотирьох його центральних частот лежать вище даного значення. У такому випадку можна збільшити порядок фільтру, для подовження перехідного процесу.

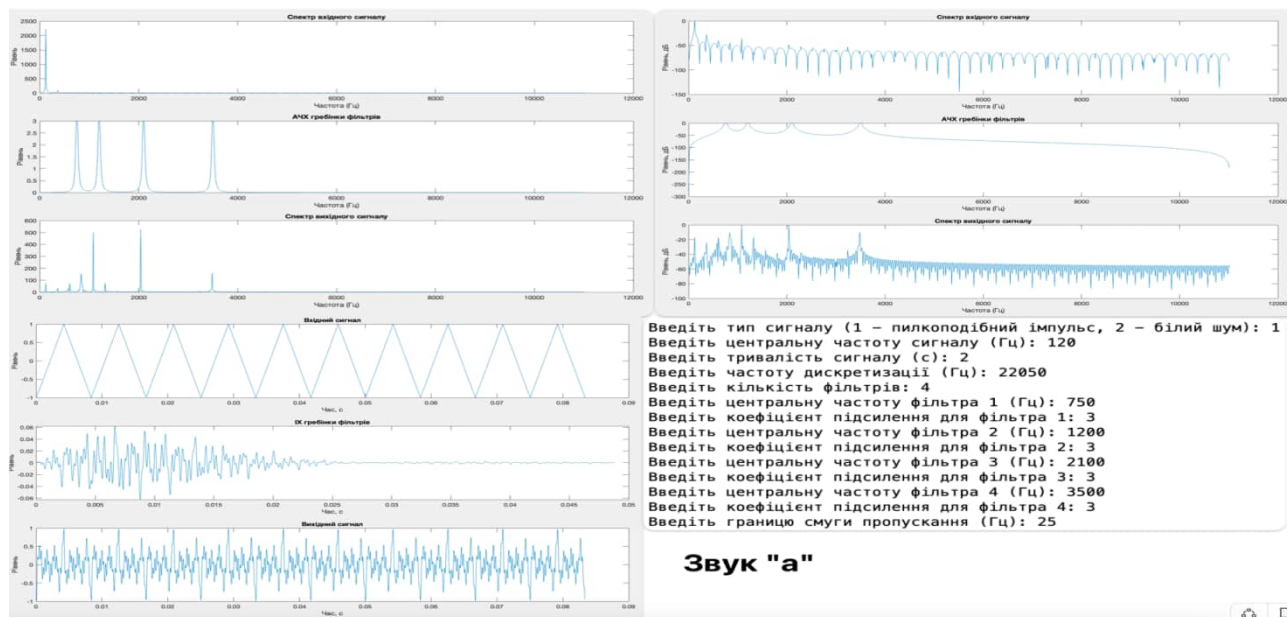
Таким чином, за результатами дослідження програми-прототипу комп’ютерного моделювання системи синтезу голосних звуків було виокремлено її переваги та недоліки, а також розроблено власну програмну реалізацію формантного синтезатора мовлення, перевагами якої є простота та зрозумілість алгоритму, висока швидкість синтезу мовлення, та можливість синтезу мовлення з різними характеристиками.

Разом з цим, дослідження показало, що розроблена програма також не є досконалою, та має певні недоліки, серед яких - невисока якість звучання синтезованого мовлення порівняно із компілятивним методом синтезу, та необхідність бази даних формантних характеристик для різних звуків мовлення, а отже, програма потребує ускладнення алгоритмів для покращення якості звучання синтезованого мовлення.

### Список використаної літератури

- [1] В.С. Дідковський, М.В. Дідковська, О.М. Продеус, *Акустична експертиза каналів мовної комунікації*. Монографія. - Київ, Україна: Імекс-ЛТД, 2008.
- [2] В.С. Дідковський, М.В. Дідковська, О.М. Продеус, *Комп'ютерна обробка акустичних сигналів*. Навчальний посібник – Київ, Україна: Імекс-ЛТД, 2010.
- [3] Б.П. Довгий, *Методи економічних обчислень*. Лекції для студентів механіко-математичного факультету. – К., 2022.
- [4] G. Fant, *Acoustic theory of speech production*, The Hague, The Netherlands: Mouton. 1960.
- [5] U. Duda, *MakeVowel program*. Доступно:  
<http://recherche.ircam.fr/pcm/cheveign/sh/cancel/matlab/MakeVowel.m>.

UDC 519.7, 007

### PHYSICAL INFORMED NEURAL NETWORK FOR LIFE EXTENSION

Cherhykalo D.O.(denischergicalo@gmail.com)

Taras Shevchenko National University of Kyiv (Ukraine)

*Recently, research has begun on the application of Physically Informed Neural Networks (PINNs) in the field of biology, but there is still a gap in the theoretical understanding of the problems that PINNs may face when trying to improve the length and quality of life of an organism and how to optimally solve them. Applications are complicated by the nonlinear and often non-continuous nature of the spatio-temporal chemical kinetics of key ions responsible for maintaining a healthy state of the organism. Evolutionary selection and epigenetic adaptation create many mechanisms that solve critical deficiencies associated with the stability of a healthy state, but do not solve the problem when mechanisms begin to strongly affect each other, creating the possibility of the emergence of deviations that are not completely suppressed and have weak exponential growth such as the accumulation of DNA defects. Creating conditions under which such mechanisms will work without interfering with each other and then gradually bringing them to realistic conditions can make it possible to more easily intrude processes near a healthy state in order to reveal hidden components that lead to the destruction of the organism.*

1. By modeling epigenetic and metabolic processes as different components and considering their spatial-temporal distribution and taking into account the nonlinear nature, we obtain a multicomponent nonlinear partial differential equation. Of these, the most studied for obtaining mathematical models of embryogenesis and organogenesis is the reaction-diffusion equation:

$$\frac{\partial u_i(t, X)}{\partial t} = \left( f_i(u_1(t, X), \dots, u_n(t, X)) + d_i \Delta u_i(t, X) \right), i \in \overline{1, n}, \frac{\partial u}{\partial n} = b = 0, X \in \partial B$$

The standard equation has the same diffusion coefficients and rarely allows one to construct complex patterns with different scales inside, so different coefficients are often considered [7].

Also for more complex cases, the  $n \times n$  cross-diffusion matrix is used:

$$\frac{\partial u(t, X)}{\partial t} - \left( f(u(t, X)) + D \Delta u(t, X) \right) = 0.$$

The more parameters, the more difficult it is to directly link the properties of the pattern and the parameters of the model, but Google Research decided to move in this direction [5], their work made it possible to translate the description of self-organizing systems with non-obvious capabilities into a description of differentiable self-organizing systems, with an explainable gradient towards the desired properties of the system. Limitations of formulas for directly obtaining

coefficients from system properties did not allow increasing the parameter space and the search area for coefficients. But the task of obtaining only the direction to the desired coefficients allows us to achieve the ability to obtain many parameters by studying the same data [6]. In this way, a more qualitative model of how the skin of the gopher (*Ictidomys tridecemlineatus*) and the patterns on it are formed. It was compared with existing methods [8] and theories [7] and it was shown that it is more effective for modeling complex patterns.

2. Life quality optimization problem. Let's consider the case when the algorithm built a mathematical model that is able to extend the life of an organism by maintaining the stability of the state  $u_{healthy}$  under some simplified conditions. That is, a vector of optimal parameters  $c$  was found for the following problem with a operator  $T_c$ :

$$u_t = T_c(u) = A(u, \Delta u, c), (u_{healthy})_t = T_c(u_{healthy}),$$

$$F(u_0, c) = \int dist(u(t, X), u_{healthy}(X)) dt \rightarrow min$$

where  $u(t, X) = (u_1(t, X), u_2(t, X), \dots, u_n(t, X))$  - vector of spatio-temporal distribution of metabolic processes and epigenetic configurations.

Now, in more realistic conditions, we have the task of some perturbation of the model:

$$u_t = A_\epsilon(u, \Delta u, c), A_0 = A.$$

3. New gradient algorithm. We obtain a linearized equation for  $\delta$  - a small deviation from  $u_{healthy}$ :

$$\delta_t = a_{\epsilon, u_{healthy}}(\delta, \Delta \delta, c).$$

Let's take the maximum eigenvalue by its real part for  $a_{\epsilon, u_{healthy}} - \lambda_\epsilon$ . We have what  $\Re(\lambda_\epsilon) = \ln\left(\|e^{a_{\epsilon, u_{healthy}}}\|_2\right)$ . From what we have that if  $a_{\epsilon, u_{healthy}}$  - changes continuously according to the norm  $\|\cdot\|_2$  over the variable  $\epsilon$  we have  $\Re(\lambda_\epsilon)$  - changes continuously. And therefore, in the case of the appearance of instability in pattern formation during growth  $\epsilon$  will be the minimum value  $\epsilon_1$  for which  $\Re(\lambda_{\epsilon_1}) = 0$ .

Suppose we chose  $\epsilon$  in such a way that  $\lambda_\epsilon$  the only eigenvalue with  $\Re(\lambda) \geq 0$ . For this eigenvalue, consider the eigenvector  $u_{\lambda_\epsilon}(X)$ . Then, with initial values  $u_0$  close to  $u_{healthy}$  we will have a problem close to a linearized one:

$$\delta_t = a_{\epsilon, u_{healthy}}(\delta, \Delta \delta, c).$$

For  $\delta(t, X) = k(t)u_{\lambda_\epsilon}(X)$  we have  $\delta(t, X) = k(0)e^{\lambda_\epsilon t}u_{\lambda_\epsilon}(X)$  - The component of the system that leads to death, for the main organism it will be the main hidden factor that needs to be removed and which leads to visible diseases, although it may have an unobvious space-time structure, slowly undermining the space-time processes of self-healing of the organism.

$$FailComponent(t) = \frac{u(t, X) - u_{healthy}(t, X)}{\|u - u_{healthy}\|_B}$$

Because of the exponential growth, the gradient becomes very sensitive to configurations that may rarely cause even higher power numbers and have no sensitivity to the desired components, but which occur for most cases. To solve this problem, we need to normalize the gradient and smooth it, thereby minimizing the impact of random deviations with stronger exponential growth:

$$c_{i+1} = c_i - \alpha \bar{g}_i, \bar{g}_i = \frac{1}{1 - \beta^{i+1}} G_i, G_i = \beta g_i + (1 - \beta) G_{i-1}, g_i = \frac{grad_c F(u_0, c_i)}{\|grad_c F(u_0, c_i)\| + \epsilon}$$

This differs from traditional approaches in that instead of trying to understand the cause only by the disease itself or visible markers associated with it, it focuses on revealing what exactly made the system more vulnerable and reveals not only the chemical but also the spatio-temporal nature of this deviation, making it possible to study it by simple observations close to the healthy state of the organism.

## References:

- [1] D. A. Klyushin, S. I. Lyashko, and V. V. Pavlychko, "Model-Based Analysis of Biological Tissue Heating by Point Ultrasound Sources," *Journal of Automation and Information Sciences*, vol. 42, no. 2, pp. 44–50, 2010.
- [2] E. Weinan, *Principles of Multiscale Modeling*. Cambridge, UK: Cambridge University Press, 2011.
- [3] M. Alber, A. Buganza Tepole, W. R. Cannon, S. De, S. Dura-Bernal, K. Garikipati, ... and E. Kuhl, "Integrating Machine Learning and Multiscale Modeling—Perspectives, Challenges, and Opportunities in the Biological, Biomedical, and Behavioral Sciences," *NPJ Digital Medicine*, vol. 2, no. 1, p. 115, 2019.



- [4] Z. He, "The Control Mechanisms of Heart Rate Dynamics in a New Heart Rate Nonlinear Time Series Model," *Scientific Reports*, vol. 10, no. 4814, 2020. doi: 10.1038/s41598-020-61562-6.
- [5] A. Mordvintsev, E. Randazzo, E. Niklasson, and M. Levin, "Growing Neural Cellular Automata," *Distill*, vol. 5, no. 2, p. E23, 2020.
- [6] A. Mordvintsev and E. Niklasson, "μNCA: Texture Generation with Ultra-Compact Neural Cellular Automata," *arXiv preprint*, arXiv:2111.13545, 2021.
- [7] J. D. Murray, *Mathematical Biology II: Spatial Models and Biomedical Applications*, vol. 3. New York: Springer, 2001.
- [8] M. de Gomensoro Malheiros, H. Fensterseifer, and M. Walter, "The leopard never changes its spots: realistic pigmentation pattern formation by coupling tissue growth with reaction-diffusion," *ACM Transactions on Graphics (TOG)*, vol. 39, no. 4, pp. 63:1–63:14, 2020.

УДК 004.42:510.64

## ЛОГІЧНІ ЗАСОБИ ОПИСУ Й МОДЕЛЮВАННЯ ІНФОРМАЦІЙНИХ ТА ПРОГРАМНИХ СИСТЕМ

Шкільняк О.С., Шкільняк С.С.  
(oksana.sh@knu.ua, ss.sh@knu.ua)

Київський національний університет імені Тараса Шевченка (Україна)

*Досліджено нові програмно-орієнтовані логічні формалізми модального типу – першопорядкові транзиторні модальні логіки часткових квазіарних немонотонних предикатів з предикатами слабкої рівності та строгої рівності. Описано семантичні моделі та мови цих логік, увагу акцентовано на властивостях пов'язаних з предикатами рівності.*

Апарат математичної логіки є основою сучасних інформаційних та програмних систем. Він належить до основних засобів опису й моделювання різноманітних предметних областей. Саме в межах математичної логіки запропоновано перші формалізації понять алгоритму й алгоритмічно обчислюваної функції, мови програмування базуються на тих чи інших уточненнях цих понять. Алгебра логіки лежить в основі схемотехніки комп'ютерів.

В наш час розроблено багато різноманітних логічних систем, які успішно використовуються для вирішення широкого кола задач штучного інтелекту, інформатики й програмування (див., напр., [1]). В основі цих систем зазвичай лежить класична логіка предикатів. Проте класична логіка має низку обмежень, що ускладнює її застосування. Вона недостатньо враховує неповноту, частковість, невизначеність інформації про предметну область. Це робить актуальною проблему побудови нових, програмно-орієнтованих логічних формалізмів. Такими є логіки часткових квазіарних предикатів (див. [2]). Ці логіки базуються на загальних класах часткових відображень, заданих на довільних наборах іменованих значень.

Особливе місце серед логічних формалізмів посідають модальні логіки (див. [3]). Вони придатні для аналізу та моделювання найрізноманітніших аспектів діяльності людини. Для опису динамічних систем, специфікації й верифікації програм використовуються темпоральні логіки. Епістемічні логіки застосовуються для опису систем штучного інтелекту, експертних систем, баз даних і баз знань. Можливості традиційних модальних логік та логік часткових квазіарних предикатів поєднують композиційно-номінативні модальні логіки квазіарних предикатів. Найважливішим їх класом є транзиторні модальні логіки (ТМЛ), які відбивають аспект зміни й розвитку предметних областей. Ці логіки досліджено, зокрема, в [4, 5].

Дана робота присвячена вивченню нових класів ТМЛ – чистих першопорядкових ТМЛ квазіарних предикатів із предикатами рівності та зі знятим обмеженням монотонності предикатів. Виділено два різновиди предикатів рівності: слабкої  $\equiv_{xy}$  та строгої  $\equiv_{xy}$ . Відповідно маємо ТМЛ із предикатами слабкої рівності, або ТМЛ $\equiv$ , та строгої рівності, або ТМЛ $\equiv$ .

Поняття, які в цій роботі не визначаються, тлумачитимемо в сенсі [2, 5].

Основою ТМЛ є транзиційні модальні системи (ТМС). В межах ТМС виділено загальні (ЗМС), мультимодальні (ММС), темпоральні (ТмМС) модальні системи. Окремим випадком ММС є епістемічні модальні системи. ТМС є моделями світів розгляду модальних логік.

ТМС – це трійка вигляду  $M = (Cms, Ds, Im)$ . Тут  $Cms$  – композиційна модальна система (КМС), яка задає семантичні аспекти світу;  $Ds$  – дескриптивна система, якою зазвичай є множина  $Fm$  формул мови ТМС;  $Dns$  – денотаційна система, вона задає значення формул на семантичних моделях через відображення  $Im$  інтерпретації формул на станах світу.

КМС мають вигляд  $Cms = (S, R, Pr, C)$ . Тут  $S$  – множина станів світу;  $R$  – множина відношень (реляцій) на  $S$  вигляду  $R \subseteq S \times S$ , трактуємо їх як відношення переходу на станах світу;  $Pr$  – множина предикатів на станах світу;  $C$  – множина композицій на  $Pr$ .

Для чистих першопорядкових ТМС множину станів світу  $S$  конкретизуємо як множину алгебраїчних структур (систем) вигляду  $\alpha = (A_\alpha, Pr_\alpha)$ . Тут  $A_\alpha$  – це множина базових даних стану  $\alpha$ ,  $Pr_\alpha$  – множина квазіарних предикатів вигляду  $V A_\alpha \rightarrow \{T, F\}$ , це предикати стану  $\alpha$ . Предикати вигляду  $V A \rightarrow \{T, F\}$ , де  $A = \bigcup_{\alpha \in S} A_\alpha$ , назвемо глобальними.

В логіках квазіарних предикатів аргументи функцій мають структуру іменних множин (ІМ). ІМ – це множина пар (ім'я, значення). Функції та предикати, задані на ІМ, названо квазіарними. Формально  $V$ -А-ІМ – це однозначна функція  $d: V \rightarrow A$ , де  $V$  і  $A$  – множини предметних імен (змінних) і предметних значень.  $V$ -А-ІМ подаємо як графік такої функції у вигляді  $[v_i \text{ а } a_i]_{i \in I}$ . де  $v_i \in V, a_i \in A, v_i \neq v_j$  при  $i \neq j$ . Множину всіх  $V$ -А-ІМ позначимо  $V A$ .

Для  $V$ -А-ІМ вводимо (див. [2, 5]) операції  $\|_{-Z}$ , де  $Z \subseteq V$ , та реномінації  $r_{x_1, \dots, x_n, \perp, \dots, \perp}^{v_1, \dots, v_n, u_1, \dots, u_m}$ :

$$d \|_{-Z} = \{v \text{ а } a \in d \mid v \notin Z\}; r_{x_1, \dots, x_n, \perp, \dots, \perp}^{v_1, \dots, v_n, u_1, \dots, u_m}(d) = d \|_{\{v_1, \dots, v_n, u_1, \dots, u_m\}} \cup [v_1 \text{ а } d(x_1), \dots, v_n \text{ а } d(x_n)].$$

Введемо для  $u_1, \dots, u_n$  позначення  $\bar{u}$ . Замість  $r_{x_1, \dots, x_n, \perp, \dots, \perp}^{v_1, \dots, v_n, u_1, \dots, u_m}$  стисло пишемо  $r_{\bar{x}, \perp}^{\bar{v}, \bar{u}}$ .

Часткову функцію вигляду  $Q: V A \rightarrow \{T, F\}$  назвемо  $V$ -А-квазіарним предикатом. Тут  $\{T, F\}$  – множина істиннісних значень. Кожний предикат  $Q$  визначається двома множинами: областю істинності  $T(Q) = \{d \mid Q(d) = T\}$  та областю хибності  $F(Q) = \{d \mid Q(d) = F\}$ . Далі розглядаємо однозначні квазіарні предикати, або  $P$ -предикати; для них умова  $T(Q) \cap F(Q) = \emptyset$ .

Пишемо  $Q(d) \downarrow$ , якщо значення  $Q(d)$  визначене, та  $Q(d) \uparrow$ , якщо  $Q(d)$  невизначене.

$P$ -предикат  $Q$  еквітонний (монотонний), якщо:  $Q(d) \downarrow$  та  $d \subseteq d' \Rightarrow Q(d') \downarrow = S(d)$ .

Засоби побудови складніших предикатів із простіших уточнимо як алгебраїчні операції (композиції), див. [2]. Базовими загальнологічними композиціями чистих першопорядкових ТМС є логічні зв'язки  $\neg$  та  $\vee$ , композиції реномінації  $R_{\bar{x}, \perp}^{\bar{v}, \bar{u}}$ , квантори  $\exists x$ . В ТМС з рівністю до них додаємо 0-арні композиції – предикати слабкої рівності  $=_{xy}$  та строгої рівності  $\equiv_{xy}$ .

Композицію  $R_{\bar{x}, \perp}^{\bar{v}, \bar{u}}$  задаємо через відповідну операцію  $r_{\bar{x}, \perp}^{\bar{v}, \bar{u}}: R_{\bar{x}, \perp}^{\bar{v}, \bar{u}}(Q)(d) = Q(r_{\bar{x}, \perp}^{\bar{v}, \bar{u}}(d))$ .

Задаємо  $\neg, \vee, \exists x, =_{xy}, \equiv_{xy}$  через області істинності й хибності відповідних предикатів:

$$T(\neg P) = F(P); F(\neg P) = T(P); T(P \vee Q) = T(P) \cup T(Q); F(P \vee Q) = F(P) \cap F(Q);$$

$$T(\exists x P) = \bigcup_{a \in A} \{d \mid Q(d \|_{-x} \cup x \text{ а } a) = T\}; F(\exists x P) = \bigcap_{a \in A} \{d \mid Q(d \|_{-x} \cup x \text{ а } a) = F\};$$

$$T(=_{xy}) = \{d \mid d(x) \downarrow, d(y) \downarrow \text{ та } d(x) = d(y)\}; F(=_{xy}) = \{d \mid d(x) \downarrow, d(y) \downarrow \text{ та } d(x) \neq d(y)\};$$

$$T(\equiv_{xy}) = \{d \mid d(x) \downarrow, d(y) \downarrow \text{ та } d(x) = d(y)\} \cup \{d \mid d(x) \uparrow \text{ та } d(y) \uparrow\};$$

$$F(\equiv_{xy}) = \{d \mid d(x) \downarrow, d(y) \downarrow, d(x) \neq d(y)\} \cup \{d \mid d(x) \downarrow, d(y) \uparrow \text{ або } d(x) \uparrow, d(y) \downarrow\}.$$

До загальнологічних додаємо базові модальні композиції відповідного різновиду ТМС.

ТМС, в яких  $R = \{>\}$ , а базовою модальною композицією є  $\square$  ("необхідно"), називають загальними (ЗМС). ТМС із  $R = \{>\}$  та базовими модальними композиціями  $\square \uparrow$  і  $\square \downarrow$  ("завжди буде" і "завжди було"), названо темпоральними (ТмМС). Мультимодальні ТМС – це ТМС із  $R = \{>_i \mid i \in I\}$  та базовими модальними композиціями  $M_i, i \in I$ , де кожному  $>_i$  зіставлено  $M_i$ .

Для ЗМС вживаємо похідні композиції  $\rightarrow, \&, \forall x$  та  $\diamond$  ("можливо"):  $\diamond Q$  означає  $\neg \square \neg Q$ .

Задамо мову першопорядкових ЗМС $_{\equiv}$ . Алфавіт мови: множини  $V$  змінних (предметних імен), предикатних символів  $Ps$  (сигнатура мови), символів базових загальнологічних композицій  $\{\neg, \vee, R_{\bar{x}, \perp}^{\bar{v}, \bar{u}}, \exists x, \equiv_{xy}\}$ , модальна сигнатура  $Ms = \{\square\}$ . Задамо множину  $Fm$  формул мови:

– кожний  $p \in Ps$  та кожний символ  $\equiv_{xy}$  є формулою; такі формули атомарні;

$\neg \Phi, \Psi \in Fm \Rightarrow \neg \Phi, \vee \Phi \Psi, R_{x,\perp}^{\bar{v},\bar{u}}(\Phi), \exists x \Phi, \Box \Phi \in Fm.$

Задамо відображення інтерпретації формул на станах світу. Спочатку задаємо відображення  $Im : Ps \times S \rightarrow Pr$ , при цьому  $Im(p, \alpha) \in Pr_\alpha$ . Таке  $Im$  далі продовжимо до  $Im : Fm \times S \rightarrow Pr$ :

I)  $Im(\neg \Phi, \alpha) = \neg(Im(\Phi, \alpha)); Im(\vee \Phi \Psi, \alpha) = \vee(Im(\Phi, \alpha), Im(\Psi, \alpha)); Im(R_{x,\perp}^{\bar{v},\bar{u}}(\Phi), \alpha) = R_{x,\perp}^{\bar{v},\bar{u}}(Im(\Phi, \alpha));$

II)  $Im(\exists x \Phi, \alpha)(d) = \begin{cases} T, & \text{якщо } Im(\Phi, \alpha)(d \upharpoonright_{-x} \cup x a \ a) = T \text{ для деякого } a \in A_\alpha, \\ F, & \text{якщо } Im(\Phi, \alpha)(d \upharpoonright_{-x} \cup x a \ a) = F \text{ для всіх } a \in A_\alpha, \\ \text{невизначене} & \text{в усіх інших випадках.} \end{cases}$

III)  $Im(\Box \Phi, \alpha)(d) = \begin{cases} T, & \text{якщо } Im(\Phi, \delta)(d) = T \text{ для всіх } \delta \in S \text{ таких, що } \alpha > \delta, \\ F, & \text{якщо існує } \delta \in S \text{ такий, що } \alpha > \delta \text{ та } Im(\Phi, \delta)(d) = F, \\ \text{невизначене} & \text{в усіх інших випадках.} \end{cases}$

Предикат  $Im(\Phi, \alpha)$ , який є значенням формули  $\Phi$  у стані  $\alpha$ , позначаємо  $\Phi_\alpha$ .

$\Phi$  неспростовна в стані  $\alpha$  (позн.  $\alpha \models \Phi$ ), якщо  $\Phi_\alpha$  неспростовний, тобто  $F(\Phi_\alpha) = \emptyset$ ;

$\Phi$  неспростовна в ЗМС  $M = (S, R, A, Im)$  (позн.  $M \models \Phi$ ), якщо  $\alpha \models \Phi$  для кожного  $\alpha \in S$ .

Мову першопорядкових ЗМС<sub>=</sub> задаємо аналогічно, лише замість  $\equiv_{xy}$  вживаємо  $=_{xy}$ .

Подібним чином задаємо мови відповідних різновидів ТмМС та мультимодальних ТМС.

Семантичні властивості ТМС описано в [4, 5]. Показано, що символи модальних композицій ТМС можна проносити через реномінації. Також показано: якщо  $M$  – ЗМС еквітонних предикатів, то  $M \models \exists x \Box \Phi \rightarrow \Box \exists x \Phi$  та  $M \models \Box \forall x \Phi \rightarrow \forall x \Box \Phi$ . Водночас наведено приклади ЗМС без обмежень монотонності, в яких  $\exists x \Box \Phi \rightarrow \Box \exists x \Phi$  та  $\Box \forall x \Phi \rightarrow \forall x \Box \Phi$  спростовуються.

На множині формул мови ТМС, специфікованих іменами станів, можна задати низку відношень логічного наслідку (див. [5]). Це відношення неспростовнісного ( $IR$ ), істиннісного ( $T$ ), хибнісного ( $F$ ) та сильного ( $TF$ ) логічного наслідку. Немодальні властивості цих відношень повторюють відповідні властивості однойменних відношень для формул традиційної логіки квазіарних предикатів (див. [2]). Властивості, пов'язані з модальними композиціями (пронесення модальностей через реномінацію та елімінації модальностей) в цілому аналогічні відповідним властивостям ТМС без предикатів рівності (див. [4]).

Властивості ТМС, пов'язані з предикатами рівності  $\equiv_{xy}$ , розглянуто в [5]. Це властивості реномінації рівності, транзитивності рівності, заміни рівних, пов'язані з  $\equiv_{xy}$  властивості наявності відношень  $IR$ -,  $T$ -,  $F$ -,  $TF$ - наслідку. Додамо до них нові властивості, пов'язані з  $\equiv_{xy}$  та  $\Box$ .

**Теорема 1.** Формули  $\equiv_{xy} \rightarrow \Box \equiv_{xy}$ ,  $\Box \equiv_{xy} \rightarrow \equiv_{xy}$  та  $\equiv_{xy} \& \Box \equiv_{xz} \rightarrow \Box \equiv_{yz}$  спростовні.

**Теорема 2.**  $\equiv_{xy}^\alpha, \Box \equiv_{xz}^\alpha, \Box \equiv_{yz}^\alpha \models \equiv_{yz}^\alpha$ , водночас  $\equiv_{xy}^\alpha, \Box \equiv_{xz}^\alpha \not\models \equiv_{yz}^\alpha$  спростовується.

Як наслідок отримуємо, що умови істинності  $\equiv_{xy}^\alpha$  недостатньо для заміни рівних.

**Теорема 3.**  $\equiv_{xy}^\alpha, \Box \equiv_{xz}^\alpha, Ex^\alpha, Ey^\alpha \models \equiv_{yz}^\alpha$ .

Отже, доповнення умови істинності  $\equiv_{xy}$  умовою істинності предикатів-індикаторів  $Ex$  та  $Ey$  (про них див. [2]) дає змогу проводити заміну рівних для модалізованих формул.

Розглянемо властивості ТМС, пов'язані з предикатами  $=_{xy}$ . Транзитивність слабкої рівності порушується для відношень  $T$ -,  $F$ -,  $TF$ - наслідку, тому в ТМС<sub>=</sub> невідродженим та коректним є лише відношення  $IR$ -наслідку. Для нього виконуються властивості реномінації рівності, транзитивності рівності, заміни рівних. На відміну від  $\equiv_{xy}$ , для  $=_{xy}$  маємо:

**Теорема 4.** Формули  $=_{xy} \rightarrow \Box =_{xy}$ ,  $\Box =_{xy} \rightarrow =_{xy}$  та  $=_{xy} \& \Box =_{xz} \rightarrow \Box =_{yz}$  неспростовні.

**Теорема 5.**  $=_{xy}^\alpha, \Box =_{xz}^\alpha \models_{IR} =_{yz}^\alpha$ .

Тому властивості заміни рівних в ТМС<sub>=</sub> формулюються більш просто:

$$=gr_L) =_{xy}^\alpha, R_{\bar{w},\perp,x}^{\bar{v},\bar{u},z}(\Phi)^\alpha, \Gamma_M \models_{IR} \Delta \Leftrightarrow =_{xy}^\alpha, R_{\bar{w},\perp,x}^{\bar{v},\bar{u},z}(\Phi)^\alpha, R_{\bar{w},\perp,y}^{\bar{v},\bar{u},z}(\Phi)^\alpha, \Gamma_M \models_{IR} \Delta;$$

$$=gr_R) =_{xy}^\alpha, \Gamma_M \models_{IR} R_{\bar{w},\perp,x}^{\bar{v},\bar{u},z}(\Phi)^\alpha, \Delta \Leftrightarrow =_{xy}^\alpha, \Gamma_M \models_{IR} R_{\bar{w},\perp,x}^{\bar{v},\bar{u},z}(\Phi)^\alpha, R_{\bar{w},\perp,y}^{\bar{v},\bar{u},z}(\Phi)^\alpha, \Delta.$$

Для прикладу властивість заміни рівних  $\equiv_{gr_L}$  в ТМС<sub>=</sub>:

$$\equiv_{gr_L}) \equiv_{xy}^\alpha, Ex^\alpha, Ey^\alpha, R_{\bar{w},\perp,x}^{\bar{v},\bar{u},z}(\Phi)^\alpha, \Gamma_M \models_* \Delta \Leftrightarrow \equiv_{xy}^\alpha, Ex^\alpha, Ey^\alpha, R_{\bar{w},\perp,x}^{\bar{v},\bar{u},z}(\Phi)^\alpha, R_{\bar{w},\perp,y}^{\bar{v},\bar{u},z}(\Phi)^\alpha, \Gamma_M \models_* \Delta.$$

На основі властивостей відношень логічного наслідку для множин специфікованих станами формул планується побудова відповідних числень секвенційного типу.

### Список використаної літератури

- [1]. S. Abramsky, D.M. Gabbay, and T.S.E. Maibaum (eds), Handbook of Logic in Computer Science, Vol. 1–5. – Oxford University Press, 1993–2000.
- [2]. Нікітченко М.С., Шкільняк О.С., Шкільняк С.С. Чисті першопорядкові логіки квазіарних предикатів // Проблеми програмування, 2016, № 2–3, с. 73–86.
- [3]. M. Fitting, R.L. Mendelsohn. First-Order Modal Logic. – Springer, 2023.
- [4]. Шкільняк, О. С. Транзиційні модальні логіки немонотонних квазіарних предикатів / О. С. Шкільняк // Комп'ютерна математика, 2014, вип. 2, с. 99–110.
- [5]. O. S. Shkilniak, S. S. Shkilniak. Modal Logics of Partial Quasiary Predicates with Equality // Proceedings of the XX International Conference DSMSI-23. Kyiv, Ukraine, December 05–07, 2023. CEUR Workshop Proceedings (CEUR-WS.org), 2024, pp. 35–48.

УДК 004.852

## МЕТОД ПОБУДОВИ МЕТРИКИ ОЦІНКИ СКЛАДНОСТІ ПРОГРАМНОГО ЗАБЕЗПЕЧЕННЯ

Шубін І.Ю, Козюберда М.В (igor.shubin@nure.ua, mykhailo.koziuberda@nure.ua)  
Харківський національний університет радіоелектроніки (Україна)

*В тезах викладено аналіз метрик оцінювання складності програмного забезпечення високоточних розрахунків для систем енергозабезпеченням, визначено метод побудови метрики оцінки складності програмного забезпечення високоточних розрахунків. Результатом роботи є модифікована метрика цикломатичної складності для точної оцінки складності програмного забезпечення високоточних розрахунків.*

Існує велика кількість галузей науки і промисловості, які вимагають дуже точних розрахунків: експериментальна математика та галузі високотехнологічної промисловості і енергетики [1, 2]. Найменші неточності в таких галузях можуть призвести до вкрай негативних наслідків і, нерідко, економічних втрат або навіть шкоди здоров'ю людини. Характерною особливістю задач цих галузей є велика розмірність, у зв'язку з чим час розв'язання стає критичним параметром. Сучасні комп'ютери дозволяють виконувати обчислення з числами в кілька тисяч знаків після коми за відносно короткі проміжки часу. Актуальною задачею є розробка метрик, що максимально точно оцінюють складність таких задач і прогнозують витрати часу. Точність оцінки складності і витрат часу критично важлива при порівнянні альтернативних реалізацій методів вирішення задачі, щоб визначити найбільш оптимальну.

Постановка проблеми. Аналіз існуючих метрик оцінки складності програмного забезпечення. Метрика програмного забезпечення – це міра, що дозволяє отримати числове значення деяких властивостей програмного забезпечення та його специфікацій [3]. Метрики оцінки якості програмного забезпечення дають уявлення про надійність програм, їх продуктивність, складність підтримки та внесення змін, тощо. Нас цікавлять метрики оцінки складності, які поділяють на 3 основні групи: метрики розміру програми або кількісні показники; метрики складності потоку управління програмою та метрики складності потоку даних програм. Таким чином існує потреба у визначенні методу побудови метрики оцінки складності програмного забезпечення високоточних розрахунків.

Перелік вирішених завдань: розробка метод побудови метрики оцінки складності програмного забезпечення високоточних розрахунків. При проведенні аналізу існуючих метрик оцінки складності програмного забезпечення в контексті програм високоточних розрахунків, було виявлено, що метрика цикломатичної складності дає гарні результати при оцінці загальної алгоритмічної складності програми, але вона не може бути використана в оригінальному вигляді, через її ключовий недолік, що вона не враховує складність окремих кроків/операцій програми [4]. Тож, для вирішення поставленої задачі, пропонується модифікувати дану метрику шляхом введення оцінки складності окремих кроків/операцій програми, а також розрахунку мінімального



розрахункового часу її виконання, беручи до уваги необхідну точність розрахунків (кількість знаків після коми).

Деякі з розглянутих існуючих метрик оцінки складності програм можуть дати непогану оцінку якогось одного їх аспекту, як то складність окремих кроків/операцій програми, її загального алгоритму, або роботи з даними. Проте вони слабо розраховані на оцінку складності програм, які виконують високоточні обчислення, де критично важливо врахувати декілька аспектів одночасно.

Існують ще декілька гібридних метрик, що з невеликими нововведеннями комбінують підходи розглянутих метрик, але у них зберігається той самий недолік як і у базових метрик. Через деяку однобокість аналізу програм такі метрики також не можуть бути застосовані для серйозної оцінки складності.

Основою для програм, що здійснюють високоточні розрахунки, є отримані в ході різних досліджень математичні моделі, що складаються з систем алгебраїчних рівнянь. Для того, щоб оцінити складність і витрати часу їх розрахунку, необхідно вміти оцінювати найосновніший елемент цих моделей – рівняння і формули, написані у вигляді вихідного коду.

Для цього пропонується використовувати бінарні дерева формул, вузли якого можуть містити як типи операцій, так і змінні, які в них беруть участь. Представлення у такому вигляді дає можливість оцінити складність кожної окремої операції у формулі.

Так як рівняння математичних моделей можуть включати змінні різної точності, то операції з цими змінними займають різний час обчислень і, відповідно, вони будуть мати різну складність. Незважаючи на те, що в кінцевому підсумку все доводиться до єдиної точності, вона може постійно змінюватися в процесі обчислення, саме тому важливо розглянути кожну з операцій окремо, для чого аналізується побудоване бінарне дерево.

Дерево проглядається знизу вгору, починаючи з найсвіжіших елементів, так як вони відповідають змінним формули. Вони використовуються для визначення складності вузла операції, з якого походять ці змінні, виходячи з точності цих змінних (точністю операції буде максимальна точність змінних). Далі, вузли операцій що знаходяться у вихідних вузлах з іншої операції, самі починають вважатися змінними з точністю, знайденою на попередньому кроці, і так далі. В результаті загальна точність дерева буде точністю його кореня, або максимальною точністю вузлів, що виходять від нього. Але складність дерева не залежить від загальної точності дерева, так як точність вузлів може змінюватися в міру просування від кінця дерева до його кореня, і якщо один вузол має меншу або більшу точність ніж інші, це вплине на час обчислення операції, а отже, вплине і на загальну складність дерева. Таким чином, формули з однаковими деревами, але зі змінними різної точності матимуть різну складність і різний час обчислень, навіть якщо їх загальна точність в кінцевому підсумку виявиться однаковою.

Уміння знаходити складність формул дає можливість оцінити загальну складність програми з набагато більшою точністю, в порівнянні з базовою метрикою цикломатичної складності, а також дає змогу розрізняти складність програм з однаковими графами потоків управління. По суті, програма розбивається на мінімальні частини, кожна з яких являє собою рядок вихідного коду, що містить різні команди або математичні операції, і ці частини об'єднуються в вузли графа потоку управління (рис. 1). Потім оцінюється складність кожного окремого вузла цього графа на основі його складових. Отримані оцінки поєднуються з цикломатичною складністю програми.

Час обчислення окремої формули розраховується шляхом підсумовування часу виконання всіх її операцій з точністю визначеною для кожної операції на попередньому етапі (визначення складності). Час обчислення вузла графа потоку управління розраховується шляхом підсумовування часу виконання всіх його формул. Для розрахунку мінімального розрахункового часу виконання програми, необхідно підсумувати час виконання всіх її вузлів графа потоку управління з урахуванням місць прийняття рішень таких як “if” тверджень або “for” циклів. Також, оскільки час виконання різних операцій з певною точністю залежить від потужностей апаратної складової обчислювальних розподілених ресурсів на яких вони виконуються, то попередньо потрібно скласти референсну таблицю «операція-точність-час» для цільового апаратного забезпечення.

Запропоновані рішення дозволяють уникнути повторення помилок і втрат часу. Крім того, повторне використання знань обходиться дешевше, ніж їх придбання. З цією метою застосовано поняття управління знаннями – це процес збору, розробки, співпраці та ефективного використання організованих знань [5].



Рисунок 1: Візуалізація модифікованої метрики

Оскільки повторне використання знань є одним з найважливіших етапів процесів управління промисловими системами. Тим не менш, повторного використання знань не відбувається або, принаймні, бажаних результатів не досягається. Зазвичай передбачається, що після належного зберігання знань їх повторне використання відбудеться автоматично.

Висновки. Проведено аналіз існуючих метрик оцінки складності програмного забезпечення та виявлено, що вони слабо розраховані на оцінку складності програм, які виконують високоточні обчислення, і що існує потреба у визначенні методу побудови метрики оцінки складності програмного забезпечення високоточних розрахунків.

За різними критеріями мережеві ресурси можуть бути об'єднані в інформаційні сегменти, такі сегменти є основою для підтримки і підтримки професійних просторів, в тому числі освітніх, і формування високотехнологічного середовища. Мережеві ресурси сьогодні – це простір, де широко генерується, різноманітна і доступна інформація необхідна фахівцям, що працюють в областях, пов'язаних з аналізом, мовою і текстом.

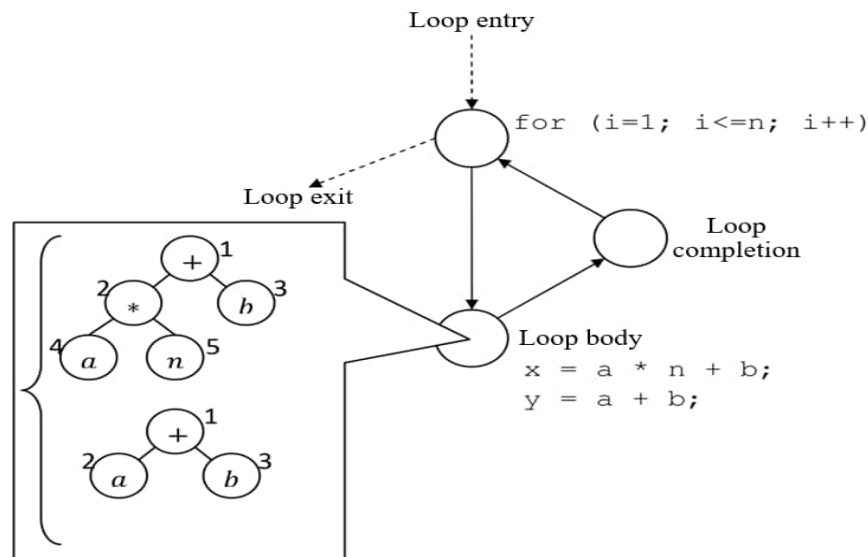
При формуванні інноваційного розподіленого середовища вибір конкретних мережевих ресурсів має ґрунтуватися на єдиному міждисциплінарному підході, що дозволяє враховувати особливості комунікації в різних середовищах, з різними учасниками та різними завданнями. Крім того, при підборі цих ресурсів слід враховувати специфіку використання і створення спеціальних текстів, які є основним джерелом видобутку інформації і формування знань. Таким чином, питання, на яке необхідно відповісти, полягає в тому, як можна створити бази високоточних обчислень таким чином, щоб їх можна було ефективно використовувати.

Запропоновано побудувати метрику оцінки складності програмного забезпечення високоточних розрахунків шляхом модифікації метрики цикломатичної складності. Модифікована метрика описує побудову графіка керуючого потоку програми з використанням дерев формул і оцінки складності окремих основних арифметичних і математичних операцій. Також запропоновано варіант розрахунку мінімального розрахункового часу виконання програми на базі запропонованої метрики.

### Список використаної літератури

[1]Бейлі, Д. Х. Високоточні обчислення: математична фізика та Динаміка [текст] / Д. Х. Бейлі, Р. Барріо, Дж. – 2012. – Т. 218, випуск 20. – С. 10106–10121

[2]Shubin I. Development of conjunctive decomposition tools. 5th International Conference on Computational Linguistics and Intelligent Systems (COLINS-2021). CEUR Workshop Proceedings, 2021, 2870, P. 890–900. URL: <https://ceur-ws.org/Vol-2870/paper67.pdf>

[3]Shubin I., Snisar S., Litvin S., Formalization and Application of Algebraic Methods in Automated Intelligent Systems. IEEE 8th International Conference on Problems of Infocommunications, Science and

[4] Karataiev O., Sitnikov D., Sharonova N. A Method for Investigating Links between Discrete Data Features in Knowledge Bases in the Form of Predicate Equations, 7th International Conference on Computational Linguistics and Intelligent Systems (COLINS-2023). CEUR Workshop Proceedings, 2023, P. 224–235. URL: <https://ceur-ws.org/Vol-3387/paper17.pdf>

[5] Каратаєв О., Ситніков Д. Метод повторного використання знань у формі логічних рівнянь. *Сучасний стан наукових досліджень та технологій в промисловості*, No. 3(25). 2023. С. 15–26. DOI: <http://doi.org/10.30837/ITSSI.2023.25.015>

УДК 004.052.3:004.67

## РОЗРОБКА ВІДМОВОСТІЙКОЇ СТРУКТУРИ КОМП'ЮТЕРНОЇ СИСТЕМИ, ЩО ФУНКЦІОНУЄ В НЕПОЗИЦІЙНІЙ СИСТЕМІ ЧИСЛЕННЯ В ЗАЛИШКОВИХ КЛАСАХ

Янко А.С., Філь І.В., Крук О. І. (al9\_yanko@ukr.net, kentlovesread@gmail.com, olegkruk1975@gmail.com)  
Національний університет «Полтавська політехніка імені Юрія Кондратюка» (Україна)

*У тезах запропоновано до розгляду процес функціонування комп'ютерної системи в непозиційній системі числення в залишкових класах на основі використання принципу відмовостійкості. Розглянуто структуру та властивості функціонування відмовостійкої комп'ютерної системи в даній системі числення. Здійснено порівняльний аналіз різних режимів функціонування відмовостійких комп'ютерної системи..*

У доповіді розглядається комп'ютерна система (КС), що функціонує в непозиційній системі числення в залишкових класах (НСЧЗК), у якій всі обчислювальні тракти однаково надійні. Кількість інформаційних обчислювальних трактів (ІОТ) дорівнюватиме кількості  $n$  інформаційних основ НСЧЗК, а кількість обчислювальних трактів перебувають у резерві  $k = 1$ . Таким чином, у цьому випадку режим відмовостійкості КС у НСЧЗК реалізується методом заміни. Якщо резерв, тобто резервні обчислювальних трактів (РОТ), вичерпано, тоді режим відмовостійкості КС у НСЧЗК реалізується методом поступової деградації. Як видно з результатів попередніх досліджень, КС у НСЧЗК можна розглядати як мультимікропроцесорну (багатомашинну) обчислювальну систему з динамічним резервуванням та подальшою поступовою деградацією функціональних можливостей при виникненні відмов чи збоїв [1].

У силу впливу основних властивостей НСЧЗК на особливості синтезу КС, структурне, інформаційне та функціональне резервування мають одночасний взаємний позитивний вплив один на одного. Наприклад, введення вторинної структурної надмірності (застосування структурного резервування), за допомогою додаткового застосування РОТ до наявних  $n$  основних ІОТ, призводить до прояви як інформаційного, так і функціонального резервування. Інформаційне резервування, що пов'язане з інформаційною надмірністю, обумовлене наявністю надлишкових кодових слів і реалізованої шляхом використання додаткової інформації, одержуваної з виходів  $k$  РОТ. Щодо функціонального резервування зазначимо, що, відповідно до властивостей НСЧЗК, один працездатний обчислювальний тракт КС, що функціонує за основою  $m_z$  може взяти на себе обчислювальні функції до  $x$  обчислювальних трактів, що одночасно відмовили, при дотриманні умови [2]:

$$m_z \geq \prod_{s=1}^x m_{i_s}. \quad (1)$$

На основі досліджень було розроблено спрощену структура відмовостійкої КС у НСЧЗК (пристрій для одночасної реалізації структурного, інформаційного та функціонального резервування в НСЧЗК), що представлено на рис.1. Даний пристрій для резервування НСЧЗК

містить інформаційні  $n$  та резервний  $m_{n+k} = m_{n+1}$  обчислювальні тракти, блок контролю (БК), дешифратор (ДШ), логічні елементи І та АБО. Присутність сигналу на  $k$ -й вихідний БК відповідає відмові  $k$ -го обчислювального тракту [1]. Таким чином, з виходу БК на вхід дешифратора надходить  $n$ -розрядний двійковий код, що несе інформацію про працездатність робочих трактів  $m_1 \div m_n$  пристрою. Присутність одиниць на деяких позиціях цього коду відповідає відмові робочих трактів з номерами, що відповідають номерам позицій цих одиниць.



Рисунок 1 – Структура відмовостійкої КС, що функціонує у НСЧЗК [1]

Особливість функціонування цього пристрою полягає у розширенні функціональних можливостей за рахунок заміни одним справним РОТ не одного, а одночасно кількох непрацездатних робочих ІОТ при виконанні умови (1). Це дозволяє істотно підвищити відмовостійкість обчислювальних структур за рахунок можливості одночасного використання трьох видів резервування: структурного резервування (за рахунок введення РОТ, що паралельно функціонують з основними ІОТ), інформаційного резервування (за рахунок використання додаткової вихідної інформації РОТ, що забезпечує можливість корекції спотвореної інформації) та функціонального резервування (за рахунок виконання умови (1)).

В результаті використання будь-якого виду резервування в кінцевому підсумку призводить до структурної (апаратної) надмірності, яка в НСЧЗК (на відміну від позиційної системи числення) використовується для організації одночасно декількох різних видів резервування, що підвищує коефіцієнт використання надлишкового і загального сумарного обладнання КС, що вводиться [3].

Для проведення розрахунків та порівняльного аналізу було визначено показник для кількісної оцінки відмовостійкості КС. Так, як поняття відмовостійкості тісно пов'язане з однією з

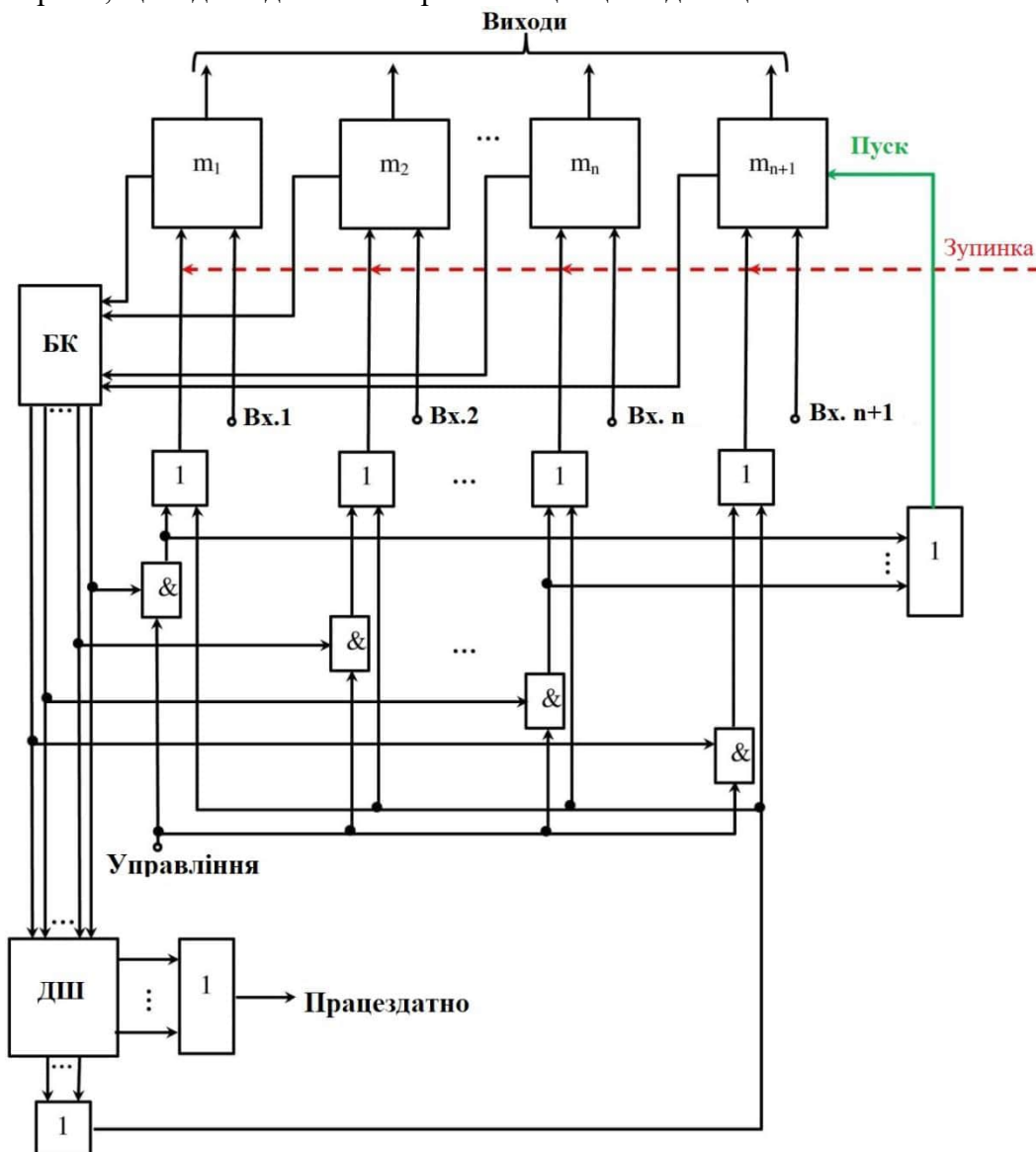

властивостей надійності – безвідмовністю, то для оцінки стійкості до відмови КС було обрано одиничний показник надійності, як ймовірність безвідмовної роботи [4].

Отже, використання НСЧЗК як системи числення, дозволяє створити структуру КС, подібну до структури резервованої обчислювальної системи в позиційній системі числення. Ця обставина, зумовлена впливом основних властивостей НСЧЗК на структуру та принципи функціонування КС, дозволяє вважати НСЧЗК потужним інструментом підвищення відмовостійкості. Дана організація одночасно різних видів резервування може забезпечити високу відмовостійкість, надійність і живучість КС, а також велику швидкість обробки величезних масивів інформації.

### СПИСОК ВИКОРИСТАНОЇ ЛІТЕРАТУРИ

[1] А.С. Янко, В.А. Краснобаєв, Р.О. Любченко, П.С. Сабельнікова, “Процедура забезпечення відмовостійкості комп'ютерної системи на основі використання модулярної арифметики”, Системи упр., навігації та зв'язку, vol. 4, no. 74, pp. 125–128, 2023, doi: 10.26906/SUNZ.2023.4.125.

[2] А.С. Янко, В.А. Краснобаєв, П.С. Сабельнікова, “Математична модель надійності комп'ютерних систем, функціонуючих в модулярній системі числення по основі використання принципу пасивної відмовостійкості”, Системи упр., навігації та зв'язку, vol. 3, no. 73, pp. 144–147, 2023, doi: 10.26906/SUNZ.2023.3.144.

[3] V. Krasnobayev, S. Koshman, A. Yanko and A. Martynenko, "Method of Error Control of the Information Presented in the Modular Number System," *2018 International Scientific-Practical Conference Problems of Infocommunications. Science and Technology (PIC S&T)*, Kharkiv, Ukraine, 2018, pp. 39–42, doi: 10.1109/INFOCOMMST.2018.8632049.

[4] W. Dai and J. Sun, "Research on Reliability Evaluation of Computer Numerical Control Machine Tool System Based on Man-Machine System," *2018 12th International Conference on Reliability, Maintainability, and Safety (ICRMS)*, Shanghai, China, 2018, pp. 409–412, doi: 10.1109/ICRMS.2018.00083.

## Розділ 2.

# Управління, обробка та захист інформації

UDC 004.05

### RESEARCH ON SOFTWARE DEVELOPMENT FOR MALICIOUS JAVASCRIPT CODE DETECTION AND CLASSIFICATION

Andrii Kopp, Yaroslav Chuiko, Olexiy Kizilov  
 (andrii.kopp@khpi.edu.ua, yaroslav.chuiko@cs.khpi.edu.ua, olexiy.kizilov@khpi.edu.ua)  
 National Technical University «Kharkiv Polytechnic Institute» (Ukraine)

**Abstract.** Solving the problem of malicious JavaScript detection and classification, considered in this paper, enables organizations to respond cyber threats, optimize resource allocation, improve decision-making, facilitate innovations, and meet modern data security trends of the digital age.

**Problem statement.** More and more websites on the Internet are becoming vulnerable to malicious JavaScript due to its prevalence. In the recent years, JavaScript remains the most widely used programming language for the tenth year in a row.

The Stack Overflow Developer Survey reports that 67.9% of professional developers use it more often than any other programming language [1].

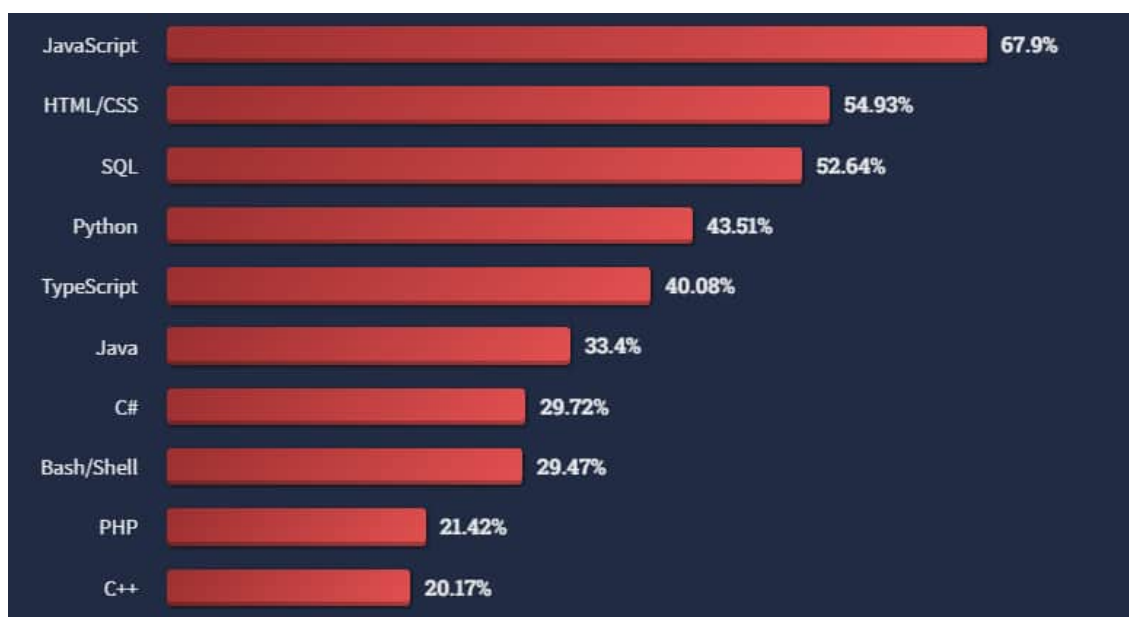

Figure 1 – The most popular programming languages rating [1]

JavaScript is a dynamic programming language used to create web content in combination with HTML (Hypertext Markup Language) and CSS (Cascading Style Sheets). It is used by the vast majority of websites and is supported in all modern web browsers. However, in recent years, JavaScript has become the most widespread and successful language for building web attacks. Recent cyber-attacks regularly exploit JavaScript weaknesses, and sometimes even disguise their malicious intent to avoid detection. Attackers can embed malicious JavaScript in a web page, and it will automatically execute when the page is loaded in any browser. New web attacks are occurring every day, forcing companies, communities, and individuals to take security seriously. There are various forms of web attacks, such as secret file uploads, phishing attacks, cross-site scripting (XSS), cross-site request forgery (CSRF), session ID theft, SQL (Structured Query Language) injections. Successful attacks can result in the loss of sensitive information, such as personal data, social numbers, and email addresses. Attackers can access

user accounts and perform actions in their name, such as posting illegal content or committing fraud. In addition, if vulnerabilities are discovered or successful attacks on a website are made, the reputation of organizations may suffer. Users may lose trust in the site, which can lead to a loss of customers.

Nowadays, it is difficult to overestimate the importance of detecting malicious code and other attacks on web applications, especially during a full-scale war, with the beginning of which the number of cyber-attacks on both government agencies and ordinary Internet users has increased significantly [2]. According to Microsoft in its review of Russian cyber-attacks in Ukraine, on the eve of the war, Ukraine was the second country to suffer the largest number of cyber-attacks. The most attacked industries were: government agencies, media resources, online stores, healthcare, transportation, and financial services. Where attacks were most often aimed at stealing data, such as passwords, and phishing [3].

The object of the study is the process of detecting and classifying malicious JavaScript code of web applications. The subject of the study is a software solution for detecting and classifying malicious JavaScript code. The purpose of the study is to improve the security of web applications by detecting and classifying malicious JavaScript code.

**Solved tasks.** Thus, to achieve the research purpose, the following tasks were solved:

- developed an algorithm for detecting and classifying malicious JavaScript code;
- formulated requirements for a software solution;
- chosen the tools to develop a software solution;
- designed the architecture of a software solution for detecting and classifying malicious JavaScript code;
- designed the structure of required software components;
- verified efficiency of the developed software solution for detecting and classifying malicious JavaScript code.

**Research results.** To develop the software, we decided to choose the lexical analysis method, which belongs to the methods of static code analysis. In the context of cybersecurity, lexical analysis, also known as content analysis or content validation, refers to the process of examining and analyzing the content of data, documents, network traffic, or files to identify security threats, vulnerabilities, or sensitive information. This analysis aims to recognize patterns, anomalies, and suspicious content in data, which can help identify and mitigate cyber threats [4].

The proposed algorithm includes the following steps:

- 1) obtaining a URL (Uniform Resource Locator);
- 2) loading an HTML page;
- 3) searching for HTML `<script>` elements and extracting JavaScript code from them;
- 4) searching for potentially dangerous JavaScript code;
- 5) categorizing malicious JavaScript code.

The search is performed by parsing the entire HTML page without rendering the page and applying styles that browsers use, which slows down the process significantly. After all the “`<script>`” elements are found, they are divided into two groups, those containing embedded JavaScript code and those containing links to external JavaScript files. This separation is based on whether the “`<script>`” element contains a special “`src`” attribute that contains the URI of a link (Uniform Resource Identifier) to external files. After that, for those “`<script>`” elements that do not contain the “`src`” attribute, the internal content, i.e. JavaScript code, is extracted without preliminary execution, and for those that do contain the “`src`” attribute, GET requests are executed to obtain external JavaScript files for further analysis. At the stage of searching for potentially unsafe JavaScript code, the search for standard JavaScript functions and functions available through the Web API that may be potentially unsafe is performed. Potentially unsafe JavaScript functions and the vulnerabilities they can cause are presented in [5].

The software solution consists of three main components, i.e., the server part responsible for the business logic of the application, the client part responsible for the user interface, and the database server responsible for data storage (Fig. 2). The system also uses services provided by third-party companies, i.e., Google mail service, VirusTotal API and OAuth (Open Authorization) API from Google, Discord, and GitHub.

The central and main node in this scheme is the web server, which connects all other nodes. The runtime on the web server is Node.js, which allows you to run the Next.js component that implements all business logic and transmits data to the node where the user's device is located via HTTPS. The next component on the web server is the Prisma ORM, which implements interaction with the database server

via the TCP/IP protocol. The authorization logic is implemented using the NextAuth.js component. This component implements the interaction between all OAuth API nodes provided by third-party companies using the HTTPS protocol. The Nodemailer component is responsible for sending messages to users and implements the interaction between the mail service node using the HTTPS protocol. The user device node is any device with a running web browser that runs the client side of the React application. The database server is presented as a separate server running the PostgreSQL database. The node that hosts the VirusTotal API provides the functionality of checking the presence of sites in the blacklists of the most famous antivirus vendors.

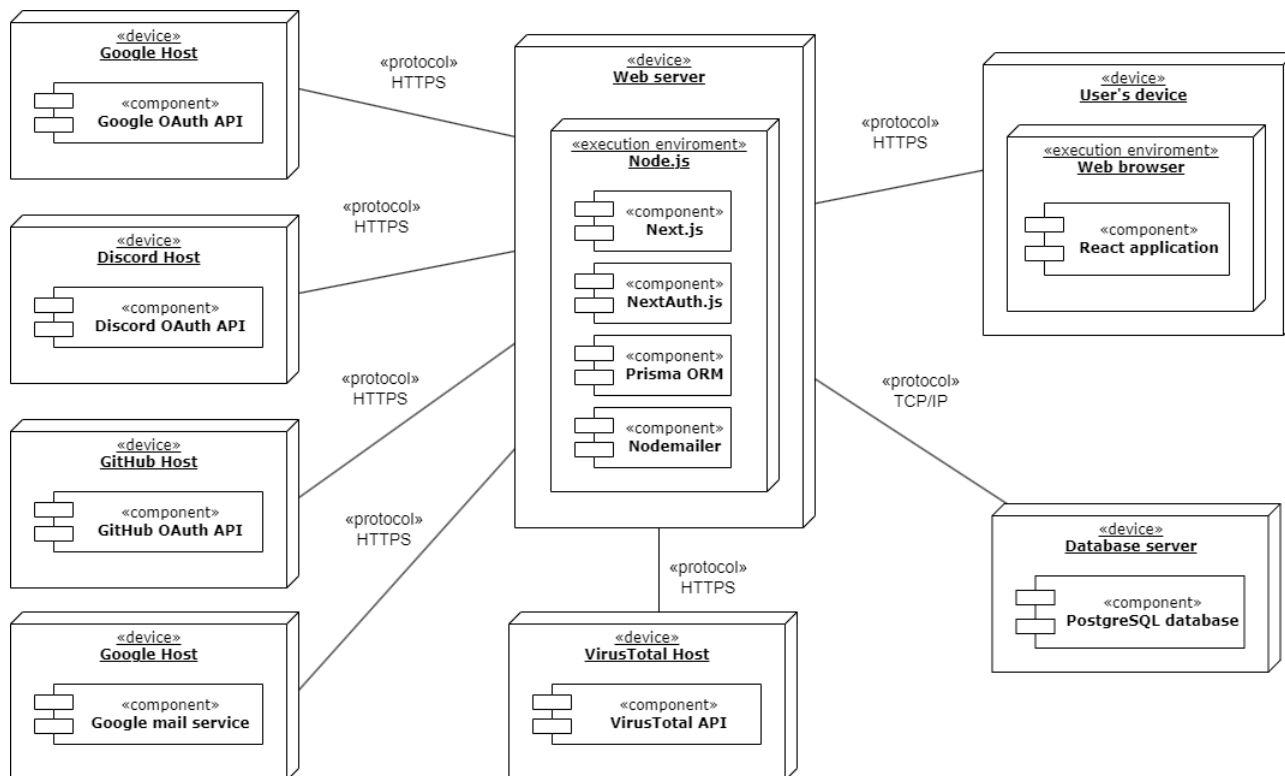

Figure 2 – Software deployment diagram

**Conclusion.** Summarizing the results, it can be said that the implemented software solution has improved the quality and accuracy of website security assessment. In the future, it is planned to continue researching and improving malware detection methods using the latest technologies and approaches, which will allow protecting users from cyber threats even more effectively.

## References

- [1] “2022 Developer Survey,” *survey.stackoverflow.co*. <https://survey.stackoverflow.co/2022/> (accessed Oct. 10, 2024).
- [2] “Client Alert: The Effects of War on Cyber Security & GDPR,” *corderycompliance.com*. <https://www.corderycompliance.com/war-effects-on-cybersecurity/> (accessed Oct. 12, 2024).
- [3] “An overview of Russia’s cyberattack activity in Ukraine,” *microsoft.com*. <https://query.prod.cms.rt.microsoft.com/cms/api/am/binary/RE4Vwwd> (accessed Oct. 12, 2024).
- [4] “Introduction of Lexical Analysis,” *geeksforgeeks.org*. <https://www.geeksforgeeks.org/introductionof-lexical-analysis/> (accessed Oct. 12, 2024).
- [5] “CSSXC: Context-sensitive Sanitization Framework for Web Applications against XSS Vulnerabilities in Cloud Environments,” *sciencedirect.com*. <http://dx.doi.org/10.1016/j.procs.2016.05.211> (accessed Oct. 12, 2024).



## RESEARCH ON SOFTWARE DEVELOPMENT FOR WEB APPLICATION SECURITY ANALYSIS TOWARD SQL INJECTION VULNERABILITY

Andrii Kopp, Yevhenii Bobrov, Dmytro Orlovskiy  
(andrii.kopp@kphi.edu.ua, yevhenii.bobrov@cs.kphi.edu.ua, dmytro.orlovskiy@kphi.edu.ua)  
National Technical University «Kharkiv Polytechnic Institute» (Ukraine)

**Abstract.** Analysis of the subject area allows to conclude that there is a need to develop a software solution for analyzing the vulnerability of web applications to SQL (Structured Query Language) injections. This paper aims to improve the security of web applications by detecting and preventing SQL injection vulnerabilities through the development of a corresponding software solution.

**Problem statement.** Today, web applications are a key part of everyday life, they have become not only convenient tools but also the basis for business, communication, and information exchange. Web application development has become one of the most demanded areas of software engineering, and as their importance grows, so does their vulnerability to potential cyber-attacks. One of the most significant types of threats to web applications is SQL (Structured Query Language) injection. These attacks can lead to unauthorized access to databases, data breaches, and changes in data integrity. This can cause not only financial losses, but also damage the organizational reputation and lead to a decrease in user trust.

SQL injection remains one of the most common and dangerous attacks on web applications on the Internet. It allows attackers to modify the communication between the web server and the SQL database by sending specially constructed inputs to the website. By controlling the SQL queries executed on the server side, attackers can extract data from the database that they would not normally have access to [1]. In severe cases, they can even modify databases permanently or use SQL injection vulnerabilities to send remote commands to execute on the website server. In order to ensure system security, detecting SQL injection vulnerabilities is a crucial task for both ethical hackers and professionals performing forensic penetration tests [1].

In 2021, the Open Web Security Project (OWASP) tested 94% of the applications they surveyed for SQL injection attacks. They found that 19% of them showed at least one occurrence of this vulnerability type. The SQL injection category was the third most sever category of application security vulnerabilities [3]. Despite the fact that SQL injection has dropped three points (Fig. 1) in the vulnerability ranking since 2021, it remains a serious threat to web application security [3].

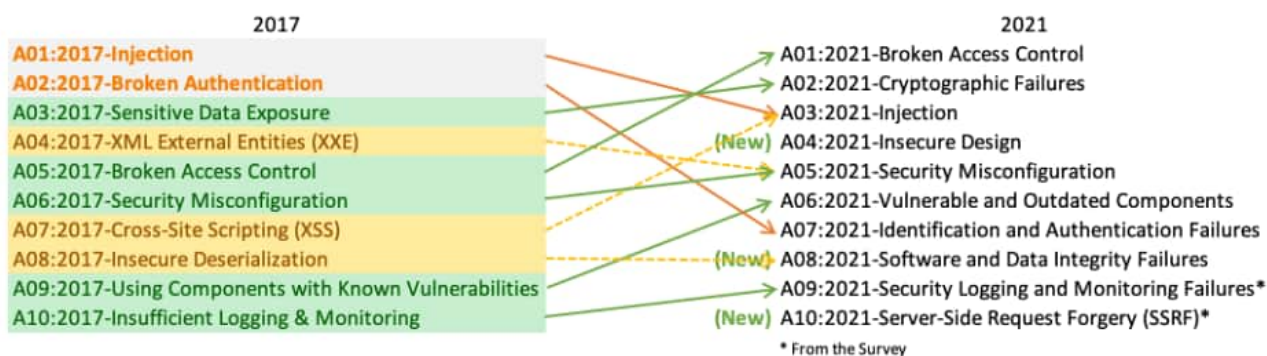

Figure 1 – OWASP top-10 web application vulnerability rating [3]

To defend against SQL injections, it is important to constantly improve web application security methods, identify and eliminate potential vulnerabilities of legacy systems, and implement effective security measures for future applications. The software solution aimed at detecting and preventing SQL injections is an important step in increasing the resilience and reliability of web applications. This will allow maintaining a high level of security, ensuring that web platforms can operate efficiently and retain the confidence of their users. Therefore, the purpose of this study is to improve the security of web applications by detecting and preventing SQL injection vulnerabilities through the development of a corresponding software solution.

**Solved tasks.** To achieve the research purpose, it is important to perform the following steps:

- analyze web application vulnerabilities to SQL injections;
- study approaches and methods to analyzing SQL injection vulnerabilities;
- develop an algorithm for analyzing web applications for SQL injections;
- design a software solution for analyzing the vulnerability of web applications to SQL injections;
- develop and integrate a software solution for analyzing the vulnerability of web applications to SQL injections;
- test and validate the developed solution to verify its efficiency, reliability and accuracy in SQL injections identification;
- analyze the results, formulate conclusions and recommendations for improvement and further elaboration of the developed software.

**Research results.** During the overview of existing approaches to SQL injection analysis, a number of factors affecting the efficiency, accuracy, and practicality of implementation were considered. The analysis revealed that the static method is not effective enough because it is based only on the source code analysis without its execution, which does not allow detecting vulnerabilities that appear only when the program is executing in real time. It also has a high probability of producing false results. After analyzing different approaches and their limitations, it was decided that dynamic analysis is the most effective method for detecting SQL injections. Dynamic analysis allows detecting vulnerabilities in real time, giving the ability to test web applications in conditions as close as possible to their actual use. This method provides high test accuracy and a small number of false positives, making it an ideal choice for analyzing web applications for SQL injections [3].

The algorithm is developed for effective detection and classification of SQL injections in web applications:

1. The first step of the algorithm is to get the URL (Uniform Resource Locator) of the page the user wants to analyze and the cookie parameters.
2. After receiving the URL and the necessary cookies, the system downloads the content of the HTML (Hypertext Markup Language) page for further analysis.
3. After receiving the HTML code of the page, the system proceeds to the next stage – HTML parsing and form search. After finding the forms, the algorithm generates test SQL queries that are inserted into the input fields of these forms. The use of test injections allows simulating attacks and checking how the system responds to non-standard or malicious inputs.
4. After that, requests are made to the server. This stage is key to determining whether there is a SQL injection or not, as server responses can reveal the presence of input data processing errors.
5. After receiving responses from the server, the system analyzes the data to identify any potential signs of SQL injection. This includes checking for SQL errors, changes in the content of web pages, and any other unforeseen behaviors that may indicate a security breach.
6. The first thing used in the analysis is SQL errors returned from the server. This may include syntax errors, denial of database access, or query execution errors, which may indicate that user input may be interpreted by the server as part of a SQL command. The change in server responses is also checked, as unexpected changes in server responses may indicate that the SQL injection was successful. Another sign of SQL injections is that the response time from the server is too long compared to standard requests. Delays in responses may indicate the execution of complex SQL operations that were caused by injections.

After the scan is complete, the user can view the results of the analysis, including the detected SQL injections and their classification. In addition, the system can provide recommendations on how to prevent these vulnerabilities in the future. Implementation of this algorithm can help reduce the risks associated with SQL injections, which remain one of the most common security threats on the Internet.

The client-server architecture is used to design software components for analyzing web application vulnerabilities to SQL injections (Fig. 2).

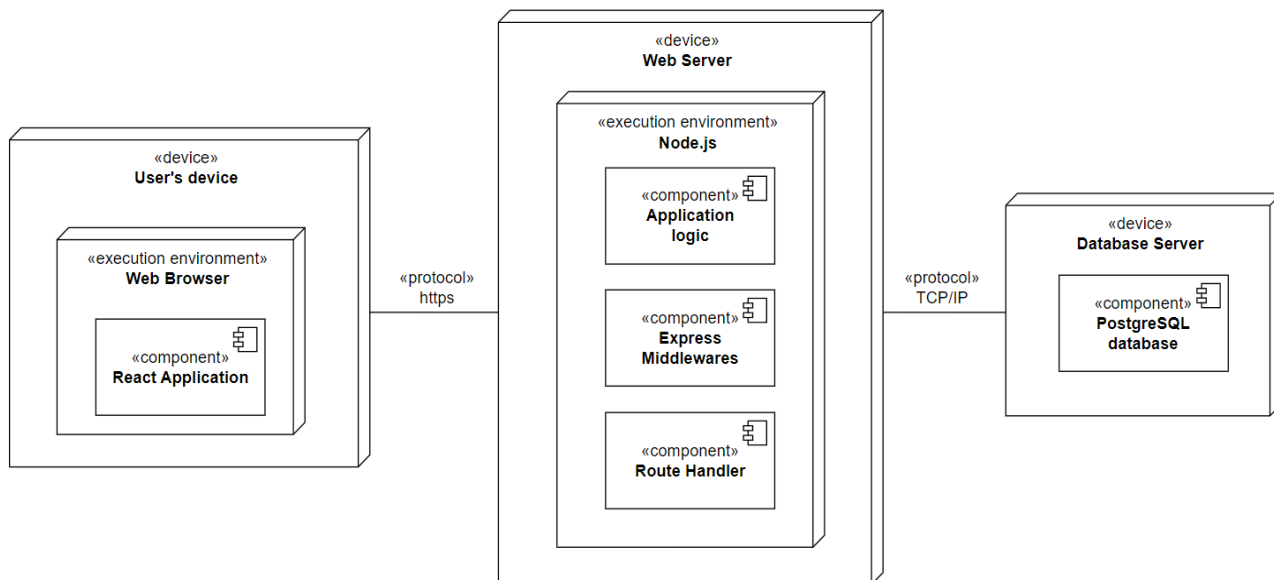

Figure 2 – Software deployment diagram

Web Server runs the server code using Node.js. The “Application logic” component is responsible for processing requests and generating responses. The “Express Middleware” is used to process HTTP requests to the server, and the “Route Handler” component defines routes and manages the processing of requests for each route. User Device runs a web browser that executes the client side of the application. The web browser runs the “React Application” component, which is responsible for displaying and interacting with the user. The database server contains a PostgreSQL database where the web application data is stored. This database is used to store and manage information that is processed and used in the application.

**Conclusion.** In this paper, a detailed analysis of vulnerabilities related to SQL injections was done and their potential risks to the security of web applications were identified. Various types of SQL injections and their possible consequences for the system are considered. The study considered various methods of SQL injection detection, among which the method of dynamic analysis was chosen, since this approach allows detecting vulnerabilities in real time, making it possible to test web applications in conditions as close as possible to their real use. To analyze vulnerabilities and ensure the security of web applications, we designed the architecture and algorithm of the respective software solution. The developed software solution meets the current challenges of modern web application security and meets the requirements of analyzing vulnerabilities related to SQL injections. The obtained results can be useful for web developers and technical specialists in the field of cybersecurity, helping to improve the web application security and prevent possible SQL injection attacks.

## References

- [1] “SQL Injection [SQLi]: Types, Detection, Prevention & Examples,” *knowledgehut.com*. <https://www.knowledgehut.com/blog/security/sql-injection-and-prevention> (accessed Oct. 7, 2024).
- [2] “OWASP Top Ten,” *owasp.org*. <https://owasp.org/www-project-top-ten> (accessed Oct. 10, 2024).
- [3] “Deep Learning-Based Detection Technology for SQL Injection Research and Implementation,” *mdpi.com*. <https://www.mdpi.com/2076-3417/13/16/9466> (accessed Oct. 10, 2024).

## RESEARCH ON SOFTWARE DEVELOPMENT FOR WEB APPLICATION SECURITY ASSESSMENT USING DEEP LEARNING

Andrii Kopp, Denys Korotysh, Olexiy Kizilov  
(andrii.kopp@kphi.edu.ua, denys.korotysh@cs.kphi.edu.ua, olexiy.kizilov@kphi.edu.ua)  
National Technical University «Kharkiv Polytechnic Institute» (Ukraine)

**Abstract.** *This study focuses on the current state of web application security, consider existing security methods and tools, especially the deep learning techniques as main tools for ensuring the web application security assessment. The architecture and functionality of the developed software tool is described, as well as its testing and performance evaluation is demonstrated.*

**Problem statement.** In the modern information society, the importance of web applications is growing, and they are used in a variety of industries, including commerce, government services, and education. With the opening of new possibilities, there is a growing threat to the security of these web applications due to the constant development of attack methods and exploits.

Fig. 1 demonstrates the most popular threats faced by web applications in the recent years [1].

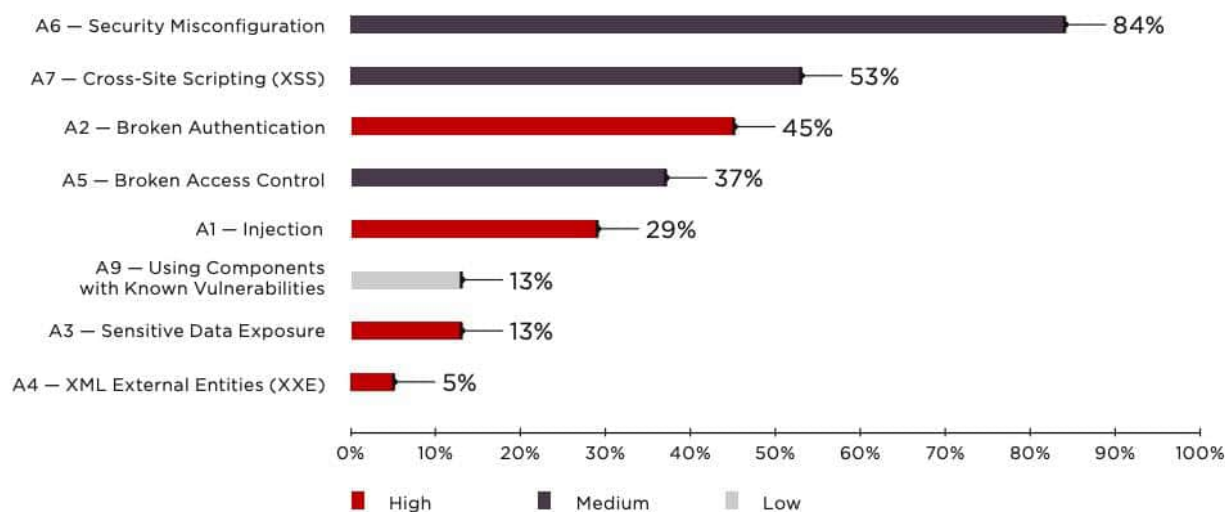

Figure 1 – The most popular threats faced by web applications in the recent years [1]

Recently, the most common web application vulnerabilities were configuration security issues. One in five applications had vulnerabilities that allowed hackers to attack user sessions, for example by using sensitive cookies without HttpOnly and Secure settings. Attackers could exploit these flaws to perform Cross-Site Scripting (XSS) attacks to capture a user session ID and impersonate the user in an application [1]. Authentication errors were found in 45% of web applications. About a third of these vulnerabilities involved improperly limiting the number of authentication attempts. Attackers can use this to loop through logins and gain access to a web application [1].

These vulnerabilities highlight the importance of proper configuration security settings and strong authentication controls to prevent session attacks and unauthorized access. Also, every third program had an access control violation. Avoiding access restrictions usually leads to unauthorized disclosure, modification or destruction of data [1].

In addition to the dozen main vulnerabilities, OWASP points to a number of flaws that should be checked. A third of web applications were found to be vulnerable to clickjacking (exposing front-end manipulation of critical user information, CWE451). Another third were vulnerable to Cross-Site Request Forgery (CSRF). In CSRF attacks, a hacker uses specially created scripts to perform actions, pretending to be a user logged into a vulnerable web application [2].

In summary, the need for a software solution for the security of web applications becomes extremely relevant in the context of the growing number of attacks and new types of threats that require continuous improvement of security measures. Such a software solution should simplify the process of detecting and

responding to potential vulnerabilities of web applications, providing a high level of protection of information and functionality from unwanted interventions and attacks.

**Research purpose.** The purpose of this study is to improve the efficiency of web application security assessment by developing a software solution using deep learning. The main areas include the analysis of innovative deep learning methods, their integration into existing security systems, and the evaluation of the impact on the overall level of protection of web applications.

**Research results.** Based on the advantages and disadvantages of both architectural solutions, the single-page architecture with CSR (Client-Side Rendering) [3] was chosen for the creation of the web application, because the CSR approach is easier to develop, since the frontend and backend can be separated, allowing to work on the client side independently from the server.

A deployment diagram is used to model the physical location of system components (servers, hardware, software) and the relationships between them in a distributed system. The deployment diagram of software solution components is shown in Fig. 2.

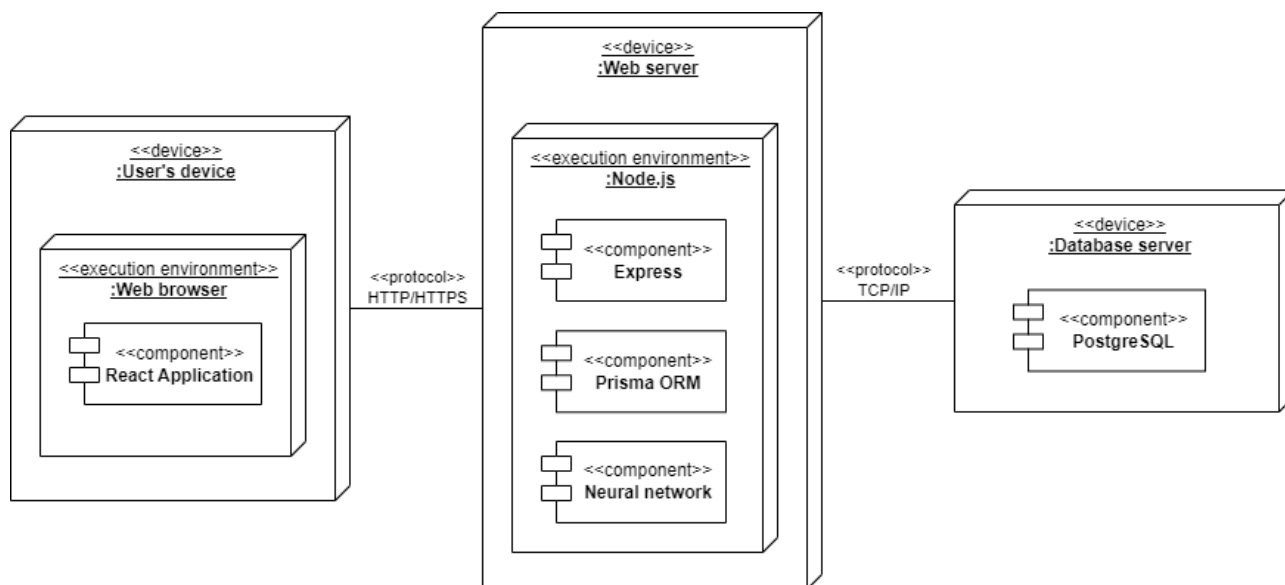

Figure 2 – Software deployment diagram

The software solution consists of three main components:

1) web server, responsible for centralized management and communication between other components, uses Node.js to run Express and handle HTTP requests, interacts with Neural network, Prisma ORM to handle business logic and database management;

2) client part (user device), displaying the interface for the user in a web browser using React, interacts with the server part via the HTTP/HTTPS protocol to receive data and display it;

3) database server, providing data storage in PostgreSQL using the TCP/IP protocol.

After the user gets to the application page, they need to register in the system using the appropriate form or log in if the account has already been created. For registration, the user needs to enter they login, e-mail and password, as well as confirm it, and for authorization – only a login and a password.

After the user is authorized, the main page of the application will open with a field for uploading files or directories. The user can click on the box and select a folder to download, or drag and drop files into the box, and a list of the files they have selected will be displayed (Fig. 3).

The user can delete already selected files and see concise information about the files, i.e., the name, the time of the last modification and its size. Below is the “SEND” button (Fig. 3) to send these files for review. After clicking on it, a component will appear showing the status of the verification.

After the check is completed, the user is redirected to a page with a list of already generated reports, where they can choose one of the available ones and review the results (Fig. 4).



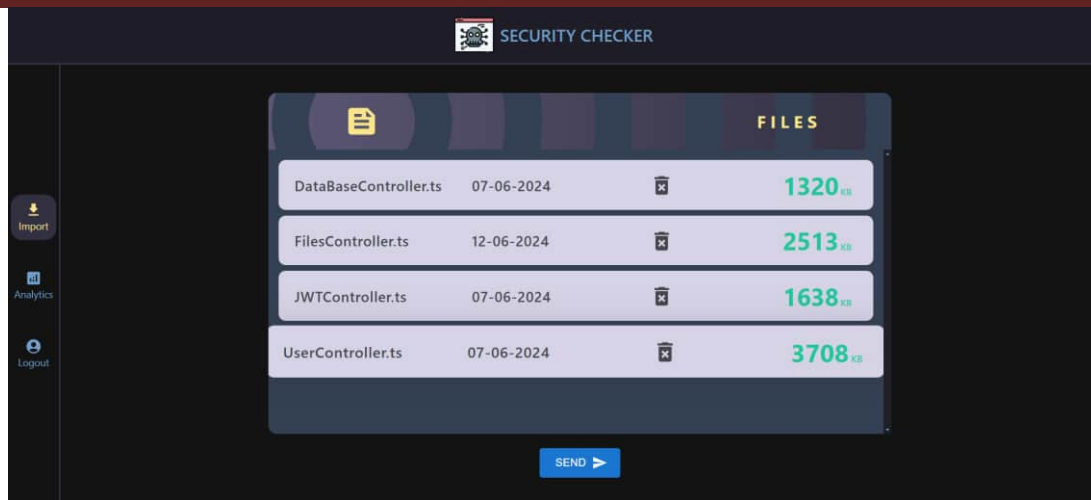

Figure 3 – Main application window

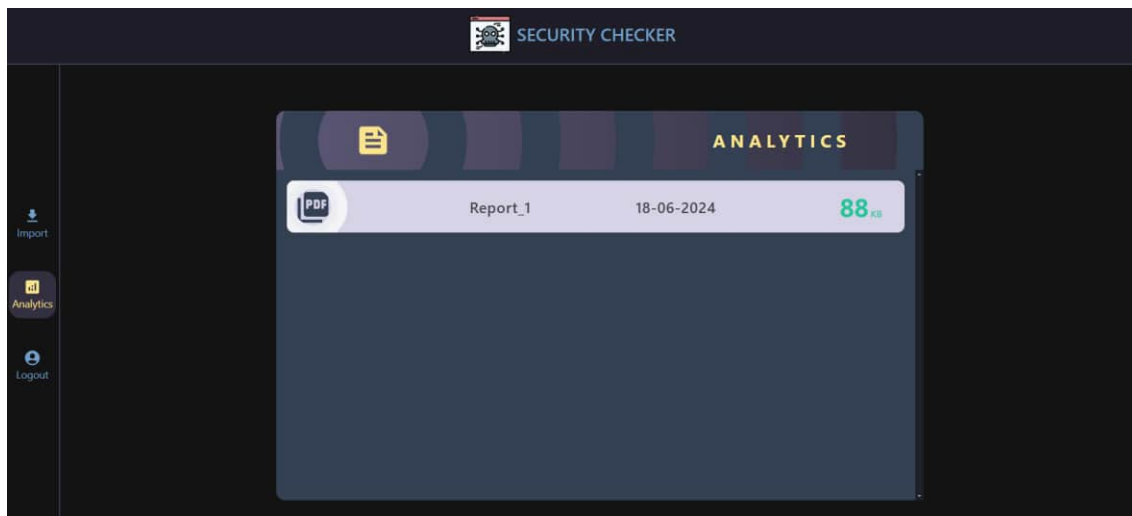

Figure 4 – List of generated reports

**Conclusion.** The modern web space requires effective means to detect and protect against various cyber threats, which challenges developers to improve existing methods and implement new security strategies. As part of this research, a software solution was developed for evaluating the security of web applications using deep learning. The obtained results testify to the high efficiency and accuracy of the proposed software solution. The use of deep learning in the context of web application security appears to be a promising direction, which allows to improve the level of protection and respond to constantly changing cyber security threats.

## References

- [1] “Web Applications vulnerabilities and threats: statistics for 2019,” *ptsecurity.com*. <https://www.ptsecurity.com/ww-en/analytics/web-vulnerabilities-2020> (accessed Oct. 17, 2024).
- [2] “Securing Web Applications: OWASP Top 10 Vulnerabilities and what to do about them,” *ptsecurity.com*. <https://www.ptsecurity.com/ww-en/analytics/knowledge-base/securing-webapplications-top-owasp-threats-and-what-to-do-about-them/> (accessed Oct. 17, 2024).
- [3] “Client-side Rendering,” *patterns.dev*. <https://www.patterns.dev/react/client-side-rendering> (accessed Oct. 19, 2024).

## RESEARCH ON SOFTWARE DEVELOPMENT FOR KOTLIN CODE QUALITY ASSESSMENT IN MOBILE APPLICATIONS

Andrii Kopp, Oleksandr Serdiukov, Olexiy Kizilov  
(andrii.kopp@kphi.edu.ua, oleksandr.serdiukov@cs.kphi.edu.ua, olexiy.kizilov@kphi.edu.ua)  
National Technical University «Kharkiv Polytechnic Institute» (Ukraine)

**Abstract.** *The paper is aimed at researching methods and tools for code evaluation and creating a practical software solution to improve the quality of Kotlin code in mobile applications.*

**Problem statement.** In the rapidly evolving world of mobile technology, where apps play an important role in our daily lives, high-quality and reliable code is becoming a fundamental aspect of successful development. Maintaining high performance, readability, and code security are priorities for teams seeking to create not just functional, but also scalable mobile apps. In this context, the use of the Kotlin programming language for the Android platform attracts the attention of developers with its expressiveness and modern features.

With the spread of mobile technologies and the growing popularity of the Kotlin language, which has already become a standard for Android development, there is a need for effective tools to control and evaluate code quality. Launched by JetBrains in 2011, the Kotlin programming language was designed to improve the development process on the Java platform. Its features include shorter and clearer syntax, type safety, interoperability with Java, and support for functional programming [1]. Since 2017, when Google announced Kotlin as the official development language for the Android platform, Kotlin popularity has skyrocketed. This announcement recognized Kotlin as an equal alternative to Java for creating mobile applications on Android. Developers noted that Kotlin allows writing more readable, productive, and secure code [2]. Overall, the growing popularity of Kotlin is determined not only by its technical advantages, but also by the support of the “big players” in software development, who have recognized it as a key tool for mobile development, which highlights the importance of creating effective tools for assessing the quality of Kotlin code in mobile applications [3].

Therefore, the low quality of code can lead to the loss of users, deterioration of the developer's reputation, and overall inefficiency of development. Improving the quality of Kotlin code in mobile applications is becoming a strategically relevant task to address these challenges and ensure the successful and sustainable operation of mobile applications [4].

The purpose of the research is to improve the quality of Kotlin code in mobile applications by developing an appropriate software solution. The main task is to develop algorithms for evaluating the quality of Kotlin code in order to achieve higher quality of Kotlin code to improve the quality and competitiveness of mobile applications developed in Kotlin.

**Solved tasks.** Based on the information provided in the previous section, the following tasks can be identified for developing a software solution for assessing the quality of Kotlin code in mobile applications:

- 1) developing an algorithm for evaluating the quality of Kotlin code in mobile applications that can qualitatively evaluate Kotlin code to solve the formulated problem;
- 2) providing the software solution with the ability to analyze the quality of Kotlin code and make decisions on taking measures to optimize the provided Kotlin code;
- 3) providing the software solution that will correspond to user requirements formulated below.

**Research results.** The developed software will work as a plugin for evaluating the quality of Kotlin code (Fig. 1). The plugin was designed to analyze code quality, including the detection of code duplication, code comments, loop complexity, and loop nesting depth.

Given that the developed plugin will be used in the IntelliJ IDEA or Android Studio development environment, the plugin must be added to the development environment. For this, users need to:

- 1) download the ZIP file of the plugin code from the plugin repository [5] on the GitHub platform, and unzip it to a convenient location on the disk;
- 2) in the plugins window (Ctrl + Alt + S) of the IntelliJ IDEA development environment, select the plugin settings gear at the top of the settings menu, and the “Install Plugin From Disk” field;

3) find the downloaded and unzipped plugin folder on the disk, follow the path, namely “CodeQualityAnalysis/build/libs” and select the “CodeQualityAnalysis-1.0-SNAPSHOT.jar” file.

There is another way exists, to add a plugin to the project, for this it is required to add the plugin repository dependency to the configuration file (“build.gradle”) of the analyzed project.

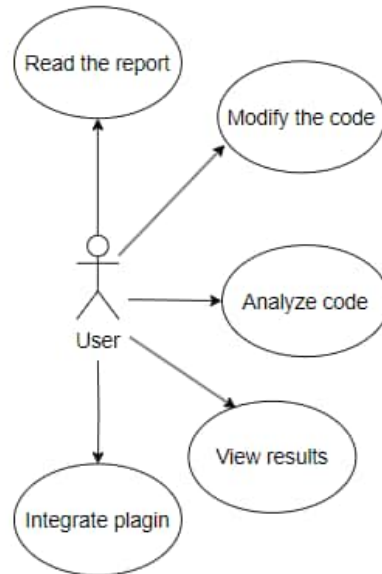

Figure 1 – Software use case diagram

To activate the plugin, it is necessary to open a file with the extension “.kt” in the IntelliJ IDEA or Android Studio development environment, click the right mouse button in the required file, and in the context select the item “Analyze Kotlin Code Quality” (Fig. 2).

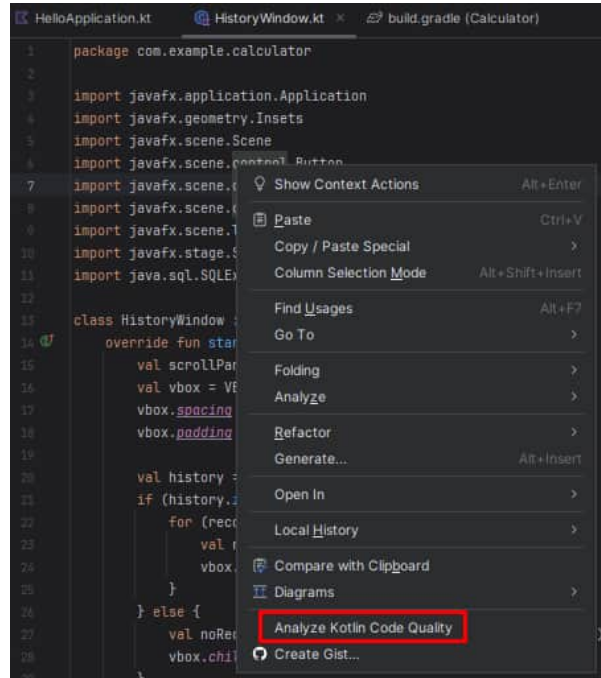

Figure 2 – Running the developed plugin software

After the developed plugin software is successfully executed, files “code\_quality\_report.txt” and “code\_quality\_report.pdf” will appear in the root of the project (Fig. 3), where the results of the plugin execution are located (Fig. 4).

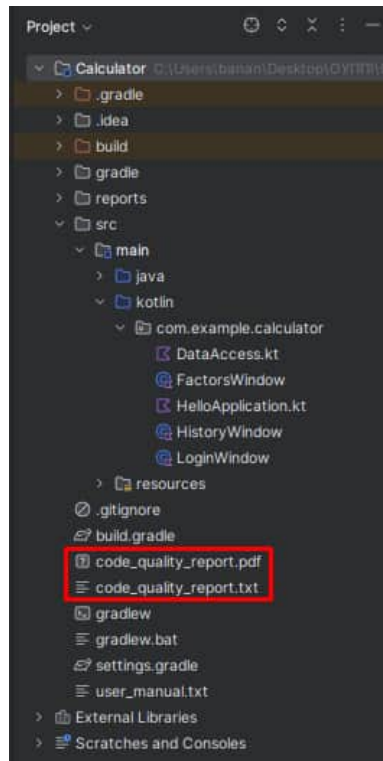

Figure 3 – Generated user reports

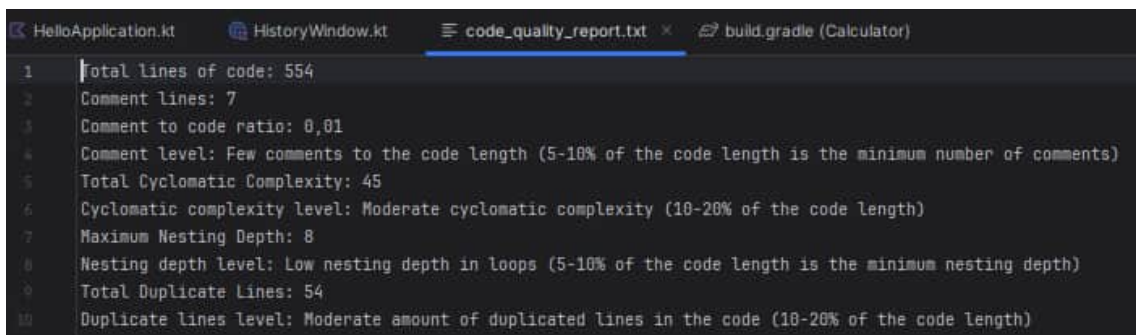

Figure 4 – Example of the user report

**Conclusion.** The developed plugin considers such code metrics, as cyclomatic complexity, number of lines of code, nesting depth of loops, level of code comments, and number of duplicated lines of code. The use of such metrics allows for a more objective assessment of code quality.

## References

- [1] “Kotlin popularization,” *ieeexplore.ieee.org*. <https://ieeexplore.ieee.org/abstract/document/9054859> (accessed Oct. 14, 2024).
- [2] “Google add Kotlin,” *blog.jetbrains.com*. <https://blog.jetbrains.com/kotlin/2017/05/kotlin-on-androidnow-official/> (accessed Oct. 14, 2024).
- [3] “Kotlin in JetBrains,” *techcrunch.com*. <https://techcrunch.com/2017/05/17/google-makes-kotlin-a-first-class-language-for-writing-android-apps/> (accessed Oct. 14, 2024).
- [4] “Quality code from JetBrains,” *jetbrains.com*. <https://www.jetbrains.com/teamcity/features/codequality-tracking/> (accessed Oct. 14, 2024).
- [5] “CodeQualityAnalysis,” *github.com*. <https://github.com/ULIVEERROR/CodeQualityAnalysis> (accessed Oct. 14, 2024).

## OPTIMIZING METHODS AND SOFTWARE FOR EFFECTIVE INFORMATION DISSEMINATION IN SOCIAL NETWORKS

Maksym Korchovi, Oleksandr Khoshaba, (pzmag2022@gmail.com)  
Vinnytsia National Technical University (Ukraine)

*Abstract: The growing influence of social networks in shaping public opinion and information flow has underscored the need for more effective methods and software tools for information dissemination. This research aims to develop and optimize a methodological framework and software solution to enhance the distribution and reach of information in social networks. The proposed approach aims to improve the targeting and engagement of information dissemination strategies by leveraging graph-based algorithms, predictive modeling, and machine learning techniques. The study focuses on algorithmic optimization for message propagation and engagement prediction models using empirical data from major social networks. Initial results indicate a significant improvement in the reach and interaction metrics for targeted information dissemination. This work contributes to the field by introducing a novel integration of advanced predictive algorithms and dynamic content adaptation for maximizing information propagation efficiency.*

The digital age has transformed social networks into critical platforms for information dissemination. While traditional approaches focus on maximizing reach or virality, they often need more precision in targeting the right audience and optimizing resource allocation. These platforms are pivotal in shaping public discourse, influencing decision-making, and driving marketing strategies.

However, despite the widespread use of social networks, challenges persist in ensuring that information reaches the intended audience effectively while maximizing user engagement. Traditional methods of information dissemination often need to catch up to achieve optimal reach due to the dynamic and heterogeneous nature of social network structures. The rapid growth in content shared online presents challenges in ensuring that relevant information reaches the intended audiences efficiently.

This study addresses these limitations by investigating novel approaches for improving information dissemination in social networks, considering the dynamic nature of user interactions and content propagation. This research also addresses the need for optimized dissemination methods to enhance shared information's reach, engagement, and timing. The primary objective is to develop a method and software tool to systematically improve information spread across social networks by analyzing user behavior and optimizing the dissemination process.

In general, this research addresses these challenges by proposing an optimized approach for information dissemination using advanced algorithms and software tools. The primary goal is to enhance the efficiency and accuracy of information targeting in social networks, considering user behavior, network topology, and content relevance. The study's objectives include developing a methodological framework for optimizing information dissemination processes and implementing a software tool that leverages machine learning techniques to predict and enhance user engagement.

The research employs a combination of algorithmic optimization, predictive modeling, and social influence analysis to enhance information dissemination. Social network analysis techniques like community detection, influence maximization, and cascade modeling are used to understand user interactions and identify influential nodes. For this, the study employs a combination of graph-based algorithms, machine learning techniques, and predictive modeling to address the challenges of information dissemination in social networks. Graph-based algorithms are used to analyze network structures and identify key nodes that can maximize the spread of information. Machine learning models are implemented to predict user engagement and adapt dissemination strategies dynamically based on user behavior and content characteristics. The research also involves the development of a software tool that integrates these algorithms and models, allowing for real-time optimization of dissemination strategies. Data for the study is collected from major social networks, including Facebook, Twitter, and LinkedIn, to validate the proposed methods and software tool.

In general, the methodology combines several techniques to optimize information dissemination. First, graph theory is used to model the structure of social networks, with nodes representing users and edges representing connections. Next, network analysis techniques are employed to identify key



influencers and potential information bottlenecks. Machine learning algorithms, including supervised and unsupervised learning methods, are integrated to predict content virality and optimize the timing and channels of dissemination. The software tool is developed using Python and integrates libraries such as NetworkX for graph analysis and Scikit-learn for machine learning. Data from real social networks are utilized to train the models and validate the methods. This approach allows for a dynamic adaptation of dissemination strategies based on user behavior and network changes.

This research's primary contribution lies in integrating algorithmic optimization techniques with social influence analysis to improve information dissemination in social networks. Unlike existing approaches focusing solely on network structure, this study incorporates user behavior patterns and engagement metrics to optimize content distribution. Also, unlike existing approaches that rely on static network models, the proposed method dynamically adjusts dissemination strategies based on real-time data, leading to higher engagement rates and more efficient resource utilization. The developed software provides a practical tool for researchers and practitioners, offering advanced features such as predictive analytics and adaptive dissemination strategies, which are not present in current solutions.

Thus, the primary contribution of this research lies in integrating graph-based algorithms with machine learning techniques for optimizing information dissemination. Unlike traditional approaches that rely solely on network topology or user behavior analysis, this study introduces a comprehensive framework that combines predictive modeling with real-time algorithmic adaptation. The novelty of this work is demonstrated in the ability to improve engagement metrics significantly by targeting information dissemination strategies to specific user groups, thereby maximizing the spread of information across social networks. The developed software tool offers a novel solution for predicting and enhancing message spread by targeting key user groups, thus increasing the effectiveness of digital communication strategies.

This research shows that the proposed approach significantly enhances the effectiveness of information dissemination in social networks. Using predictive algorithms and adaptive content strategies contributes to increased reach and user engagement. These findings suggest that integrating advanced algorithms and dynamic content adaptation in dissemination strategies is a promising direction for future research. The study's findings also support the hypothesis that integrating graph theory and machine learning can enhance dissemination efficiency and effectiveness.

Future research may explore the application of these methods to other online communication platforms and extend the algorithms to account for real-time user interaction data. This work provides a foundation for developing more sophisticated digital marketing and public information dissemination strategies. Future research can focus on refining predictive models, expanding the range of applicable social network types, and incorporating user feedback mechanisms to improve the dissemination process further. Also, the proposed methods and software significantly improve information dissemination in social networks, with potential applications in various fields.

#### **References:**

1. Dalampira, E. S., & Nastis, S. A. Mapping sustainable development goals: A network analysis framework . *Sustainable Development*, 28(1), pp.46-55, 2020.
2. De Camillis, P. K., Baum, D. J., & de Souza Verschoore Filho, J. R. (2020). "Biring closer communities of practice and social network analysis: an analytical framework/aproximando comunidades de practica e analise de redes sociais: un marco analitico. *Revista Eletronica de Estrategia e Negocios*, 13(1), pp.58-87, 2020.
3. Emamgholizadeh, H., Nourizade, M., Tajbakhsh, M. S., Hashminezhad, M., & Esfahani, F. N. A framework for quantifying controversy of social network debates using attributed networks: biased random walk (BRW). *Social Network Analysis and Mining*, 10(1), pp.1-20, 2020.
4. Kundu, G., Choudhury, S. Discrete Genetic Learning-Enabled PSO for Influence Maximization. In: Chaki, R., Chaki, N., Cortesi, A., Saeed, K. (eds) *Advanced Computing and Systems for Security*": Volume 13. *Lecture Notes in Networks and Systems*, vol 241. Springer, Singapore, 2022. [https://doi.org/10.1007/978-981-16-4287-6\\_7](https://doi.org/10.1007/978-981-16-4287-6_7).
5. Valeri, M., & Baggio, R. Social network analysis: Organizational implications in tourism management. *International Journal of Organizational Analysis*.", ISSN: pp.1934-8835, 2020.
6. Sadkhan, A. B. Investigating the issue of community detection in social networks. In *2022 5th International Conference on Engineering Technology and its Applications (IICETA)*, pp. 502-507, 2022. УДК 657: 004

## THE ROLE OF BLOCKCHAIN IN ENHANCING TAX AUDIT ACCURACY

Liu Chengyu (tneubook3@gmail.com)

Nanchang Institute of Science and Technology,  
Nanchang City, Jiangxi Province (China)

*The paper discusses the potential of blockchain technology to improve tax audits by addressing common issues such as inefficiencies, human errors, and fraud. Traditional tax audits often rely on manual processes and centralized systems, making them vulnerable to manipulation. Blockchain's decentralized, immutable ledger offers solutions through automated verification, real-time data access, and enhanced traceability. By ensuring data accuracy and minimizing fraud, blockchain can enhance the reliability and transparency of tax audits. However, its successful implementation requires overcoming challenges related to technological infrastructure and regulatory adaptation.*

Tax audits play a crucial role in ensuring compliance with tax regulations, but traditional auditing methods often suffer from inefficiencies, human errors, and vulnerabilities to fraud. As financial systems increasingly embrace digital transformation, there is a growing demand for more secure and transparent auditing solutions. Blockchain technology, with its decentralized and immutable ledger, offers significant potential to address these issues. By automating the verification of financial records and ensuring that data cannot be altered once recorded, blockchain can enhance the accuracy and reliability of tax audits. Its decentralized structure minimizes the risk of manipulation or tampering, reducing opportunities for fraud and ensuring greater integrity in financial reporting.

Tax auditing plays a critical role in ensuring the accuracy and integrity of financial reporting by verifying compliance with tax regulations and identifying any discrepancies in tax filings. Traditional tax audit processes, however, often rely on manual interventions, centralized systems, and extensive documentation, making them vulnerable to errors, inefficiencies, and, in some cases, fraudulent activities. As economies increasingly embrace digitalization, there is a growing need to explore innovative solutions that enhance the reliability and transparency of tax audits. One such promising solution is blockchain technology.

Blockchain, known for its decentralized, transparent, and immutable ledger, has gained attention in various industries for its potential to automate and secure data management processes. Its inherent characteristics—such as the inability to alter data once it is recorded—make it an ideal candidate for enhancing the integrity of tax auditing systems. By automating processes and ensuring data immutability, blockchain holds the potential to reduce human errors, manipulation, and fraudulent practices commonly associated with traditional tax audits.

Blockchain improves the accuracy and transparency of tax audits through several key mechanisms:

1、Immutable Record Keeping: Blockchain operates on a decentralized ledger where every transaction is recorded in a permanent, immutable manner. Once data is entered, it cannot be altered or deleted. This ensures the integrity of financial records, reducing the risk of tampering, manipulation, or accidental errors. Auditors can trust that the data they are reviewing is accurate and unchanged, improving audit reliability.

2、Real-Time Data Access: Blockchain allows real-time access to data for all authorized parties. This transparency ensures that tax authorities, auditors, and other stakeholders can view the same information simultaneously. It eliminates discrepancies that arise from different versions of financial records, streamlining the audit process and making it easier to detect anomalies or inconsistencies in real-time.

3、Automated Verification: Smart contracts, which are self-executing programs on the blockchain, can automate certain tax-related processes, such as validating compliance with tax regulations. By automating these tasks, the potential for human error is reduced, and auditors can focus on more complex aspects of the audit.

4、Enhanced Traceability: Blockchain provides an auditable trail of transactions that are chronologically ordered. This feature helps auditors trace the flow of financial transactions across different stages, ensuring that all tax-relevant activities are captured and can be easily verified.

5、Fraud Prevention: The decentralized nature of blockchain reduces the risks associated with having a single point of control. Fraudulent alterations or attempts to manipulate data are more difficult because any changes would need to be reflected across the entire blockchain network. This decentralization enhances the security of tax data and minimizes opportunities for fraud.

By combining these features, blockchain improves both the accuracy and transparency of tax audits, making the process more efficient and reliable.

Tax audits, which are critical for ensuring compliance with regulations, often suffer from inefficiencies, human errors, and fraud due to reliance on manual methods and centralized systems. Blockchain technology, with its decentralized and immutable ledger, offers a promising solution to these issues by automating processes and securing data. The article highlights several ways blockchain can improve the accuracy and transparency of tax audits, including immutable record-keeping, real-time data access, automated verification through smart contracts, enhanced traceability, and fraud prevention. Blockchain's decentralized nature makes it resistant to tampering, ensuring greater data integrity and reducing opportunities for manipulation. While blockchain can significantly enhance tax audits, its successful implementation requires addressing various challenges such as technological infrastructure and regulatory adaptations.

UDC 004.82

## LARGE LANGUAGE MODELS FOR PROCESSING MODERN UKRAINIAN: A SURVEY

Kyrylo S. Malakhov (malakhovks@nas.gov.ua)

Microprocessor Technology Lab, Glushkov Institute of Cybernetics  
of the National Academy of Sciences of Ukraine (Ukraine)

*The advent of large language models (LLMs) has significantly advanced natural language processing (NLP) across various languages. This survey reviews the current state of LLMs for processing modern Ukrainian, focusing on both open-source models—LLaMA, Mistral, ULM, Ukrainian-BERT, T5—and proprietary models from OpenAI. We discuss the applicability of these models to Ukrainian language tasks, present the latest benchmarks, and provide a comparative analysis. Additionally, we include a section on known Ukrainian corpora that serve as foundational datasets for training and evaluating these models.*

The Ukrainian language, with its rich morphological and syntactic structures, presents unique challenges for NLP. Recent developments in LLMs have opened new avenues for processing Ukrainian text more effectively. This survey aims to provide an overview of the current LLMs applicable to Ukrainian, evaluate their performance on standard benchmarks, and highlight areas for future research. We also discuss the available Ukrainian corpora that are essential for training and fine-tuning these models.

A critical component in developing effective language models is the availability of high-quality corpora. For Ukrainian, several corpora have been compiled to support NLP tasks:

- Ukrainian National Corpus (UNC): a comprehensive corpus containing literary texts, newspapers, and official documents [1].
- Ukrainian Web Corpus (UWC): a collection of texts gathered from the internet, including blogs, forums, and news websites [2].
- Ukrainian Brown Corpus: modeled after the original Brown Corpus, it includes a balanced selection of Ukrainian texts across different genres [3].
- Wikipedia Dump: the Ukrainian edition of Wikipedia provides a rich source of encyclopedic text [4].
- OPUS Corpora: multilingual parallel corpora that include Ukrainian texts aligned with other languages, useful for machine translation tasks [5].

These corpora provide the necessary data for training and evaluating language models, enabling advancements in Ukrainian NLP.

### Open-Source Models

*LLaMA*. Developed by Meta AI, LLaMA is a collection of foundation language models ranging from 7B to 65B parameters [6]. While primarily trained on English data, LLaMA includes a multilingual corpus that encompasses Ukrainian. Its open-source nature allows for fine-tuning on Ukrainian-specific

datasets. Key features: transformer-based; multilingual corpus with a focus on high-resource languages; open-source under a non-commercial license.

*Mistral.* Mistral AI has released Mistral 7B, an open-source LLM optimized for efficiency and performance [7]. Although not specifically trained on Ukrainian, its architecture allows for adaptation through fine-tuning. Key features: transformer-based with efficiency optimizations; diverse multilingual datasets; open-source under the Apache 2.0 license.

*ULM.* The Ukrainian Language Model (ULM) is an open-source transformer-based model specifically designed for Ukrainian language processing [8]. Developed to address the scarcity of Ukrainian-specific language models, ULM leverages a large corpus of Ukrainian text to improve performance on various NLP tasks. Key features: transformer-based, similar to Bidirectional Encoder Representations from Transformers (BERT) and GPT architectures; Extensive Ukrainian text from literature, news articles, and social media; Open-source under the MIT license, permitting both academic and commercial use.

*Ukrainian-BERT.* Ukrainian-BERT is a monolingual model pre-trained specifically on Ukrainian corpora [9]. Based on the BERT architecture, it aims to capture the nuances of the Ukrainian language more effectively than multilingual models. Key features: BERT-base Transformer; large-scale Ukrainian corpora including the Ukrainian Wikipedia, UNC, and UWC; open-source under the Apache 2.0 license.

*T5.* Google's Text-to-Text Transfer Transformer (T5) is a versatile model that treats every NLP problem as a text-to-text task [10]. Multilingual T5 (mT5) extends this framework to 101 languages, including Ukrainian. Key features: encoder-decoder Transformer; mC4 corpus covering 101 languages; open-source under the Apache 2.0 license.

### OpenAI Models

*GPT-3.5,* including models like *text-davinci-003,* has shown remarkable capabilities in understanding and generating human-like text [11]. While not specifically trained on Ukrainian, it demonstrates proficiency due to its exposure to multilingual data. Key Features: decoder-only Transformer; diverse internet text up to 2021; access via OpenAI API.

*GPT-4.* GPT-4 represents the latest advancement from OpenAI, with improved reasoning and understanding capabilities [12]. It offers enhanced performance on tasks requiring comprehension of context and nuance, beneficial for complex Ukrainian language structures. Key features: advanced Transformer architecture with increased parameters; extensive dataset including multilingual text; access via OpenAI API.

### Benchmarks for Ukrainian Tasks

To evaluate the performance of these models on Ukrainian NLP tasks, we consider the following benchmarks: Ukrainian Part-of-Speech Tagging (UPOS); Named Entity Recognition (NER); Machine Translation (MT); Sentiment Analysis.

The models are evaluated based on standard metrics such as accuracy for UPOS, F1-score for NER, BLEU score for MT, and overall accuracy for sentiment analysis.

The Table 1 summarizes the performance of each model on Ukrainian NLP tasks.

Note: Ukrainian-BERT is not designed for machine translation; hence, the MT BLEU Score is not applicable (N/A).

Table 1. Performance Comparison of Models on Ukrainian NLP Tasks.

Model	UPOS Accuracy (%)	NER F1-score (%)	MT BLUE Score	Sentiment Accuracy (%)
LLaMA	85.4	78.2	32.5	81.0
Mistral	83.7	75.5	30.2	79.3
ULM	89.1	83.7	36.0	85.2
Ukrainian-BERT	90	84.5	N/A	86.0
T5	88.9	82.1	35.6	84.5
GPT-3.5	90.2	85.0	37.8	86.7
GPT-4	92.5	87.3	40.1	89.0

### Discussion

The proprietary models from OpenAI outperform open-source models across all tasks. GPT-4, in particular, demonstrates superior capabilities, likely due to its larger training corpus and advanced



architecture. Among open-source models, Ukrainian-BERT and ULM show the best performance. Ukrainian-BERT's specialization in Ukrainian allows it to excel in tasks like UPOS and NER, highlighting the benefits of monolingual pre-training.

ULM's competitive performance indicates that dedicated models for underrepresented languages can bridge the gap with more generalized models. Its open-source availability under the MIT license encourages further research and development within the Ukrainian NLP community.

The availability of high-quality Ukrainian corpora has been instrumental in training models like ULM and Ukrainian-BERT. These corpora provide diverse linguistic data, capturing regional dialects, colloquialisms, and contemporary usage. The use of specialized corpora contributes significantly to the models' ability to handle nuanced language features, leading to improved performance on NLP tasks.

### Conclusion

While proprietary models currently lead in performance, open-source models like Ukrainian-BERT, ULM, and T5 offer valuable flexibility for research and application in Ukrainian NLP. The emergence of Ukrainian-BERT and ULM underscores the importance of developing language-specific resources to enhance NLP capabilities in less-represented languages. Continued efforts in fine-tuning and expanding Ukrainian-specific datasets could further improve performance and close the gap with proprietary models.

The development and utilization of known Ukrainian corpora are critical for advancing NLP in the Ukrainian language. Investing in the expansion and refinement of these corpora will enable the creation of more sophisticated models and applications, fostering growth in this field.

### Acknowledgement

This study was conducted as part of the research work on the topic: “Develop theoretical foundations and functional model of a computer for processing complex information structures”. Stage 1: Develop a theoretical framework for a functional model of a subsystem/component of an Information Computer (IC) for natural language dialog in Ukrainian business text.

### References

- [1]. Ukrainian National Corpus, "Ukrainian National Corpus," 2023. [Online]. Available: <http://www.mova.info>. [Accessed: Oct. 8, 2023].
- [2]. Ukrainian Web Corpus, "Ukrainian Web Corpus (UWC)," 2023. [Online]. Available: <https://uk.webcorpora.org>. [Accessed: Oct. 8, 2023].
- [3]. Ukrainian Brown Corpus, "Ukrainian Brown Corpus," 2023. [Online]. Available: <https://uacorpora.org/brown>. [Accessed: Oct. 8, 2023].
- [4]. Wikipedia, "Ukrainian Wikipedia Dump," 2023. [Online]. Available: <https://dumps.wikimedia.org/ukwiki/>. [Accessed: Oct. 8, 2023].
- [5]. OPUS Project, "Open Parallel Corpus," 2023. [Online]. Available: <http://opus.nlpl.eu>. [Accessed: Oct. 8, 2023].
- [6]. Meta AI, "LLaMA: Open and Efficient Foundation Language Models," 2023. [Online]. Available: <https://ai.facebook.com/blog/large-language-model-llama-meta-ai/>. [Accessed: Oct. 8, 2023].
- [7]. Mistral AI, "Mistral 7B Model Release," 2023. [Online]. Available: <https://mistral.ai/blog/mistral-7b/>. [Accessed: Oct. 8, 2023].
- [8]. ULM Team, "ULM: An Open-Source Ukrainian Language Model," 2023. [Online]. Available: <https://github.com/ulm-nlp/ulm>. [Accessed: Oct. 8, 2023].
- [9]. Ukrainian-BERT Developers, "Ukrainian-BERT: Pre-trained Language Model for Ukrainian," 2023. [Online]. Available: <https://github.com/lang-uk/ukrainian-bert>. [Accessed: Oct. 8, 2023].
- [10]. C. Raffel et al., "Exploring the Limits of Transfer Learning with a Unified Text-to-Text Transformer," *J. Mach. Learn. Res.*, vol. 21, no. 140, pp. 1–67, 2020.
- [11]. OpenAI, "GPT-3.5 Technical Report," 2022. [Online]. Available: <https://openai.com/research/gpt-3-5>. [Accessed: Oct. 8, 2023].
- [12]. OpenAI, "GPT-4 Technical Report," 2023. [Online]. Available: <https://openai.com/research/gpt-4>. [Accessed: Oct. 8, 2023].



## SIMPLE ENCRYPTION METHODS FOR INFORMATION PROTECTION: CAESAR CIPHER, TRANSPOSITION CIPHER, AND VIGENÈRE CIPHER

Mykhailovska O. V.

(olena.mykhailovska@student.karazin.ua),

V. N. Karazin Kharkiv National University (Ukraine)

**Introduction.** *In an increasingly digital world, the protection of sensitive information has become paramount. As data breaches and cyber threats continue to rise, encryption emerges as a fundamental tool for safeguarding information. This report discusses three simple encryption methods: the Caesar cipher, the transposition cipher, and the Vigenère cipher. These methods serve as foundational techniques in the field of cryptography, providing insight into the principles of data security and encryption.*

### Caesar Cipher

#### Description

The Caesar cipher, named after Julius Caesar, who reportedly used it in his military communications, is one of the simplest and oldest encryption techniques [1]. It operates by shifting the letters of the plaintext by a fixed number of positions down the alphabet. For example, with a shift of 3, 'A' becomes 'D', 'B' becomes 'E', and so on [2].

#### Encryption Method

The encryption can be mathematically represented as:

$$C[i] = (P[i] + k) \bmod 26$$

where:

- $C[i]$  is the character at position  $i$  in the ciphertext,
- $P[i]$  is the character at position  $i$  in the plaintext,
- $k$  is the fixed shift (the key),
- 26 represents the number of letters in the English alphabet [1].

#### Example

Suppose we have the plaintext HELLO and we choose a shift of 3. The encryption would be:

- $H \rightarrow K$
- $E \rightarrow H$
- $L \rightarrow O$
- $L \rightarrow O$
- $O \rightarrow R$

Thus, the ciphertext is KHOOR [2].

#### Limitations

While the Caesar cipher is easy to understand and implement, it is highly vulnerable to frequency analysis. Since the same letter is consistently replaced with the same letter, a cryptanalyst can quickly identify patterns and decipher the message.

### Transposition Cipher

#### Description

The transposition cipher is a method that encrypts plaintext by rearranging its letters based on a specific system or key. Unlike substitution ciphers, which replace letters, transposition ciphers keep the original letters but alter their order [2].

#### Encryption Method

The encryption process can be represented as:

$$C[i] = P[\pi(i)]$$

where:

- $P$  is the plaintext,
- $\pi$  is a permutation function that defines how to rearrange the characters [3].

#### Example

Consider the plaintext HELLO with a permutation defined by the key (3, 1, 4, 2, 5). This indicates that:

- The 1st letter goes to the 2nd position,

- The 2nd letter goes to the 4th position,
- The 3rd letter goes to the 1st position,
- The 4th letter goes to the 3rd position,
- The 5th letter stays in the 5th position [3].

Following this key, the encryption yields:

- H → L
- E → E
- L → H
- L → O
- O → O

Thus, the ciphertext is LEHLO.

### Limitations

Although more secure than the Caesar cipher, transposition ciphers can still be vulnerable to attacks if the permutation key is short or predictable [3]. Cryptanalysts can often recover the original text if they can guess the key.

## Vigenère Cipher

### Description

The Vigenère cipher improves upon the Caesar cipher by employing a keyword to determine the shifts for each letter. This method makes it significantly harder to decipher without knowledge of the key [2].

### Encryption Method

The encryption of plaintext P using a keyword K can be expressed as:

$$C[i] = (p[i] + K[i \bmod m]) \bmod 26$$

where:

- K is the keyword,
- m is the length of the keyword.

### Example

For plaintext HELLO and keyword KEY, the keyword is repeated to match the length of the text: KEYKE. The encryption then proceeds as follows:

- H (7) + K (10) → R (17)
- E (4) + E (4) → I (8)
- L (11) + Y (24) → J (9)
- L (11) + K (10) → V (21)
- O (14) + E (4) → S (18)

Thus, the resulting ciphertext is RIJVS.

### Advantages and Limitations

The Vigenère cipher offers a significant enhancement in security over the Caesar and transposition ciphers due to its use of multiple shifting values. However, if the keyword is short or reused, it may still be vulnerable to certain types of cryptanalysis, such as the Kasiski examination.

### Conclusion

This report discussed three simple encryption methods: the Caesar cipher, the transposition cipher, and the Vigenère cipher. Each method offers unique advantages and limitations, illustrating fundamental concepts in the field of cryptography. While these ciphers are relatively easy to understand and implement, they lack the robustness required for protecting sensitive information in modern contexts. Nevertheless, they serve as essential tools for learning and understanding the principles of encryption and information security [2], [3].

### References

- [1] D. Kahn, The Codebreakers: The Comprehensive History of Secret Communication from Ancient Times to the Internet, New York, NY, USA: Scribner, 1996.
- [2] C. Paar and J. Pelzl, Understanding Cryptography: A Textbook for Students and Practitioners, Berlin, Germany: Springer, 2010.
- [3] B. Schneier, Applied Cryptography: Protocols, Algorithms, and Source Code in C, 2nd ed., New York, NY, USA: Wiley, 1996.

УДК 004.056

## MANAGEMENT OF INFORMATION SECURITY OF CRITICAL INFRASTRUCTURE OBJECTS

I. Puhach, V. Liubchak (i.puhach@dcs.sumdu.edu.ua,  
v.liubchak@dcs.sumdu.edu.ua)  
Sumy State University (Ukraine)

*This thesis covers the problem of managing information protection and cyber security systems at critical infrastructure objects and as well as those that do not have an official status, but are important for the functioning and life activities of the population.*

In today's world, protection against cyber threats is becoming a matter of national security. Cyberattacks can have catastrophic consequences, affecting critical infrastructure, financial systems, government systems and public opinion through the spread of misinformation.

Ukraine has repeatedly become a target for cybercriminals: attacks on energy systems, hacking of government websites and computer systems, theft of confidential information – all this is aimed at undermining stability and security.

In Ukraine, training and advanced training of managers and specialists responsible for cyber security of critical infrastructure is entrusted to the following institutions:

1. The State Service of Special Communications and Information Protection of Ukraine (SSSCIP) – is responsible for the implementation of state policy in the field of cyber security and information protection.

2. The National Cyber Security Coordination Center (NCSCC) at the National Security and Defense Council of Ukraine – coordinates the activities of state institutions in the field of cyber security.

3. Ministry of Digital Transformation of Ukraine – deals with issues of digitization, including cyber security.

However, currently, a situation developed in Ukraine that does not allow the regions to fully finance the needs of computer systems related to the cyber protection of critical infrastructure objects (CIO), objects that ensure the vital activities of the population and state institutions.

CIO includes power plants, electricity transmission and distribution systems, water supply systems, sewage treatment systems, etc. It is worth noting that the Register of Critical Infrastructure Objects of Ukraine is currently being formed, and therefore some objects are already in this Register, and some are still undergoing the procedure of categorization and inclusion in the Register. At the same time, such objects may not currently have the legal status of "critical infrastructure object", but the failure of their computer systems can negatively affect the sustainability and development of society. Also, critical infrastructure objects include regional state administrations, district state administrations, city and district councils, etc.

The term CIO will mean not only objects with the appropriate legal status but also objects that ensure the vital activities of the population, and state and local authorities.

State Service of Special Communications and Information Protection of Ukraine (SSSCIP) is responsible for critical infrastructure, but the number of resources is enough only for the most important CIOs, most objects remain neglected. First of all, these are regional and local objects that do not have central offices in Kyiv. For example, in the Sumy region, these include the Sumy, Shostka, and Okhtyrka thermal power plants, water utilities, sewage treatment plants, gas distribution networks, and health care facilities. Currently, in accordance with the legislation, they can be classified as objects that ensure the vital activity of the population and which may later receive the legal status of a critical infrastructure object of category 3 or 4.

There are a large number of problems that prevent the creation of appropriate cyber protection systems and, as a result, reduce the level of security of CIO computer systems. Among them, the following should be highlighted:

1. The existing legislation framework of Ukraine, namely the Law " On Protection of Information in Automated Systems" dated 07.05.1994 No. 80/94-BP [1] requires the creation of comprehensive information protection systems with confirmed compliance. The specified system must ensure the confidentiality, integrity and availability of information through the use of software, hardware and software-hardware protection tools and organizational methods. The creation and assessment of

compliance with this kind of system are carried out by organizations that have a license issued by the SSSCIP. These works are carried out on a commercial basis. Considering the difficult situation with financing these needs, such systems are created in most cases for large enterprises of critical infrastructure, or for nationwide information and communication systems, for example, the medical system HELSI.ME. However, small systems in regions remain unprotected or have a rather low level of protection.

2. Personnel shortage – insufficient number and quality of specialists responsible for cyber protection, insufficient level of wages for specialists. The consequence of this is the impossibility of attracting highly qualified specialists and the need to improve the qualifications of existing workers, the need to provide them with professional assistance.

3. Unsatisfactory level of interaction, exchange of experience and communication of CIO specialists who are vertically subordinated to various institutions and have not established connections between themselves to solve cyber protection tasks.

4. Insufficient number and quality of methodical materials, instructions, guidelines, etc., regarding practical methods of implementing the requirements of the legislation of Ukraine in the field of cyber protection. One of these documents is the "General requirements for cyber protection of critical infrastructure objects", approved by Resolution No. 518-2019-п of the Cabinet of Ministers of Ukraine dated 19.06.2019[2]. This document contains a wide list of basic requirements for ensuring cyber protection for effective countermeasures against intruders. However, these requirements are written in a generalized form and do not provide an understanding of the technical ways of their implementation.

As an example, the following basic requirement can be given: "41. On the object of critical information infrastructure of the object of critical infrastructure, identification of all external devices and information carriers must be carried out using a unique identifier. It must be impossible to use external devices and information carriers that are not registered on the critical information infrastructure object of the critical infrastructure object." [2]

Analyzing this requirement, technical specialists have questions about which software tools to identify these carriers, which identifiers are on modern carriers, which software tools can be used to prevent unregistered carriers, and how to configure such tools and check their effectiveness.

5. In the Action Plan for 2023-2024 for the implementation of the Cybersecurity Strategy of Ukraine (approved by the decree of the Cabinet of Ministers of Ukraine dated December 19, 2023, No. 1163-2023-р [3]), paragraph 51 specifies the task of creating centers for generalization and exchange of experience in the field of cyber security, support innovations and domestic developments in this area (goal K.2, point 6 of the Cybersecurity Strategy of Ukraine [4]). In particular, the creation of a network of regional centers of competence improvement and innovation development (centers of excellence) in the field of cyber security and stability of critical information infrastructure, and digital security technologies on the basis of Universities for the creation and implementation of educational and methodological complexes with the development of local programs to increase the resilience of territorial communities to crises in connection with the termination of the provision or deterioration of the quality of services important for their vital activities or the termination of the implementation of vital functions. However, due to the lack of funding, these tasks are almost not solved.

## References

[1] Україна, Верховна Рада України. (1994, 5 лип.). *Закон України № 80/94-ВР, Про захист інформації в інформаційно-телекомунікаційних системах*. Дата звернення: 11 жовт. 2024. [Онлайн]. Доступно: <https://zakon.rada.gov.ua/laws/show/80/94-вр#Text>

[2] Україна, Кабінет Міністрів України. (2019, 19 черв.). *Постанова Кабінету Міністрів України № 518, Про затвердження Загальних вимог до кіберзахисту об'єктів критичної інфраструктури*. Дата звернення: 11 жовт. 2024. [Онлайн]. Доступно: <https://zakon.rada.gov.ua/laws/show/518-2019-п#Text>

[3] Україна, Кабінет Міністрів України. (2023, 19 груд.). *Розпорядження Кабінету Міністрів України № 1163-р, Про затвердження плану заходів на 2023-2024 роки з реалізації Стратегії кібербезпеки України*. Дата звернення: 11 жовт. 2024. [Онлайн]. Доступно: <https://zakon.rada.gov.ua/laws/show/1163-2023-р#Text>

[4] Україна, Президент України. (2021, 26 серп.). *Указ Президента України № 447/2021, Про рішення Ради національної безпеки і оборони України від 14 травня 2021 року "Про Стратегію*

УДК 657: 004

## REGULATION OF ACCOUNTING STAFF FUNCTIONS IN THE MANAGEMENT OF ELECTRONIC TRANSACTIONS

Shevchuk Oleg (vavanm2@gmail.com)

West Ukrainian National University (Ukraine)

*The paper explores the regulation of accounting personnel's actions in managing electronic transactions. The accounting policy of a company is essential for managing electronic transactions and crypto-assets effectively. It outlines procedures for inventory control, ensuring compliance with legal requirements, and establishes a clear structure for managing digital assets. Key components include forming an inventory commission with specialized expertise, defining employee roles in transaction management, and setting secure communication channels. The policy also incorporates time-based decision-making for different types of transactions, ensuring careful oversight of significant operations while streamlining minor ones. Overall, a comprehensive accounting policy minimizes risks and strengthens a company's financial governance in the digital economy.*

Despite the ability of electronic assets to self-identify within accounting systems – allowing for ongoing automatic inventory – the accounting policy must establish clear procedures for inventory control over such assets. Under current legislation, inventory checks are required at least once a year, meaning that the timing of these checks must be explicitly outlined. Conducting an inventory of electronic payment instruments and crypto-assets at the end of the year, prior to the preparation of financial statements (including the cash flow statement), is considered the most effective approach.

To carry out an inventory audit of electronic transactions, it is necessary to form an inventory commission. The composition of this commission should be outlined in the company's internal regulations, ensuring that it includes individuals with the necessary expertise in electronic transactions. In other words, the commission members must be familiar with how electronic transaction systems operate and should actively participate in managing and accounting for electronic payment instruments and crypto-assets.

In addition to forming the commission, it is essential to specify the individuals responsible for overseeing electronic transactions within the company. Employees involved in these transactions should be categorized into groups, such as cash custodians, managers with sanctioning authority, accounting specialists, electronic transaction controllers, and other relevant personnel. For each group, specific combinations of responsibilities and powers must be defined regarding their role in the electronic transaction system. These roles could vary: some employees might have the authority to initiate or halt electronic transactions, while others might be responsible for informational or control functions. The clearly defined duties and powers must align with their job descriptions, which should also include mandatory actions for different financial and business events. Moreover, it is crucial to assign accountability for any unlawful or negligent actions that may result in financial losses to the company.

To ensure a prompt response to requests for approval or rejection of electronic transactions, it is important to establish appropriate communication channels for each type of employee. These channels could include notifications via social media, messaging apps, email, accounts in the electronic transaction system, or specialized mobile apps. Each communication method comes with its own advantages and disadvantages, such as potential threats to information security, the speed of message delivery, and the ability to ensure the request reaches the intended recipient. Another important consideration when choosing communication methods is the ease of processing transaction information by employees, who may have different ergonomic and informational preferences. To guarantee reliable communication in the electronic transaction system, a combination of multiple communication methods may be necessary. In cases where information security risks increase, backup communication channels should also be identified.

For large monetary transactions, accounting and management personnel may require additional time to make informed decisions. This time-based stratification in the management of electronic transactions ensures that significant monetary operations are conducted with appropriate care and oversight. If the response time of



the responsible parties exceeds the set threshold, minor electronic transactions are automatically deemed approved. However, large or multi-currency transactions are suspended until final approval is given by the accounting and management teams. Transactions that are identified as high-risk cannot be processed automatically, requiring direct intervention and decision-making by the relevant personnel.

In this context, a structured, detailed approach to the management of electronic transactions within the accounting policy is essential for minimizing risks and ensuring the timely and appropriate execution of financial operations. These processes safeguard the company from potential missteps while optimizing transaction oversight and management.

In conclusion, the accounting policy of a company plays a crucial role in establishing effective mechanisms for managing electronic transactions and crypto-assets. Despite the self-identifying nature of electronic assets, which can facilitate automated inventory processes, a well-defined procedure for manual inventory control must still be outlined. This ensures compliance with legal requirements, such as annual inventory checks, and reinforces the company's ability to maintain accurate records of its digital assets.

The formation of an inventory commission consisting of employees with specialized knowledge in electronic transactions is essential. This ensures that those responsible for overseeing and auditing electronic transactions are equipped with the necessary expertise to manage these processes effectively. Clearly defining the roles and responsibilities of all personnel involved in managing electronic payment instruments—ranging from cash custodians to managers with sanctioning powers—further guarantees that every aspect of electronic transactions is carefully regulated and monitored.

Additionally, the establishment of communication protocols is a key aspect of electronic transaction management. Quick and secure communication channels must be set in place to allow for real-time decision-making regarding transaction approvals. The use of multiple communication methods – whether through social media, messaging platforms, or specialized software – enhances flexibility and security, while backup communication strategies are essential for mitigating information security risks.

Another significant aspect is the time-based stratification in decision-making for electronic transactions. Allowing more time for significant transactions to be reviewed by the responsible personnel ensures that larger, high-risk operations are conducted with due diligence. In contrast, the automatic approval of smaller transactions streamlines day-to-day operations without compromising the company's financial integrity. However, high-risk transactions are rightfully excluded from automatic processing, requiring explicit approval from the appropriate parties.

Overall, a comprehensive and detailed accounting policy that carefully regulates the management of electronic transactions and crypto-assets is vital for minimizing financial risks and ensuring the efficient operation of a business. By implementing stringent controls, including inventory checks, role-based responsibilities, secure communication protocols, and thoughtful decision-making processes, companies can effectively manage their electronic assets while complying with legal standards and safeguarding against potential risks. This structured approach not only strengthens internal governance but also enhances the company's resilience and adaptability in an increasingly digital and dynamic financial landscape.

UDC 004.6

## **METHODS OF UNAUTHORIZED ACCESS IN SOA AND WAYS TO ELIMINATE THEM**

Zinchenko A.Yu. (artem005@yahoo.com)

Educational and Research Institute for Applied System  
Analysis of the National Technical University of Ukraine  
“Igor Sikorsky Kyiv Polytechnic Institute” (Ukraine)

*Nowadays, many organizations are transitioning from client-server to service-oriented architectures, utilizing protocols like SOAP, XML-RPC, and JSON-RPC, or adopting REST. In recent years, numerous portal solutions have been implemented across Europe, including at government levels (e.g., the European Data Portal, Ukraine's public services portal Diia, France's open data platform, Italy's public administration data portal). Security has become a key issue in deploying IT*

*infrastructures, especially regarding access to confidential company data, including personal information, via APIs in SOA components. This study examines the main mechanisms of unauthorized access in service-oriented architectures (SOA) and ways to prevent them.*

*The goal of this study is to explore the main mechanisms of unauthorized access in SOA and analyze methods to mitigate them.*

The main vulnerabilities in SOA architecture, applicable to both microservice infrastructures and hybrid cloud technologies, include the following [1]:

- 1) user identification and authentication within the system;
- 2) traffic transmission between clients and SOA services;
- 3) ensuring data integrity.

Over the past three years, the variety of cyber threats has increased significantly. This is due to the accelerated digitalization globally and the implementation of information services across various sectors (such as public services through online platforms, distance learning, etc.). The COVID-19 pandemic and the digital transformation of business processes have also contributed to this trend. Cisco Umbrella, a leader in network security threat detection, has identified key threat trends that are likely to have serious consequences. Among the most concerning trends are [2]:

1. Trojans and droppers are experiencing a resurgence as new methods of malware delivery;
2. Organized, multi-stage, evasive attacks are becoming the norm;
3. Cryptomining "opens the door" for other types of cyber threats;
4. Attackers are exploiting pandemic-related emails to spread threats.

Classic hacking attacks remain prevalent, including Cross-Site Scripting (XSS), both persistent and passive XSS, SQL Injection, and Cross-Site Request Forgery (CSRF). It is important to remember that data transmitted over HTTP is in plain text, meaning that intercepted data sent to the server can easily be altered, disrupting the server's functionality. Any incoming data can potentially be forged, including incoming URLs, data from forms, cookie sets, and HTTP header information. When receiving critical data from a user, it is essential to ensure that the data was sent by the intended application and not tampered with. This can be achieved through encryption or by adding a special signature to the data that the server can verify.

We will briefly examine each attack on SOA in more detail and describe the protection methods against them.

Cross-Site Scripting (XSS) is one of the most common vulnerabilities. If an attacker can force a server to return arbitrary JavaScript to visitors, this script can manipulate the browser sessions of those visitors. The hacker can then modify the site's design, display additional content, redirect the user to another site, or collect confidential information (such as session IDs from cookies).

Let's consider an example.

```
public ActionResult Index()
{
    HttpCookie adminCookies = Request.Cookies["IsAdmin"];
    if (adminCookies != null)
    {
        if (adminCookies.Value.ToLower() == "true")
        {
            return View("AdminIndex");
        }
        else
        {
            return View("UserIndex");
        }
    }
    return View();
}
```

To gain full access to a website, it is enough to intercept an HTTP request (for example, using a tool like Fiddler) and change the value of the IsAdmin parameter from false to true in the web configurator.

XSS (Cross-Site Scripting) attacks are also common. They can be persistent or non-persistent. Persistent XSS occurs when content is injected into an interactive element (such as a message board or post), which is then stored in a database and later presented to other users. Non-persistent or passive XSS happens when malicious data is sent in response to a request made by our application.

There are various methods to counter XSS scripts [3]. These include disabling client-side data validation at the SEO application level and using the AntiXSS library (Microsoft Web Protection Library), which helps check client-submitted data for harmful markup.

One of the most common ways to compromise web services that send requests to a database remains SQL Injection. This attack involves injecting specific SQL code into a query, leading to data manipulation on the page, resulting in data leaks or compromising the integrity of the database. For example, suppose the method in the controller for sending data to the database is as follows:

[HttpPost]

```
public ActionResult AuthFormBad(string login, string password)
{
    string connectionString =
    ConfigurationManager.ConnectionStrings["DefaultConnection"].ConnectionString;

    using (SqlConnection connection = new SqlConnection(connectionString))
    {
        string query = string.Format("SELECT Login FROM Users WHERE Login='{0}' AND
Password='{1}'", login, password);
        SqlCommand command = new SqlCommand(query, connection);
        connection.Open();
        object userLogin = command.ExecuteScalar();
        if (userLogin != null)
        {
            return View("Completed", userLogin);
        }
        else
        {
            ModelState.AddModelError(string.Empty, "Username or password entered incorrectly");
        }
    }
    return View();
}
```

If a user passes x' OR 1=1 as a query parameter value for login, and leaves the password field empty, the system will execute a query that selects all records from the Users table, meaning the password won't be checked.

To protect against SQL Injection, there are several methods [4]: using stored procedures, parameterized SQL queries, Object-Relational Mapping (ORM) tools like EntityFramework, and others. For example, the AuthFormBad method can be rewritten as follows:

[HttpPost]

```
public ActionResult AuthFormGood(string login, string password)
{
    string connectionString =
    ConfigurationManager.ConnectionStrings["DefaultConnection"].ConnectionString;
    using (SqlConnection connection = new SqlConnection(connectionString))
    {
        string query = "SELECT Login FROM Users WHERE Login=@Login AND
Password=@Password";
        SqlCommand command = new SqlCommand(query, connection);
        command.Parameters.AddWithValue("Login", login);
        command.Parameters.AddWithValue("Password", password);
        connection.Open();
        object userLogin = command.ExecuteScalar();
    }
}
```

```

if (userLogin != null)
    return View("Completed", userLogin);
else
    ModelState.AddModelError(string.Empty, "Username or password entered incorrectly");
}
return View();
}

```

Another common attack is Cross-Site Request Forgery (CSRF). An external domain contains an HTML form with data that is sent back to the attacker's site. When a user visits the external domain, their browser submits the form with malicious data to the attacking site, essentially substituting components of the SOA.

There are various ways to protect against CSRF. The following are notable methods [5]:

1. Checking the incoming HTTP "Referer" header;
2. Verifying that dangerous requests do not include elements tied to user data, such as account passwords;
3. Using auxiliary methods, such as @Html.AntiForgeryToken() for view validation and [ValidateAntiForgeryToken] for action methods in the controller.

It's also important to note that a key mechanism for ensuring unified security policy implementation and enterprise application integration (EAI) in distributed information systems, including SOA, is the use of an Enterprise Service Bus (ESB). ESB implements the technology of loosely coupled components in data processing and serves as a foundation for message exchange. It facilitates data exchange between various services, especially between the data layer and application layer in SOA.

### Conclusions

The methods of organizing IT infrastructure when designing SOA are quite vulnerable to hacking attacks, as incoming URLs, cookies, data from forms, and HTTP requests can be tampered with. The most common types of attacks include persistent and passive cross-site scripting (XSS), SQL injection, and cross-site request forgery (CSRF). Trojans and droppers are also widely used, particularly in traffic exchange between clients and services. This paper provides a detailed analysis of the main data protection mechanisms against cyberattacks.

### References

- [1] Zinchenko, A. Y. (2023). Design of distributed information systems based on using the technology of loosely coupled components. *Systems and Technologies*, 63(1), 5-14.
- [2] <https://umbrella.cisco.com/info/technical-paper-modern-security-landscape-scaling-threats-motion> (date of access: 20.10.2024 p.).
- [3] Gupta B. B., Pooja Chaudhary. Cross-Site Scripting Attacks: Classification, Attack, and Countermeasures (Security, Privacy, and Trust in Mobile Communications). CRC Press. 2020. 170 p.
- [4] Ettore Galluccio, Edoardo Caselli, Gabriele Lombardi. SQL Injection Strategies: Practical techniques to secure old vulnerabilities against modern attacks. Packt Publishing; 2020. 210 p.
- [5] Christian Wenz ASP.NET Core Security. Black & White; 2022. 368 p. ISBN 9781633439986

УДК 004.77

## АНАЛІЗ ЕЛЕКТРОННОГО КАБІНЕТУ HELSY: ПЕРСПЕКТИВИ УДОСКОНАЛЕННЯ МАЙБУТНЬОГО «ЄДИНОГО ЕЛЕКТРОННОГО КАБІНЕТА ПАЦІЄНТА»

Аланія З.Н. (zurabanz@gmail.com),  
Одеський національний технологічний університет (Україна)

*У тезах проведено детальний аналіз основних проблем функціонування електронного кабінету Helsy, серед яких виділено критичні аспекти, що потребують термінового вирішення. Основні проблеми, такі як безпека даних, нестабільність роботи під час пікових навантажень та обмежена функціональність системи, суттєво впливають на якість надання медичних послуг. На основі отриманих результатів були розроблені пропозиції щодо вдосконалення системи,*

*спрямовані на створення «Єдиного електронного кабінета пацієнта», що включає покращення безпеки, оптимізацію продуктивності та інтеграцію сучасних аналітичних інструментів.*

## **ПОСТАНОВКА ПРОБЛЕМИ**

Сучасні електронні системи управління медичними даними, такі як Helsen, відіграють важливу роль у спрощенні доступу до медичних послуг та покращенні взаємодії між пацієнтами та медичними установами. Проте, незважаючи на зростаючу популярність та активне використання системи, існує низка суттєвих викликів, з якими стикаються користувачі. Основними з них є: недостатня безпека даних, яка може призвести до витоку конфіденційної інформації; проблеми з доступом до системи під час пікових навантажень, що знижує ефективність роботи; а також обмежена функціональність, що заважає досягненню максимального рівня задоволеності користувачів.

## **ЗАВДАННЯ ДОСЛІДЖЕННЯ**

Метою даного дослідження є:

- Виявлення основних проблем безпеки та стабільності системи Helsen шляхом збору та аналізу відгуків користувачів, а також оцінки існуючих механізмів захисту даних.
- Оцінка задоволеності користувачів та ефективності функцій системи, що включає проведення анкетування серед пацієнтів і медичного персоналу.
- Розробка рекомендацій для вдосконалення існуючої системи, включаючи визначення пріоритетних напрямків для створення «Єдиного електронного кабінета пацієнта».

## **ВИКЛАД ОСНОВНИХ РЕЗУЛЬТАТІВ**

### **Проблеми безпеки даних**

Система Helsen стикається з низкою загроз безпеці даних.

- Відсутність двофакторної автентифікації робить облікові записи вразливими до зламу. Зловмисники можуть отримати доступ до конфіденційної інформації, якщо паролі користувачів виявляться скомпрометованими.
- Слабкі вимоги до паролів, що використовуються в системі, підвищують ризик зламу облікових записів. Вимоги до паролів не відповідають сучасним стандартам безпеки, що робить їх легкими для зламу.
- Недостатній рівень шифрування даних під час передачі призводить до можливості їх перехоплення третіми особами.

### **Нестабільність під час пікових навантажень**

В періоди активного користування системою, зокрема під час медичних кампаній або в певні години, користувачі часто стикаються з проблемами доступу до сервісів.

- Система часто не відповідає, що призводить до затримок у обробці запитів та збоїв. В результаті пацієнти можуть не отримати своєчасну допомогу.
- Рекомендовано реалізувати балансування навантаження та автоматичне масштабування ресурсів, що дозволить системі ефективно справлятися з піковими навантаженнями та забезпечити безперебійну роботу.

### **Відсутність ключових функцій**

Система має обмежений функціонал, що заважає повноцінному обслуговуванню пацієнтів.

- Необхідна інтеграція медичних зображень, що дозволить лікарям швидше приймати рішення та покращити якість діагностики.
- Відсутність аналітичних інструментів для звітності не дає можливості оцінити ефективність надання медичних послуг.
- Обмежена інтеграція з іншими медичними системами ускладнює співпрацю між різними установами, що негативно впливає на пацієнтів.

## **ВИСНОВКИ**

Розвиток системи Helsen потребує термінових змін для покращення якості медичних послуг.

- Впровадження двофакторної автентифікації та посилення захисту паролів є критично важливими для забезпечення безпеки даних.
- Оптимізація архітектури системи для забезпечення її стійкості під час пікових навантажень дозволить покращити користувацький досвід.
- Додавання аналітичних інструментів та функцій інтеграції з іншими медичними платформами є необхідним кроком для підвищення ефективності роботи системи. Ці кроки дозволять створити «Єдиний електронний кабінет пацієнта», що підвищить ефективність та якість надання медичних



послуг, зокрема через забезпечення більшого контролю за медичними даними та покращення взаємодії між пацієнтами і медичними закладами.

## СПИСОК ВИКОРИСТАНОЇ ЛІТЕРАТУРИ

- [1] Helsy.Me, “Офіційний сайт Helsy,” 2024. [Онлайн]. Доступно: <https://helsi.me/about>.
- [2] Міністерство охорони здоров'я України, “Електронна система охорони здоров'я,” 2024. [Онлайн]. Доступно: <https://ehealth.gov.ua>.
- [3] Г. О. Бірта, Методологія і організація наукових досліджень. Київ: Вид-во Політехніка, 2014.
- [4] К. М. Сидоренко, “Сучасні тенденції розвитку електронних медичних систем,” Науковий вісник, т. 14, вип. 1, с. 78-82, 2022.

УДК 004.49

## МОДЕЛЮВАННЯ ЗАГРОЗ В СЕРЕДОВИЩІ ІНТЕРНЕТУ РЕЧЕЙ ЗА ДОПОМОГОЮ ГРАФІКІВ ДИНАМІЧНИХ АТАК

Беленко В.А., Болтач С.В., Ломовцев П.Б.  
([boltach.svetlana@gmail.com](mailto:boltach.svetlana@gmail.com))

Одеський національний технологічний університет (Україна)

*В даний час більшість аспектів життя перетворюються на цифрові, покладаючись на пристрої з високим зв'язком, які з'єднуються між собою та з мережею Інтернет. Це веде до так званого Інтернету речей або IoT, на який покладаються критичні системи, наприклад, охорона здоров'я. Передбачається, що контроль над установкою, інтеграцією та використанням пристроїв IoT лежить на користувачеві. На відміну від традиційних комп'ютерів або хмарних серверів, які надійно розміщені в дата центрах або містяться в безпечних фізичних місцях, пристрої IoT мають динамічні аспекти та розгортаються у фізичному середовищі, яке може бути піддано прямим з'єднанням, фізичним і кібератакам. Метою даної роботи є дослідження моделювання загроз для представлення змін шляхів атаки через середовище Інтернету речей (IoT), коли середовище змінюється динамічно, тобто коли нові пристрої додаються або видаляються з системи або коли цілі підсистеми приєднуються або видаляються.*

Зростання актуальності Інтернету речей завдяки застарілим продуктам із додатковими функціями підключення та новим продуктам, які надходять на ринок, створює нову еру можливостей, коли дані з підключених пристроїв стимулюватимуть нові послуги та ефективність бізнесу для трансформації цілих галузей. Однак, оскільки користувачі все більше покладаються на дані, які надають ці пристрої, зростає потреба довіряти цим даним і запобігати зломам, які можуть маніпулювати пристроєм або даними. Ця довіра ґрунтується на безпеці потрібного розміру в кожному пристрої IoT.

Щорічний звіт про безпеку, сертифікований PSA, постійно показує, що підприємства мало використовують моделювання загроз. У 2023 році звіт показав, що лише 40% виробників використовують модель загроз для кожного нового продукту, який вони виводять на ринок. Ця статистика вражає, якщо врахувати, що це один із найкорисніших інструментів для виявлення вразливостей безпеки.

Моделювання загроз для конкретного пристрою та варіантів його використання – це систематичний процес ідентифікації конфіденційних активів, загроз для цих активів і вразливостей, які викликають занепокоєння. Мета полягає в тому, щоб визначити вимоги безпеки, які пом'якшують загрози та, у свою чергу, захищають активи. Моделювання загроз спрямовує розробку необхідної архітектури пристрою для забезпечення вимог безпеки правильного розміру для конкретного пристрою та варіанта його використання.

Пристрій має бути розроблено, виготовлено, випробувано та сертифіковано на основі моделі загроз, яка використовується для розробки та проектування пристрою, заощаджуючи витрати на подальшому процесі розробки та забезпечуючи довіру, побудовану з нуля.

Модель загрози слід створити на початку розробки продукту, щоб керувати архітектурою та дизайном продукту. Це гарантує, що правильні заходи безпеки плануються до розробки продукту.

У роботі представлено підхід до моделювання загроз для уявлення про зміни в шляхах атак через середовище Інтернету речей (IoT), коли середовище динамічно змінюється, тобто коли нові пристрої додаються або видаляються із системи, або коли всі підсистеми приєднуються чи йдуть. Запропонований підхід досліджує поширення загроз за допомогою графіків атак. Тим не менш, традиційні підходи до графа атаки були застосовані в статичних середовищах, які не змінюються постійно, таких як корпоративні мережі, що призводить до статичних і, як правило, дуже великих графіків атак. Навпаки, середовища IoT часто характеризуються динамічними змінами та взаємозв'язками; різні топології для різних систем можуть динамічно з'єднуватися один з одним і поза контролем оператора. Такі нові взаємозв'язки призводять до змін доступності між пристроями, залежно від яких змінюються відповідні графіки атак. Для цього потрібні динамічні топології та графіки атак для аналізу загроз та ризиків.

У досліджуваній топології мережі були задіяні кінцеві пристрої, такі як пристрої Інтернету речей або робочі станції, та інші мережеві пристрої, такі як маршрутизатори та комутатори. Кожен маршрутизатор може мати різні інтерфейси, що дозволяє йому підключатися до різних підмереж. Маршрутизатори з'єднані один з одним, що забезпечує зв'язок між різними маршрутизаторами, пов'язаними з різними підмережами. Наприклад, у досліджуваній організації всі маршрутизатори підключені до маршрутизатора 1 (агрегатора), який з'єднує організацію з Інтернетом. Маршрутизатор 1 також має інтерфейс, який підключає його до підмережі 1. Є маршрутизатор 2, який з'єднує підмережу 1, підмережу 2 і підмережу 3 разом, а маршрутизатор 2 підключено до маршрутизатора 1. Інші маршрутизатори можна створити таким же чином, і можна створити прямі межі між маршрутизаторами та будь-яким кінцевим пристроєм, якщо між ними існує пряме фізичне з'єднання.

Вважалося, що всі маршрутизатори можуть реалізувати правила фільтрації пакетів, які можуть забороняти доступ за замовчуванням і дозволяти лише потоки трафіку, які явно дозволені. Кінцеві пристрої, розташовані в одній підмережі, логічно підключаються через маршрутизатор. Отже, між ними немає прямого краю. Кінцеві пристрої, які не мають IP-адреси, все ще можуть спілкуватися один з одним, наприклад, через прямі бездротові з'єднання, такі як Bluetooth, якщо вони знаходяться в зоні зв'язку один з одним. У таких випадках створюється пряме фізичне з'єднання між кінцевими пристроями, щоб відобразити це пряме з'єднання.

Такий дизайн топології веде до наявності прямих з'єднань між кінцевими пристроями та маршрутизаторами (або комутаторами) або прямих з'єднань між кінцевими пристроями. Усі канали з'єднання між пристроями також можуть мати додаткові атрибути, такі як тип протоколу, який дозволяє з'єднання (наприклад, TCP, UDP, Bluetooth, ZigBee тощо). У роботі було розглянуто лише зв'язок через з'єднання TCP або прямий зв'язок через Bluetooth.

В дослідженні використано Neo4j, популярний інструмент на основі графів для відображення шляхів по мережі. Neo4j дозволяє моделювати мережеві графи та графіки атак, виконувати запити, які забезпечують швидкі результати, а також дозволяє фільтрувати великі графічні запити та цікаві підграфи запитів, що заощаджує складність пошуку та часу запиту. Наприклад, коли оновлення відбуваються динамічно в мережах, поданий запит про доступність знаходить шляхи, пов'язані тільки з новоствореними посиланнями, тобто, оновленою частиною мережі, замість того, щоб вимагати всі шляхи, які будуть мати низьку продуктивність у масштабованій мережі через необхідність обходити графік для всіх непрямих з'єднань.

### Список використаної літератури

[1]K. Sorri, N. Mustafee, and M. Seppänen, “Revisiting iot definitions: A framework towards comprehensive use,” *Technological Forecasting and Social Change*, vol. 179, p. 121623, 2022.

[2]S. Saravanan, M. Kalaiyarasi, K. Karunanithi, S. Karthi, S. Pragaspathy, and K. S. Kadali, “Iot based healthcare system for patient monitoring,” in *IoT and Analytics for Sensor Networks*. Springer, 2022, pp. 445–453.

[3]N. Agmon, A. Shabtai, and R. Puzis, “Deployment optimization of iot devices through attack graph analysis,” in *Proceedings of the 12th Conference on Security and Privacy in Wireless and Mobile Networks*, 2019, pp. 192–202.

[4]S. Jha, O. Sheyner, and J. Wing, “Two formal analyses of attack graphs,” in Proceedings 15th IEEE Computer Security Foundations Workshop. CSFW-15, 2002, pp. 49–63.

[5]S. Noel, L. Wang, A. Singhal, and S. Jajodia, “Measuring security risk of networks using attack graphs,” International Journal of Next-Generation Computing, pp. 113–123, 2010.

## МАТЕМАТИЧНИЙ АНАЛІЗ В УПРАВЛІННІ, ОБРОБЦІ ТА ЗАХИСТУ ІНФОРМАЦІЇ

Белінська Т. А., Мормуль М.Ф.

(belinskaya06asd@gmail.com, nikolaj.mormul@gmail.com)

Університет митної справи та фінансів(Україна)

В умовах сучасного цифрового світу, де обмін інформацією відіграє критичну роль у всіх сферах життя, управління, обробка та захист інформації стають важливими завданнями. Забезпечення конфіденційності, цілісності та доступності інформації вимагає комплексного підходу, що включає в себе як технологічні, так і організаційні заходи.

Управління інформацією охоплює процеси збору, збереження, обробки та передачі даних. Це включає в себе розробку стратегій керування даними, визначення правил доступу до інформації, а також створення процедур для забезпечення цілісності та вірогідності даних.

Захист інформації включає в себе прийняття заходів для запобігання несанкціонованому доступу, втраті або пошкодженню даних. Це включає в себе використання технологічних заходів (шифрування, аутентифікація) та організаційних політик (політики безпеки, навчання персоналу, моніторинг).

Обробка інформації включає в себе процеси аналізу, інтерпретації та використання даних для прийняття рішень. Це може охоплювати автоматизовані системи обробки даних, аналітичні інструменти та технології штучного інтелекту для виявлення закономірностей та трендів у великих обсягах даних.

Широке проникнення математичних методів у розробку інформаційних технологій характеризує сучасний етап нашого суспільства. Вони відіграють важливу роль у вирішенні проблем, що дозволяє ефективно аналізувати, прогнозувати та оптимізувати різноманітні аспекти.

Серед математичних методів, що застосовують в інформаційній та кібернетичній безпеці, велику нішу складає саме аналіз даних. Математичний аналіз використовується для прогнозування та оптимізації різних аспектів бізнес-процесів, включаючи управління ресурсами, логістику та ринкові стратегії. Це дозволяє підприємствам ефективно управляти ресурсами та мінімізувати ризики, пов'язані з обробкою та збереженням інформації.

Характерними особливостями викладання математики сьогодні для студентів ІТ спеціальностей повинно бути логічне і комплексне викладання класичних математичних понять і методів, які мають практичне використання. Математичні методи аналізу даних, такі як машинне навчання та статистичні методи, допомагають виявляти відмінності, аномалії та закономірності у великих обсягах інформації. Це дозволяє вчасно виявляти потенційні загрози для безпеки даних та приймати відповідні заходи для їх запобігання. Як приклад, алгоритми кластеризації можуть групувати схожі дані, допомагаючи виявити нетипові активності.

Реалізація тісного зв'язку математики з програмуванням, тобто викладання звичайних розділів математичного аналізу, повинно супроводжуватися прикладами на основних сучасних мовах програмування і розв'язуванням актуальних задач та органічним поєднанням математичного аналізу з іншими дисциплінами, які викладаються студентам даних спеціальностей. При вивченні понять диференціювання та інтегрування математичного аналізу можна показати їхнє застосування в програмуванні на мовах, таких як Python, Java або JavaScript, для розв'язання різноманітних завдань.

Математичний аналіз використовується для прогнозування та оптимізації різних аспектів бізнес-процесів, включаючи управління ресурсами, логістику та ринкові стратегії. Компанія може використовувати алгоритми оптимізації маршрутів для визначення найкоротшого шляху доставки товарів до клієнтів, зменшуючи витрати на паливо та час, а також використовувати методи

прогнозування попиту для визначення оптимальних рівнів запасів на складі, щоб уникнути надмірного або недостатнього запасу товарів.

Вивчення всіх математичних методів у контексті управління, обробки та захисту інформації є ключовим для забезпечення безпеки та стабільності у цифровому середовищі. Освоєння цих методів допомагає ефективно використовувати ресурси, мінімізувати ризики та забезпечувати успішну діяльність в умовах постійної зміни технологічного ландшафту. Наприклад, аномально великий обсяг передачі даних або несподіваний тип трафіку можуть свідчити про можливу кібератаку або витік конфіденційної інформації. Такий аналіз допомагає компанії вчасно виявляти потенційні загрози та приймати відповідні заходи для їх запобігання. В результаті, компанія забезпечує безпеку своїх даних та стабільність у цифровому середовищі, що дозволяє їй успішно функціонувати навіть у змінному технологічному ландшафті.

Математичний аналіз відіграє ключову роль в управлінні, обробці та захисті інформації, які є ключовими аспектами в сучасному цифровому світі. Він дозволяє ефективно аналізувати, прогнозувати та оптимізувати різні аспекти інформаційної безпеки, забезпечуючи захист даних та стабільність бізнес-процесів у цифровому середовищі. Усе це вимагає комплексного підходу, що охоплює як технологічні, так і організаційні заходи. Їх застосування забезпечує конфіденційність, цілісність та доступність інформації, зберігаючи її захищеною від різних загроз та викликів.

З огляду на стрімкий розвиток технологій, можна передбачити, що майбутнє управління знаннями буде пов'язане з використанням новітніх математичних методів. Наприклад, використання алгоритмів глибокого навчання для виявлення аномалій у великих даних відкриває нові горизонти в аналізі інформації. Крім того, динамічні моделі для прогнозування ризиків залишаються дедалі популярними в умовах непередбачуваності.

Серед майбутніх напрямків розвитку також варто відзначити необхідність інтеграції міждисциплінарних знань. Співпраця між фахівцями з різних галузей, таких як математика, комп'ютерні науки, економіка та право, стане запорукою успішного впровадження інновацій у сферу інформаційної безпеки. Розробка нових стандартів та рекомендацій у цій сфері вимагатиме не лише знань, але й готовності до співпраці.

Враховуючи все вищесказане, можна стверджувати, що математичний аналіз є невід'ємною частиною сучасного управління, обробки та захисту інформації. Його роль у забезпеченні безпеки даних та оптимізації бізнес-процесів стає дедалі важливішою в умовах, коли інформація є ключовим ресурсом. Інвестиції в освіту, технології та інновації дозволяють країнам і компаніям зберегти конкурентоспроможність на світовому ринку, адже безпека та ефективність управління дають основну ринкову ефективність для успішного функціонування в цифровій економіці.

Сучасні виклики в сфері інформаційної безпеки вимагають від фахівців не лише глибоких знань у математиці та інформаційних технологіях, а й у вмінні адаптуватися до змінних умов. Постійний розвиток та вдосконалення таких математичних методів, як статистичний аналіз, машинне навчання та алгоритми оптимізації, є критично високим для успішної ідентифікації загроз та прийняття ефективних рішень. В умовах швидкого розвитку кіберзагроз фахівці повинні мати можливість оперативно реагувати на нові виклики, аналізуючи величезні обсяги даних і виявляючи деякі небезпеки ще до того, як вони стануть реальністю. Використання сучасних технологій для моніторингу та аналізу інформаційних потоків, а також впровадження інноваційних підходів у навчанні є основними факторами підвищення загальної ефективності.

У цьому контексті важливість міждисциплінарного підходу, що за рахунок знань з математики, комп'ютерних наук, управлінських стратегій і психології, не може бути недооціненою. Лише спільними зусиллями вчених, практиків та освітян можливо створити надійні системи захисту інформації, які здатні витримати новітні загрози. Взаємодія між іншими сферами знань дозволяє формувати комплексні рішення, які враховують не тільки технологічні аспекти, але й соціальні та етичні чинники. Наприклад, врахування людського фактора в питаннях безпеки може суттєво підвищити рівень захисту інформації, оскільки саме людські помилки часто є причинами витоків даних. Тому важливо навчати не тільки технологічним аспектам, а й формувати культуру всіх співробітників, щоб забезпечити надійний захист інформаційної безпеки.



### Список використаної літератури

1. «Значення математики в сфері інформаційних технологій: як «королева наук» допомагає в розробці та створенні програм», Гречка Available: <https://gre4ka.info/zhyttia/75039-znachennia-matematyky-v-sferi-informatsiinykh-tekhnologii>.
2. «Інноваційні та сучасні педагогічні технології навчання математики», Міністерство освіти і науки України, Кіровоградський державний педагогічний університет імені Володимира Винниченка. Available: <https://core.ac.uk/download/pdf/53035825.pdf>.
3. «Навіщо програмісту математична база та які розділи знадобляться на практиці», DOU. Available: <https://dou.ua/lenta/columns/mathematical-basis-for-programmer/>
4. «Кібербезпека: актуальні загрози та методи захисту». Available: <https://lemon.school/blog/kiberbezpeka-aktualni-zagrozy-ta-metody-zahystu>.

УДК 004.6

### МЕТОДИ І ЗАСОБИ PYTHON ДЛЯ EXPLORATORY DATA ANALYSIS

Бугаєць Н.О., Лисенко І.М.

(bugayets.no@ndu.edu.ua, iryna.glushko@ndu.edu.ua )

Ніжинський державний університет імені Миколи Гоголя

*Exploratory Data Analysis (EDA) є важливим етапом дослідження і аналізу даних для виявлення закономірностей, аномалій і перевірки припущень. У цих тезах EDA застосовується до даних про олімпійські медалі та економічні показники країн, аналізується зв'язок між валовим внутрішнім продуктом країни і кількістю медалей, використовуючи Python-бібліотеки pandas, seaborn та інші.*

Exploratory Data Analysis (EDA) належить до критично важливого процесу виконання початкового дослідження даних з метою виявлення закономірностей та аномалій, тестування гіпотез і перевірки припущень за допомогою зведеної статистики та графічних зображень [1].

На початкових етапах аналізу і опрацювання даних дуже важливо зрозуміти дані та спробувати зібрати з них якомога більше ідей. EDA полягає в тому, щоб зрозуміти наявні дані, перш ніж розпочинати моделювання.

EDA допомагає:

- очистити набір даних;
- зрозуміти, які моделі можна використовувати з цими даними та як підготувати дані для навчання;
- розуміти, які додаткові змінні (ознаки) можуть бути згенеровані;
- знаходити та усувати аномалії;
- знаходити та видаляти пропущені значення;
- розуміти характерні особливості змінних;
- знайти залежність у змінних.

Розглянемо методи та засоби програми Python для проведення EDA на прикладі набору даних про олімпійські медалі та економічний статус країн, що розміщений у репозитарії вебсайту Kaggle [2].

Цей набір даних можна використовувати для аналізу кореляції між економічним становищем країни, вираженим у вигляді внутрішнього валового продукту (ВВП), та її результативністю на літніх Олімпійських іграх 2024 року.

Серед потенційних запитань, які можна дослідити за допомогою цього набору даних є такі: чи корелює вищий ВВП із більшою кількістю олімпійських медалей, чи є країни, які показують кращі результати, ніж очікувалося, виходячи з їх економічного стану? Поставимо за мету цього дослідження – зрозуміти загальну структуру даних, знайти середні значення, розподіл і встановити зв'язок між ВВП країни на душу населення та загальною кількістю медалей.



Для початку аналізу і дослідження даних імпортуємо необхідні бібліотеки, зокрема numpy, pandas, matplotlib, seaborn та завантажимо набір даних з файлу olympics-economics2024.csv в середовищі онлайн додатку Colaboratory [3].

Щоб зрозуміти структуру завантаженого дата-сету, уважніше розглянути дані, скористаємося функцією .head() з бібліотеки pandas, якою повертається перші п'ять рядків набору даних (дата-фрейму). Аналогічно за допомогою функції .tail() повертається п'ять останніх записів набору даних. Загальну кількість рядків і стовпців у дата-фреймі можна дізнатися також за допомогою .shape.

В результаті застосування цих функцій встановлюємо, що дата-фрейм складається з 90 рядків і 9 стовпчиків: country – назва країни, country\_code – код країни, gold – кількість золотих медалей, silver – кількість срібних медалей, bronze – кількість бронзових медалей, total – загальна кількість медалей, gdp – Gross Domestic Product, загальний обсяг вироблених товарів і послуг країною за певний період, зазвичай за рік, або валовий внутрішній продукт (ВВП), економічний показник, що відображає багатство країни (в доларах США); gdp\_year – рік, за який подано дані про ВВП; population – чисельність населення країни (мільйонів осіб).

Для визначення типу даних стовпця, відомостей про нульові або відсутні значення (рис. 1) скористаємося функцією .info(). В даному дата-фреймі маємо дані трьох типів: назва та код країни є об'єктами, кількість медалей та рік обчислення ВВП виражені цілочисельним типом даних, ВВП та кількість населення країни – числа з плаваючою крапкою.

```

df.info()
<class 'pandas.core.frame.DataFrame'>
RangeIndex: 90 entries, 0 to 89
Data columns (total 9 columns):
#   Column          Non-Null Count  Dtype
---  ---
0   country         90 non-null    object
1   country_code    90 non-null    object
2   gold            90 non-null    int64
3   silver          90 non-null    int64
4   bronze          90 non-null    int64
5   total           90 non-null    int64
6   gdp             90 non-null    float64
7   gdp_year        90 non-null    int64
8   population      90 non-null    float64
dtypes: float64(2), int64(5), object(2)
memory usage: 6.5+ KB
    
```

Рис. 1. Результат застосування функції функцією .info()

Функція .describe() у бібліотеці pandas використовується для отримання загальних статистичних даних (рис. 2). Ця функція повертає кількість, середнє значення, стандартне відхилення, мінімальне та максимальне значення та квантилі даних.

```

df.describe()

```

	gold	silver	bronze	total	gdp	gdp_year	population
count	90.000000	90.000000	90.000000	90.000000	90.000000	90.000000	90.000000
mean	3.644444	3.633333	4.255556	11.533333	24478.053556	2022.977778	69.027778
std	7.018933	6.797967	6.586607	19.782071	25547.857382	0.148231	213.286437
min	0.000000	0.000000	0.000000	1.000000	1014.210000	2022.000000	0.100000
25%	0.000000	0.000000	1.000000	2.000000	5815.180000	2023.000000	5.325000
50%	1.000000	1.000000	2.000000	5.000000	13061.185000	2023.000000	12.150000
75%	3.000000	3.000000	5.000000	9.000000	34484.677500	2023.000000	48.550000
max	40.000000	44.000000	42.000000	126.000000	103684.880000	2023.000000	1428.600000

Рис. 2. Виведення основних статистичних характеристик за допомогою .describe()

Отже, середня кількість золотих і срібних медалей – 3,64 та 3,63 відповідно, а бронзових – 4,25. У середньому країни здобувають 11,53 медалей загалом. Середній ВВП країн складає \$24 478. Це вказує на економічний дисбаланс у світі. Середнє населення країн становить 69 мільйонів, але, як видно з наступних показників, чисельність населення сильно варіюється.

Стандартне відхилення (std) у кількості медалей велике ( $\pm 7$  медалей для золота і срібла,  $\pm 6,59$  для бронзи). Це свідчить про те, що деякі країни набагато успішніші за інші в здобутті медалей. Відхилення ВВП – \$25 547, що вказує на величезну економічну різницю між країнами. Стандартне відхилення чисельності населення (213 млн) підкреслює великий розмах у кількості населення між країнами.

Деякі країни не отримали жодної медалі (0 золотих, срібних і бронзових). Найнижчий ВВП – \$1 014, а найменше населення – лише 100 000 осіб. Найбільше медалей – 40 золотих, 44 срібних, 42 бронзових, а загалом – 126 медалей. Найвищий ВВП – \$103 685, що майже в 100 разів більше за мінімум, а найбільше населення – 1,43 млрд осіб.

Згідно даних по квантилям 50% країн мають 1 або менше золотих медалей, що підкреслює нерівномірний розподіл успіхів. 75% країн мають до 3 золотих і срібних медалей, та до 5 бронзових. 50% країн мають ВВП до \$13 061, а 75% – до \$34 485. Це підкреслює економічну нерівність. Половина країн мають населення до 12,15 млн, а 75% країн мають до 48,55 млн. осіб.

Виконаємо дослідження розподілу кількості медалей (рис. 3).



Рис. 3. Розподіл кількості медалей

На графіку бачимо розподіл кількості медалей, який сильно зміщений вліво. Максимум біля нуля свідчить про те, що більшість країн отримують небагато медалей. Невелика кількість країн отримує багато медалей, що видно з довгого «хвоста» праворуч (до 150 медалей). Отже, більшість країн мають дуже малу кількість медалей.

Багатші країни, як правило, мають більше ресурсів для інвестування в спортивну інфраструктуру, тренерську підготовку, розвиток спортсменів тощо. Дивлячись на кількість медалей на 10 тис. \$ ВВП, ми можемо визначити, які країни мають значні результати з огляду на їх економічний рівень. Обчислимо кількість медалей на душу населення `medals_per_capita` та визначимо кількість медалей на одиницю ВВП `medals_per_gdp`, за допомогою яких порівняємо досягнення країн у медалях відносно кількості їх населення та економіки.

```
[94] df['medals_per_capita'] = round(df['total'] / df['population'], 2)
      df['medals_per_gdp'] = (df['total'] / df['gdp']) * 10000
```

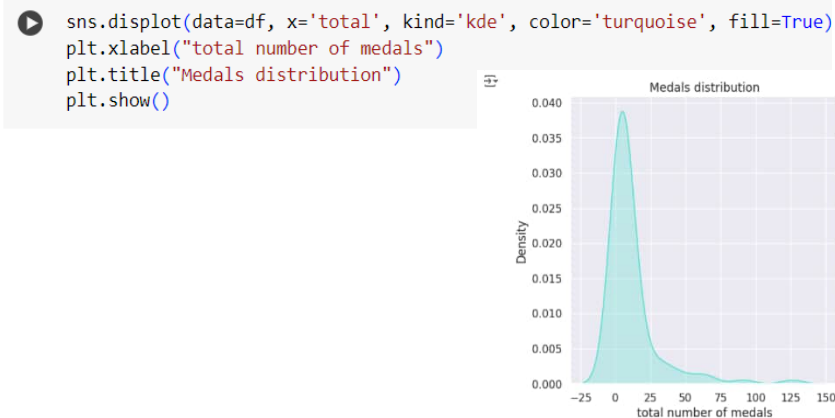
```
sns.scatterplot(data=df, x='total', y='medals_per_gdp', color='blue')
sns.scatterplot(data=df[df.medals_per_gdp > 18], x='total', y='medals_per_gdp', color='red')
plt.title("Total medals vs. Medals per GDP")
plt.show()
print(f"Top performance: {df.country[df.medals_per_gdp > 18].tolist()}")
```

В результаті одержуємо список країн: ['China', 'Uzbekistan', 'Kenya', 'Brazil', 'Iran', 'Ukraine', 'Ethiopia', 'Uganda', 'North Korea', 'Kyrgyzstan', 'India', 'Tajikistan']. Отже, одержані країни мають високий показник медалей на одиницю ВВП, навіть за відносно невеликої загальної кількості медалей. Тобто ці країни досягли високих спортивних результатів порівняно з їх економічними ресурсами.

Exploratory Data Analysis (EDA) є важливою складовою процесу аналізу даних, яка допомагає зрозуміти структуру та характер даних до початку моделювання. Використовуючи різні методи візуалізації та статистичного аналізу, EDA дозволяє виявити закономірності, аномалії, пропущені значення, а також можливі залежності між змінними. Це сприяє прийняттю обґрунтованих рішень

щодо подальших кроків аналізу або побудови моделей, а також допомагає в очищенні та підготовці даних для майбутніх етапів дослідження.

#### Список використаних джерел

- [1] Prasad Pratil. What is Exploratory Data Analysis? [Online]. Available: <https://towardsdatascience.com/exploratory-data-analysis-8fc1cb20fd15> [Accessed: October 20, 2024].
- [2] Kaggle. [Online]. Available: <https://www.kaggle.com/datasets/mohamedyosef101/2024-olympics-medals-and-economic-status/data> [Accessed: October 20, 2024].
- [3] Olympics and Economics. [Online]. Available: [https://colab.research.google.com/drive/1\\_z14Efrw4vsEHYwHKrdmWiYauYefSsWz?usp=sharing](https://colab.research.google.com/drive/1_z14Efrw4vsEHYwHKrdmWiYauYefSsWz?usp=sharing) [Accessed: October 20, 2024].

UDC 004.62

## RESEARCH ON IMAGE PARALLEL PROCESSING METHODS USING SIMD ARCHITECTURE

Varava D.A.<sup>1</sup>, Zhulkovskyi O.O.<sup>1</sup>, Zhulkovska I.I.<sup>2</sup>, Tkach A.O.<sup>1</sup> (olalz@ukr.net)  
<sup>1</sup>Dniprovsky State Technical University, Kamianske,  
<sup>2</sup>University of Customs and Finance (Ukraine)

*The paper explores the application of SIMD technology for optimizing the Gaussian image blur algorithm. The goal of the research is to assess the potential for performance improvement when using SIMD instructions in image processing tasks. A baseline version of the Gaussian blur algorithm was implemented and optimized using AVX2 instructions. The performance of both algorithms was tested on images of various sizes. The results demonstrated a significant increase in processing speed. The study shows the effectiveness of optimization using SIMD architecture for image processing algorithms and opens up prospects for applying this approach in other fields and tasks.*

With the development of graphical applications, modern computer graphics require increased performance of image processing algorithms. The use of high resolutions and complex filters and effects necessitates the processing of large arrays of pixel data. Algorithm optimization helps reduce processing time and efficiently utilize the resources of computational systems. In this context, the Gaussian blur method is a common use case in computer graphics, particularly in photo editing and computer vision tasks [1]. However, this method is computationally expensive when processing large images and video streams in real-time [2].

The aim of this work is to develop and evaluate the effectiveness of optimizing the Gaussian blur algorithm compared to the classical implementation.

The use of SIMD (Single Instruction, Multiple Data) instructions increases the performance of algorithms that handle large volumes of data by processing multiple data points in parallel: one processor instruction performs a single operation on multiple data elements simultaneously [3]. In the case of image processing, the data consists of sets of pixels.

Modern processors support various sets of SIMD instructions, such as SSE (Streaming SIMD Extensions) and AVX (Advanced Vector Extensions) for x86 architecture, and NEON for ARM processors [3]. These instructions operate with special vector registers that can hold multiple data elements [4]:

- 4 float values or 2 double values in a 128-bit SSE register;
- 8 float values or 4 double values in an AVX-256 register;
- 16 float values or 8 double values in an AVX-512 register.

The baseline Gaussian blur algorithm was implemented using two-dimensional convolution with modern C++ programming language tools. To implement the optimized algorithm, AVX2 instructions were used, allowing the processing of 8 float values simultaneously. The main modifications were made to the horizontal and vertical blur functions. The optimized version of the algorithm processes 8 pixels at once. This approach reduces the number of iterations in the main loops and increases the algorithm's performance. The efficiency of the SIMD optimization was demonstrated on images of various sizes, ranging from 1080p to 8K, confirming the scalability of the approach.

The results demonstrate a significant performance increase when using SIMD instructions. On average, the optimized version of the algorithm runs 4-5 times faster than the baseline implementation. A slight increase in the speedup factor is observed as the image size grows. This is explained by the fact that when processing large images, the overhead costs of initializing SIMD instructions become less significant compared to the overall execution time.

It was established that the optimization did not affect the quality of the resulting image. Visual analysis and comparison of PSNR (Peak Signal-to-Noise Ratio) between the results of the baseline and optimized algorithms showed identical outcomes, with minor deviations due to rounding errors when working with floating-point numbers.

The presented optimization approach can be applied to a wide range of image processing and computer vision tasks where high performance is required. Further research is aimed at combining SIMD instruction optimization with other parallel computing methods, as well as adapting the method to other image processing algorithms.

## References

- [1] L. Tai, L. Zhang, X. Zhou, S. Zhang. Research on Image Restoration Processing Based on Gaussian Blur Algorithm. *2023 3rd Int. Signal Process., Commun. Eng. Manage. Conf. (ISPCEM)*, Montreal, QC, Canada, Nov. 25–27, 2023. IEEE, 2023. DOI: <https://doi.org/10.1109/ispcem60569.2023.00075>
- [2] N. Zin Oo. The Improvement of 1D Gaussian Blur Filter using AVX and OpenMP. *2022 22nd Int. Conf. Control, Automat. Syst. (ICCAS)*, Jeju, Korea, Republic of, Nov. 27–Dec. 1, 2022. IEEE, 2022. DOI: <https://doi.org/10.23919/iccas55662.2022.10003739>
- [3] C. G. Gokhale, A. S. Rao, R. N. Advait, A. M. Poorvik, P. Dinesha. 8-Bit Dual Core SIMD Processor with Assembler. *2023 Int. Conf. Next Gener. Electron. (NEleX)*, Vellore, India, Dec. 14–16, 2023. IEEE, 2023. DOI: <https://doi.org/10.1109/nelex59773.2023.10420957>
- [4] S.-Y. Fu, W.-C. Hsu. Translating Traditional SIMD Instructions to Vector Length Agnostic Architectures. *2019 IEEE/ACM Int. Symp. Code Gener. Optim. (CGO)*, Washington, DC, USA, Feb. 16–20, 2019. IEEE, 2019. DOI: <https://doi.org/10.1109/cgo.2019.8661195>

## ДОСЛІДЖЕННЯ І ОЦІНКА ПОБІЧНИХ ЕЛЕКТРОМАГНІТНИХ ВИПРОМІНЮВАНЬ ВІДЕОТРАКТУ ЗАСОБІВ ОБЧИСЛЮВАЛЬНОЇ ТЕХНІКИ З ВИКОРИСТАННЯМ ПЕРЕДАТНОЇ ФУНКЦІЇ ПО ПОЛЮ

Гапіченко А. М., Заболотний В. І. (andrii.hapichenko@nure.ua,  
volodymyr.zabolotnyi@nure.ua)

Харківський національний університет радіоелектроніки (Україна)

*Розглядається дослідження та оцінка побічного електромагнітного випромінювання засобів обчислювальної техніки (ЗОТ) з використанням передатної функції по полю. Візуалізується залежність модуля коефіцієнта передачі від відстані та частоти. Надаються пропозиції по практичному застосуванню напрацювань в практиці створення комплексів технічного захисту інформації.*

Канал побічних електромагнітних випромінювань (ПЕМВ) [1] утворюється шляхом перехоплення приймачами засобів технічної розвідки побічних електромагнітних полів, які формуються навколо електронних елементів та провідників при проходженні ними інформаційних сигналів та поширення цих полів за межі контрольованої зони.

В практиці оцінки найбільш небезпечних технічних каналів витоку інформації (ТКВІ) відеотракту засобів обчислювальної техніки за рахунок ПЕМВ використовуються тестові сигнали, що створюють послідовність білих та чорних пікселів на екрані монітору. Спектральна функція імпульсів струму таких відеосигналів у відеотракті монітору являє собою дискретну сукупність непарних гармонік, параметри яких нескладно визначити за допомогою математичного апарату рядів Фур'є. Подальше застосування рішень рівнянь Максвелла дозволяє визначити рівень складових ПЕМВ на різних відстанях від джерела випромінювання і, тим самим, оцінювати захищеність такого ТКВІ.

Згідно із рівнянь Максвелла електрична складова електромагнітного поля для моделі випромінювача рамки  $s$  зі струмом гармоніки  $I$  дорівнює [2]:

$$E_{\alpha} = k^2 \frac{IsW}{4\pi r} \left[ 1 - j \frac{1}{kr} \right] \sin \theta,$$

де  $k$  – хвильове число,  $W$  – хвильовий опір простору ( $W=120 \pi$ ),  $r$  – відстань до точки спостереження,  $\theta$  – меридіальний кут на точку спостереження від осі рамки,  $s$  – площа рамки,  $I$  – комплексна амплітуда струму гармоніки струму в рамці, для якої проводиться оцінка.

Пропонується для дослідження ПЕМВ використовувати передатну функцію [2]:

$$K_{\alpha}^E(\omega) = \frac{E_{\alpha}}{I}.$$

Для оцінки ПЕМВ доцільно використати модуль коефіцієнта передачі. Для цього хвильове число  $k$  можна замінити згідно із співвідношень:

$$k = \frac{2\pi}{\lambda} = \frac{\omega}{c},$$

де  $\lambda$  – довжина хвилі,  $\omega$  – частота,  $c$  – швидкість світла.

Розрахувавши модуль комплексного числа для подальшої візуалізації виконується заміна:

$$1 - j \frac{1}{kr} = 1 - j \frac{c}{\omega r} = \sqrt{1^2 + \left( \frac{c}{\omega r} \right)^2}.$$

В результаті:

$$K_{\omega}^E = \left( \frac{\omega}{c} \right)^2 \frac{Ws}{4\pi r} \sqrt{1^2 + \left( \frac{c}{\omega r} \right)^2} \sin \theta.$$

Аналітичні оцінки проводились на діапазоні відстаней від 0.1 до 100 метрів та частот від 0.1 до 1000 МГц. В ході роботи було запропоновано три графіки:

- 3-х мірне зображення для коефіцієнта передачі,
- 2-х мірне зображення залежності коефіцієнта передачі від відстані для 3-х частот,
- 2-х мірне зображення залежності коефіцієнта передачі від частоти для 3-х відстаней.



Візуалізація виконувалась в середовищі розробки PyCharm з використанням мови програмування Python, а також допоміжних бібліотек Numpy та Matplotlib.



Рисунок 1 — Графік залежності коефіцієнта передачі від відстані та частоти



Рисунок 2 — Графік залежності коефіцієнта передачі від відстані для логарифмічної шкали відстаней

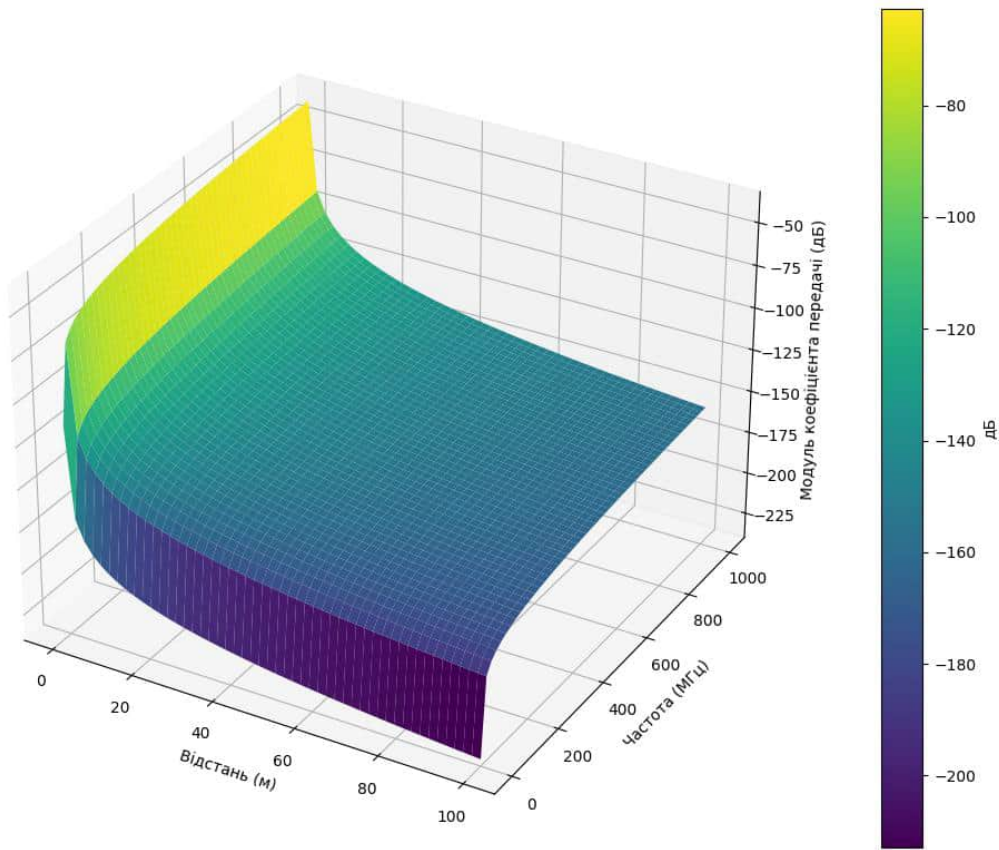

Рисунок 3 — Графік залежності коефіцієнта передачі від частоти для логарифмічної шкали частот спектру

В ході виконання роботи було проаналізовано використання коефіцієнта передачі для дослідження та оцінки побічних електромагнітних випромінювань, отримано інформацію для подальших досліджень. Одержані результати дають підставу запропонувати метод екстраполяції результатів оцінки можливості ТКВІ ПЕМВ відеотракту ЗОТ по визначеним результатам інструментальних вимірювань рівнів відповідних гармонік небезпечних сигналів на відстані контролю для можливої точки ведення розвідки за межами контрольованої зони, порівнюючи їх з нормою захисту.

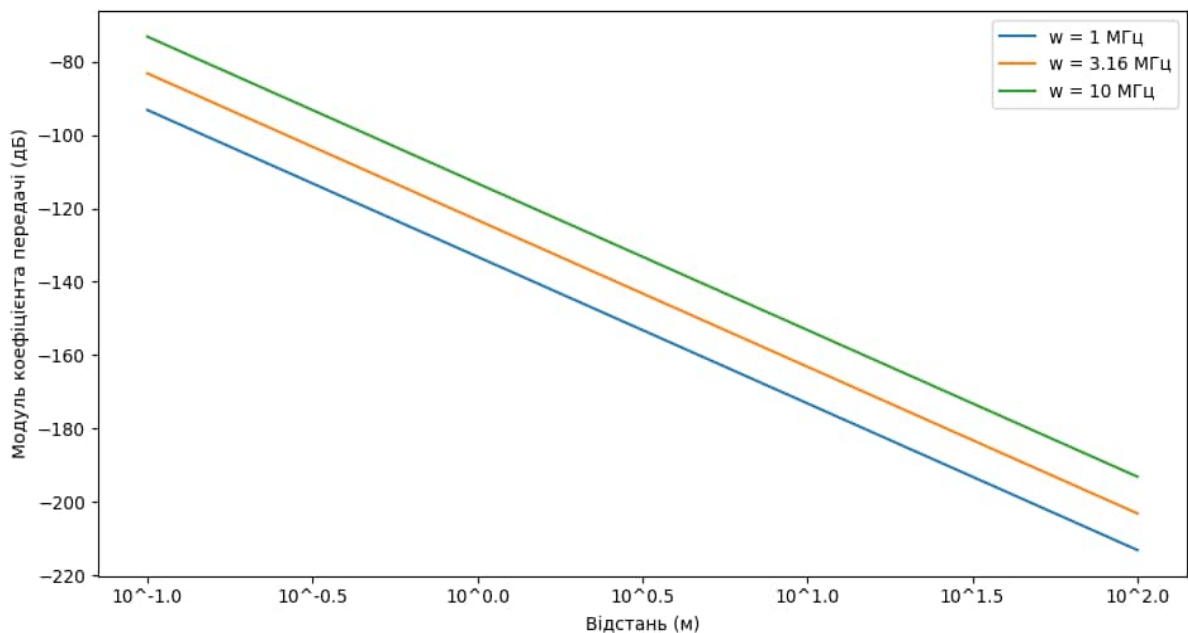
### Список використаної літератури

- [1] Технічні канали витоку інформації. Порядок створення комплексів технічного захисту інформації. / С.О. Іванченко, О.В. Гавриленко, О.А. Липський, А.С. Шевцов – Київ : НТУУ «КПІ», 2016. – 101 с.
- [2] Заболотний, В. І. Дослідження зміни форми сигналу у каналі побічних електромагнітних випромінювань монітору / В. І. Заболотний, Є. В. Герасименко, В. І. Перепада // Радіотехніка: Всеукр. межвід. наук.-техн. зб. – Харків, 2014. – Вип. 176. – С. 116– 121.

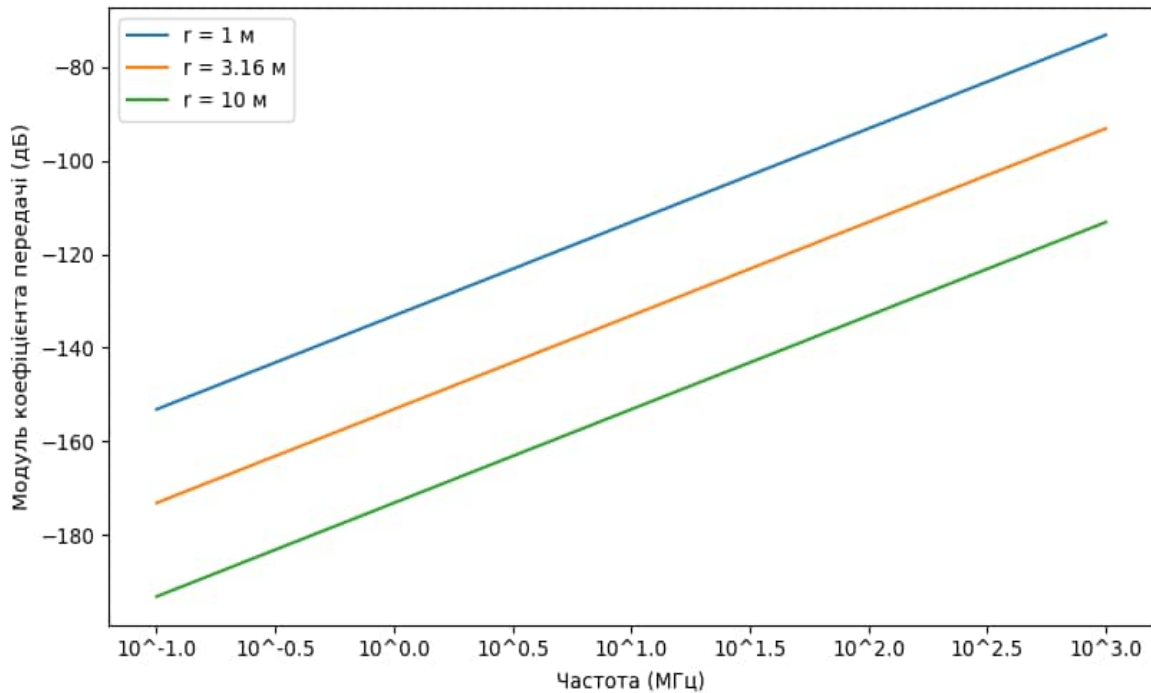
УДК 004.056

### СТЕГANOГРАФІЧНИЙ МЕТОД ПРИХОВУВАННЯ ІНФОРМАЦІЇ ЧЕРЕЗ МОДИФІКАЦІЮ КОЛІРНОГО ПРОСТОРУ З УРАХУВАННЯМ ВЛАСТИВОСТЕЙ ЗОРОВОГО СПРИЙНЯТТЯ

Гасілін Д.Л., Журавель І.М. (dmytro.l.hasilin@lpnu.ua, ihor.m.zhuravel@lpnu.ua)  
Національний університет «Львівська політехніка» (Україна)

*У роботі досліджено задачу безпеки даних у глобальній комунікації, а також роль стеганографії в приховуванні інформації від несанкціонованого доступу. Розглянуто один із сучасних методів вбудовування даних з використанням колірного простору, що базується на побудові RGB-колірного куба та його поділі на підкуби для кодування повідомлень. Вказано на недолік методу, де для збільшення обсягу стеганограми не обмежуються зміни в базовому кольорі, що призводить до збільшення відхилення значення від оригіналу у значного масиву пікселів у вихідному зображенні. Це насамперед послаблює стійкість до атак. Запропоновано*

*удосконалення методу приховування шляхом врахування особливостей сприйняття кольорів людським оком і внесення коефіцієнтів допустимих змін для синьої складової спектру.*

**Проблема.** Покращення приховуваності стеганограми при застосуванні модифікації кольорного простору.

**Вирішені завдання.** Проведено імітаційне моделювання запропонованого методу та обґрунтовано, що через зниження обсягу переданих даних покращено характеристики приховування та захисту від виявлення під час візуальної оцінки.

**Актуальність задачі.** Зростання глобальної комунікації даних вимагає надійного та безпечного обміну приватною інформацією. У сучасному світі, де обсяг інформації, що передається, зростає щодня, стає все більш актуальним питання захисту даних від несанкціонованого доступу.

Найбільш поширеним методом стеганографічного приховування є метод вбудовування в найменш значущий біт (LSB). Оскільки інформація прихована лише в найменш значущих бітах, сучасні атаки аналізу статистичних властивостей контейнера можуть легко виявити її присутність, що робить метод менш надійним для захисту чутливих даних. У результаті для підвищення безпеки і стійкості до атак виникають нові методи вбудовування даних у коефіцієнти зображення.

Одним із сучасних напрямів розвитку стеганографії є використання методів кольорного простору, що дозволяє приховати зображення не в окремі пікселі, а в множину використаних кольорів.

Розглянемо причини зацікавленості цими методами останніми роками. Поширені сьогодні засоби статистичної аналітики нечасто аналізують множину кольорного простору. Більшість відомих атак стиснення та модифікації не змінюють колір зображення безпосередньо, отже, кольорний простір менш вразливий до таких атак. Висока стійкість до поділу зображення, де такої втрати може не відбутись узагалі, якщо втрачені пікселі не зменшують множину кольорного простору.

Розглянемо адаптивний метод модифікації кольорного простору, запропонований Маргалікас-Раманаускайте [1]. Він використовує RGB-кольорний куб для кодування повідомлень. У цьому підході кольори зображення представлені в тривимірному RGB-кубі. Кожний колір визначається координатами на основі значень R, G і B.



Рис. 1. Відбір підкубів, у які буде здійснено приховування даних.

Процес включає рекурсивний поділ RGB-куба на менші підкуби, доки підкуб містить більше одного кольору.

Підкуби, що містять один колір, можуть бути використані для вбудовування даних за умови, якщо розмір ребра куба перевищує одиницю (рис. 1). Після виявлення потрібних підкубів оригінальний колір може бути змінено в усіх осях. Обсяг вбудованих даних визначається розмірами підкуба.

Недоліком методу цього поділу на підкуби є неконтрольована рекурсивність, що призводить до відсутності обмежень на величину модифікації кольору і відповідно нестабільну якість. Розглянемо приклад значних спотворень, коли кольорний простір розподілений і метод Маргалікас-Раманаускайте вносить значні зміни (рис. 2).

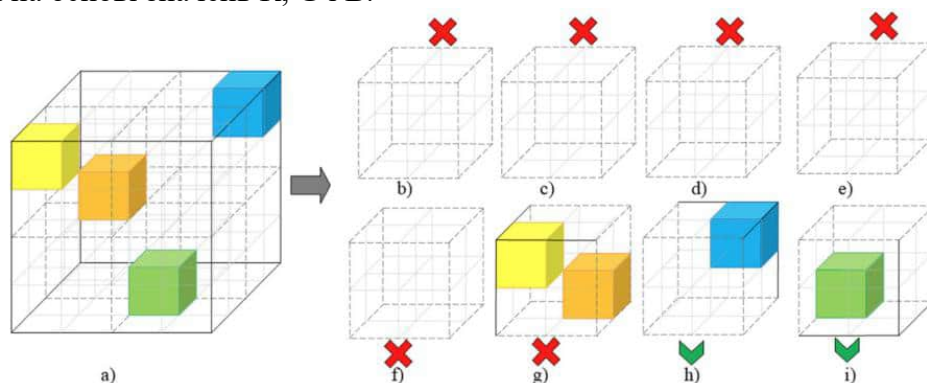

Рис. 2. Статистичні спотворення методу у випадку відсутності обмеження на розмір підкуба.

Врахуємо те, що людське око має три типи колбочок, чутливих до різних частот світла: короткохвильові (синій), середньохвильові (зелений) і довгохвильові (червоний), а також те, що у всіх колбочок різна чутливість. Ця різниця чутливості дозволяє нам вбудовувати дані в кольори, зміна яких менш помітна для людського ока й уникати змін там, де око має більшу чутливість, яка зумовлена еволюційними причинами [2].

**Запропонований метод.** Пропонується удосконалити характеристики приховування за рахунок зниження об’єму переданих даних, використовуючи характеристики колбочок людського ока. Визначимо коефіцієнти граничних змін кольорів, виконуючи всі зміни в просторі синього кольору.

$$k_r = 0; k_g = 0; k_b = 1;$$

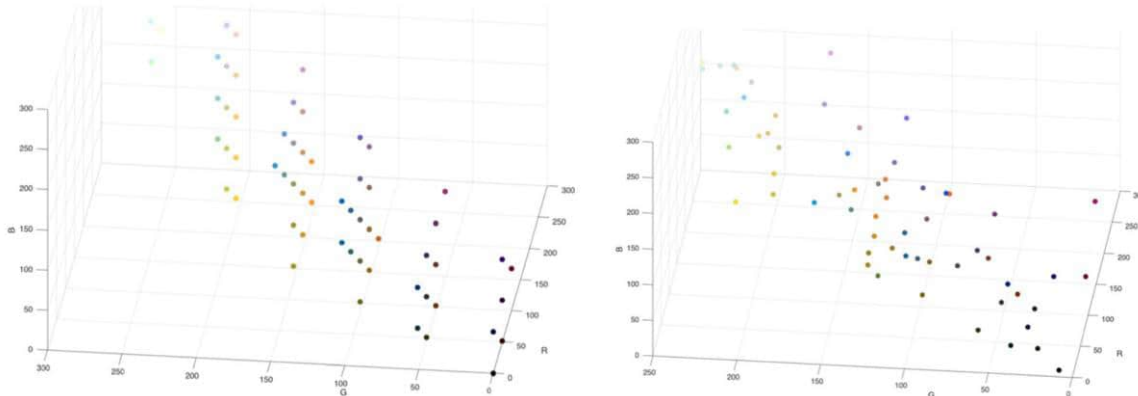
Змоделюємо колірний простір зображення Lena (рис. 3) з тестових зображень “Kodak image dataset”.



Рис. 3. Графік розподілу кольорного простору для зображення Lena.

Розглянемо результати впливу на зображення з використанням PSNR. В таблиці 1 наведено порівняльні дані для декількох зображень. Відомо, що у методі Сана [3] заявлені значення PSNR вищі на 3%. Порівняння з ним не проводилось, цей метод має заявлений низький об’єм даних, що можливо приховати, а отже, цей метод належить до іншої категорії.

Таблиця 1 - Результати порівняння запропонованого методу з відомими методами.

Метод	PSNR(dB)		
	Baboon	Barbara	Lena
Маргалікас-Раманаускайте	52.74	54.21	58.10
Запропонований метод	53.91	56.84	60.53

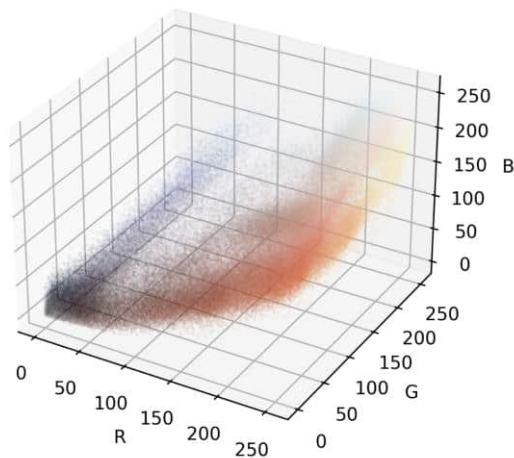
**Висновок.** Результати моделювання запропонованого методу показали приріст значення PSNR у 4% на тестовому наборі зображень та більші значення при спеціально підібраних зображеннях. Якщо врахувати незначну різницю в якості приховування сучасними методами, такий результат вважається прийнятним.

У запропонованому методі зменшення об'єму даних, які можна приховати, сягає 60%, що є кращим за заявлені значення методу Сана. Це свідчить про ефективність такого методу для передачі коротких повідомлень, команд або розподіленого обміну ключами.

Також слід зазначити, що оцінювання PSNR не бере до уваги характеристики чутливості людського ока. Надалі для оцінювання ступеня приховування стеганоалгоритмів пропонується використовувати метрики, які б враховували закони зорового сприйняття світла людиною.

### Список використаної літератури

- [1] E. Margalikas and S. Ramanauskaitė, “Image steganography based on color palette transformation in color space,” *EURASIP Journal on Image and Video Processing*, vol. 2019, no. 1, Oct. 2019, doi: <https://doi.org/10.1186/s13640-019-0484-x>
- [2] A. AbdelRaouf, “A new data hiding approach for image steganography based on visual color sensitivity,” *Multimedia Tools and Applications*, Jan. 2021, doi: <https://doi.org/10.1007/s11042-020-10224-w>
- [3] S. Sun, “A novel edge based image steganography with 2k correction and Huffman encoding,” *Information Processing Letters*, vol. 116, no. 2, pp. 93–99, Feb. 2016, doi: <https://doi.org/10.1016/j.ipl.2015.09.016>

УДК 004.65

## МЕХАНІЗМИ ЗАБЕЗПЕЧЕННЯ НАДІЙНОСТІ ТРАНЗАКЦІЙ У СИСТЕМІ КЕРУВАННЯ БАЗАМИ ДАНИХ PostgreSQL

Глинка Ю.Р., Вовк Р.Б. (yuliia.hlynka-ip233@nung.edu.ua )

Івано-Франківський національний технічний університет нафти і газу (Україна)

*В роботі досліджуються ключові аспекти роботи з транзакціями в системі управління базами даних PostgreSQL, зокрема принципи, що входять до моделі ACID (атомарність, узгодженість, ізоляція та довговічність). Розглядаються основні етапи виконання транзакцій, починаючи від їх ініціалізації та завершуючи операціями COMMIT та ROLLBACK. Наведені приклади та пояснення допомагають зрозуміти важливість цих механізмів для забезпечення цілісності та стабільності даних у базах даних PostgreSQL.*

Актуальність цієї роботи полягає в дослідженні механізмів транзакцій у PostgreSQL, які відіграють критичну роль у забезпеченні цілісності та узгодженості даних. У сучасному цифровому світі, де обсяг інформації, що підлягає обробці, стрімко зростає, стабільність та безпека виконання транзакцій є визначальними факторами для ефективного функціонування бізнесу та онлайн-сервісів. Транзакції дозволяють гарантувати, що всі зміни в базі даних будуть виконані коректно, навіть у випадку збоїв чи помилок, мінімізуючи ризики втрати або пошкодження даних. PostgreSQL, як одна з найпопулярніших систем управління базами даних, забезпечує потужні механізми роботи з транзакціями, що робить її важливим інструментом для забезпечення надійності і стабільності даних.

Метою даної роботи є дослідження механізму транзакцій у системі керування базами даних PostgreSQL, зокрема аналіз ключових принципів їх функціонування та детальний розгляд етапів виконання транзакцій. Особлива увага приділяється ролі транзакцій у забезпеченні цілісності та безпеки даних, що є важливим аспектом для стабільного функціонування бази даних в умовах інтенсивного використання.



Транзакція – це логічна одиниця роботи з базою даних, яка об'єднує одну або декілька операцій доступу та модифікації даних. З погляду системи управління базами даних (СУБД), транзакція розглядається як нероздільна операція, тобто виконується або повністю, або не виконується зовсім. Транзакція може бути реалізована у вигляді окремої програми, модуля більшої програми або навіть індивідуальної SQL-команди (наприклад, INSERT, UPDATE). Кількість операцій, включених до транзакції, може бути довільною. Ключовою властивістю транзакції є збереження цілісності бази даних. Це означає, що виконання транзакції має переводити базу даних з одного коректного стану в інший. Хоча в процесі виконання транзакції цілісність може тимчасово порушуватися, після успішного завершення вона має бути відновлена [1].

Механізм транзакцій у СУБД PostgreSQL базується на фундаментальних принципах моделі ACID, що забезпечують надійність та цілісність операцій над даними. Ці принципи – атомарність, узгодженість, ізоляція та довговічність – гарантують коректне виконання транзакцій навіть за умов збоїв системи або одночасного доступу множинних користувачів.

Поняття атомарності означає неможливість поділу процесу на менші частини, його неподільність. У контексті моделі ACID атомарність транзакції забезпечує виконання всіх операцій, що входять до її складу, або жодної з них. Це означає, що у випадку групування операцій запису в атомарну транзакцію, яка не може бути завершена через збій, транзакція має бути перервана, а всі зміни, що вже були виконані, повинні бути скасовані в базі даних до того, як користувачу буде повідомлено про її переривання [2].

Узгодженість забезпечує, що база даних залишається у правильному, несуперечливому стані як до початку виконання транзакції, так і після її завершення. Визначення узгодженого стану бази даних є ключовим аспектом для забезпечення цілісності даних під час виконання транзакцій. Наприклад, під час переказу коштів між двома рахунками спочатку здійснюється списання коштів з одного рахунку, а потім їх зарахування на інший. Проміжний стан, коли кошти вже зняті з першого рахунку, але ще не зараховані на другий, вважається неузгодженим, оскільки жоден з рахунків не відображає коректну суму. Проте після завершення транзакції система повертається до узгодженого стану, коли сума або повністю зарахована на другий рахунок, або, у разі помилки, повністю відновлена на першому рахунку. Для наочного прикладу використання транзакцій застосуємо вищезгаданий сценарій – переказ грошових коштів з одного рахунку на інший в формі коду (рис. 1) та його алгоритмічну візуалізацію (рис. 2).

```

1 BEGIN; -- Початок транзакції
2
3 -- Зчитуємо баланс рахунку номер 1
4 SELECT balance INTO temp_balance FROM accounts WHERE account_id = 1;
5
6 -- Перевіряємо, чи достатньо коштів на рахунку 1
7 IF temp_balance >= 1000 THEN
8     -- Зменшуємо баланс рахунку 1 на 1000
9     UPDATE accounts SET balance = balance - 1000 WHERE account_id = 1;
10
11     -- Зчитуємо баланс рахунку номер 2
12     SELECT balance INTO temp_balance FROM accounts WHERE account_id = 2;
13
14     -- Збільшуємо баланс рахунку 2 на 1000
15     UPDATE accounts SET balance = balance + 1000 WHERE account_id = 2;
16
17     -- Фіксуємо транзакцію
18     COMMIT;
19 ELSE
20     -- У випадку нестачі коштів, скасовуємо транзакцію
21     ROLLBACK;
22 END IF;

```

Рисунок 1 – Приклад декларативного опису грошового переказу у PostgreSQL



Рисунок 2 – Блок-схема сценарію «Переказ грошових коштів»

Ізоляція є ще одним важливим принципом роботи з базами даних. У багатьох системах баз даних одночасний доступ з боку декількох клієнтів є поширеною практикою. Поки ці клієнти працюють з різними частинами бази даних, наприклад, з різними таблицями або рядками, конфлікти зазвичай не виникають. Однак, коли кілька транзакцій одночасно звертаються до одних і тих самих даних, можуть виникати проблеми конкурентного доступу, відомі як стан гонитви (race condition). Щоб уникнути таких проблем, застосовується механізм ізоляції транзакцій, який гарантує, що навіть при паралельному виконанні кількох транзакцій, їхній кінцевий результат буде еквівалентним результату послідовного виконання, забезпечуючи збереження цілісності даних.

Останнім, але не менш важливим принципом є довговічність. Основна функція системи управління базами даних (СУБД) полягає в забезпеченні надійного зберігання даних. Довговічність означає гарантію того, що база даних не втратить успішно зафіксовані дані транзакції. Навіть у разі виникнення збою системи, зафіксовані оновлення зберігаються.

Управління даними в системах баз даних потребує чіткої організації та механізмів, які забезпечують коректність і цілісність операцій. У PostgreSQL передбачено кілька ключових етапів цього процесу, кожен з яких має важливе значення для забезпечення надійності та консистентності даних.

Початковою стадією транзакції є її ініціалізація, яка виконується за допомогою команди BEGIN. З цього моменту всі операції, що здійснює користувач, виконуються в межах поточної транзакції та залишаються невидимими для інших транзакцій до її завершення. На наступному етапі виконуються операції запису, такі як вставка, оновлення та видалення, які обмежені поточною транзакцією. PostgreSQL використовує механізм багатоверсійного управління

конкурентністю (MVCC), що дозволяє створювати нові версії рядків без блокування інших транзакцій. Це означає, що інші користувачі продовжують бачити попередні версії даних, доки транзакція не буде завершена [3].

Після виконання всіх необхідних операцій транзакція завершується командою COMMIT, яка застосовує зміни до бази даних. На цьому етапі всі зміни стають доступними для інших користувачів і транзакцій. Зміни, здійснені в рамках транзакції, стають постійними та не можуть бути скасовані без додаткових дій. У разі виникнення помилки під час виконання транзакції або якщо користувач приймає рішення її скасувати, застосовується команда ROLLBACK. Це скасовує всі зміни, внесені в рамках цієї транзакції, повертаючи базу даних до стану, в якому вона була до її початку. Такий механізм забезпечує атомарність транзакції — або всі зміни виконуються, або не виконуються жодна.

У результаті дослідження було розглянуто основні принципи та механізми роботи з транзакціями в PostgreSQL, які забезпечують надійність та цілісність даних. Застосування моделі ACID гарантує стабільну роботу бази даних навіть у разі виникнення збоїв або конкурентного доступу до даних. Механізм MVCC дозволяє ефективно управляти паралельними транзакціями, забезпечуючи високу продуктивність та відсутність конфліктів. Таким чином, PostgreSQL виступає надійним інструментом для зберігання і обробки даних у різних сферах застосування, а розуміння застосування механізмів транзакцій дозволяє значно підвищити ефективність роботи з базою даних, що є особливо актуальним у сучасному цифровому середовищі, де стабільність та безпека даних є пріоритетними завданнями.

### Список використаної літератури

- [1] “Використання транзакцій в реляційних базах даних. Досвід дата-інженерки з Boosters”, К. Медведська [Online]. Available: [https://journal.gen.tech/post/tranzakciy\\_v-relyatsiynikh-bazakh-daniykh](https://journal.gen.tech/post/tranzakciy_v-relyatsiynikh-bazakh-daniykh). [Accessed: Oct. 04, 2024].
- [2] “Використання транзакцій в реляційних базах даних: забезпечення надійності та цілісності”, Н. Кремен, [Online]. Available: <https://dou.ua/forums/topic/46677/>. [Accessed: Oct. 04, 2024].
- [3] “Транзакції” [Online]. Available: <https://stud.com.ua/93815/informatika/tranzaktsiyi>. [Accessed: Oct. 05, 2024].

УДК 004.42+004.6

## ЗАСОБИ МОВИ ПРОГРАМУВАННЯ PYTHON ДЛЯ ВИРІШЕННЯ ЗАДАЧ КІБЕРБЕЗПЕКИ ТА ПРИКЛАДИ ЇХ ВИКОРИСТАННЯ

Глинчук Л.Я. (lydmilaglin@ukr.net)

Волинський національний університет імені Лесі Українки (Україна)

*В тезах обговорено важливість мови програмування Python у сфері кібербезпеки. Python відзначається своєю простотою та гнучкістю, що дозволяє швидко розробляти інструменти для автоматизації безпекових завдань, таких як тестування безпеки, аналіз шкідливого програмного забезпечення та забезпечення мережевої безпеки. Досліджено, які бібліотеки та для яких завдань кібербезпеки можуть бути використані. Зазначено, що Python активно використовується для автоматизації рутинних задач, включаючи виявлення вразливостей і аналіз логів. Крім того, розглядаються специфічні бібліотеки та інструменти, що допомагають у виконанні різних завдань кібербезпеки, таких як моніторинг інцидентів і захист веб-додатків. Також подано приклади українських та закордонних проєктів у цій галузі, які використовують згадані бібліотеки Python для розробки інструментів безпеки.*

Python є однією з найпопулярніших мов програмування в галузі кібербезпеки завдяки своїй простоті, широкій системі бібліотек та інструментів, а також гнучкості, яка дозволяє швидко розробляти та автоматизувати завдання безпеки. Використання Python для вирішення задач

кібербезпеки охоплює різноманітні аспекти: від автоматизації процесів тестування безпеки до написання експлойтів, аналізу шкідливого ПЗ та забезпечення мережевої безпеки.

Одним із головних переваг Python є його багата бібліотека для роботи з мережами, криптографією та аналізом даних, що робить його ідеальним інструментом для фахівців з безпеки. Наприклад, бібліотеки Scapy дозволяють проводити мережевий аналіз і моделювання трафіку, а Cryptography надає засоби для шифрування даних. Бібліотека Socket дозволяє легко створювати сервери та клієнтів для тестування мережевих протоколів та аналізу уразливостей.

Крім того, Python активно використовується для автоматизації рутинних задач, таких як сканування мереж, виявлення вразливостей, та аналіз логів. З допомогою інструментів, як-от Nmap та OpenVAS, Python може автоматизувати та розширювати можливості стандартних інструментів для тестування безпеки.

Важливим аспектом використання Python у кібербезпеці є здатність швидко створювати власні інструменти для вирішення специфічних задач. Завдяки гнучкості Python фахівці з безпеки можуть швидко адаптуватися до нових загроз, написавши власні скрипти для аналізу шкідливого ПЗ, тестування вразливостей або управління інцидентами безпеки. [1]

Основні задачі кібербезпеки, які можна програмувати за допомогою Python: автоматизація тестування безпеки, мережевий аналіз та тестування, шифрування та криптографія, аналіз шкідливого ПЗ, експлойтинг та тестування на проникнення, моніторинг і реагування на інциденти, аналіз та відновлення, розробка власних засобів захисту, захист веб-додатків. Розглянемо детальніше кожен задачу та бібліотеки, за допомогою яких, можна реалізувати розв'язок. [2]

До автоматизації тестування безпеки відносять можливості: сканування вразливостей, автоматизовані атаки типу «брутфорс», фаззинг (тестування на основі випадкових даних).

Python дозволяє автоматизувати процес пошуку вразливостей у веб-додатках, мережах та системах за допомогою таких інструментів, як: **Nmap** (бібліотека python-nmap, зовнішня), **OpenVAS** (зовнішня).

Скрипти на Python дозволяють реалізувати атаки перебору паролів (брутфорс) через: **Paramiko** (зовнішня, для SSH), **Requests** (зовнішня, для HTTP).

Інструменти для автоматичного генерування та відправки некоректних або випадкових даних для тестування на вразливості. Бібліотеки: **Boofuzz** (зовнішня), **Atheris** (зовнішня).

Python дозволяє перехоплювати та аналізувати мережевий трафік за допомогою таких бібліотек: **Scapy** (зовнішня), **dpkt** (зовнішня).

Можна писати власні інструменти для сканування мереж використовуючи вбудовану бібліотеку **socket**. Для автоматизації аналізу журналів мережевих пристроїв і серверів використовуються бібліотеки: **Loguru** (зовнішня), **Pandas** (зовнішня).

У задачах шифрування та криптографії Python дозволяє створювати власні рішення для захисту даних за допомогою таких бібліотек: **PyCryptodome** (зовнішня), **Cryptography** (зовнішня). Для генерації та управління ключами зовнішню бібліотеку **Cryptography**.

При аналізі шкідливого ПЗ може бути використаний статичний аналіз та динамічний аналіз. Статичний може допомогти аналізувати шкідливе ПЗ без його виконання за допомогою бібліотек: **pefile** (зовнішня), **yara-python** (зовнішня). Для моніторингу поведінки шкідливого ПЗ у реальному часі, тобто при динамічному аналізі, можна скористуватися такими інструментами як: **frida** (зовнішня), **volatility** (зовнішня).

Python дозволяє писати власні експлойти для вразливих систем і додатків за допомогою інструментів: **Pwntools** (зовнішня), **Impacket** (зовнішня). Для застереження від соціальної інженерії та фішингу допоможуть бібліотеки: **smtplib** (вбудована), **Flask** (зовнішня). За допомогою Python можна створювати інструменти для перехоплення та модифікації трафіку використовуючи: **Scapy** (зовнішня), **Mitmproxy** (зовнішня).

Моніторинг і реагування на інциденти включає в себе завдання: виконання моніторингу систем та автоматизації реагування на інциденти. Моніторинг систем можна організувати за допомогою зовнішньої бібліотеки Psutil. Для автоматизації реагування на інциденти можна використати зовнішню бібліотеку Requests.

Для аналізу файлів і систем розроблені зовнішні бібліотеки: PyTSK3 та ExifRead. Відновлення даних можливе з використанням зовнішньої бібліотеки Scalpel. І нарешті, для аналізу пам'яті можна використати фреймворк Volatility.



При розробці власних засобів захисту можуть виникнути завдання інтеграції з SIEM-системами, тут допоможуть зовнішні бібліотеки: ElasticSearch API, Splunk SDK. Для розробки антивірусних рішень можуть підійти зовнішня бібліотека YARA-python та вбудована – hashlib.

Для захисту веб-додатків, зокрема, для тестування веб-безпеки використовуються зовнішні бібліотеки BeautifulSoup та Selenium. При реалізації моніторингу веб-трафіку – Requests (зовнішня) та Mitmproxy (зовнішня). [3]

Бачимо, що Python забезпечує широкий вибір інструментів для автоматизації та вирішення задач кібербезпеки на всіх рівнях: від тестування безпеки до розробки власних рішень захисту. Детальніше про згадані тут бібліотеки та їх функції можна дізнатися в документації кожної бібліотеки.

Наведемо кілька останніх закордонних розробок програмного забезпечення в сфері кібербезпеки, які були створені за допомогою вибраних вище бібліотек Python.

Mitmproxy – потужний інструмент для перехоплення та модифікації HTTP-трафіку, який використовується для тестування безпеки веб-додатків. (розробник – Mitmproxy Team, 2023 рік, країна – Німеччина). Використана бібліотека Scapy для моделювання мережевих сценаріїв. [4]

Volatility 3 – оновлена версія популярного інструменту для аналізу пам'яті, що дозволяє досліджувати зразки пам'яті на предмет шкідливих програм та інших загроз (розробник – Volatility Foundation, 2021 рік, країна – США). Використана бібліотека PyTSK3 для аналізу файлових систем і метаданих. [5]

BloodHound – інструмент для аналізу активних директорій, що допомагає виявляти вразливості в інфраструктурі Windows (розробник – SpecterOps, 2022 рік, країна – США). Використана бібліотека Pandas для аналізу даних та їх візуалізації. [6]

Cortex – глатформа для автоматизації та управління кіберінформацією, яка допомагає в обробці інцидентів, управлінні загрозами та аналітиці (розробник – TheHive Project, 2022 рік, країна – Франція). Використана бібліотека Cortex, що інтегрує бібліотеки для сканування вразливостей, такі як OpenVAS. [7]

Наведемо ще приклади українських проєктів у сфері кібербезпеки, які використовують описані вище бібліотеки Python.

Отже, CyberX – це система моніторингу безпеки, яка аналізує мережевий трафік і виявляє потенційні загрози в режимі реального часу. Для автоматизації аналізу трафіку команда використовувала бібліотеку **Scapy**, яка дозволяє створювати та відправляти пакети, а також здійснювати їхній аналіз (розробник – команда CyberX, 2022 рік).

Deep Security – це система, що інтегрує аналітику загроз з алгоритмами машинного навчання для виявлення аномалій у поведінці користувачів. Для шифрування даних та забезпечення криптографічної безпеки розробники використовували бібліотеку **Cryptography**, яка пропонує широкий спектр інструментів для роботи з шифруванням (розробник – компанія DTEK, 2023 рік).

Hacker Hunter – це інструмент для моніторингу та аналізу шкідливих дій в інтернеті. Він використовує бібліотеки **requests** для збору інформації про IP-адреси та **BeautifulSoup** для веб-скрапінгу. Інструмент також автоматично генерує звіти про виявлені загрози (розробник – Кіберполіція України, 2021 рік).

CyberShield – це рішення для аналізу вразливостей веб-додатків. Воно використовує бібліотеки **python-nmap** для сканування мереж і **OpenVAS** для виявлення вразливостей у системах (розробник – компанія SoftServe, 2023 рік).

MalwareAnalyzer – це інструмент для аналізу шкідливого ПЗ, який підтримує статичний та динамічний аналіз. Розробники використовували бібліотеки **pefile** для статичного аналізу виконуваних файлів і **frida** для динамічного моніторингу поведінки шкідливого ПЗ (розробник – команда Dnipro IT, 2022 рік).

Детальніше про кожне з ПЗ українського походження можна прочитати на офіційних сайтах розробників.

Python залишається потужним інструментом у сфері кібербезпеки завдяки своїй універсальності та широкій екосистемі бібліотек. Його здатність до автоматизації рутинних завдань, гнучкість у створенні спеціалізованих рішень і наявність бібліотек для аналізу, шифрування та тестування робить його незамінним для фахівців з безпеки. Різноманітні українські проєкти, що використовують Python, підтверджують його ефективність і значення у розробці сучасних рішень у сфері кібербезпеки. У світлі постійно зростаючих загроз, знання і використання



Python може стати ключовим фактором у забезпеченні надійного захисту інформаційних систем. Тому фахівцям у цій галузі важливо залишатися в курсі нових можливостей мови та її бібліотек, щоб оперативно реагувати на нові виклики.

### Список використаної літератури

- [1]. Haniel J. Для чого використовується Python? 11 найпоширеніших випадків використання Python. *JavaRush*. URL: <https://javarush.com/ua/groups/posts/dlja-chogo-vikoristovtjhsja-python>.
- [2]. Найкраща мова програмування для вивчення кібербезпеки. *Online Coding Bootcamps / Code Labs Academy*. URL: <https://codelabsacademy.com/uk/blog/the-best-programming-language-for-learning-cybersecurity>.
- [3]. PyPI · The Python Package Index. *PyPI*. URL: <https://pypi.org/>.
- [4]. mitmproxy – an interactive HTTPS proxy. *mitmproxy - an interactive HTTPS proxy*. URL: <https://mitmproxy.org/>.
- [5]. GitHub – volatilityfoundation/volatility3: Volatility 3.0 development. *GitHub*. URL: <https://github.com/volatilityfoundation/volatility3>.
- [6]. GitHub – BloodHoundAD/BloodHound: Six Degrees of Domain Admin. *GitHub*. URL: <https://github.com/BloodHoundAD/BloodHound>.
- [7]. GitHub – TheHive-Project/Cortex: Cortex: a Powerful Observable Analysis and Active Response Engine. *GitHub*. URL: <https://github.com/TheHive-Project/Cortex>.

УДК 004.4:681.3

### АЛГОРИТМИ ШТУЧНОГО ІНТЕЛЕКТУ ПРИ РОЗРОБЦІ ПРОГРАМНОГО ЗАБЕЗПЕЧЕННЯ ДЛЯ ЗАХИСТУ ІНФОРМАЦІЇ

Шлапа В., Глинчук Л.Я. (lydmilaglin@ukr.net, )

Волинський національний університет імені Лесі Українки, м. Луцьк

*Розглянуто ключові аспекти сучасної кібербезпеки, зокрема роль ШІ у підвищенні ефективності захисних систем. У світлі зростаючих кіберзагроз, важливість інноваційних рішень для захисту даних стає очевидною. Коротко описується схема етапів застосування алгоритмів ШІ для розробки програмного забезпечення з метою захисту інформації, що включає збір та обробку даних, використання алгоритмів машинного навчання для виявлення загроз і автоматизовану реакцію на них. Також розглянуто різні алгоритми, такі як класифікаційні, кластеризації та глибинного навчання, а також їх застосування у системах виявлення шкідливих програм, аналізу мережевого трафіку і запобігання вторгненням. Окрему увагу приділено українським розробкам у сфері кібербезпеки, які використовують ШІ для покращення захисту даних у контексті національної безпеки. Підкреслено, що алгоритми ШІ є важливим інструментом для адаптації до нових загроз і покращення загальної безпеки інформаційних систем.*

Тема охоплює ключові аспекти сучасної кібербезпеки, де штучний інтелект (ШІ) відіграє провідну роль у підвищенні ефективності захисних систем. У контексті розвитку технологій, кількість кіберзагроз і складність атак постійно зростають, що вимагає інноваційних рішень для захисту даних та інформаційних систем. Застосування алгоритмів машинного навчання, нейронних мереж і технологій глибинного навчання дозволяє створювати адаптивні, самонавчальні системи для виявлення загроз, аналізу поведінкових патернів та автоматизації рішень у режимі реального часу. Такі рішення стають важливим інструментом для захисту від шкідливих програм, кібератак, витоків даних та інших форм загроз. У цьому контексті розробка програмного забезпечення для кібербезпеки з використанням ШІ має вирішальне значення для підтримки безпеки в умовах зростаючої цифровізації. [1]

Спробуємо орієнтовно описати спрощену схему з етапами використання алгоритмів ШІ для розробки програмного забезпечення з метою захисту інформації. Вона може виглядати наступним чином:

1. **Збір даних.** На цьому етапі збираються всі необхідні дані для аналізу. Збирається активність користувачів, мережевий трафік, журнали подій. Для того, аби накопичити якомога більше інформації для подальшого аналізу.

2. **Обробка даних.** Зібрані дані потребують підготовки перед використанням алгоритмів ШІ, тобто потрібно виконати приведення даних до одного формату; організувати визначення ключових характеристик, які будуть використовуватися в навчанні моделі.

3. **Алгоритми ШІ.** Основний етап, де застосовуються алгоритми машинного або глибокого навчання. Тут визначається чи є активність шкідливою або безпечною при групуванні схожих даних для виявлення невідомих загроз та виконується виявлення аномалій, тобто пошук нетипової поведінки.

4. **Виявлення загроз.** На основі аналізу алгоритмами ШІ система виявляє потенційні загрози: шкідливе ПЗ, аномальні дії користувачів або пристроїв.

5. **Автоматизована реакція.** Після виявлення загрози система автоматично реагує для надання захисту, тобто блокує шкідливу активність, надсилає сповіщення адміністраторам та виконує адаптацію захисних механізмів для уникнення майбутніх атак.

Така схема відображає загальний потік роботи системи кіберзахисту, заснованої на ШІ. Кожен етап відіграє свою роль у забезпеченні ефективного захисту інформації.

Алгоритми, що використовуються в штучному інтелекті (ШІ) для розробки програмного забезпечення з метою захисту інформації, допомагають створювати системи, здатні автоматично виявляти аномалії, аналізувати кіберзагрози, передбачати атаки та реагувати на них у реальному часі. Розглянемо детальніше **алгоритми та їх застосування.**

Класифікаційні алгоритми використовуються для визначення, чи є конкретна активність або файл шкідливими чи безпечними. Вони тренуються на мітках даних, щоб виявляти відомі загрози та класифікувати нові загрози. Приклади алгоритмів: логістична регресія, дерева рішень, Random Forest, SVM (підтримуючі векторні машини). Застосовуються для виявлення шкідливих програм (malware detection), ідентифікації фішингових атак. Приклад використання – система виявлення вторгнень (Intrusion Detection System, IDS) аналізує мережевий трафік і класифікує його як нормальний або шкідливий, використовуючи модель дерева рішень. [2]

Кластеризація застосовується для групування подібних об'єктів (наприклад, IP-адрес, файлів, поведінкових патернів) без попереднього маркування. Це корисно для виявлення невідомих загроз. Приклади алгоритмів: k-середніх (k-means), ієрархічна кластеризація, DBSCAN. Використовуються тоді, коли потрібно реалізувати виявлення аномалій в мережевому трафіку, аналіз поведінки користувачів. Наприклад, система моніторингу мережі кластеризує аномальну активність для виявлення підозрілих дій, які можуть вказувати на кіберзлочин.

Наступні види алгоритмів – для виявлення аномалій, вони спрямовані на пошук нетипових дій або аномалій у поведінці системи, що може свідчити про потенційну атаку. Тут відомі такі алгоритми як: Autoencoders, Isolation Forest, локальні методи фактору аномалії (LOF). Служать для виявлення витоків даних, аналізу поведінки користувачів (User and Entity Behavior Analytics, UEBA). Як приклад, можна вказати UEBA-систему, вона використовує Isolation Forest для виявлення нетипової активності співробітника, що може свідчити про інсайдерську загрозу.

До алгоритмів глибокого навчання (DL) відносять нейронні мережі та генеративно-змагальні мережі (GAN). Нейронні мережі ефективні для аналізу складних і великих наборів даних, що дозволяє їм виявляти нові форми загроз. Застосовуються для виявлення шкідливих програм, прогнозування атак на основі патернів. Сюди відносять такі алгоритми як: CNN (конволюційні нейронні мережі), RNN (рекурентні нейронні мережі), GAN (генеративно-змагальні мережі). GAN можуть застосовуватися для тренування захисних систем, створюючи реалістичні кіберзагрози, які можуть допомогти системам краще розпізнавати нові типи атак, тобто створення симуляцій шкідливих програм для тестування стійкості систем захисту.

**Алгоритми обробки природної мови (NLP)** – допомагають у виявленні соціально-інженерних атак, таких як фішинг, аналізуючи текстові повідомлення та електронні листи на предмет підозрілих патернів. Приклади алгоритмів: BERT, GPT, LSTM. Відомо, що BERT

аналізує електронну пошту на предмет фішингових атак, використовуючи семантичний аналіз тексту для визначення підозрілих патернів у повідомленнях.

I, нарешті, **еволюційні алгоритми та алгоритми оптимізації**. До них відносять **генетичні алгоритми, які** імітують процес природного відбору для оптимізації захисних систем, наприклад, для автоматичної настройки параметрів брандмауерів або виявлення слабких місць в системах безпеки. Дозволяють реалізувати оптимізацію кіберзахисних систем, пошук вразливостей. [3]

Як бачимо, алгоритми ШІ відіграють серйозну роль при застосуванні їх у розробці ПЗ для захисту інформації. Тому можна коротко охарактеризувати **реальне застосування алгоритмів ШІ в кібербезпеці, якщо не враховувати останні роки військового стану [4]:**

- При розробці **ПЗ для виявлення шкідливих програм (Antivirus)**. Сучасні антивірусні системи використовують ШІ для аналізу поведінки програмного забезпечення в режимі реального часу. Наприклад, системи, що використовують глибинне навчання, можуть прогнозувати, чи є файл потенційно шкідливим, навіть якщо його сигнатура ще невідома.

- При розробці **систем виявлення та запобігання вторгненням (IDS/IPS)**. IDS та IPS системи, оснащені ШІ, можуть автоматично виявляти аномалії в мережевому трафіку та реагувати на загрози, використовуючи навчальні моделі для розпізнавання патернів атак.

- При реалізації **безпеки хмарних середовищ**. Алгоритми ШІ можуть використовуватися для моніторингу хмарної інфраструктури, виявлення загроз та автоматизації заходів реагування. Наприклад, рішення на основі машинного навчання виявляють аномальні з'єднання між серверами та реагують на них до того, як загроза призведе до витоку даних.

Наведемо кілька українських розробок програмного забезпечення для захисту інформації, які використовують алгоритми штучного інтелекту. Kaspersky Lab (Київський офіс) – ця компанія розробила антивірусні рішення, що використовують алгоритми штучного інтелекту для виявлення нових загроз. У 2020 році Kaspersky представила рішення, що покращують захист завдяки адаптивному навчанню на основі поведінки користувачів. У 2022 році українська компанія DataSafe створила платформу для захисту даних з використанням AI для автоматичного виявлення вразливостей і загроз у реальному часі. Вона використовує машинне навчання для поліпшення реакції на інциденти. 2023 рік: AI Cyber Defense – нова платформа, що використовує штучний інтелект і машинне навчання для забезпечення кібербезпеки. Вона використовує методи виявлення аномалій для захисту корпоративних мереж від кібератак [5]. Далі, Swarmer – компанія, що розробляє програмне забезпечення для управління дронами у бойових умовах, забезпечуючи можливість їхньої автоматизації. Використовує алгоритми ШІ для координації групи дронів та прийняття рішень в реальному часі (2024). Brave1 – офіційний державний оборонний технічний акселератор, який займається розробкою технологій для підвищення ефективності дронів і засобів боротьби з електронною війною (EW). Тут активно використовуються алгоритми ШІ для поліпшення точності ударів (2024). [6]

Як бачимо, у сучасному світі кібербезпеки штучний інтелект відіграє критичну роль у розробці ефективних захисних систем, здатних протистояти зростаючим загрозам. Завдяки алгоритмам машинного навчання та глибинного навчання, інформаційні системи стають більш адаптивними і здатними автоматично виявляти та реагувати на атаки в реальному часі. Розробка ПЗ для захисту даних, зокрема в Україні, демонструє активний вплив технологій ШІ на покращення безпеки, що підкреслює важливість інновацій у цій сфері для забезпечення національної безпеки та захисту інформації. Використання алгоритмів ШІ в системах виявлення шкідливих програм, а також у моніторингу мережевої активності, свідчить про їхню значущість у запобіганні кіберзагрозам і оптимізації заходів захисту.

### Список використаної літератури

[1]. Гбур З. В. Використання штучного інтелекту в інформаційній безпеці України. *Журнал Державне управління: удосконалення та розвиток - наукове фахове видання з питань державного управління*. URL: [http://www.dy.nayka.com.ua/pdf/1\\_2022/4.pdf](http://www.dy.nayka.com.ua/pdf/1_2022/4.pdf).

[2]. Зоря І. С., Марущак А. В. Застосування штучного інтелекту для виявлення та реагування на кіберзагрози. *Головна - Репозитарій Вінницького Національного Технічного Університету*. URL: <https://ir.lib.vntu.edu.ua/bitstream/handle/123456789/42057/20610.pdf>.

[3]. The Growing Role of Machine Learning in Cybersecurity. *Palo Alto Networks*. URL: <https://www.paloaltonetworks.com/cybersecurity-perspectives/the-growing-role-of-machine-learning-in-cybersecurity>.

[4]. Роль штучного інтелекту в кібербезпеці: передбачення та запобігання атакам. *BDO Global*. 05.02.2024. URL: <https://eba.com.ua/rol-shtuchnogo-intelektu-v-kiberbezpeti-peredbachennya-ta-zapobigannya-atakam/>.

[5]. Ukraine–Cybersecurity for Critical Infrastructure Activity DAI: International Development. *DAI ·Shaping a more livable world*. URL: <https://www.dai.com/our-work/projects/ukraine-cybersecurity-for-critical-infrastructure-activity>.

[6]. Ukraine Rushes to Create AI-Enabled War Drones. *Kyiv Post*. URL: <https://www.kyivpost.com/post/36062>.

УДК 004.588

## ВПЛИВ РЕЛЯЦІЙНИХ БАЗ ДАНИХ НА СТРАТЕГІЇ БІЗНЕС-АНАЛІТИКИ У СУЧАСНОМУ ЕКОНОМІЧНОМУ СЕРЕДОВИЩІ

Гловин Н.А., Вовк Р.Б. (glovinnatalia@gmail.com, r.vovk@nung.edu.ua)  
Івано-Франківський національний технічний університет нафти і газу, Україна

*У роботі досліджується роль реляційних баз даних у сучасному бізнесі та їх значення для бізнес-аналітики. Аналізується структура системи управління базами даних (СУБД) та виділяються її ключові компоненти: апаратне забезпечення, дані, мова доступу, програмне забезпечення та процедури. Обговорюється вплив прогресу інформаційних технологій на ефективність зберігання та обробки даних, а також зростання обсягу інформації в умовах інтенсивного розвитку бізнесу. Важливим аспектом є бізнес-аналітика як процес перетворення даних в інформацію для прийняття обґрунтованих рішень. Зокрема, акцентується на необхідності швидкого доступу до даних та аналітичної обробки, що допомагає підвищити конкурентоспроможність підприємств*

Сучасний бізнес стрімко розвивається, щодня обробляючи значні обсяги інформації. Зі збільшенням обсягів даних постають питання ефективної організації, зберігання та обробки цієї інформації. Прогрес у сфері інформаційних технологій відіграє ключову роль у вирішенні цих проблем, зокрема через впровадження баз даних, що дозволяють структурувати та аналізувати дані для їх подальшого використання в таких галузях, як освіта, логістика, фінанси, банківська справа та інші. Еволюція баз даних нерозривно пов'язана з економічним розвитком, що дозволяє підприємствам підвищувати функціональність, оптимізувати управлінські процеси та збільшувати прибутки. Ці досягнення сприяють вирішенню глобальних соціальних та економічних проблем.

Історично системи управління базами даних (СУБД) були спрямовані на вирішення завдань, пов'язаних з обробкою інформації через чітко визначені алгоритми дій, що забезпечували консистентність та цілісність даних, навіть у разі виникнення проблем або помилок. Зі зростанням обсягів даних, компанії були змушені шукати нові способи ефективної обробки, зберігання та аналізу інформації. Реляційна модель баз даних, яка виникла у 1970-х роках, стала найбільш придатною для цього завдання, пропонуючи новий спосіб організації даних у вигляді таблиць і взаємозв'язків між ними.

З 1980-х років розпочався активний розвиток систем управління базами даних, таких як Oracle, DB2 та SQL, що стало важливим етапом у їхньому широкому застосуванні у комерційній сфері. Бази даних стали основою для зберігання фінансових даних, обробки клієнтських запитів, транзакцій та іншої критично важливої інформації. Сьогодні бази даних є інтегрованими сховищами, якими користується багато споживачів, забезпечуючи незалежність даних від прикладних програм, а СУБД виступають інтерфейсом між користувачем та інформаційною системою [1].

У системах управління базами даних (СУБД) виділяють п'ять основних компонентів:



1. Апаратне забезпечення — це фізична комп'ютерна система, що забезпечує зберігання та обробку бази даних.
2. Дані — сукупність фактів та інформації, що є вихідним матеріалом для обробки, та часто оновлюється в інформаційних системах.
3. Мова доступу — спеціалізована мова, що дозволяє користувачам виконувати операції з даними, шляхом написання відповідних команд.
4. Програмне забезпечення — комплекс програм, алгоритмів та інструкцій, що визначають дії, які повинна виконати система під час обробки даних.
5. Процедури — загальні інструкції для використання СУБД, включно з налаштуванням, встановленням, управлінням та обслуговуванням системи, а також процедурами резервного копіювання.

З розвитком інтернет-технологій у 1990-х роках обсяги інформації почали зростати в геометричній прогресії. Це сприяло тому, що бази даних набули ще більшого значення в бізнес-середовищі. Виник новий термін "Великі Дані" (Big Data), що підкреслив важливість обробки великих масивів інформації для формування ефективних стратегій розвитку та прийняття обґрунтованих управлінських рішень для досягнення успіху підприємств.

Бізнес-аналітика є одним з ефективних інструментів підвищення продуктивності та конкурентоспроможності підприємства [2]. Вона являє собою процес трансформації даних у корисну інформацію, що може бути використана для прийняття обґрунтованих управлінських рішень. Бізнес-аналітика неможлива без відповідної інфраструктури для зберігання та обробки великих обсягів даних, яку забезпечують системи управління базами даних (СУБД).

Основні завдання баз даних у бізнес-аналітиці включають:

1. Агрегація та зберігання даних. Це вирішення проблеми зберігання великих обсягів інформації, що надходить з різноманітних джерел.
2. Швидкий доступ до даних. Одним з важливих аспектів є швидкість отримання необхідної інформації. В сучасних умовах користувачі очікують миттєвого доступу до запитуваних даних.
3. Аналітична обробка даних. Для економічної сфери критично важливо, щоб стратегії та прогнози були максимально точними. Аналітична обробка великих обсягів даних дозволяє зменшити ризики та підвищити точність прогнозування (рис. 1).



Рисунок 1 - Візуалізація даних для бізнес-аналітики: приклад аналітичної обробки результатів рекламних кампаній

Реляційні бази даних, такі як MySQL, PostgreSQL, Oracle, є основними засобами для зберігання та обробки структурованих даних, організованих у вигляді таблиць. Ці системи забезпечують зручність використання мови запитів для отримання необхідної інформації для подальшого аналізу. Однак для задоволення потреб сучасних додатків, які оперують великими обсягами неструктурованих даних, дедалі частіше застосовуються нереляційні бази даних, відомі як NoSQL. Вони забезпечують гнучке масштабування шляхом додавання нових вузлів і зазвичай розробляються з використанням недорогого обладнання [3].



Важливим аспектом є процес отримання даних для аналізу. Після зберігання в базах даних аналітики використовують SQL-запити, такі як команда `SELECT * FROM`, для збору та фільтрації необхідної інформації. Цей процес дозволяє вибрати дані для подальшої візуалізації у вигляді звітів, графіків чи іншого формату, що сприяє прийняттю стратегічних рішень. Одним із ключових етапів витягання даних є процес ETL (Extract, Transform, Load), який дозволяє отримувати дані з різних джерел, трансформувати їх у потрібний формат та завантажувати у спеціалізовані сховища даних (Data Warehouse) для подальшої аналітики. Інструменти бізнес-аналітики, такі як Business Intelligence (BI), інтегруються з базами даних для автоматичного оновлення та обробки даних у реальному часі, що спрощує процес прийняття управлінських рішень.

Одним із важливих аспектів роботи з даними є забезпечення безпеки та контроль доступу. Бази даних повинні гарантувати надійний захист інформації, надаючи доступ лише авторизованим користувачам. Правильне налаштування прав доступу забезпечує можливість роботи бізнес-аналітиків лише з тією інформацією, яка є необхідною для виконання конкретних завдань.

Майбутній розвиток баз даних у сфері економіки та бізнес-аналітики буде зумовлений подальшою оптимізацією технологій для роботи з великими обсягами даних. Сучасні компанії інвестують у системи, що забезпечують швидку взаємодію з інформацією. Штучний інтелект уже сприяє створенню персоналізованих рекомендацій для клієнтів, оптимізації логістичних ланцюгів та підвищенню ефективності рекламних кампаній. Зростають також нові тенденції, такі як розподілені бази даних, що покращують надійність систем, та блокчейн-технології, які можуть суттєво змінити підходи до децентралізованого управління даними. Бази даних відіграють критично важливу роль у сучасній економіці та бізнес-аналітиці. Інтеграція між базами даних та аналітичними інструментами є вирішальною для успішної діяльності бізнесу, забезпечуючи централізоване зберігання та перетворення інформації на корисні дані для стратегічного планування. Компанії, які ефективно використовують ці технології, отримують значну конкурентну перевагу на ринку.

Отже, реляційні бази даних є основними інструментами для зберігання та обробки структурованих даних у сучасному бізнесі. Вони забезпечують структурування інформації, що суттєво полегшує доступ до даних та їх аналіз. Важливою складовою цього процесу є бізнес-аналітика, яка перетворює великі обсяги даних на корисну інформацію, що дозволяє підприємствам формувати ефективні стратегії та приймати обґрунтовані рішення. Безпека даних і контроль доступу до інформації є критично важливими аспектами використання баз даних, оскільки вони забезпечують захист конфіденційної інформації. Забезпечення надійного контролю доступу гарантує, що лише авторизовані користувачі мають можливість працювати з інформацією, необхідною для виконання конкретних завдань.

Перспективи розвитку баз даних тісно пов'язані з інноваціями в галузі економіки, що вимагає подальшої оптимізації технологій зберігання та обробки даних. Це підкреслює необхідність постійного вдосконалення систем управління базами даних для забезпечення ефективної роботи в умовах зростання обсягів інформації та швидких змін у бізнес-середовищі.

### Список використаної літератури

- [1] Харів Н. О. Бази даних та інформаційні системи: навчальний посібник. – Рівне: НУВГП, 2018. – 127 с. – С. 8
- [2] Гафіяк А. М. «ІТ-технології та бізнес-аналітика,» Економіка і суспільство. 2018. № 15. С. 933.
- [3] Ковтун Б. В., Манич А. М., Романюк О. В. Порівняльна характеристика реляційних та NoSQL баз даних. Вінницький національний технічний університет.

## **РОЗРОБКА ТА ВПРОВАДЖЕННЯ ІНТЕЛЕКТУАЛЬНОЇ СИСТЕМИ МОНІТОРИНГУ ТА ПРОГНОЗУВАННЯ КІБЕРЗАГРОЗ ДЛЯ ЗАХИСТУ ІНФОРМАЦІЙНИХ РЕСУРСІВ ВИЩИХ НАВЧАЛЬНИХ ЗАКЛАДІВ УКРАЇНИ**

Дубина В.П. (vadironxx@gmail.com)

Харківський національний університет імені В.Н. Каразіна (Україна)

*У сучасному цифровому світі вищі навчальні заклади стали цінними мішенями для кіберзлочинців. Зростання кількості та складності кібератак вимагає постійного вдосконалення систем захисту інформації. Це дослідження присвячене розробці інноваційного рішення – інтелектуальної системи, здатної проактивно виявляти та нейтралізувати кіберзагрози, що спрямовані на інформаційні ресурси українських університетів.*

### **Аналіз сучасного стану кібербезпеки у ВНЗ**

Першим кроком дослідження стало глибоке занурення у світ кібербезпеки вищих навчальних закладів. Ми провели детальний аналіз поширених типів кібератак, таких як фішинг, DDoS-атаки та ransomware. Було виявлено, що ці атаки несуть серйозні загрози для навчального процесу, наукових досліджень та репутації університетів. Паралельно ми дослідили існуючі системи захисту, їхні сильні та слабкі сторони. З'ясувалося, що багато з них не в змозі впоратися з сучасними, високотехнологічними атаками.

### **Розробка інтелектуальної системи**

Наступним етапом було створення архітектури інтелектуальної системи. Ми визначили, що система повинна складатися з кількох взаємопов'язаних модулів: збору даних, препроцесингу, машинного навчання, візуалізації та управління. Для кожного модуля було обрано найкращі технології та інструменти. Особливу увагу було приділено розробці моделі загроз, яка детально описує можливі сценарії атак та їхні наслідки.

### **Використання машинного навчання**

Одним з ключових елементів системи є застосування методів машинного навчання. Ми провели поглиблений аналіз різних алгоритмів, таких як нейронні мережі, дерева рішень та алгоритми кластеризації. Після ретельного порівняння було обрано оптимальні алгоритми, які забезпечують високу точність виявлення загроз та швидкість роботи системи.

### **Створення прототипу та тестування**

На основі розробленої архітектури та обраних алгоритмів було створено прототип системи. Ми розробили інтуїтивно зрозумілий інтерфейс користувача, який дозволяє легко керувати системою та отримувати необхідну інформацію. Прототип був ретельно протестований на реальних даних, що дозволило оцінити його ефективність та виявити можливі недоліки.

### **Оцінка ефективності**

Для оцінки ефективності розробленої системи ми використали ряд метрик, таких як точність, повнота та F1-мера. Було проведено серію експериментів, які показали, що наша система здатна виявляти кіберзагрози з високою точністю та швидкістю. Крім того, ми порівняли нашу систему з існуючими рішеннями і виявили, що вона має ряд переваг.

### **Висновки та перспективи**

Результати дослідження демонструють високу ефективність розробленої інтелектуальної системи для захисту інформаційних ресурсів вищих навчальних закладів. Система здатна проактивно виявляти кіберзагрози, знижуючи ризики успішних атак.

У подальших дослідженнях ми плануємо розширити функціональність системи, включивши в неї модулі для автоматичного реагування на виявлені загрози та проведення розслідувань кіберінцидентів. Крім того, ми плануємо дослідити застосування нових технологій, таких як блокчейн та квантові обчислення, для підвищення рівня захисту інформації.

Таким чином, розроблена нами система є важливим кроком у напрямку забезпечення кібербезпеки вищих навчальних закладів України та створення безпечного цифрового середовища для навчання та досліджень.

#### Список використаних джерел:

1. Про основні засади забезпечення кібербезпеки України [Закон України]: № 2163-VIII від 5 жовтня 2017 року. URL: <https://zakon.rada.gov.ua/laws/show/2163-19#Text>.
2. Державна служба спеціального захисту зв'язку та захисту Інформації [державні сайти України]. URL: <https://cip.gov.ua/ua>.

УДК 004.056.55

### СТЕГАНОГРАФІЧНИЙ МЕТОД ПРИХОВУВАННЯ ІНФОРМАЦІЇ З ВИКОРИСТАННЯМ ФРАКТАЛЬНИХ РОЗМІРНОСТЕЙ ЗОБРАЖЕННЯ

Журавель Ю.І., Мичуда Л.З. (yura\_zhur@ukr.net, lesia.z.mychuda@lpnu.ua)  
Національний університет «Львівська політехніка» (Україна)

*Досліджено стеганографічне приховування інформації на прикладі методу вбудовування у найменш значущий біт. Одним із важливих показників ефективності стеганоалгоритму є забезпечення надійної прихованості даних. Це досягається через вибір відповідного місця приховування. У роботі запропоновано для вибору місць приховування застосовувати фрактальні розмірності. Проведено порівняння роботи запропонованого стегоалгоритму з відомими методами.*

Розвиток цифрової техніки призвів до формування великих об'ємів інформації, зокрема, медіа файлів. Ця інформація може мати конфіденційний характер чи комерційну цінність тощо. Оскільки вона передається по інтернет-каналах, які є здебільшого загальнодоступними, то це призводить до необхідності вживати заходи щодо захисту інформації. Загальновідомими є два шляхи вирішення цієї задачі – криптографічний захист та стеганографічне приховування. В першому випадку приховується вміст інформації, але зловмисник фіксує сам факт її передачі, у другому випадку – приховується не лише вміст інформації, але і її наявність, що робить його прийнятним для застосування при вирішенні багатьох задач у різних сферах діяльності людини.

У цій роботі досліджено стеганографічний метод приховування інформації в просторовій області зображення, оскільки такі методи володіють здебільшого невисокою обчислювальною складністю. Приховування здійснюватиметься на основі методу вбудовування в найменш значущий біт. В цьому випадку важливим питанням є вибір місця вбудовування інформації. Одним з перспективних підходів є використання фрактальних розмірностей зображень. Фрактальні структури мають властивості, які дозволяють приховувати дані, зберігаючи високу стійкість до виявлення.

Обчислення фрактальних розмірностей є важливим аспектом аналізу складних структур і знаходить застосування в різних галузях, таких як стеганографія, комп'ютерне бачення, аналіз зображень та наукові дослідження. Існує кілька методів для обчислення фрактальних розмірностей, кожен з яких підходить для певного типу даних або завдань.

В цій роботі застосовано клітинний метод обчислення фрактальних розмірностей [1]. Він є одним з найпоширеніших для обчислення фрактальної розмірності в двовимірних і тривимірних просторах. Його суть полягає в покритті об'єкта або зображення сіткою клітин (або кубів у 3D) і підрахунку кількості клітин, які містять об'єкт (рис. 1).



Рис. 1. Покриття об'єктів на зображенні сіткою з різним розміром клітин.

Алгоритм реалізації методу обчислення фрактальної розмірності є наступним:

- покриваємо простір сіткою клітин розміру  $\delta$ .
- підраховуємо кількість клітин  $N(\delta)$ , які містять частину об'єкта.
- повторюємо процедуру для різних значень  $\delta$ .
- фрактальна розмірність  $D$  визначається як нахил лінії на логарифмічному графіку залежності (рис. 2)

$$D = \lim_{\delta \rightarrow \infty} \frac{\ln(N(\delta))}{\ln(\delta)} \quad (1)$$

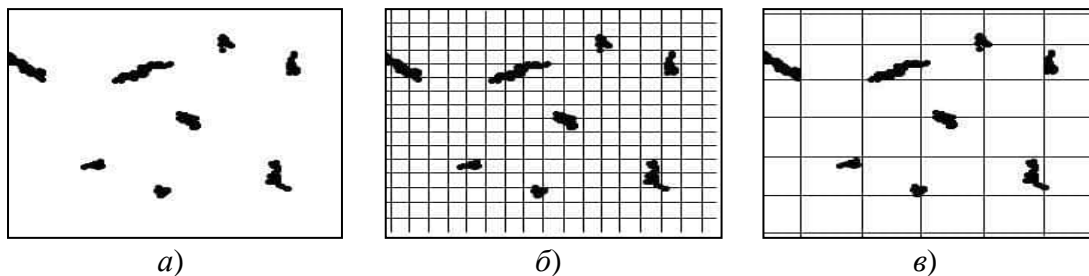

Рис. 2. Графік залежності кількості клітин  $N(\delta)$ , які потрібні для покриття досліджуваної фігури, від розміру цих клітин  $\delta$  у логарифмічному масштабі.

На основі виразу (1) обчислюються локальні фрактальні розмірності по всьому полю зображення. Кожна локальна точка зображення характеризується певним значенням фрактальної розмірності. При цьому високочастотні ділянки зображення описуватимуться більшим значенням фрактальної розмірності  $D(i, j)$ , де  $(i, j)$  - координати пікселя зображення. Застосувавши пороговий метод, локалізуємо ділянки з рівнем фрактальної розмірності, більшим за деякий поріг  $T$

$$D^*(i, j) = \begin{cases} 1, & \text{якщо } D(i, j) \geq T; \\ 0, & \text{якщо } D(i, j) < T. \end{cases} \quad (2)$$

Результати локалізації високочастотних ділянок зображення на основі фрактальних розмірностей наведено на рис. 3.

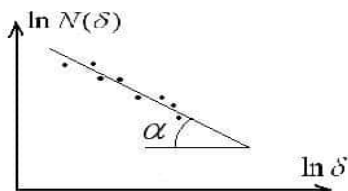

Рис. 3. Вхідне зображення (а) та результат локалізації областей (б) для стеганографічного приховування інформації з використанням фрактальних розмірностей.



У виділені області (рис. 3 б) здійснюватиметься приховування інформації. При цьому застосовувався метод приховування у найменш значущий біт.

Порівняння результатів роботи запропонованого методу проводилося з відомим методом приховування у найменш значущий біт, у якому місця для вбудовування визначалися через застосування високочастотних фільтрів. Оскільки фундаментальним поняттям стегографії є приховування даних, тому якість запропонованого алгоритму визначатиметься мінімальною кількістю спотворень, які вносяться при реалізації стегоалгоритму при інших однакових параметрах.

Для оцінки візуальних спотворень застосовано метод кількісного оцінювання візуальної якості зображень [2] (табл. 1). Цей метод базується на законах зорового сприйняття. На відміну від інших аналогічних відомих підходів, забезпечує кращу кореляцію між кількісною оцінкою та візуальним сприйняттям.

Проаналізуємо результати кількісного оцінювання візуальної якості заповнених стегоконтейнерів при різних методах пошуку місць для вбудовування, які наведені в таблиці 1. Діапазон кількісних оцінок порожніх стегоконтейнерів знаходиться в межах від 2,06 до 2,53.

Таблиця 1. Результати кількісного оцінювання візуальної якості заповнених стегоконтейнерів при різних методах пошуку місць для вбудовування.

Зображення заповненого стегоконтейнера та кількісна оцінка $Q$ порожнього стегоконтейнера	Оцінка візуальної якості заповненого стегоконтейнера з вибором місць для приховування інформації через застосування	
	високочастотних фільтрів	фрактальних розмірностей
 $Q = 2,5305$	$Q = 2,5439$	$Q = 2,6010$
 $Q = 2,0946$	$Q = 2,1945$	$Q = 2,2011$
 $Q = 2,0644$	$Q = 2,0903$	$Q = 2,0942$

Це пояснюється різним семантичним наповненням зображень. Після вбудовування кількісні оцінки заповнених стегоконтейнерів незначно зросли, оскільки зміна молодшого біту інтерпретується як зростання локальних контрастів через додавання шуму на зображення.

Різниця між кількісними оцінками візуальної якості стегоконтейнерів, пошук місць для вбудовування інформації у які здійснювався різними методами, відрізняється незначно. Це пояснюється однаковими параметрами налаштувань та невеликими об'ємами вбудовуваної інформації.

Проаналізуємо переваги стегографічного методу приховування інформації з використанням фрактальних розмірностей зображення.

Використання фрактальних розмірностей у процесі приховування даних підвищує стійкість стегографічної системи до атак, оскільки вбудована інформація розподіляється в складні фрактальні структури зображення, що ускладнює її виявлення. Завдяки фрактальним властивостям зображення, зміни, що вносяться до зображення під час приховування даних, мають мінімальний вплив на його візуальне сприйняття, що робить приховану інформацію практично непомітною для людського ока. Фрактальні алгоритми дозволяють ефективно використовувати наявний простір зображення для приховування даних, забезпечуючи високу щільність вбудовування інформації без значної деградації якості зображення. Фрактальні методи дозволяють застосовувати техніку приховування інформації на різних рівнях деталізації зображення, що надає можливість адаптувати алгоритм під різні вимоги та розміри даних для приховування.



**Список використаної літератури**

[1] Пат. 51439А України, G06K9/00. Спосіб визначення фрактальної розмірності зображень / В. І. Большаков, Ю. І. Дубров, Ф. В. Криулін, В. М. Волчук. Зареєстр. 02.02.02.  
 [2] І. М. Журавель, В. Р. Онишко, Ю. І. Журавель та Х. А. Амброзьяк, “Кількісне оцінювання візуальної якості цифрових зображень на основі законів зорового сприйняття людини.”, *Укр. журн. інформ. технологій.*, т. 6, № 1, с. 17–25, 2024.

**OSINT ЯК ІНСТРУМЕНТ ІНФОРМАЦІЙНОЇ БЕЗПЕКИ В УМОВАХ ВОЄННИХ КОНФЛІКТІВ**

Заглинський В.А. (v.zahlynskyi@ukr.net)  
 Поліський національний університет (Україна)

В епоху розвитку сучасних цифрових технологій збройні конфлікти також вийшли на новий рівень – інформаційна та когнітивна війни стали основою протистояння. З початком російської агресії питання отримання інформації з відкритих джерел і розвінчання фейків отримало нове звучання [1]: ворогом здійснюється постійне поширення неправдивих новин, створюються у соціальних мережах сотні ботоферм для їх поширення та ін. Країна-агресор вкладає величезні ресурси для поширення вигідної їй інформації не лише в український інформаційний простір. Світове співтовариство також стикається з підривними рухами та дезінформацією, які поширюються різними каналами та призводять до впливів на демократичні процеси - вибори, прийняття рішень урядами і формування соціальних норм [2].

OSINT (open-source intelligence) – спеціальний метод, який включає не лише пошук, але й аналіз інформації, яка знаходиться у відкритому доступі та становить оперативний інтерес. Завдяки цьому методу можна отримати значну кількість необхідної інформації за короткий проміжок часу. Варто відзначити, що близько 40% всієї інформації в Інтернеті є безкоштовною [1]. Особливістю OSINT можна назвати те, що це завжди специфічна інформація, зібрана й структурована особливим чином для відповіді на конкретні запитання [3]. Використання відкритих джерел інформації зазвичай передбачає три основні методи роботи з нею: пасивний, напівпасивний та активний [4]. Для того, щоб обрати оптимальний з цих методів, необхідно зважати на тип даних, який буде отриманий: пасивний використовується при аналізі загальнодоступних джерел інформації, напівпасивний полягає у надсиланні обмеженої кількості трафіку на сервер, що атакується, для уникнення небажаної уваги зі сторони зовнішніх користувачів, а особливістю активного збору інформації є безпосередня взаємодія, що відбувається із службою чи системою, де проводиться розвідка.

Залежно від потреб, для здійснення розвідки із відкритих джерел використовують різні інструменти, приклади та можливості яких наведено в таблиці 1.

Таблиця 1

Інструмент	MALTEGO	RECON-NG	SHODAN
Використання	збір та проведення аналізу великих обсягів інформації з різноманітних джерел, візуалізація даних, виявлення зв'язків між об'єктами	пошук інформації в соціальних мережах чи пошукових системах, аналізу зібраних даних для виявлення загроз та вразливостях	пошук за різними параметрами підключених до Інтернету пристроїв чи виявлення вразливостей у них

За допомогою OSINT у сьогочасному світі вирішуються абсолютно різні типи завдань на рівні держави, як то забезпечення національної безпеки або боротьба з тероризмом. У США та країнах НАТО існують окремі мережі центрів, що займаються збиранням та обробкою інформації

з подальшим формуванням відповідних баз даних та практичним їх застосуванням для прийняття необхідних рішень [5].

Один із прикладів верифікації за допомогою OSINT інформації, яка з'являється в мережі Інтернет, мітиться у публікації міжнародної волонтерської спільноти InformNapalm і демонструє, яким чином можна перевірити, відповідає чи ні дійсності статистика втрат Збройних Сил РФ станом на 24.03.2022 [6].

Міністерство оборони РФ вперше офіційно відзвітувало про втрати серед своїх військових 02.02.2022 – за його даними станом на цей день було вбито 498 і поранено 1597 осіб. Аналіз повідомлень з російських ЗМІ і соціальних мереж свідчить про нагородження російських військових, які брали участь у війні з Україною, при чому це відбувалося здебільшого посмертно. Судячи з цих повідомлень, загиблі отримували Орден Мужності. Більшість військовослужбовців були нагороджені указом президента РФ від 03.03.2022. Мінімальний номер «посмертного» Ордену Мужності – 78487, максимальний – 83281. Різниця між ними становить 4794 ордени. Тобто можна стверджувати, що саме це – мінімальна кількість загиблих військовослужбовців Збройних сил РФ [6].

Отже, розвідка на основі відкритих джерел має високу цінність, адже є одним із основних та дієвих інструментом, за допомогою якого можна розвінчувати міфи та виявляти фейкову інформацію, яку поширює агресор. Подальші дослідження на основі розвідки відкритих даних можуть допомогти не лише протидіяти пропаганді, але й прогнозувати подальші кроки ворога на в інформаційному просторі, щоб завчасно розробити механізм протидії.

#### Список використаних джерел

1. Ланде Д. В. Правові питання конкурентної розвідки // Інформація і право. 2020. № 2(33). URL: <http://ippi.org.ua/lande-dv-pravovi-pitannya-konkurentnoirozvidki-st-51-68> (дата звернення: 01.10.2024).
2. Bennett W. L., Livingston S. The disinformation order: Disruptive communication and the decline of democratic institutions // European Journal of Communication. — 2018. — Vol. 33, no. 2. — P. 122–139. — DOI: 10.1177/0267323118760317. — URL: <https://journals.sagepub.com/doi/10.1177/0267323118760317> (дата звернення: 03.10.2024).
3. Щурат Т. Г., Смука А. О. Деякі аспекти розвідки з відкритих джерел інформації (OSINT). URL: <http://dspace.oduvs.edu.ua/bitstream/123456789/654/1/6.pdf> (дата звернення: 04.10.2024).
4. Current Status and Security Trend of OSINT / Y.-W. Hwang, I.-Y. Lee, H. Kim, H. Lee, D. Kim. — 2022. — DOI: 10.1155/2022/1290129. — URL: <https://www.hindawi.com/journals/wcmc/2022/1290129/> (дата звернення: 06.10.2024).
5. Пащенко Т. П. Гібридна війна та соціальні мережі. Інформаційний вимір гібридної війни: досвід України: матеріали міжнародної науковопрактичної конференції. Київ: НУОУ, 2017. С. 62–65.
6. «Медальний залік»: OSINT аналіз справжніх втрат РФ за перший тиждень бойових дій в Україні. URL: <https://informnapalm.org/ua/medalnyizalikal-analiz-osint/> (дата звернення: 10.10.2024).

УДК 004.6:796

### АНАЛІЗ ЕФЕКТИВНОСТІ СПОРТИВНИХ ТРЕНУВАНЬ ЗА ДОПОМОГОЮ ІНФОРМАЦІЙНОЇ УПРАВЛЯЮЧОЇ СИСТЕМИ З ІНТЕГРАЦІЄЮ ІНДИВІДУАЛЬНИХ РЕКОМЕНДАЦІЙ

Іщенко Д.М., Селіванова А.В. (dmitry.ischenko2910@gmail.com, alikasalvano@gmail.com)  
Одеський національний технологічний університет (Україна)

*В тезах розглядається доцільність та основні параметри аналізу ефективності спортивних тренувань за допомогою спеціалізованих інформаційних систем. Наведено критерії оцінки за даними аналізу публікацій останніх років, що дає підставу розробки комплексного підходу до індивідуалізації тренувальних процесів з використанням інформаційних технологій.*

В умовах глибокої інтеграції цифрових технологій у повсякденне життя, використання інформаційних управляючих систем у фітнес-індустрії стає особливо актуальним. Метою даного дослідження є оцінка ефективності програм тренувань для індивідуалізованого планування за допомогою спеціалізованих інформаційних управляючих систем.

Цифровізація фітнес-послуг стала невід'ємною частиною сучасної індустрії. За даними досліджень, понад 69% фітнес-залів у 2021 році використовували цифрові інструменти для залучення клієнтів, зокрема через додатки для онлайн-тренувань та трекери фізичної активності [1]. Пандемія COVID-19 ще більше підкреслила важливість цифрових рішень, спричинивши зростання кількості завантажень фітнес-додатків на 84% у період з 2019 по 2020 роки [1]. Це свідчить про необхідність розробки ефективних методів індивідуалізації тренувальних програм з використанням інформаційних технологій.

Об'єктом дослідження є процес використання інформаційних технологій для оптимізації тренувальних процесів з урахуванням індивідуальних особливостей користувачів. Предметом дослідження виступають алгоритми збору даних про деталі тренувань користувачів, їхні вподобання, з подальшим визначенням ключових чинників, що впливають на ефективність тренувань, а також розробка методик рекомендації оптимальних тренувальних програм.

Наукова новизна полягає у розробці комплексного підходу до індивідуалізації тренувальних процесів з використанням інформаційних технологій для аналізу даних про вподобання та активність користувачів. Практичне значення роботи визначається можливістю застосування програмного забезпечення для підвищення ефективності тренувань та мотивації користувачів через персоналізовані рекомендації.

Сучасні дослідження активно вивчають критерії, за якими фітнес-додатки можуть оцінювати ефективність тренувань та забезпечувати індивідуалізований підбір програм для користувачів. В результаті проведення аналізу публікацій останніх років виявлено основні критерії:

- оцінка тренування користувачем: суб'єктивні рейтинги та відгуки після виконання тренування є цінним індикатором його ефективності та привабливості. Дослідження в *Journal of Medical Internet Research* показує, що суб'єктивні оцінки користувачів є ключовим фактором для підвищення мотивації та залученості [3].
- інтерес користувача до певних тренувань: відстеження того, якими тренуваннями користувач цікавиться, дозволяє системі адаптувати рекомендації відповідно до його уподобань. Дослідження в *JMIR mHealth and uHealth* підкреслює, що персоналізація на основі поведінкових даних підвищує ефективність та задоволеність користувачів [4].

Індивідуальні показники користувача: Фізичні параметри користувача, такі як вага, зріст та вік, є критичними для персоналізації тренувань. Дослідження в *JMIR mHealth and uHealth* підтверджують, що індивідуалізація на основі цих показників призводить до покращення фізичної форми та зниження ризику травм [5].

Впровадження інформаційних управляючих систем з інтеграцією індивідуальних рекомендацій дозволяє ефективно аналізувати зазначені критерії та формувати оптимальні тренувальні програми. Технології самотрекінгу та адаптивні алгоритми забезпечують більш точну відповідність потребам користувача [2]. Мультифакторний підхід сприяє підвищенню мотивації, задоволеності та довгострокової прихильності користувача до тренувань.

Проведений аналіз підтверджує, що використання інформаційних управляючих систем з інтеграцією індивідуальних рекомендацій є перспективним напрямом для підвищення ефективності тренувань. Це сприяє не лише покращенню фізичних показників користувачів, але й підвищенню їхньої мотивації та задоволеності від тренувального процесу. Подальший розвиток цього напрямку може значно вплинути на еволюцію фітнес-індустрії в умовах цифровізації.

### СПИСОК ВИКОРИСТАНОЇ ЛІТЕРАТУРИ

[1] Impact of Technology on Fitness Industry // *Technology Magazine*: [Onlain]. Available: <https://technologymagazine.com/digital-transformation/research-shows-impact-technology-fitness-industry>. Accessed on: August 21, 2024.

[2] AI and the Future of Fitness // Springer: [Onlain]. Available: <https://link.springer.com/article/10.1007/s00146-021-01146-8>. Accessed on: August 27, 2024.

[3] Reliability and Validity of Assessing User Satisfaction With Web-Based Health Interventions // Journal of Medical Internet Research: [Onlain]. Available: <https://www.jmir.org/2016/8/e234>. Accessed on: August 25, 2024.

[4] Active Usage of Mobile Health Applications: Cross-sectional Study // JMIR mHealth and uHealth: [Onlain]. Available: <https://mhealth.jmir.org/2021/12/e25330>. Accessed on: August 25, 2024.

[5] Mobile Apps to Support the Self-Management of Hypertension: Systematic Review // JMIR mHealth and uHealth: [Onlain]. Available: <https://mhealth.jmir.org/2018/7/e10723>. Accessed on: August 25, 2024.

УДК 004.65

## МЕТОДИ ОПТИМІЗАЦІЇ SQL-ЗАПИТІВ ДЛЯ ПІДВИЩЕННЯ ПРОДУКТИВНОСТІ СИСТЕМ УПРАВЛІННЯ БАЗАМИ ДАНИХ

Кушнір В.М., Вовк Р.Б. (vladyslava.kushnir-ip233@nung.edu.ua)  
Івано-Франківський національний технічний університет нафти і газу (Україна)

*У роботі розглядаються основні аспекти оптимізації SQL-запитів у системах управління базами даних (СУБД), зокрема методи покращення ефективності виконання запитів. Аналізується роль індексації, кешування, зменшення обсягу оброблюваних даних та паралельної обробки запитів для підвищення продуктивності інформаційних систем. Зокрема, досліджено вплив індексів на швидкість виконання запитів і необхідність їх раціонального використання. Розглянуто важливість аналізу плану виконання запитів, що дозволяє ідентифікувати вузькі місця та визначити можливості для оптимізації. Приділено увагу стратегічним підходам, які забезпечують ефективне управління обчислювальними ресурсами, зменшують затримки у доступі до даних та підвищують загальну продуктивність баз даних. Результати роботи мають практичне значення для розробників та адміністраторів баз даних, що прагнуть оптимізувати продуктивність своїх інформаційних систем.*

У сучасному інформаційному суспільстві ефективна робота з великими обсягами даних є ключовим чинником для успішного функціонування різноманітних галузей, зокрема бізнесу, фінансів, охорони здоров'я, науки та технологій. Бази даних відіграють основну роль у зберіганні та швидкому доступі до інформації, проте зі збільшенням їх обсягів і ускладненням запитів виникає проблема продуктивності. Швидкість обробки даних та оптимізація SQL-запитів мають безпосередній вплив на стабільність та ефективність систем, що забезпечують безперервну роботу підприємств і сервісів.

Оптимізація запитів набуває критичного значення, оскільки від неї залежать час виконання операцій, ефективне використання серверних ресурсів та загальна продуктивність інформаційних систем. Це особливо важливо для галузей, де затримки в доступі до даних можуть спричинити серйозні наслідки, такі як уповільнення прийняття рішень або порушення обслуговування клієнтів. Сучасні бази даних обробляють значні обсяги інформації, тому важливо забезпечувати їх ефективну роботу для підтримання високої продуктивності в умовах постійного зростання навантажень.

Метою даного дослідження є аналіз оптимізації SQL-запитів у системах управління базами даних, зокрема, вивчення основних методів підвищення ефективності їх виконання. Особлива увага приділяється впливу оптимізації на продуктивність баз даних, а також визначенню найефективніших підходів до зменшення часу обробки запитів.

Індекси відіграють ключову роль у прискоренні пошуку даних у великих таблицях, знижуючи час, необхідний для виконання запитів, шляхом створення структур, які забезпечують швидкий доступ до рядків. Їх використання є особливо ефективним у запитах з умовами WHERE, ORDER BY та JOIN, оскільки це зменшує обсяг даних, які потрібно сканувати, що, в свою чергу, підвищує швидкість виконання операцій. Існує декілька типів індексів, зокрема B-дерев'яні, хеш-індекси та повнотекстові індекси, кожен з яких підходить для різних сценаріїв використання.



Наприклад, B-дерев'яні індекси є популярними завдяки своїй ефективності в операціях пошуку, вставки та видалення. Повнотекстові індекси, натомість, використовуються для швидкого пошуку текстових даних у великих масивах інформації, що є важливим для застосунків, орієнтованих на обробку тексту, таких як системи управління контентом та пошукові системи [1,2].

Завдяки використанню індексів час виконання запитів суттєво скорочується, оскільки база даних може звертатися безпосередньо до рядків, які задовольняють задані критерії, без необхідності повного сканування таблиці. Це дозволяє оптимізувати використання системних ресурсів, зменшуючи навантаження на пам'ять та процесорний час. Індекси також підвищують продуктивність складних запитів, які містять численні умови та обчислення, сприяючи ефективному виконанню агрегаційних функцій, таких як COUNT, SUM та AVG. Окрім цього, індекси сприяють забезпеченню унікальності значень у стовпцях, що є важливим для підтримки цілісності даних, особливо при роботі з первинними ключами.

Однак, незважаючи на численні переваги, надмірне використання індексів може негативно вплинути на загальну продуктивність системи. Кожна операція зміни в таблиці, така як вставка, оновлення або видалення рядків, вимагає оновлення відповідних індексів, що може призвести до затримок у виконанні операцій, особливо у випадку великих обсягів даних. Тому важливо дотримуватися збалансованого підходу до створення індексів, обираючи ті ключі, які часто використовуються в запитах, та уникаючи створення індексів на стовпцях, що рідко запитуються або часто змінюються.

Окрім індексів, важливим компонентом оптимізації продуктивності баз даних є кешування. Цей процес забезпечує зберігання часто запитуваних даних в оперативній пам'яті, що значно зменшує час доступу до них. У разі звернення користувача до даних, система спочатку перевіряє наявність їх у кеші. Якщо потрібна інформація вже присутня в кеші, вона повертається без необхідності звертатися до бази даних, що особливо корисно для часто повторюваних запитів, оскільки це зменшує навантаження на сервери баз даних і прискорює час відповіді.

Кешування може бути реалізоване на різних рівнях, зокрема на рівні застосунку, бази даних або навіть мережі. Наприклад, у веб-застосунках дані можуть зберігатися в пам'яті веб-сервера або за допомогою спеціалізованих систем кешування, таких як Redis чи Memcached. Ці технології дозволяють ефективно керувати пам'яттю, забезпечуючи швидкий доступ до часто використовуваних даних і таким чином підвищуючи загальну продуктивність системи. Крім того, кешування може використовувати різні стратегії управління даними, такі як TTL (time-to-live), що автоматично видаляє дані з кешу після певного часу, або LRU (least recently used), що видаляє найменш використовувані дані. Такі стратегії допомагають підтримувати кеш у оптимальному стані, запобігаючи його переповненню та забезпечуючи ефективне використання ресурсів [2].

Ще одним важливим аспектом оптимізації продуктивності баз даних є паралельна обробка запитів, особливо в умовах високого навантаження та великих обсягів даних. Цей підхід дає змогу системі одночасно обробляти декілька запитів, що значно підвищує швидкість виконання та знижує затримки у відповіді на запити користувачів. У традиційних системах запити обробляються послідовно, що вимагає завершення одного запиту перед початком наступного. Паралельна обробка дозволяє розподілити навантаження між кількома процесами або потоками, що особливо ефективно для складних запитів, які потребують значних обчислювальних ресурсів.

Впровадження паралельної обробки може значно покращити продуктивність системи, оскільки запити можуть виконуватися на різних потоках або серверах. Це не тільки скорочує час обробки, але й дозволяє системі обробляти більшу кількість запитів одночасно, що є критично важливим у разі зростання кількості користувачів. Втім, паралельна обробка має свої виклики. Управління паралельними потоками, забезпечення коректної синхронізації та уникнення конфліктів між процесами можуть потребувати значних зусиль. Зокрема, можливі проблеми, пов'язані з блокуваннями або "гонками даних", що можуть призводити до зниження загальної продуктивності. Крім того, не всі запити можуть бути легко паралелізовані, особливо ті, що мають високу взаємозалежність або обробляють один і той самий набір даних. Тому важливо ретельно оцінювати, які запити виграють від паралельної обробки, і визначати доцільність її використання в конкретних випадках [4].

Важливим аспектом оптимізації продуктивності баз даних є зменшення обсягу оброблюваних даних, що безпосередньо впливає на швидкість виконання запитів та знижує навантаження на системні ресурси. Одним із основних підходів до оптимізації є використання



умов фільтрації. Коректне формулювання запитів з використанням умов WHERE дає змогу обмежити результати лише тими записами, які відповідають певним критеріям, що значно пришвидшує обробку.

Агрегація даних також відіграє важливу роль у зменшенні обсягу оброблюваної інформації. Використання функцій, таких як COUNT, SUM або AVG, дозволяє отримувати підсумкові результати замість обробки всіх рядків. Оптимізація вибору стовпців у запитах, шляхом вказування лише необхідних, сприяє уникненню передачі надлишкової інформації.

Контролювати обсяг результатів можна також за допомогою операторів LIMIT та OFFSET, що є особливо корисним для сторінкових запитів у веб-додатках. Важливим методом є використання підготовлених запитів, які дозволяють повторно використовувати плани виконання. Це зменшує обсяг оброблюваних даних та скорочує час виконання запитів.

У цілому, ці методи дозволяють базам даних більш ефективно використовувати ресурси, покращуючи швидкість виконання запитів і загальну продуктивність системи, що, в свою чергу, підвищує задоволеність користувачів завдяки швидшому отриманню результатів. Критично важливим етапом оптимізації є аналіз плану виконання запитів, оскільки він надає змогу зрозуміти, як саме база даних планує виконати запит, та виявити можливі вузькі місця у процесі виконання. План виконання містить детальну інформацію про порядок обробки таблиць, типи з'єднань, використання індексів та інші аспекти, що можуть впливати на ефективність виконання запиту.

Використання команди EXPLAIN (або аналогічних команд у різних СУБД) дозволяє отримати докладну інформацію про запит, включаючи статистику щодо кількості рядків, які система планує обробити, та очікуваних витрат на виконання. Це допомагає виявляти потенційні проблеми, як-от недостатнє використання індексів або неефективні з'єднання, що можуть уповільнювати виконання запитів. Аналіз плану виконання дає можливість ідентифікувати напрями для подальшої оптимізації, наприклад, шляхом зміни структури запиту, переписування підзапитів з використанням JOIN, або додавання нових індексів. Важливо також звертати увагу на вибір типу з'єднань (наприклад, INNER JOIN, LEFT JOIN, RIGHT JOIN), оскільки некоректний вибір може суттєво знижувати продуктивність.

Крім того, варто враховувати конфігураційні параметри СУБД, які можуть впливати на виконання запитів. Налаштування пам'яті та кількості потоків обробки можуть значно підвищити швидкість виконання запитів та загальну продуктивність системи.

Отже, результати дослідження висвітлюють основні принципи та механізми оптимізації SQL-запитів, що сприяють підвищенню продуктивності баз даних. Використання таких методів, як індексація, кешування, фільтрація даних і паралельна обробка запитів, забезпечує швидке виконання запитів та зменшує навантаження на сервери. Оптимізація запитів не лише покращує ефективність роботи інформаційних систем, а й гарантує стабільну діяльність бізнес-процесів. Таким чином, досягнення високої продуктивності баз даних вимагає комплексного підходу до оптимізації, що включає ефективне використання індексів, кешування, фільтрації даних та управління паралельною обробкою запитів. Ці заходи не лише підвищують ефективність роботи інформаційних систем, а й сприяють забезпеченню стабільної та надійної роботи бізнес-процесів у сучасному цифровому середовищі.

### Список використаної літератури

- [1] "Top 10 Best Practices for Optimizing Databases for Web Developers." [Online]. Available: <https://www.ranktracker.com/uk/blog/top-10-best-practices-for-optimizing-databases-for-web-developers/>. [Accessed: Oct. 04, 2024].
- [2] "Обговорення на форумі DOU: Оптимізація запитів у базах даних." [Online]. Available: <https://dou.ua/forums/topic/45982/>. [Accessed: Oct. 04, 2024].
- [3] "Оптимізація запитів у MySQL." [Online]. Available: <https://www.ukraine.com.ua/wiki/hosting/databases/mysql/query-optimization/>. [Accessed: Oct. 05, 2024].
- [4] "SQL-запити: Все, що вам потрібно знати." [Online]. Available: <https://foxminded.ua/sql-zapyty/>. [Accessed: Oct. 05, 2024].

**ЗАХИСТ БІОМЕДИЧНИХ ЗОБРАЖЕНЬ ВІД НЕСАНКЦІОНОВАНОГО ДОСТУПУ**

Майданюк В.П., Грицишин В.О. (maidaniuk2000@gmail.com)  
Вінницький національний технічний університет (Україна)

*Розглянуто особливості захисту біомедичних зображень від несанкціонованого доступу за рахунок використання криптографічних та стеганографічних методів. Показано, що при приховуванні рентгенівських знімків в контейнерах того типу кількість молодших біт, що використовуються для приховування в кожному пікселі зображення-контейнера може бути збільшена до 4 по кожній складовій кольору.*

**Вступ**

Дані медичних обстежень, особливо радіологічні зображення, можуть містити чутливу інформацію про стан здоров'я пацієнта, що робить їх цінною мішенню для кіберзлочинців. Несанкціонований доступ до таких даних може призвести до їх неправомірного використання, наприклад, для шантажу, незаконного продажу або зміни діагнозу [1].

Можна виділити такі напрямки вирішення задачі захисту біомедичних зображень:

- традиційний – шифрування файлів зображень [2];
- врахування специфіки зображення – виконуються будь-які перетворення в площині зображення, які виключають відтворення початкового зображення без спеціальних засобів. Після перетворення зображення зберігається у початковому форматі.

Другий підхід має переваги, оскільки дозволяє реалізувати специфічні алгоритми перетворення простіші в реалізації, а збереження зображення у тому ж форматі приховує факт перетворення – ущільнення, шифрування та інше.

Загальна схема системи захисту наведена на рис. 1.



Рисунок 1 – Загальна схема захисту зображень від несанкціонованого доступу

Тобто вхідними і вихідними даними є файли у форматі зображення. В якості перетворень можуть застосовуватись криптографічні, стеганографічні або інші перетворення в площині зображення, а не з файлами.

**Використання стеганографії для захисту рентгенівських знімків**

Стеганографія (пер. з грец, «тайнопис») — це наука про приховану передачу інформації за допомогою збереження в таємниці самого факту передачі. Для стеганографії важливим є вибір контейнера для приховування повідомлення. Найбільшу місткість забезпечують контейнери у вигляді файлів зображень, у яких можна замінити в кожному пікселі по крайній мірі 1 молодший біт по кожній складовій кольору на біт повідомлення, тобто у пікселі можна приховати мінімум 3 біти інформації.

Рентгенівські знімки це зображення з вузьким динамічним діапазоном, з наявністю ділянок з плавною зміною яскравості, тому слід очікувати, що кількість прихованих біт в кожному пікселі можна збільшити без втрати візуальної якості зображення, а відповідно і ймовірності виявлення факту приховування іншого зображення в зображенні-контейнері.

Для проведення досліджень в якості контейнера використовується зображення типу рентгенівський знімок, приховується зображення того ж типу.

Алгоритм захисту включає такі кроки:

1. Розсіювання бітів зображення, що захищається в площині зображення контейнера з використанням конгруентного генератора псевдовипадкових чисел (ПВЧ) та їх гамування. Для кожної складової кольору (RGB) використовується свій генератор ПВЧ. Він формує послідовності псевдовипадкових чисел  $T(i)$  у відповідності з співвідношенням [3]:

$$T(i+1) = (A * T(i) + C) \bmod M \quad (1)$$

де  $T(0)$  – початкова величина, обрана як твірне число;

$A$  і  $C$  – константи.

Такий датчик ПВЧ генерує псевдовипадкові числа з визначеним періодом повторення, що залежить від обраних значень  $A$  і  $C$ . Лінійний конгруентний генератор має максимальну довжину  $M=2^n$  тільки тоді, коли  $C$  - непарне;  $A \bmod 4 = 1$ . Значення  $T(0)$ ,  $A$ ,  $C$  можуть бути ключем шифру. А в якості значення  $M$  вибирається найближче число кратне «2» більше кількості пікселів в зображенні-контейнері, що підвищує криптостійкість шифрування.

2. В кожному пікселі контейнера приховується 12 біт зображення що захищається. Для приховування використовуються 4 молодших біти в кожній складовій кольору. Причому дані, що приховуються в поточному пікселі контейнера належать різним пікселям зображення, що захищається.



Рисунок 2 – Зображення-контейнер (а) і приховане (б) в ньому зображення

Проведені дослідження показали, що при приховуванні рентгенівських знімків в контейнерах того ж типу кількість молодших біт, що використовуються для приховування в кожному пікселі зображення-контейнера може бути збільшена до 4 по кожній складовій кольору, відмінності від оригінального зображення-контейнера непомітні, середньо-квадратичне відхилення (СКВ) від оригінального складає 4-6 (рис. 2).

### СПИСОК ВИКОРИСТАНОЇ ЛІТЕРАТУРИ

- [1] Безпека та конфіденційність у віддаленій радіології. [Електронний ресурс]. <https://radiolance.ua/bezpeka-ta-konfidentsijnist-u-viddalenij-radiologiyi/>
- [2] Олександр Романюк, Володимир Майданюк, Сергій Павлов, Наталія Тітова, Сергій Романюк. Шифрування медичних зображень // Медико-технічна співпраця заради перемоги: Актуальні завдання медичної, біологічної фізики та інформатики. Матеріали доповідей та виступів III всеукраїнської науково-практичної конференції з міжнародною участю 5-6 квітня 2024 року Вінниця. – Вінниця: Едельвейс. – С. 86-89.
- [3] Майданюк, В. П. Основи теорії інформації та кодування : електронний навчальний посібник комбінованого (локального та мережного) використання [Електронний ресурс] / Майданюк В. П., Романюк О. Н., Тужанський С. Є. – Вінниця : ВНТУ, 2022. – 133 с.

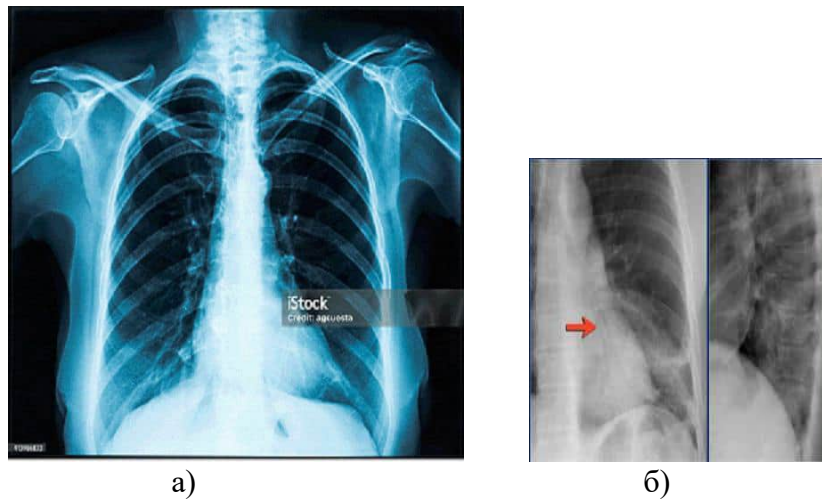
## NODE-RED FOR INTEGRATING SERVICES AND ENHANCING FUNCTIONALITY IN AUTOMATED SYSTEMS

Maliava Andrii (andriy\_m@knu.ua)

Taras Shevchenko National University of Kyiv (Ukraine)

*This document explores the advantages of Node-RED, an open-source, flow-based development tool designed for seamless integration of devices and APIs, highlighting its efficiency, flexibility, and minimal hardware requirements compared to traditional compiled software. It addresses the challenges of conventional programming environments and presents Node-RED as a robust solution for modern automated systems.*

### 1. INTRODUCTION

Node-RED [1] is an open-source, flow-based development tool created by IBM to simplify the integration of devices, APIs, and online services through a visual programming interface. Initially developed to address the growing need for rapid prototyping in IoT (Internet of Things) and other automation projects, Node-RED has since expanded its use across various domains. It is built on Node.js [2], a lightweight and highly efficient JavaScript runtime known for its minimal hardware footprint. Node-RED is designed to run on a broad range of hardware, from small embedded systems like Raspberry Pi to more powerful servers, and supports deployment within Docker containers [3] for enhanced portability and scalability. Debugging capabilities are built into the platform, allowing users to easily identify and resolve issues through real-time flow inspection and error handling. Node-RED’s flexibility is further extended by its vast library of over 5,000 available modules and plugins [4], which provide pre-built functionalities for integrating various services and devices. Compared to traditional programming environments like Java, the development of new nodes or plugins for Node-RED is considerably simpler, owing to its modular and accessible structure. Its application extends beyond automation, making it a valuable tool in areas like IoT, security systems, and even education, where it has been adopted to teach programming to students [5]. Node-RED is also widely popular, with over 1.5 million downloads and usage by more than 250,000 developers across the globe. Notable companies, including IBM, Siemens, and Hitachi, utilize Node-RED to streamline complex automation processes, making it a powerful and trusted tool for both individual developers and large enterprises [1].

Table 1. Node-RED vs. Compiled Languages: A Comparative Feature Table [6][7]

Feature	Node-RED	Java	.NET Core 6	Python
Compilation speed	No compilation required	Slow (due to bytecode compilation)	Moderate (JIT compilation)	No compilation required
Execution speed	Moderate to High	High	High	Moderate
Memory usage	Low	High	Moderate	Low to moderate
Minimal hardware requirement	Raspberry Pi (512 MB RAM)	Higher-end (2 GB+ RAM)	Moderate (1 GB+ RAM)	Raspberry Pi (512 MB RAM)
Can be changed/debugged real-time?	Yes	No	Limited	Yes (with interpreters)

### 2. STATEMENT OF THE PROBLEM

Compiled software, while powerful, presents several significant drawbacks, especially in modern, rapid-changed environments. One of the primary challenges is the heavy compilation process, where source code must be translated into machine code, which can be time-consuming and resource-intensive. This process requires large software development kits (SDKs) and extensive hardware resources, particularly in languages like Java, where both compilation and execution demand considerable memory and processing power. Additionally, compiled programs generate large binary files that require



substantial storage space and further increase hardware requirements, making them unsuitable for embedded systems or low-power devices. Updating or modifying a compiled program is challenging, as every change requires recompilation, followed by redeployment—this is both time-consuming and inefficient. Debugging is another challenge; without additional plugins or specialized tools, compiled software does not support real-time debugging, making it difficult to resolve issues in production environments quickly. Fast rebooting of applications in critical production systems is nearly impossible without significant downtime, further delaying response times in dynamic scenarios. Overall, compiled software's high hardware demands, lack of flexibility for real-time updates.

### 3. PROPOSED SOLUTIONS

Integrating Node-RED into any automated system offers numerous advantages, particularly in terms of enhancing flexibility, efficiency, and scalability. One of the most significant benefits is its ability to facilitate seamless integration with external systems and APIs, enabling developers to expand system functionalities without the need to recompile or redeploy existing code. Node-RED allows users to import and export flows as JSON files, which not only saves time but also streamlines the development process by simplifying the configuration of workflows. Its one-click, manual, and automatic redeployment capabilities make it ideal for high-load and high-availability systems, ensuring minimal downtime. Additionally, Node-RED provides built-in security features, along with APIs that allow for the implementation of custom security measures and authentication protocols, ensuring robust protection for sensitive data and operations. The extensive library of pre-built nodes and community-contributed modules further accelerates development by enabling users to use existing functionalities, while real-time debugging capabilities help users quickly find and fix problems, greatly improving system reliability.

### 4. CONCLUSIVE SUMMARY

Integrating Node-RED into automated systems significantly enhances flexibility, efficiency, and scalability by enabling seamless integration with external services, quick configuration through JSON flows, and real-time debugging. Its built-in security features and extensive library of pre-built nodes make it an ideal solution for high-load, high-availability environments.

#### USED SOURCES

1. Node-RED overview. [Electronic resource]. – Access mode: <https://nodered.org/>
2. Node.js overview. [Electronic resource]. – Access mode: <https://nodejs.org/en>
3. Node-RED Docker support. [Electronic resource]. – Access mode: <https://nodered.org/docs/getting-started/docker>
4. Node-RED plugin library. [Electronic resource]. – Access mode: <https://flows.nodered.org/>
5. Node-RED 2023 community survey of usage. [Electronic resource]. – Access mode: <https://nodered.org/about/community/survey/2023/>
6. Java/ .NET Core/ Python comparison [Electronic resource]. – Access mode: <https://www.valuecoders.com/blog/technology-and-apps/java-vs-net-vs-python-which-is-best/>
7. .NET Core vs Java. Performance overview [Electronic resource]. – Access mode: <https://dev.to/amelie-lamb/net-core-vs-java-which-programming-platform-has-better-performance-2018>

УДК 004.49+681.518

## ОБУМОВЛЕННЯ БЕЗПЕКОВИХ МЕХАНІЗМІВ ПРИ ОПРАЦЮВАННІ КОРПОРАТИВНИХ ПОТОКІВ ДАНИХ В МЕРЕЖАХ ОПЕРАТИВНОЇ ПОЛІГРАФІЇ

Т. Нерода (tetyana.v.neroda@lpnu.ua)  
Навчально-науковий інститут поліграфії та медійних технологій  
Національного університету «Львівська політехніка» (Україна)

*Обумовлено компоненти комплексної моделі захисту даних у кіберфізичних системах на базі промислових ПК. Здійснено аналіз механізмів захисту при опрацюванні корпоративних інформаційних потоків на клієнтському, серверному та операційному рівнях.*

У сучасних умовах функціонування кіберфізичних систем у виробничій сфері, зокрема в оперативній поліграфії, питання безпеки набуває особливої актуальності через постійне зростання



складності технологічних процесів. Промислові комп'ютери, що забезпечують обробку корпоративних потоків даних у поліграфічних процесах, не лише виступають основним компонентом керування виробничим обладнанням, але й стають носіями аналітичного апарата при опрацюванні управлінської інформації. Тому обумовлення спеціалізованих безпекових механізмів, здатних гарантувати цілісність, конфіденційність і доступність інформації, а також захист системи від зовнішніх і внутрішніх загроз є своєчасним та актуальним на усіх стадіях оптимізації поліграфічно орієнтованої інфраструктури.

На сьогодні вітчизняні та світові дослідження, присвячені питанням безпеки промислових комп'ютерів і кіберфізичних систем, основну увагу приділяють загальним аспектам захисту інформації [1]. При цьому явно недостатня кількість праць, які б детально висвітлювали специфіку безпекових викликів під час опрацювання корпоративних потоків даних у вузькопрофільних галузях, зокрема в оперативній поліграфії. Відтак, при спеціалізації методик забезпечення цілісності даних та зменшенні ризиків під час передавання інформації питання захисту при взаємодії між рівнями архітектури, специфічних для поліграфії, таких як клієнтський, серверний та операційний, часто залишаються поза увагою.

Крім того, значна кількість існуючих досліджень зосереджуються на питаннях захисту інформаційних систем від зовнішніх кібератак [2], тоді як аспекти внутрішньої безпеки, такі як контроль доступу до ресурсів промислового ПК, розмежування прав користувачів, а також захист критичних виробничих даних на операційному рівні, висвітлюються недостатньо. Відсутність чітко визначених методологій для забезпечення захисту в умовах взаємодії фізичних компонентів поліграфічного обладнання та інформаційної інфраструктури вимагає подальших досліджень і розробки більш інтегрованих підходів до побудови безпечних промислових систем.

У ході представленого дослідження було виділено декілька напрямків, зосереджених на вдосконаленні систем безпеки та оптимізації управління інформаційними потоками в рамках поліграфічно орієнтованої інфраструктури. Одним із головних завдань стало визначення ієрархії безпекових механізмів, що відповідають специфіці кожного рівня обробки даних — *клієнтського*, *серверного* та *операційного*. Це дозволило розробити ефективну модель захисту на кожному етапі, починаючи від автентифікації і авторизації користувачів на клієнтському рівні, закінчуючи ізольованими середовищами та антивірусним контролем на рівні операційних служб.

Також було вирішено питання щодо адаптації типових настільних комп'ютерів для виконання функцій промислових ПК, зосередивши увагу на їх можливостях підтримки безпекових компонентів у багатопрофільному середовищі. Особлива увага приділена конфігурації серверних систем, де були впроваджені рішення з безпечного зберігання даних, доступу до бібліотек API та комплексного журналювання й аудиту.

Іншим важливим завданням було впровадження централізованого моніторингу активності та шифрування інформації для збереження конфіденційності корпоративних даних. Крім того, спеціалізовано механізми ізольованого доступу до служб на операційному рівні для зниження ризику поширення загроз у багатозадачному середовищі.

Ефективна модель захисту на кожному етапі передбачає багаторівневу стратегію, яка враховує специфіку та вимоги до обробки даних на різних рівнях поліграфічної інфраструктури (рисунок 1). На *клієнтському рівні (а)* захист спрямований на забезпечення контролю доступу та безпеки взаємодії користувачів із системою. Основними компонентами тут є автентифікація та авторизація, які гарантують, що лише уповноважені учасники виробничого процесу виготовлення поліграфічного замовлення отримують доступ до даних і системних функцій. Додатково передбачено шифрування даних для захисту інформації під час її передачі в корпоративній мережі. Також реалізовано моніторинг активності користувачів, що дозволяє своєчасно виявляти та реагувати на підозрілу поведінку або несанкціоновані спроби доступу.



Рисунок 1 – Уточнення безпекових механізмів за базовими рівнями промислового ПК

На *серверному рівні (b)* модель захисту орієнтована на забезпечення безпечного зберігання та обробки даних. Одним із основних механізмів є захищене зберігання даних, де впроваджено резервування та регулярні перевірки цілісності інформації. Доступ до API і серверних ресурсів контролюється за допомогою механізмів аутентифікації та управління правами доступу. Журналювання та аудит дій користувачів і системних процесів забезпечує прозорість операцій і можливість виявлення порушень у реальному часі, що сприяє оперативному реагуванню на загрози. *Операційний рівень (c)* вимагає особливої уваги через безпосередню роботу з виконавчими службами та управлінськими сигналами, що впливають на виробничі процеси. Тут ключовими елементами є ізольовані середовища для запуску критичних служб, що дозволяють обмежити можливі пошкодження у разі компрометації окремих компонентів. Доступ до служб надається за допомогою жорстких контрольних механізмів, що запобігають несанкціонованому втручанням. Антивірусний контроль інтегрований для виявлення та блокування шкідливого програмного забезпечення, що є критично важливим для захисту операційної безпеки на цьому рівні.

Таким чином, з огляду на багатоетапність обробки даних та взаємодію різних рівнів архітектури промислових комп'ютерів, безпекові механізми цільово інтегровані на кожному рівні з урахуванням специфіки інформаційних потоків та характеру загроз. На клієнтському рівні забезпечується захист даних під час передавання, контроль доступу до конфігурацій та метрик, а також автентифікація персоналу. Серверний рівень є місцем зосередження критично важливих процесів, таких як агрегація даних та керування виробничими процесами, що обумовлює необхідність забезпечення захищеного зберігання даних і управління доступом до програмних інтерфейсів. Операційний рівень, де здійснюється безпосереднє виконання виробничих операцій, вимагає надійних механізмів контролю доступу та ізоляції критичних компонентів для забезпечення стійкості системи до шкідливого програмного забезпечення. Наведена багаторівнева модель забезпечує всебічний захист як корпоративних даних, так і виконавчих служб, створюючи надійний бар'єр проти загроз різного характеру, та дозволяє сформулювати нові підходи до інтеграції засобів безпеки в багатозональні системи з розподіленою відповідальністю.

#### Перелік використаних джерел

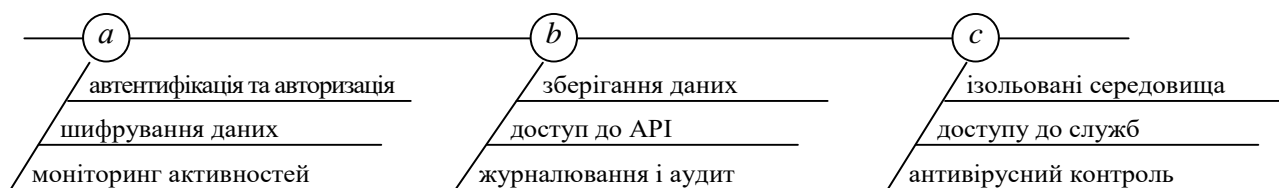
- [1] А. Любіва Модель інформаційної безпеки кіберфізичної системи. *Інформаційне суспільство*, №56, 2021. С. 20-21.  
 [2] С. Погасій. Оцінка рівня безпеки в кіберфізичних системах. *Захист інформації*, 24(2), 2022. 81-94.

УДК 004.056.55

#### ПІДВИЩЕННЯ СТІЙКОСТІ СТЕГАНОАЛГОРИТМІВ

Лісовський Б.В., Онишко В.Р.

( volodymyr.r.onyshko@lpnu.ua, bohdan.v.lisovskyi@lpnu.ua)

Національний університет «Львівська політехніка» (Україна)

*Досліджено задачу підвищення стійкості стегоалгоритмів. Проведено аналіз основних шляхів підвищення стійкості стегоалгоритмів, їхні переваги та обмеження. Встановлено, що інтеграція стегографічних методів з іншими засобами безпеки та використання штучного інтелекту відкриває нові можливості для розвитку цієї сфери. Проведено аналіз питання кількісного оцінювання стійкості стегоалгоритмів.*

Стеганографія є важливим напрямком у сфері кібербезпеки, що дозволяє приховувати інформацію в інших цифрових даних, таких як зображення, аудіо, відео тощо. Однією з основних проблем у застосуванні стегографічних методів є забезпечення стійкості алгоритмів до різноманітних атак і модифікацій даних. У доповіді проаналізовано основні шляхи підвищення стійкості стегоалгоритмів, їхні переваги та обмеження [1].

### *1. Використання складних математичних моделей.*

Одним із ключових підходів до підвищення стійкості стеганографічних методів є застосування складних математичних моделей для приховання інформації. Серед таких моделей особливе місце займають фрактальні структури. Використання фрактальних патернів для стеганографії дозволяє не тільки приховувати дані, але й робить це приховання надзвичайно стійким до змін у носії.

Іншим поширеним методом є застосування частотного аналізу. Методи, такі як дискретне косинусне перетворення (DCT) або хвильове перетворення (DWT), дозволяють приховувати дані в частотних компонентах зображень або аудіо. Це підвищує стійкість стеганоалгоритмів, оскільки приховані дані менш чутливі до змін, зумовлених стисненням або фільтрацією.

### *2. Адаптивні стеганографічні методи*

Адаптивні методи базуються на аналізі властивостей носія і виборі найменш помітних областей для приховання даних. Одним із основних підходів є адаптація до локальних властивостей зображень або звукових сигналів. Це дозволяє мінімізувати ризик виявлення стеганографічних змін, оскільки такі ділянки є менш помітними як для людського ока, так і для автоматичних засобів аналізу.

Ще одним важливим аспектом адаптивних методів є використання статистичних моделей для аналізу властивостей носія. Це дозволяє вибрати оптимальні місця для приховання інформації.

### *3. Стеганографія на основі стійких до атак методів.*

Сучасні стеганографічні методи повинні бути стійкими до обробки даних, такої як стиснення, фільтрація або додавання шуму. Одним із шляхів підвищення стійкості є робота з шумами. Приховання інформації у вигляді випадкових шумів або в областях із природними шумами носія робить виявлення прихованих даних складним завданням.

### *4. Збільшення прихованої ємності з мінімальними спотвореннями*

Одним із ключових аспектів ефективності стеганографії є здатність приховувати великі обсяги даних без значних спотворень носія. Зниження помітності змін у вихідному файлі є важливим завданням, яке досягається за допомогою мінімізації впливу прихованих даних на загальну структуру носія. Наприклад, зміни можуть бути внесені у височастотні компоненти зображення або звуку, де вони менш помітні для сприйняття.

Ще одним підходом є модуляція параметрів зображення або звуку для приховання даних. У випадку аудіофайлів можна змінювати амплітуду або частоту сигналу, а в зображеннях — яскравість або контрастність пікселів. Це дозволяє збільшити обсяг прихованої інформації без значного погіршення якості носія.

### *5. Шифрування прихованих даних*

Шифрування прихованої інформації додає ще один рівень захисту до стеганографічних алгоритмів. Подвійний захист означає, що дані перед приховуванням шифруються, що робить їх виявлення і дешифрування ще більш складним завданням. Шифрування на рівні пікселів або аудіосемплів також дозволяє забезпечити високий рівень захисту. Це унеможливорює відновлення даних навіть при частковому або повному розкритті алгоритму приховання.

### *6. Захист від атак виявлення (стегоаналіз)*

Одним із найефективніших методів підвищення стійкості стеганографічних алгоритмів є ускладнення статистичного аналізу. Більшість методів стегоаналізу базуються на аналізі статистичних характеристик зображення або аудіо для виявлення прихованих даних. Алгоритми, що зберігають статистичні властивості носія, є більш стійкими до таких атак. Використання випадкових патернів для приховання даних також ускладнює задачу для атакуювальних систем. Випадковість у виборі областей для приховання значно знижує ймовірність успішного виявлення стеганографічних змін.

### *7. Мультимедійна стеганографія*

Одним із перспективних напрямків розвитку стеганографічних методів є використання різних типів носіїв для приховання інформації. Наприклад, одночасне приховання даних у відео, зображенні та аудіо ускладнює їх виявлення. Крім того, синхронізація прихованої інформації між різними носіями дозволяє зберігати її навіть при частковій втраті одного з носіїв.

### *8. Використання гібридних методів*

Гібридні методи комбінують стеганографію з іншими засобами захисту, такими як водяні знаки або криптографія. Це забезпечує додаткові рівні безпеки і робить систему стійкішою до

атак. Також перспективними є алгоритми на основі штучного інтелекту та нейронних мереж, які можуть автоматично оптимізувати процес приховання та забезпечувати високий рівень стійкості.

Таким чином, підвищення стійкості стеганографічних алгоритмів є багатогранним завданням, яке вимагає використання складних математичних моделей, адаптивних методів, стійких до атак підходів і шифрування.

З наукової та практичної точок зору важливим є питання кількісного оцінювання стійкості стеганоалгоритмів. Основними методами для кількісної оцінки стійкості стеганоалгоритмів є:

1. *Рівень виявлення (Detection Rate)*

Цей показник визначає ймовірність виявлення прихованої інформації за допомогою стегоаналізу. Відсоток виявлених стеганографічних повідомлень вимірюється за допомогою методів стегоаналізу на тестових наборах даних. Чим нижчий цей показник, тим більш стійким є алгоритм.

Вираз для обчислення рівня виявлення є наступним

$$DR = \frac{N_d}{N_t} \cdot 100\% , \quad (1)$$

де  $N_d$  - кількість виявлених стегоповідомлень;  $N_t$  - загальна кількість стегоповідомлень.

2. *Рівень помилкового спрацьовування (False Positive Rate)*

Цей параметр визначає частоту ситуацій, коли стеганографічний метод помилково вважає звичайний файл стеганографічним. Високий рівень помилкових спрацьовувань вказує на недостатню точність аналізу або слабкість стеганоалгоритму.

$$FPR = \frac{N_f}{T} \cdot 100\% , \quad (2)$$

де  $N_f$  - кількість помилково виявлених стегоповідомлень;  $T$  - загальна кількість файлів без приховуваних даних.

3. *Ємність (Capacity)*. Ємність стеганографічного алгоритму вимірюється кількістю бітів, які можна приховати в певному носії без суттєвих спотворень оригінального файлу. Це важливий показник, оскільки він визначає, скільки даних може бути приховано, зберігаючи при цьому високий рівень стійкості

$$C = \frac{N_s}{I} \cdot 100\% , \quad (3)$$

де  $N_s$  - кількість прихованих бітів;  $I$  - розмір носія в бітах.

4. *Показник невидимості (Imperceptibility)*. Невидимість визначає, наскільки помітними є зміни, внесені стеганоалгоритмом в оригінальні дані. Для оцінки цього параметра використовують метрики, такі як *PSNR* (Peak Signal-to-Noise Ratio) або *MSE* (Mean Squared Error).

*PSNR* — показує співвідношення між максимальним можливим значенням сигналу та рівнем шуму, який вноситься під час приховання даних. Чим вищий *PSNR*, тим менше спотворення.

$$PSNR = 10 \cdot \lg \left( \frac{MAX}{MSE} \right)^2 , \quad (4)$$

де *MAX* — максимальне можливе значення пікселя (для зображень зазвичай 255), а *MSE* — середньоквадратична помилка.

*MSE* показує середнє значення квадратів різниць між вихідними і стеганографічними даними.

$$MSE = \frac{1}{N} \sum_{i=1}^N (X_i - Y_i)^2 , \quad (5)$$

де  $X_i$  — оригінальний сигнал,  $Y_i$  — сигнал після приховання даних,  $N$  — загальна кількість елементів у сигналі.

5. *Стійкість до атак (Robustness)*. Цей показник визначає, як добре алгоритм витримує різні атаки, такі як стиснення, фільтрація, додавання шуму, масштабування тощо. Оцінка стійкості проводиться шляхом моделювання різних атак і порівняння ефективності приховування після їх застосування.

Метрики стійкості:



- надійність після стиснення — показує, скільки інформації можна витягти після стиснення файлу (наприклад, JPEG).

- відсоток збереження прихованих даних після фільтрації — вказує, скільки бітів залишаються непошкодженими після атаки.

6. *Час обробки (Processing Time)*. Цей показник визначає, скільки часу потрібно для приховання та вилучення інформації за допомогою стеганографічного алгоритму. Час обробки важливий, коли йдеться про реальні сценарії застосування, особливо при роботі з великими обсягами даних.

Відомі підходи до кількісного оцінювання стійкості стеганоалгоритмів включають ряд параметрів, що дозволяють оцінити якість та надійність алгоритму. Метрики, такі як рівень виявлення, ємність, невидимість, стійкість до атак та час обробки, дають змогу чисельно оцінити ефективність алгоритмів і їхню придатність для реальних умов застосування. Якщо за стегоконтейнер використовуються медіа файли, наприклад, цифрове зображення, тоді невирішеним залишається питання – наскільки таке оцінювання є об'єктивним з точки зору візуального сприйняття. Тому ще одним критерієм оцінювання стійкості стеганоалгоритмів є кількісна оцінка якості візуального сприйняття заповнених стегоконтейнерів [2].

### Список використаної літератури

[1] Хорошко В. О., Яремчук Ю. Є., Карпінєць В. В. Комп'ютерна стеганографія. Навчальний посібник. Вінниця: ВНТУ, 2017.

[2] І. М. Журавель, В. Р. Онишко, Ю. І. Журавель та Х. А. Амброзьяк, “Кількісне оцінювання візуальної якості цифрових зображень на основі законів зорового сприйняття людини.”, *Укр. журн. інформ. технологій.*, т. 6, № 1, с. 17–25, 2024.

УДК 004.056.5

### ОСОБЛИВОСТІ АВТОРИЗАЦІЇ ЗА ДОПОМОГОЮ JWT ТОКЕНІВ

Палега Р. В., Карпенко Н. В., Герасимов В. В. (palieha\_r@365.dnu.edu.ua)  
Дніпровський національний університет імені Олеся Гончара (Україна)

*У статті розглядається використання JWT (JSON Web Token) для авторизації користувачів у веб-додатках. Розглянуто етапи генерації, передачі та верифікації токенів, а також основні елементи їхньої структури: заголовок, корисне навантаження і підпис. Особливу увагу приділено практичним питанням безпеки: захисту токенів від компрометації, управлінню їхнім часом життя та реалізації механізму оновлення (refresh token).*

Авторизація – це процес верифікації користувачів для забезпечення коректного та безпечного доступу до інформаційної системи. Він передбачає введення логіна та пароля, а також може використовувати двофакторну аутентифікацію для підвищення захисту. Для того, щоб зробити обмеження доступу до певної частини функціоналу програмного забезпечення, користувачам призначають різні ролі. Дані про користувача зберігають в базі даних, тобто у користувача має бути обліковий запис.

Реєстрацію і вхід в акаунт можна зробити не тільки за допомогою логіна і пароля, але й з використанням технології єдиного входу Single Sign-On [1]. В обох цих способах використовуються JWT токени.

JSON Web Token – це стандарт для створення токенів доступу, заснований на форматі JSON. JWT токен складається з трьох частин: заголовку, корисного навантаження і підпису, ці частини розділені крапкою в токені. У заголовку вказується, який алгоритм шифрування використовується і тип токена, у випадку з JWT токеном, тип - JWT.

У корисному навантаженні можна зберігати що завгодно, наприклад, email, id користувача в базі даних, логін користувача на сайті, ролі (права, які має користувач), але НЕ варто зберігати паролі, персональні дані, дані кредитних карток тощо, адже JWT токен можна легко розшифрувати, навіть якщо він підписаний.





```
CREATE TABLE IF NOT EXISTS public."Admins"
(
    "Id" bigint NOT NULL GENERATED BY DEFAULT AS IDENTITY
( INCREMENT 1 START 1 MINVALUE 1 MAXVALUE
9223372036854775807 CACHE 1 ),
    "Email" text NOT NULL,
    "Password" text NOT NULL,
    "Roles" text[] NOT NULL,
    "Banned" boolean NOT NULL,
    CONSTRAINT "PK_Admins" PRIMARY KEY ("Id")
)
```

Рисунок 3 - SQL-запит для створення таблиці акаунтів

```
CREATE TABLE IF NOT EXISTS public."RefreshSessions"
(
    "Id" bigint NOT NULL GENERATED BY DEFAULT AS IDENTITY
( INCREMENT 1 START 1 MINVALUE 1 MAXVALUE
9223372036854775807 CACHE 1 ),
    "AdminId" bigint NOT NULL,
    "RefreshToken" text NOT NULL,
    "ExpiresIn" timestamp with time zone NOT NULL,
    "CreatedAt" timestamp with time zone NOT NULL,
    CONSTRAINT "PK_RefreshSessions" PRIMARY KEY ("Id")
)
```

Рисунок 4 - SQL-запит для створення таблиці сесій

Тоді сценарій для першого входу користувача в акаунт наступний [2]:

1. Користувач вводить логін і пароль
2. Якщо логін і пароль правильні, генерується два токени:
  - a. **Refresh token** – діє довго, наприклад 30 днів, не містить корисного навантаження, використовується для оновлення іншого токена.
  - b. **Access token** – діє не довго, наприклад 3 хвилини, містить корисне навантаження, в якому містяться необхідні для роботи системи дані про власника облікового запису (у цьому прикладі це id в базі або email, який пов'язаний з обліковим записом, і ролі).
3. Створюється сесія авторизації з відповідним Refresh токеном.
4. Обидва токени зберігаються в cookie.

При наступних запитах на сайт сценарій користувача змінюється на наступний:

1. Дістаємо токени з cookie.
  2. Перевіряємо access токен:
    - a. Якщо він дійсний, то сприймаємо користувача як власника акаунта, email або id якого вказано в корисному навантаженні.
    - b. Якщо не дійсний (або якщо прийшов тільки Refresh токен, таке може бути, якщо ми встановили термін дії cookie Access токена такий самий, як і термін дії самого Access токена):
- Шукаємо в базі даних сесію з відповідним Refresh токеном:

1. Якщо знайдена:
  - a. Генеруємо нову пару Refresh і Access токенів.
  - b. Змінюємо в базі старий Refresh токен на новий.
  - c. Перезаписуємо старі cookie з токенами новою парою токенів.
  - d. Сприймаємо користувача як власника акаунта.
2. Якщо не знайдена, то вважаємо, що користувач не увійшов в акаунт.
3. Якщо знайдена, але термін дії закінчився – вважаємо, що користувач не увійшов в акаунт і видаляємо сесію з бази.

**Висновки**

Кража зловмисниками тільки Access токена може бути безглуздою, оскільки термін дії Access токена всього декілька хвилин, після чого його не можна буде використати.

У ситуації, коли був викрадений Refresh токен, слід видалити сесію зі скопрометованим токеном з бази даних, тоді за допомогою цього токена зловмисник вже не зможе оновити Access токен.

Для попередження викрадення токенів можна організувати автоматичну перевірку IP, з якого відбувається вхід в систему. Але в цьому випадку слід в базі даних зберігати ще й IP користувача, однак бажано зв'язати не весь IP, а тільки перші 3 октети, оскільки у користувача може бути динамічний IP. У тому випадку, коли IP не співпадає з тим, що зберігається в базі даних, можна або видалити сесію, або дати можливість користувачу продивлятися свої активні сесії на сайті й вручну їх видаляти. Останній варіант підійде в тому випадку, якщо відомо, що токени викрадені, або могли бути викрадені, але зловмисник ще не почав їх використовувати.

**Список використаної літератури**

[1] Андрій Щербак, Надія Карпенко, Володимир Герасимов. Порівняння протоколів авторизації OAuth 2.0 та SAML // V Всеукраїнська науково-практична конференція "Перспективні напрямки сучасної електроніки, інформаційних і комп'ютерних систем" (MEICS-2020), м. Дніпро, ДНУ ім. О. Гончара, 25-27 листопада 2020 р., с. 106-107.

[2] Про токени, JSON Web Tokens (JWT), аутентифікацію и авторизацію. Token-Based Authentication. <https://gist.github.com/zmts/802dc9c3510d79fd40f9dc38a12bccfc> [Accessed: October 16, 2024].

UDC 61:004.89

## METHODS FOR PROTECTING PERSONAL AND SENSITIVE MEDICAL DATA IN MACHINE LEARNING TASKS

Papchenko O.I., Kuzikov B.O.  
(olpapchenko@gmail.com, b.kuzikov@dl.sumdu.edu.ua)  
Sumy State University (Ukraine)

*While conducting research related to the analysis of histological study data, the authors faced the challenge of working with personal and sensitive data. Some of the sources from which data were aggregated contained personal information. The issue is further complicated because the volume of data typically used in machine learning tasks is substantial, making manual processing impractical. Therefore, it was decided to conduct additional research on measures to ensure data privacy. As a result, guidelines were developed for handling sources that may contain personal and sensitive data.*

Storing data in electronic form has significantly increased the risks of its disclosure. A new challenge in this area is the boom in projects related to the application of artificial intelligence in various aspects of life. This particularly concerns medical information.

Furthermore, data privacy laws such as those enforced by the Health Insurance Portability and Accountability Act (HIPAA) [1] and the Family Educational Rights and Privacy Act (FERPA)[2] in the U.S., as well as the EU General Data Protection Regulation (GDPR)[3], restrict the use of sensitive data. Consequently, gaining access to these datasets requires a lengthy approval process, significantly impedes collaborative research. Therefore, both industry and academia urgently need to apply privacy-preserving techniques to respect individual privacy and comply with these laws.

There is a high risk of personal data disclosure through unauthorized access to initial data or targeted attacks on AI models when using AI in the medical field and during its training phase. Such information may include identification data (name, surname, and other personal data), contact information, medical history, genetic information, pharmaceutical data, examination results, behavioural data, and data from wearable devices. For example, the row of leakage can be provided [4-7].

Information disclosure can occur through careless handling of privacy or unauthorized access and statistical methods linking information from various sources. Researchers point out methods of disclosing

information through summary statistics [8], generalizing data from wearable devices [7], and attacks on data encrypted with deterministic encryption algorithms [9].

The problem does not have a definitive solution, but potential risks can be mitigated through the comprehensive application of several approaches. These include:

- Anonymization [12] - complete depersonalization of data before transmission.
- Differential privacy [11] - adding noise to data to reduce the likelihood of linking it with other datasets. An example could be deliberately changing the date of a doctor's visit.
- Data encryption during transmission, storage, and processing [9] point to the possibility of conducting training on encrypted data.
- Establishing clear policies for processing, transmitting, and accessing data.
- Using complementary AI to evaluate data generated by other models for the presence of private information or attempts to access it.

In other words, AI in medicine brings great benefits but requires careful cybersecurity and personal data protection planning to avoid potentially devastating leaks or misuse. The considered approaches will be applied to the data being processed.

The work was carried out as part of the Scientific Research Work "Intellectual Technologies in Cyber Security" (state registration number 0121U109466, Ministry of Education and Science of Ukraine)

### References

- [1] “Health information privacy”. U.S. Department of Health & Human Services. [Онлайн]. Доступно: <https://www.hhs.gov/hipaa/index.html>
- [2] “Family educational rights and privacy act (FERPA)”. U.S. Department of Education. Дата звернення: 6 жовт. 2024. [Онлайн]. Доступно: <https://www2.ed.gov/policy/gen/guid/fpco/ferpa/index.html>
- [3] “Directive 95/46/EC (general data protection regulation)”. EUR-Lex — Access to European Union law. Дата звернення: 6 жовт. 2024. [Онлайн]. Доступно: <https://eur-lex.europa.eu/legal-content/EN/TXT/HTML/?uri=CELEX:02016R0679-20160504>
- [4] N. Bussola, A. Marcolini, V. Maggio, G. Jurman та С. Furlanello, “AI slipping on tiles: Data leakage in digital pathology”, у *Pattern Recognition. ICPR International Workshops and Challenges*. Cham: Springer Int. Publishing, 2021, с. 167–182. Дата звернення: 6 жовт. 2024. [Онлайн]. Доступно: [https://doi.org/10.1007/978-3-030-68763-2\\_13](https://doi.org/10.1007/978-3-030-68763-2_13)
- [5] W. Zhang, S. Tople та О. Ohrimenko, “Dataset-Level attribute leakage in collaborative learning”, *ArXiv*, abs/2006.07267, 2020. [Онлайн]. Доступно: <http://www.arxiv.org/pdf/2006.07267v1>
- [6] S. Alder. “AI company exposed 2.5 million patient records over the internet”. The HIPAA Journal is the leading provider of news, updates, and independent advice for HIPAA compliance. Дата звернення: 6 жовт. 2024. [Онлайн]. Доступно: <https://www.hipaajournal.com/ai-company-exposed-2-5-million-patient-records-over-the-internet/>
- [7] О. R. Shishvan, D.-S. Zois та Т. Soyata, “Incorporating artificial intelligence into medical cyber physical systems: A survey”, у *Connected Health in Smart Cities*, А. El Saddik, М. S. Hossain та В. Kantarci, Ред. Cham: Springer Int. Publishing, 2020, с. 153--178. [Онлайн]. Доступно: [https://doi.org/10.1007/978-3-030-27844-1\\_8](https://doi.org/10.1007/978-3-030-27844-1_8)
- [8] R. Torkzadehmahani та ін., “Privacy-Preserving artificial intelligence techniques in biomedicine”, *Methods Inf. Medicine*, січ. 2022. Дата звернення: 6 жовт. 2024. [Онлайн]. Доступно: <https://doi.org/10.1055/s-0041-1740630>
- [9] А. Vizitiu, С.-I. Nita, R. M. Tоеv, Т. Suditu, С. Suciу та L. M. Itu, “Framework for privacy-preserving wearable health data analysis: Proof-of-concept study for atrial fibrillation detection”, *Appl. Sci.*, т. 11, № 19, 2021. [Онлайн]. Доступно: <https://doi.org/10.3390/app11199049>
- [10] “SP 800-122, guide to protecting the confidentiality of personally identifiable information (PII) | CSRC”. NIST Computer Security Resource Center. Дата звернення: 6 жовт. 2024. [Онлайн]. Доступно: <https://csrc.nist.gov/pubs/sp/800/122/final>
- [11] “Expanding access to Differential Privacy to create a safer online ecosystem- Google Developers Blog”. Google Developers Blog. Дата звернення: 6 жовт. 2024. [Онлайн]. Доступно: <https://developers.googleblog.com/en/expanding-access-to-differential-privacy-to-create-a-safer-online-ecosystem/>

## OPPORTUNITIES OF ARTIFICIAL INTELLIGENCE IN THE MANAGEMENT OF INFORMATION SECURITY IN UKRAINE

O. I. Peliukh., O. A. Kobylanska

(oleksandr.peliukh@karazin.ua, kobylanska2020kb13@student.karazin.ua)

V. N. Karazin Kharkiv National University (Ukraine)

*This thesis explores the integration of artificial intelligence (AI) within Ukraine's national security framework, emphasizing its implications for information management and protection. AI has transitioned from a futuristic concept to a practical tool, enhancing efficiency in data processing and decision-making. By automating routine tasks, AI reduces the potential for human error and accelerates responses to emerging threats, particularly in cybersecurity. The study draws on international regulatory examples, such as the EU AI Act, US industry-specific norms, and the UK's National AI Strategy, underscoring the necessity of legislative frameworks that prioritize safety, transparency, and ethical considerations. In Ukraine, the lack of a clear legal structure governing AI in security highlights the urgency for comprehensive regulations that align with global best practices. This thesis advocates for the establishment of a robust legal framework to effectively harness AI's capabilities in safeguarding national security and critical infrastructure.*

### Introduction

Artificial intelligence (AI) has ceased to be a concept of the future and has begun to be actively integrated into various spheres of life, including national security. The use of AI in the processes of management, processing, and protection of information offers unique opportunities for enhancing the efficiency and speed of actions, but at the same time creates new challenges, particularly in the legal sphere. In the modern world, where cyber threats and disinformation can influence the functioning of entire states, it is crucial not only to integrate AI into security processes but also to ensure its regulatory framework. This article will examine the prospects of implementing AI for security in Ukraine by drawing on international experiences and proposing necessary legislative regulations.

### The Role of AI in Information Management and Processing

Every year, the volume of data processed in various spheres of public administration continues to grow exponentially, and without proper automation, these processes become challenging to control. The sheer scale of information can overwhelm traditional systems and lead to delays in decision-making. AI has the potential to radically transform the approach to data processing and management, ensuring more accurate and quicker decision-making. For instance, AI algorithms can analyse vast datasets far more efficiently than humans, allowing for real-time insights that can inform policy decisions and operational strategies.

In specific applications, AI can significantly improve administrative efficiency by automating routine tasks such as data entry, document management, and compliance monitoring. This automation not only frees up human resources for more strategic roles but also reduces the potential for human error, which can have serious consequences in critical areas such as national security. Moreover, in the realm of information security (IS), AI can detect potential cyber threats at early stages by analysing anomalous patterns in data streams, thereby minimising the risk of cyberattacks on critical infrastructure [1]. AI systems can continually learn from new data inputs, enhancing their predictive capabilities and enabling them to adapt to evolving threats.

### AI as a Tool for Security Management

Artificial intelligence can become a key instrument in establishing a national security system. By integrating AI into security management, authorities can create transparent and accountable systems where each stage of the process—from data collection to decision-making—is automated and monitored. This integration allows for a more agile response to emerging threats, enabling security agencies to act swiftly and effectively.

AI can enhance situational awareness by aggregating and analysing data from diverse sources, such as surveillance systems, social media, and cyber threat intelligence platforms. The insights gained from this analysis can inform strategic decisions, ensuring that the right resources are deployed at the



right time. Additionally, AI can assist in resource allocation by predicting where threats are most likely to emerge, allowing for proactive measures to be taken.

Furthermore, AI systems can serve as an integral part of cybersecurity infrastructure, providing continuous monitoring and threat detection. These systems can identify vulnerabilities in real-time and initiate preventive actions, thereby creating a more resilient security posture. Automated decisions based on data will enable immediate responses to incidents, minimising risks to the state and ensuring the protection of critical assets.

### **International Experience in the Legislative Regulation of AI**

To understand how the use of AI in the security sector may be regulated, it is essential to refer to examples of international legislation. The European Union (EU) is actively developing a legal framework for regulating AI through the EU AI Act [2]. This comprehensive regulation establishes fundamental requirements for the use of AI technologies, particularly concerning IS, and aims to create a balanced approach that fosters innovation while ensuring safety and ethical standards.

The EU AI Act focuses on high-risk AI applications, especially those used in public administration and critical infrastructure. It sets out obligations for transparency, accountability, and oversight to safeguard against potential abuses. The regulation also emphasises the importance of human oversight in AI decision-making processes to mitigate risks associated with algorithmic bias and errors.

In the United States, approaches to AI regulation differ from the European model. Rather than establishing a single comprehensive law, AI is regulated through industry-specific norms and standards that form the AI Governance Framework [3]. This framework allows for flexibility and adaptability, recognising that different sectors may require tailored approaches to address unique challenges.

Moreover, the UK's National AI Strategy [4] underscores the significance of security and ethical AI usage. The strategy highlights the need for collaborative efforts between government, industry, and academia to establish guidelines that ensure the responsible deployment of AI technologies. Special attention is given to protecting critical infrastructure, with a focus on developing resilience against cyber threats.

### **The Need for Legislative Changes in Ukraine**

Currently, Ukraine lacks a clear legal framework regulating the use of AI in security and information management sectors. Despite some strides toward digital transformation, the issue of legal uncertainty regarding the implementation of AI remains pressing. This creates additional risks for both government entities and the private sector, particularly concerning the processing and safeguarding of confidential information.

There is an urgent need to develop comprehensive legislation that regulates the use of AI in security domains. This could involve creating a dedicated regulatory act or amending existing laws related to information security and cybersecurity [5]. Such legal provisions should integrate AI as a crucial element in data protection strategies and specify the ethical guidelines for its application. By considering international experiences and best practices, Ukraine can develop a regulatory framework that meets the unique challenges of its national security landscape.

**Conclusions:** Ukraine has significant potential for implementing artificial intelligence technologies in its information management and protection systems. However, for this potential to be realised, a clear legal framework is essential. By leveraging examples from international legislation, Ukraine can develop its legal foundation that accounts for the peculiarities of national security and ensures the effective use of AI for the protection of critical infrastructure and data.

### **REFERENCES**

1. AI principles. (2024). Retrieved from <https://www.oecd.org/en/topics/sub-issues/ai-principles.html>.
2. EUR-LEX - 52021PC0206 - EN - EUR-LEX. Retrieved from <https://eur-lex.europa.eu/legal-content/EN/TXT/?uri=CELEX:52021PC0206>.
3. AI Risk Management Framework | NIST. (2024). Retrieved from <https://www.nist.gov/itl/ai-risk-management-framework>.
4. Department for Science, Innovation and Technology. (2022). National AI Strategy. Retrieved from <https://www.gov.uk/government/publications/national-ai-strategy>.

5. Про рішення Ради національної безпеки і оборони України від 14 травня 2021 року “Про Стратегію кібербезпеки України.”. Retrieved from <https://zakon.rada.gov.ua/laws/show/447/2021#Text>.

УДК 004.056.8: 004.056.56

## КОМПЛЕКСНИЙ АНАЛІЗ ДАМПІВ ПАМ'ЯТІ ПРИ РОЗСЛІДУВАННІ ІНЦИДЕНТІВ

Печенюк Д.І., Сторчак А.С.

(dimkawork001@gmail.com, storchakanton@gmail.com)

Інститут спеціального зв'язку та захисту інформації Національного технічного університету України “Київський політехнічний інститут імені Ігоря Сікорського” (Україна)

*Аналіз дамнів пам'яті є критично важливим елементом розслідування кіберінцидентів, що дозволяє виявляти загрози та збирати докази, які можуть залишатися непоміченими на інших рівнях системи. Використовуючи інструменти, такі як Volatility, фахівці з кібербезпеки можуть швидко і точно аналізувати дані, що містять інформацію про запущені процеси, мережеві з'єднання та діяльність зловмисників. Автоматизація процесу аналізу пам'яті допомагає скоротити час реагування на інциденти та підвищити точність виявлення загроз. Регулярний аналіз дамнів пам'яті сприяє виявленню шкідливого програмного забезпечення та дозволяє адаптувати стратегії захисту, зменшуючи вразливості системи.*

**Постановка проблеми.** Аналіз дамнів пам'яті є важливим елементом кіберрозслідувань, оскільки дозволяє виявляти загрози, які можуть залишатися непоміченими на інших рівнях системи, та отримувати докази, приховані в нестабільних цифрових артефактах, таких як вміст оперативної пам'яті, буфер обміну, список відкритих файлів, запущені процеси, активні мережеві підключення та підключені диски. Зростання кількості пристроїв та обсягу даних ускладнює створення та аналіз робочих копій, що робить цей процес доволі трудомістким. Сучасні підходи зосереджуються на сортуванні живої системи для виявлення артефактів в оперативній пам'яті та мінімізації втрати доказів, особливо, коли перезавантаження системи може призвести до шифрування файлової системи або видалення тимчасових даних.

У сучасному середовищі, де кібератаки стають дедалі більш складними, важливість цього напрямку зростає. Аналіз дамнів пам'яті надає змогу фахівцям з кібербезпеки відстежувати, ідентифікувати зловмисну діяльність та відновлювати дії зловмисників [1].

### **Перелік вирішених завдань:**

1. Оцінка складнощів, що виникають під час аналізу дамнів пам'яті в сучасних середовищах, включаючи проблеми з обсягом даних, кількістю пристроїв та шифруванням даних при перезавантаженні.

2. Вивчення специфіки прихованих загроз, які маскуються в оперативній пам'яті, та їх впливу на процес виявлення та реагування на інциденти.

3. Аналіз можливостей сучасних інструментів, таких як Volatility Framework, для обробки великих обсягів даних та виявлення шкідливих програм, що ховаються в пам'яті.

4. Розробка рекомендацій щодо автоматизації процесів аналізу пам'яті для пришвидшення реагування на інциденти та мінімізації втрати доказів.

**Виклад суті дослідження.** Дамп пам'яті є знімком стану оперативної пам'яті комп'ютера на певний момент часу, що містить різноманітні артефакти. Серед них – активні процеси, мережеві з'єднання, список відкритих файлів, буфер обміну, а також дані про підключені пристрої та диски. Ці артефакти часто містять сліди шкідливих дій, які не залишають слідів у файлової системі. Оперативна пам'ять є нестабільним джерелом інформації: вона очищується при перезавантаженні системи, що може призводити до втрати важливих доказів. Таким чином, швидкий і точний аналіз дамнів пам'яті є критично важливим для успішного реагування на інциденти. Традиційні методи аналізу, такі як аналіз файлової системи або журналів подій, можуть бути недостатніми для виявлення загроз, що маскуються у пам'яті.

Сучасні інструменти, такі як Volatility, дозволяють здійснювати поглиблений аналіз дамів пам'яті. Зокрема, Volatility Framework надає можливість екстрагувати інформацію про активні процеси, мережеві з'єднання, реєстрові записи та інші важливі дані. Важливість цього інструменту зростає у випадках, коли шкідливе програмне забезпечення маскується в пам'яті, що ускладнює його виявлення традиційними методами. Використання Volatility також допомагає відновлювати дії злоумисників та аналізувати їхню поведінку в режимі реального часу, що дозволяє виявляти не тільки шкідливі програми, але й підозрілі з'єднання.

Volatility – це потужний набір інструментів, що дозволяє аналітикам здійснювати детальний аналіз дамів пам'яті, видобувати з них інформацію про процеси, які працювали на системі, з'єднання з мережами, а також підозрілі об'єкти, такі як шкідливі програми.

Завдяки можливостям інструменту Volatility, який дозволяє швидко та ефективно виявляти активні загрози, що особливо важливо у випадках, коли шкідливе програмне забезпечення маскується у пам'яті і не залишає слідів на дисках. Енергонезалежна пам'ять містить цінну інформацію про стан виконання системи, надає можливість зв'язувати артефакти традиційного криміналістичного аналізу (мережа, файлова система, реєстр) і надає можливість з'ясувати слідчі дії. Системи захисту стають дедалі більш адаптивними, і тому кіберзлочинці використовують різні методи, щоб уникнути виявлення. У таких умовах аналіз пам'яті стає критично важливим для виявлення і реагування на загрози [2].

Процес аналізу дамів пам'яті складається з кількох етапів. Спочатку відбувається отримання дампа пам'яті, що може бути здійснено за допомогою спеціалізованих програм, які забезпечують безпечне зняття інформації без зміни її структури. Далі, на етапі аналізу, використовуються інструменти, такі як Volatility, для видобутку ключових даних, що дозволяє вивчити активні процеси, мережеві з'єднання, файли та реєстрові записи.

Розробка автоматизованих скриптів та програм, що використовують API Volatility, допоможе скоротити час на аналіз великих обсягів даних, підвищуючи ефективність і знижуючи ймовірність людських помилок. Важливим аспектом є потреба в автоматизації процесів аналізу пам'яті для прискорення реагування на інциденти без втрати точності.

Комплексний аналіз дамів пам'яті забезпечує можливість не лише виявлення загроз, а й відновлення історії дій злоумисників. Регулярний аналіз дамів пам'яті дозволяє визначити напрямки нових методів атак і адаптувати свої стратегії захисту, зменшуючи вразливості системи. Крім того, аналіз дамів пам'яті може допомогти в розробці рекомендацій та впровадження нових засобів моніторингу, щодо підвищення рівня безпеки систем захисту, оскільки дає можливість зрозуміти, яким чином злоумисники отримують доступ до системи, та які вразливості вони використовують.

**Висновки.** Аналіз дамів пам'яті є критично важливим інструментом для виявлення прихованих загроз, які можуть залишатися непоміченими іншими методами (аналіз файлової системи або журналів подій). Сучасні інструменти для аналізу дамів пам'яті дозволяють виявляти шкідливі програми, що маскуються в оперативній пам'яті, і забезпечують можливість екстрагування важливих даних про активність системи. Автоматизація процесів аналізу дамів пам'яті є необхідною для зменшення часу реагування та мінімізації ризиків втрати цифрових доказів. Використання API Volatility для розробки автоматизованих скриптів дозволяє скоротити час аналізу великих обсягів даних і зменшити ймовірність помилок.

Оперативна пам'ять є джерелом нестабільних артефактів, тому своєчасне вилучення та аналіз дамів пам'яті є важливим для збереження доказової бази. Це особливо актуально у випадках, коли перезавантаження системи може призвести до втрати даних через шифрування або видалення тимчасових файлів. Регулярний аналіз дамів пам'яті дозволяє покращувати стратегії кіберзахисту, виявляти нові методи атак та впроваджувати нові засоби моніторингу, що забезпечують більш надійний захист системи.

### Список використаної літератури

[1] Caviglione L., Wendzel S., Mazurczyk W. (2017). "The Future of Digital Forensics: Challenges and the Road Ahead." [Online]. Available: [https://www.researchgate.net/publication/319998952\\_The\\_Future\\_of\\_Digital\\_Forensics\\_Challenges\\_and\\_the\\_Road\\_Ahead](https://www.researchgate.net/publication/319998952_The_Future_of_Digital_Forensics_Challenges_and_the_Road_Ahead) [Accessed: October 10, 2024].

[2] “Volatility Training: Malware and Memory Forensics Training.” [Online]. Available: <https://volatilityfoundation.org/volatility-training/> [Accessed: October 10, 2024].

УДК 004.056

## НОРМАТИВНЕ РЕГУЛЮВАННЯ ІНФОРМАЦІЙНОЇ БЕЗПЕКИ В ОРГАНАХ ДЕРЖАВНОЇ ВЛАДИ

Пугач І. О., Таранюк К. В. (i.puhach@dcs.sumdu.edu.ua,  
k.taraniuk@biem.sumdu.edu.ua)  
Сумський державний університет (Україна)

*Нормативно-правове регулювання інформаційної безпеки є основою для створення ефективної системи управління кібербезпекою. Аналіз та розуміння системи нормативного забезпечення процесу захисту інформації надасть можливість для подальшої оцінки відповідності рівня кіберзахисту в органах державної влади.*

Нормативне регулювання системи інформаційної та кібербезпеки в реаліях сьогодення є важливим питанням для забезпечення національної безпеки та захисту національних інтересів України.

За даними державної служби спеціального зв'язку та захисту інформації України загальна кількість виявлених інцидентів збільшилась з 1463 за друге півріччя 2023 року до 1739 за перше півріччя 2024 року. В свою чергу кількість атак на сектор безпеки і оборони зросла більш ніж вдвічі з 111 до 276 за аналогічні періоди.[1]

Основною проблемою в системі управління інформаційною безпекою як в органах державної влади так і на об'єктах критичної інфраструктури є відсутність чітко та однозначно визначених нормативних вимог, щодо функціонування інформаційних та інформаційно-комунікаційних систем, які використовуються в процесі діяльності.

Аналізуючи основний нормативно-правовий акт у сфері інформаційної безпеки, а саме Закон України «Про захист інформації в інформаційно-телекомунікаційних системах» бачимо – державні інформаційні ресурси або інформація з обмеженим доступом (далі – ІзОД), вимога щодо захисту якої встановлена законом, повинні оброблятися в системі із застосуванням комплексної системи захисту інформації (надалі – КСЗІ) із підтвердженою відповідністю[2].

Інформацією з обмеженим доступом відповідно до Закону України «Про доступ до публічної інформації» є:

1) конфіденційна інформація – це відомості, які знаходяться у володінні, користуванні або розпорядженні окремих фізичних чи юридичних осіб і поширюються за їх бажанням;

2) таємна інформація – інформація, доступ до якої обмежується і розголошення якої може завдати шкоди особі, суспільству і державі. Таємною визнається інформація, яка містить державну, професійну, банківську таємницю, таємницю слідства та іншу передбачену законом таємницю;

3) службова інформація – що міститься в документах суб'єктів владних повноважень, які становлять внутрішню службову кореспонденцію, доповідні записки, рекомендації, якщо вони пов'язані з розробкою напряму діяльності установи або здійсненням контрольних, наглядових функцій органами державної влади, процесом прийняття рішень і передують публічному обговоренню або прийняттю рішень; зібрана в процесі оперативно-розшукової, контррозвідувальної діяльності, у сфері оборони країни, яку не віднесено до державної таємниці.

Враховуючи специфіку діяльності органів державної (публічної) влади можна дійти висновку, що під час їх діяльності виникають усі три види ІзОД, а отже виникає потреба в комплексному захисті.

КСЗІ являє собою взаємозалежну структуру організаційних (нормативних) та інженерно-технічних засобів та методів. Створення ж КСЗІ регламентується НД ТЗІ 3.7-003-05 «Порядок проведення робіт зі створення комплексної системи захисту інформації в інформаційно-телекомунікаційній системі»[4] на підставі технічного завдання, розробленого згідно з вимогами



НД ТЗІ 3.7-001-99 «Методичні вказівки щодо розробки технічного завдання на створення комплексної системи захисту інформації в автоматизованій системі»[5].

Під час створення КСЗІ з інженерно-технічними засобами, зазвичай, проблем не виникає, адже існує офіційно затверджений перелік засобів технічного та криптографічного захисту, які необхідно використовувати. Проте зміст організаційних засобів залишається відкритим. До таких засобів відносять Політики інформаційної безпеки, як комплексні документи, або ж Політики для окремих складових частин, наприклад використання електронної пошти, змінних носіїв.

Норми щодо захисту державних інформаційних ресурсів та державної таємниці є чітко визначеними, діяльність пов'язана з обробкою такої інформації перебуває під контролем Державної служби спеціального зв'язку та захисту інформації та Служби безпеки України.

У випадку з конфіденційною інформацією (персональними даними) громадян та співробітників в існуючому законодавстві [6] відсутні явно та однозначно прописані норми обробки, зберігання та захисту цієї інформації. Також варто зазначити, що норми Закону України «Про захист персональних даних» є застарілими та не відповідають рівню сучасного цифрового розвитку.

Згідно з Планом заходів щодо імплементації Угоди про асоціацію між Україною та ЄС [7], а саме пунктом 11 Україна взяла на себе обов'язок імплементувати норми Загальним регламентом із захисту персональних даних (General Data Protection Regulation – GDPR) [8] у законодавство. У зв'язку з чим до Верховної Ради України 7 червня 2021 р. було подано проект Закону України «Про захист персональних даних» [9], який було відхилено, та 25 жовтня 2022 р. проект Закону України «Про захист персональних даних» [10], який на теперішній час перебуває на розгляді.

Вивчаючи норми проекту Закону України «Про захист персональних даних» [10] можна побачити, що зміни вносяться у положення щодо доступу до персональних даних, змінюються деякі терміни та визначення, а також вводиться посада “Відповідальної особи з питань захисту персональних даних”. Додатково цим проектом закону пропонується внести зміни в деякі нормативні акти, дія яких безпосередньо стосується обробки персональних даних суб'єктів, у сферах трудових відносин, електронної комерції, охорони здоров'я та електронних комунікацій. Проектом пропонується впровадження відповідальності за порушення законодавства у сфері персональних даних у вигляді штрафів.

Виходячи з вищезазначеного система нормативного регулювання інформаційної безпеки, як складової національної безпеки України, потребує удосконалення та осучаснення для підвищення загального рівня безпеки держави.

## Список використаної літератури

[5] “Російські кібероперації. Аналітика за 1 півріччя 2024 року”, Державна служба спеціального зв'язку та захисту інформації, 2024. [Онлайн]. Доступно: <https://cip.gov.ua/ua/news/cyber-operations-rf-h1-2024-report>

[6] Україна, Верховна Рада України. (1994, 5 лип.). Закон України № 80/94-ВР, Про захист інформації в інформаційно-телекомунікаційних системах. [Онлайн]. Доступно: <https://zakon.rada.gov.ua/laws/show/80/94-вр#Text>

[7] Україна, Верховна Рада України. (2011, 13 січ.). Закон України № 2939-VI, Про доступ до публічної інформації. [Онлайн]. Доступно: <https://zakon.rada.gov.ua/laws/show/2939-17#Text>

[8] Україна, Адміністрації Держспецзв'язку. (2023, 28 жовт.). НД ТЗІ № 3.7-003-2023, Порядок проведення робіт зі створення комплексної системи захисту інформації в інформаційно-телекомунікаційній системі.

[9] Україна, ДСТСЗІ СБУ. (1999, 28 квіт.). НД ТЗІ № 3.7-001-99, Методичні вказівки щодо розробки технічного завдання на створення комплексної системи захисту інформації в автоматизованій системі.

[10] Україна, Верховна Рада України. (2010, 1 черв.). Закон України № 2297-VI, Про захист персональних даних. Дата звернення: 20 жовт. 2024. [Онлайн]. Доступно: <https://zakon.rada.gov.ua/laws/show/2297-17#Text>

[11] Україна, Кабінет Міністрів України. (2017, 25 жовт.). Постанова Кабінету Міністрів України № 1106, Про виконання Угоди про асоціацію між Україною, з однієї сторони, та Європейським Союзом, Європейським співтовариством з атомної енергії і їхніми державами-



членами, з іншої сторони. Дата звернення: 20 жовт. 2024. [Онлайн]. Доступно: <https://zakon.rada.gov.ua/laws/show/1106-2017-п#Text>

[12] European union, European parliament and council. (2016, 27 квіт.). Regulation № 2016/679, on the protection of natural persons with regard to the processing of personal data and on the free movement of such data.

[13] Проект Закону України № 5628 від 07.06.2021, Про захист персональних даних. [Онлайн]. Доступно: <https://itd.rada.gov.ua/billInfo/Bills/Card/26873>

[14] Проект Закону України № 8153 від 25.10.2022, Про захист персональних даних. [Онлайн]. Доступно: <https://itd.rada.gov.ua/billInfo/Bills/Card/40707>

УДК 004.65

## ОСОБЛИВОСТІ ПРОЕКТУВАННЯ БАЗ ДАНИХ

Резніченко О.В., Ляшенко О.А. (rezn2509@gmail.com, liashenko\_o\_a@ukr.net)

Український державний університет науки і технологій (Україна)

*В тезах розглядаються основні аспекти створення баз даних, що включають планування, аналіз вимог до компонентів, проектування, реалізацію, тестування та обслуговування.*

У теперішній час кількість інформації зростає в геометричній прогресії, що вимагає збільшення об'ємів для її зберігання [1, 2]. Як правило, дані перебувають у вигляді баз даних, які допомагають не тільки розмішувати інформацію, а й обробляти її. Ефективне функціонування будь-яких сховищ інформації буде визначатися ще на етапі їх проектування; тому метою роботи було дослідити основні аспекти створення баз даних.

Розрізняють два великі типи баз даних, одні з яких зберігають інформацію у вигляді таблиць (реляційні, SQL) [3], та інші, які їх не використовують (нереляційні, NoSQL) [4 - 8]. Через те, що частина інформації не може бути організована у вигляді таблиць, адже містить велику кількість неструктурованої інформації (графіки, рисунки, фотографії, та ін.), потреба у використанні нереляційних баз даних зростає.

Створення будь-якої бази даних відбувається у рамках життєвого циклу інформаційної системи, що включає наступні етапи (рис. 1) [9]:



Рисунок 1 – Етапи проектування баз даних

На етапі планування бази даних визначають доцільність та мету її створення, підтримувані процеси.

Аналіз компонентів майбутньої бази даних вимагає визначення сутностей об'єктів, що будуть представлені у базі даних; окреслення типів даних, що будуть зберігатися; атрибутів та характеристик, що будуть описувати кожну сутність.

Концептуальне проектування передбачає створення відповідної діаграми сутностей і зв'язків (ERD), що характеризує основні елементи та зв'язки між ними, властивості і атрибути.

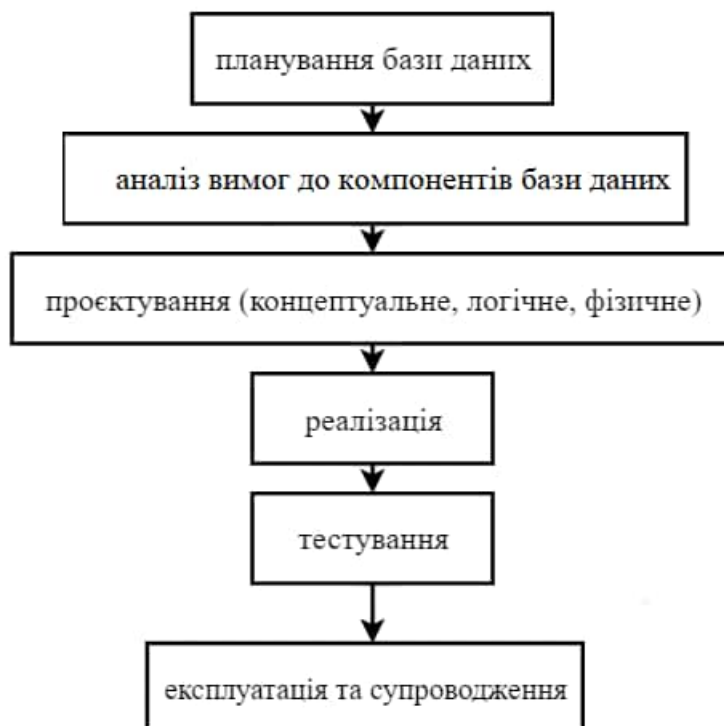
На етапі логічного проектування обираються моделі даних, детально проробляються сутності та атрибути; виділяються типи запитів; для розподіленої бази даних визначається стратегія розподілу даних по вузлах.

Фізичне проектування своїм результатом дає створення фізичної структури бази даних на відповідному носії, яка несе у собі втілення результатів концептуальної та логічної моделі.

На етапі реалізації до вже існуючої бази даних може бути додано спеціальні засоби та програми (СУБД, інтерфейси користувачів, захист інформації), відбувається визначення полів, встановлення індексів, наповнення її даними.

Тестування перевіряє коректність виконання основних операцій, запитів і процедур (функціональне тестування), оцінку продуктивності бази даних під великим навантаженням (навантажувальне тестування); оцінку стійкості до відмов обладнання та програмного забезпечення (стрес-тестування); перевірку властивостей системи до несанкціонованого доступу, автентифікації та авторизації (безпека).

На заключному етапі життєвого циклу відбувається експлуатація створеного продукту, періодичний моніторинг продуктивності, цілісності даних та безпеки роботи. Також проводиться оптимізація продуктивності, резервне копіювання, оновлення інформації, розширення та міграція даних.

Таким чином, створення бази даних є ітеративним процесом, що може вимагати коригувань на будь-якому етапі. Тому перед створенням будь-якої бази даних необхідно старанно проаналізувати вимоги до неї, що дасть можливість створити продукт, який найкраще відповідає меті її створення.

### Список використаної літератури

- [1] Z. D. Stephens *et al.*, “Big data: Astronomical or genetical?”, *PLOS Biol.*, т. 13, № 7, лип. 2015, ст. № e1002195. [Онлайн]. Доступно: <https://doi.org/10.1371/journal.pbio.1002195>
- [2] К. О. Кірей, “Розвиток і трансформація поняття big data”, *Вісн. Черкас. держ. технол. ун-ту Серія: Техн. науки*, № 1, с. 33–40, квіт. 2019. [Онлайн]. Доступно: <https://doi.org/10.24025/2306-4412.1.2019.164787>
- [3] M. Gruber, *Understanding SQL*. San Francisco: Sybex, 1990.
- [4] О. В. Резниченко та О. А. Ляшенко, “Використання NoSQL технологій для обробки великих обсягів даних”, у *Молодь: Наука та інновації*, Дніпро, Україна, 22–24 листоп. 2023. Дніпро: НТУ «Дніпр. політехніка», 2023, с. 27–28.
- [5] V. V. Hnatushenko, V. V. Hnatushenko, N. L. Dorosh, N. O. Solodka та O. A. Liashenko, “Non-relational approach to developing knowledge bases of expert system prototype”, *Nauk. Visnyk Natsionalnoho Hirnychoho Universytetu*, № 2, с. 112–117, квіт. 2022. [Онлайн]. Доступно: <https://doi.org/10.33271/nvngu/2022-2/112>
- [6] О.А. Ляшенко, О.О. Конашков та Н.А.Солодкая, “Порівняльний аналіз виконання запитів до серверів баз даних mysql і mongodb”, *Вісн. Херсон. нац. технол. ун-ту*, т. 4, с. 114–124, 2019. [Онлайн]. Доступно: <https://doi.org/10.35546/kntu2078-4481.2019.4.13>
- [7] W. Ali, M. U. Shafique, M. A. Majeed та A. Raza, “Comparison between SQL and nosql databases and their relationship with big data analytics”, *Asian J. Res. Comput. Sci.*, с. 1–10, жовт. 2019. Дата звернення: 20 жовт. 2024. [Онлайн]. Доступно: <https://doi.org/10.9734/ajrcos/2019/v4i230108>
- [8] M. Stonebraker, “SQL databases v. NoSQL databases”, *Commun. ACM*, т. 53, № 4, с. 10–11, квіт. 2010. [Онлайн]. Доступно: <https://doi.org/10.1145/1721654.1721659>
- [9] С. І. Доценко, *Організація та системи керування базами даних*. Харків: УкрДУЗТ, 2023.

## МЕТОДИ ЗАБЕЗПЕЧЕННЯ ФУНКЦІОНАЛЬНОЇ СТІЙКОСТІ РОЗПОДІЛЕНИХ ІНФОРМАЦІЙНИХ СИСТЕМ МОНІТОРИНГУ РУХУ ТРАНСПОРТНИХ ЗАСОБІВ ЗА ДОПОМОГОЮ ТЕХНОЛОГІЇ БЛОКЧЕЙН

Романів Р.С., Бандурка О.І.

(roma.romaniv2013@gmail.com, o.i.bandurka@ukr.net)

Національний технічний університет України

«Київський політехнічний інститут імені Ігоря Сікорського (Україна)

*У даній роботі розглядаються методи забезпечення функціональної стійкості розподілених інформаційних систем моніторингу руху транспортних засобів з використанням технології блокчейн. Досліджено переваги впровадження блокчейну в логістичній галузі, включаючи підвищення прозорості, безпеки та ефективності операцій. Проаналізовано ключові аспекти застосування блокчейну в управлінні автопарком, такі як смарт-контракти, розподілений реєстр та оптимізація процесів. Запропоновано шляхи інтеграції блокчейн-технології для покращення моніторингу руху транспортних засобів та підвищення функціональної стійкості інформаційних систем у логістиці.*

У сучасному світі, де логістичний сектор постійно розширюється та еволюціонує, технологія блокчейн стає невід'ємною частиною процедур управління ланцюгами поставок. Її впровадження пропонує численні переваги та застосування, які оптимізують операції та підвищують ефективність. Крім того, вона дозволяє збирати детальну інформацію про рух контейнерів, забезпечуючи відстеження в реальному часі та прозорість протягом усього ланцюга поставок.

### Основні методи забезпечення функціональної стійкості

#### 1. Смарт-контракти для автоматизації процесів

Одним з ключових методів забезпечення функціональної стійкості є впровадження смарт-контрактів для автоматизації процесів. Смарт-контракти на блокчейні можуть автоматично виконувати транзакції та процеси без потреби в посередниках, що значно підвищує ефективність та зменшує можливості для помилок [1].

#### 2. Розподілений реєстр для підвищення прозорості

Логістична галузь готова до технологічного оновлення, і розподілений реєстр є наступним великим кроком завдяки прозорим записам, зниженню витрат та ефективній інформації про маршрути. Це забезпечує надійну основу для моніторингу руху транспортних засобів.

#### 3. Блокчейн у керуванні автопарком

Управління автопарком включає технічне обслуговування транспортних засобів, відстеження палива та управління водіями. Технологія блокчейн покращує управління автопарком завдяки своїй розподіленій та надійній природі, підвищуючи безпеку, прозорість та продуктивність. Блокчейн революціонує спосіб, яким ми керуємо та відстежуємо активи, включаючи транспортні засоби, що призводить до значного підвищення ефективності та зниження витрат [2].

### Переваги використання блокчейну в системах моніторингу руху транспортних засобів

#### 1. Безпечне та прозоре відстеження активів

Блокчейн забезпечує розподілений цифровий реєстр, що дозволяє надійно, відкрито та захищено від підробок відстежувати активи та транспортні засоби. Це особливо важливо для високоцінних активів або транспортних засобів, що перевозять конфіденційні вантажі.

#### 2. Оптимізація записів про технічне обслуговування та ремонт

Централізація всієї інформації про технічне обслуговування та ремонт в одному відкритому реєстрі спрощує процес управління автопарком. Це забезпечує прозорий запис історії ремонтів та обслуговування транспортних засобів, що підвищує їх вартість при продажу.

#### 3. Покращене управління паливом та запобігання шахрайству

Блокчейн допомагає оптимізувати управління паливом та боротися з шахрайством, надаючи прозорий, незмінний слід передачі палива. Це дозволяє ефективно відстежувати використання палива, виявляти області для покращення та запобігати шахрайству.

#### **4. Вдосконалене управління логістикою та ланцюгом поставок**

Технологія блокчейн покращує управління ланцюгом поставок та планування автопарку. Її незмінний та безпечний реєстр товарів і транзакцій допомагає підвищити видимість ланцюга поставок від виробника до споживача.

#### **5. Спрощена ідентифікація та управління водіями**

Блокчейн зберігає та керує водійськими правами, сертифікатами та записами про роботу. Це спрощує доступ до даних та їх перевірку для керівників автопарків, урядових органів та інших зацікавлених сторін.

#### **6. Повна прозорість відвантаження**

Технологія блокчейн дозволяє постійно відстежувати всі вантажі, що перевозяться транспортними засобами, з негайним записом будь-яких змін у блокчейні для загального доступу. Це забезпечує повну видимість стану та умов замовлення від відправлення до доставки. Тіан пропонує систему відстеження ланцюга поставок на основі блокчейну, яка "забезпечує неперевершену прозорість та безпеку в процесі моніторингу руху товарів та транспортних засобів" [3].

#### **7. Моніторинг історії експлуатації транспортного засобу**

Блокчейн ефективно відстежує історію експлуатації автопарку або окремого транспортного засобу. Це важливо не лише для ефективності доставки, але й для оцінки ефективності окремих транспортних засобів у автопарку.

#### **Висновки**

Впровадження технології блокчейн у розподілені інформаційні системи моніторингу руху транспортних засобів пропонує численні переваги для логістичної галузі. Від підвищення безпеки та прозорості до оптимізації операцій та зниження витрат, блокчейн має потенціал революціонізувати управління автопарком та ланцюгами поставок.

Ранні послідовники технології блокчейн у управлінні автопарком отримують конкурентну перевагу, випереджаючи інших та використовуючи операційні покращення, які може забезпечити блокчейн. Для підтримки конкурентоспроможності в галузі, що постійно розвивається, важливо слідкувати за останніми розробками у застосуванні блокчейну та розглядати можливість його інтеграції у стратегії управління автопарком.

Використання технології блокчейн має потенціал значно покращити численні аспекти управління автопарком, такі як безпека, прозорість та ефективність. Дослідження потенційних переваг блокчейну та розгляд можливості його впровадження в операції є ключовими кроками для залишення конкурентоспроможними в галузі, що постійно розвивається.

#### **Список використаної літератури**

- [1] K. Christidis and M. Devetsikiotis, "Blockchains and Smart Contracts for the Internet of Things," IEEE Access, vol. 4, pp. 2292-2303, 2016.
- [2] D. Tapscott and A. Tapscott, Blockchain Revolution: How the Technology Behind Bitcoin Is Changing Money, Business, and the World. Portfolio, 2016.
- [3] F. Tian, "An agri-food supply chain traceability system for China based on RFID & blockchain technology," in 2016 13th International Conference on Service Systems and Service Management (ICSSSM), 2016, pp. 1-6.
- [4] V. Buterin et al., "Ethereum: A Next-Generation Smart Contract and Decentralized Application Platform," 2014. [Online]. Available: <https://ethereum.org/en/whitepaper/>

## ВИКОРИСТАННЯ ХМАРНИХ СЕРВІСІВ ДЛЯ ФОРМУВАННЯ ТРИВИМІРНИХ ГРАФІЧНИХ ЗОБРАЖЕНЬ

Романюк О.Н., І.А., Бобко О.Л., Завальнюк Є.К.,

Романюк О.В. (oleksii.bobko@gmail.com)

Вінницький національний технічний університет (Україна)

Котлик С.В.

Одеський національний технологічний університет (Україна)

*Розглянуто особливості використання хмарних технологій для формування тривимірних графічних сцен. Розглянуто питання розподілу обчислювального процесу при використанні хмарних технологій.*

Використання хмарних платформ [1-5] для обробки та зберігання великих масивів графічних даних [6] набуває все більшої популярності в різних галузях, таких як медіа, розваги, наукові дослідження, а також у професійному дизайні та анімації.

Хмарні платформи дозволяють легко масштабувати обчислювальні ресурси залежно від потреб користувача, що ідеально підходить для проектів, які вимагають великої обчислювальної потужності тимчасово або періодично.

Дані та ресурси в хмарі доступні з будь-якого місця, де є Інтернет. Це робить співпрацю та віддалену роботу над графічними проектами більш ефективними.

Замість капіталовкладень в дороге обладнання, користувачі можуть оплачувати хмарні ресурси як послугу, що часто виявляється більш економічно вигідним.

Багато хмарних провайдерів пропонують передові рішення для захисту даних, що особливо важливо при роботі з конфіденційними або важливими графічними даними.

Хмарні платформи можуть забезпечувати швидку обробку великих масивів даних, зокрема завдяки використанню спеціалізованих обчислювальних прискорювачів, як-от GPU.

Хмарні платформи широко використовуються для рендеринга анімацій та відео високої якості, особливо в індустрії кіно та відеоігор, де потрібно обробляти велику кількість графічних даних.

Професіонали використовують хмарні ресурси для створення та перегляду складних 3D-моделей та архітектурних візуалізацій, що вимагають значних обчислювальних потужностей.

Вчені та дослідники використовують хмарні платформи для візуалізації складних наукових даних, таких як геологічні дані, метеорологічні моделі, та біологічні структури.

Хмарні інструменти, такі як Figma чи Adobe Creative Cloud, дозволяють дизайнерам та розробникам працювати над проектами в режимі реального часу, забезпечуючи легкий доступ до необхідних інструментів та ресурсів.

Розглянемо питання розподілу обчислювального процесу пр. и використанні хмарних технологій.

Важливо чітко визначити, які обчислювальні ресурси потрібні для кожної задачі. Це може включати потреби в GPU для рендеринга, CPU для моделювання, а також обсяг пам'яті та місця для зберігання даних.

З використанням хмарних платформ можна динамічно розподіляти ресурси залежно від поточних потреб. Хмарні провайдери, такі як AWS, Google Cloud, та Microsoft Azure, дозволяють налаштувати масштабування ресурсів (автоматичне або вручну), забезпечуючи оптимальну ефективність обчислень.

Завдяки хмарним технологіям, можливе паралельне виконання багатьох задач. Це означає, що різні частини проекту можуть оброблятися одночасно на різних серверах або навіть у різних дата-центрах, значно скорочуючи загальний час обробки.

Для ефективного управління задачами, хмарні платформи часто використовують системи управління чергою, які контролюють пріоритети задач, розподіл ресурсів, і моніторинг стану виконання. Це допомагає автоматизувати процес та зменшити ручні втручання.



На основі зворотного зв'язку про ефективність та проблеми під час виконання, можна проводити оптимізацію задач. Це включає налаштування конфігурацій, перерозподіл ресурсів та внесення змін до алгоритмів обробки даних.

Важливо впровадити заходи безпеки для захисту даних і ресурсів в хмарі, особливо коли мова йде про обробку конфіденційних або важливих даних. Це може включати шифрування даних, налаштування мережесих політик, та імплементацію аутентифікації та контролю доступу.

Для забезпечення стабільності та надійності системи, хмарні платформи надають інструменти для моніторингу та аналізу виконання задач. Це дозволяє виявляти і усувати неполадки, а також оптимізувати процеси для майбутніх проектів.

Організація розподілу задач в хмарі для комп'ютерної графіки вимагає глибокого розуміння як графічних технологій, так і можливостей хмарних сервісів. Вдале поєднання цих аспектів може значно покращити ефективність і продуктивність графічних проектів.

При розподілі задач комп'ютерної графіки на хмарних платформах використовуються різноманітні методи та технології для ефективного управління ресурсами, забезпечення продуктивності та зниження витрат.

Віртуалізація дозволяє розділити фізичні сервери на кілька віртуальних машин, кожна з яких може виконувати свої задачі незалежно. Це забезпечує більшу гнучкість та краще використання ресурсів.

Контейнери, такі як Docker, забезпечують легкішу і більш ефективну альтернативу віртуалізації, ізолюючи задачу та її залежності в одному середовищі, що можна легко переміщати та масштабувати.

Хмарні платформи дозволяють автоматично збільшувати або зменшувати кількість ресурсів залежно від поточних потреб. Цей процес базується на моніторингу використання ресурсів.

Системи управління чергами задач, такі як Apache Kafka або RabbitMQ, використовуються для ефективного розподілу задач між доступними обчислювальними ресурсами, забезпечуючи оптимальне навантаження і зниження часу виконання.

Load balancers розподіляють вхідний трафік або запити на множину серверів для забезпечення стабільності, оптимального використання ресурсів та високої доступності.

Кешування даних та результатів обчислень може значно прискорити час відгуку та зменшити навантаження на обчислювальні ресурси, особливо при повторному доступі до

Методи мінімізації мережевого трафіку, такі як стиснення даних і мережеве кешування, можуть значно підвищити ефективність передачі даних між хмарними сервісами та кінцевими користувачами.

Федероване навчання дозволяє тренувати моделі машинного навчання на множині локальних даних без необхідності передавати їх у централізоване сховище, підвищуючи конфіденційність та безпеку даних.

Ці методи спільно сприяють створенню гнучкої, масштабованої та ефективної хмарної інфраструктури для комп'ютерної графіки, дозволяючи компаніям оптимізувати свої ресурси та підвищити продуктивність.

Багато хмарних провайдерів пропонують спеціалізовані сервіси, які оптимізовані для конкретних задач, таких як машинне навчання, великі дані або медіа-послуги. Використання таких сервісів може значно підвищити ефективність та продуктивність системи.

Застосування цих методів та стратегій дозволяє компаніям не тільки ефективно розподіляти та виконувати задачі комп'ютерної графіки на хмарних платформах, але й оптимізувати витрати, забезпечити високий рівень безпеки та досягти високої доступності та надійності сервісів.

Існує ряд спеціалізованих хмарних сервісів, призначених для підтримки задач комп'ютерної графіки, що забезпечують потужні обчислювальні можливості, інструменти для створення та редагування візуального контенту, а також оптимізоване зберігання та доставку медіа.

Amazon EC2 Instances (P, G, and NVIDIA GPU series) Services надають потужні GPU, які підходять для трасування променів, машинного навчання та рендерингу в реальному часі.

Google Cloud GPUs Призначені для завдань, які потребують значної обчислювальної потужності, включно з комп'ютерною графікою та машинним зором.

Microsoft Azure NV Series оптимізовані для візуалізацій та відео редагування.

Найчастіше використовують такі платформи.

**AWS Thinkbox Deadline**- платформа для керування процесом рендерингу, яка дозволяє масштабувати обчислювальні потужності в залежності від потреб проекту.

**Платформа Google Zync Render** це Інтеграція з Maya, Nuke, Arnold та іншими

Таким чином, хмарні технології для рендерингу надають потужні можливості для графічного дизайну, анімації та інших областей, які вимагають великих обчислювальних ресурсів.

### Список використаної літератури

1. Романюк, О. Н., Борисова К. О., Кательніков Д. І. Аналіз хмарної технології Google Drive. Матеріали XXI Всеукраїнської науково-технічної конференції молодих вчених, аспірантів та студентів «Стан, досягнення та перспективи інформаційних систем і технологій», Одеса, 22-23 квітня 2021 р. Електрон. текст. дані. Одеса, 2021. С. 65-67.
2. Степанчук П. В., Романюк О. В. Використання хмарних сервісів у мобільній розробці для підвищення захисту, продуктивності та функціональності. Матеріали LIII науково-технічної конференції підрозділів ВНТУ, Вінниця, 20-22 березня 2024 р. Електрон. текст. дані. 2024.
3. Миргородський А. В. Особливості адміністрування баз даних в хмарних середовищах [Електронний ресурс] / А. В. Миргородський, О. В. Романюк // Матеріали XLIX науково-технічної конференції підрозділів ВНТУ, Вінниця, 27-28 квітня 2020 р. – Електрон. текст. дані. – 2020.
4. Романюк О. Н., Павлов С. В., Бобко О. Л., Завальнюк Є. К, Решетник О. О. Аналіз великих даних у комп'ютерній графіці. Оптико-електронні інформаційно-енергетичні технології. 2024. № 1(47). С. 50–57.
5. Романюк О. Н. Вимоги до побудови систем рендерингу [Текст] / О. Н. Романюк, О. В. Романюк // Електронні інформаційні ресурси: створення, використання, доступ : збірник матеріалів Міжнародної науково-практичної інтернет-конференції. Пам'яті А.М.Петуха, 9-10 грудня 2019 р. – Суми/Вінниця : НІКО/ВНТУ, 2019. – С. 303- 305.
6. Романюк, О. Н. Комп'ютерна графіка [Електронний ресурс] : електронний навч. посіб. / О. Н. Романюк, О. В. Романюк, Р. Ю. Чехмestрук. – Вінниця : ВНТУ, 2023. – 147 с.

УДК 004.627

### ОСОБЛИВОСТІ ШИФРУВАННЯ ЗОБРАЖЕНЬ НА ОСНОВІ GPU

Романюк О.Н., Майданюк В.П., Нечипорук В.Л. (ran12345@gmail.com)  
Вінницький національний технологічний університет (Україна)

*Розглянуто використання GPU для шифрування зображень. Показано, що шифрування зображень на GPU продовжує розвиватися, надаючи значні можливості для покращення безпеки, швидкості та ефективності обробки даних у широкому спектрі застосувань.*

Шифрування зображень з використанням графічних процесорів (GPU) стало популярним завдяки здатності GPU ефективно виконувати паралельні обчислення.

GPU має багато ядер обробки, які можуть одночасно обробляти різні частини зображення, значно збільшуючи швидкість шифрування [1]. Графічні процесори здатні обробляти великі обсяги даних, що робить їх доцільними для шифрування великих зображень або відео. Використання GPU для шифрування дозволяє основному процесору (CPU) зосередитися на інших завданнях, тим самим покращуючи загальну продуктивність системи. Розроблена NVIDIA, технологія CUDA дозволяє розробникам використовувати мову програмування C/C++ для написання програм, які виконуються на GPU. Фреймворк **OpenCL** розроблено для написання програм, які виконуються на різноманітних платформах, включаючи GPU, від різних виробників [2].

Процес шифрування з використанням GPU включає ряд етапів. Зображення конвертується в формат, який можна ефективно обробляти на GPU, зазвичай, у вигляді масиву байтів або текстур. Дані зображення розділяються на блоки, які можуть бути паралельно оброблені на різних ядрах GPU. Шифрувальний алгоритм імплементується у вигляді кернелу GPU, який виконується

паралельно для кожного блоку або пікселя. Шифровані блоки об'єднуються назад в одне ціле зображення.

Розділення зображень на блоки для обробки на GPU є важливим елементом в ефективному паралельному шифруванні [3]. Перед тим, як зображення можна буде ефективно обробити на GPU, його зазвичай конвертують у формат, зручний для обробки. Зображення конвертується у масив байтів або масив пікселів. Кожен піксель може представляти собою один або кілька байтів залежно від глибини кольору (наприклад, RGB, RGBA). Якщо необхідно, дані можуть бути нормалізовані або стандартизовані для спрощення подальшої обробки. Вибір розміру блоку зазвичай залежить від характеристик GPU і алгоритму шифрування [4]. Наприклад, AES, зазвичай, працює з блоками розміром 128 біт [5]. Загальна кількість блоків визначається на основі розміру зображення і вибраного розміру блоку. Якщо зображення не ділиться націло на блоки, застосовується метод доповнення (padding) для заповнення останнього блоку.

Кожен блок призначається для паралельної обробки на окремих ядрах GPU. Це може бути організовано за допомогою технологій, як CUDA або OpenCL, де розробник може визначити, як блоки розподілятимуться та оброблятимуться. Блоки зображення завантажуються у глобальну пам'ять GPU, де вони стають доступними для обробки ядрами GPU. Для кожного блоку запускається кернел (програма обробки), який виконує шифрування або розшифрування. Оскільки кожен блок обробляється незалежно, GPU може виконувати шифрування паралельно, що значно прискорює процес в порівнянні з послідовною обробкою на CPU. Після завершення обробки результати для кожного блоку збираються та знову складаються в одне ціле зображення, яке тепер є зашифрованим.

Використання GPU для шифрування зображень забезпечує швидку і ефективну обробку, що є особливо корисним для застосувань в реальному часі або для обробки великих наборів даних.

Під час блокового шифрування зображень на GPU можуть виникати деякі проблеми на стиках блоків під час шифрування даних зображення, які не є кратними розміру блоку шифрування, потрібно застосовувати метод доповнення (padding). Неправильне вирівнювання або неправильно вибраний метод доповнення може призвести до того, що останній блок не буде правильно оброблений, що вплине на якість розшифрованого зображення. Також можуть виникати помилки при визначенні країв блоків, особливо якщо зображення має нестандартні розміри або пропорції.

Багато алгоритмів блокового шифрування, таких як AES в режимі ECB (Electronic Codebook), обробляють кожен блок незалежно, що може призвести до того, що ідентичні блоки вхідних даних дають ідентичні зашифровані блоки. Це може створити вразливості, особливо в зображеннях з багатьма повторюваними пікселями. Аби уникнути таких проблем, краще використовувати більш безпечні режими шифрування, такі як CBC (Cipher Block Chaining) або CTR (Counter), де кожен блок шифрується з залежністю від попереднього, що зменшує ризики і забезпечує більшу безпеку.

Правильна реалізація шифрування з урахуванням всіх блоків і їх стиків вимагає додаткової уваги до деталей і може збільшувати складність програмного коду, особливо при використанні більш складних режимів шифрування на GPU.

Загалом, для забезпечення безпеки та ефективності при шифруванні зображень на GPU важливо ретельно планувати методику розділення на блоки, вибір режиму шифрування та вирішення проблем, пов'язаних із стиками блоків.

Технічно блоки можуть перекриватися під час обробки зображень, але це залежить від конкретного завдання та методу, який використовується. У контексті шифрування зображень зазвичай блоки не перекриваються, оскільки кожен блок даних шифрується незалежно для забезпечення безпеки. Однак, існують ситуації, коли перекриття блоків може бути корисним. При застосуванні фільтрів або інших операцій обробки зображень (наприклад, розмиття, підкреслення границь), часто блоки даних мають перекриватися, щоб уникнути видимих швів або артефактів на межах оброблених областей. Тут перекривання блоків дозволяє кожному фрагменту враховувати сусідні дані для згладжування переходів.

У процесах кодування відео, які використовують рухомі блоки або макроблоки, можливе перекриття для точного відстеження руху і мінімізації втрат на межах кадрів.

Оцінка шифрування зображень на GPU включає кілька критеріїв, які визначають якість, ефективність та безпеку шифрувальних рішень. Основні критерії, які слід враховувати такі:

- час шифрування визначає швидкість, з якою GPU може зашифрувати зображення. Це важливо для застосувань в реальному часі, таких як відеоконференції або стрімінг;
- час розшифрування визначає швидкість розшифрування, також важлива, оскільки вона впливає на здатність користувачів швидко отримувати доступ до зашифрованих даних;
- важливим є завантаження GPU, яке визначає міру використання графічного процесора під час шифрування. Оптимальне рішення мінімізує завантаження GPU, залишаючи ресурси для інших задач;
- ефективне шифрування мінімізує вимоги до пам'яті для збереження проміжних станів і ключів;
- стійкість до криптоаналізу визначає здатність алгоритму протистояти різним видам криптоаналітичних атак, таких як атаки з вибраним відкритим текстом або атаки на основі часу;
- алгоритми повинні забезпечувати адаптивність до різних розмірів зображень: здатність алгоритму ефективно шифрувати зображення різних розмірів і роздільної здатності;
- важливою є сумісність із різними моделями і поколіннями GPU, включаючи ті, що мають різні можливості і обмеження;
- алгоритми шифрування повинні підтримувати різні формати зображень;
- після шифрування та наступного розшифрування якість зображення не погіршувалась, особливо при використанні методів шифрування, які вносять зміни в дані зображення;
- шифрувальні рішення на GPU повинні бути легкі у впровадженні та налаштуванні для кінцевих користувачів, без потреби в глибоких знаннях криптографії або програмування.

Вибір правильної технології шифрування на GPU і алгоритму залежить від конкретних потреб організації або проекту, а також від доступних ресурсів та інфраструктури.

Перспективи розвитку шифрування зображень на GPU є досить обнадійливими, враховуючи постійне зростання обчислювальних потужностей графічних процесорів і розширення їхніх можливостей. З розвитком технологій віртуальної реальності, відеоконференцій високої роздільної здатності та автономних транспортних засобів з'являється потреба в швидкому шифруванні великих обсягів даних в реальному часі. GPU, завдяки своїм високим паралельним обчислювальним можливостям, підходять для цього завдання, оскільки можуть забезпечити необхідну швидкість обробки.

Науковці та розробники працюють над створенням більш ефективних алгоритмів шифрування, які оптимізовані для виконання на GPU. Це включає розробку алгоритмів, які мінімізують завантаження пам'яті та покращують використання кешу, щоб забезпечити більшу швидкість шифрування без втрати безпеки.

Зі зростанням використання хмарних обчислень шифрування даних стає ще більш важливим. GPU на хмарних платформах можуть бути використані для шифрування зображень та інших даних перед їхнім зберіганням або передачею, що дозволяє користувачам ефективно масштабувати свої ресурси шифрування.

Розвиток апаратних засобів для шифрування на базі GPU може включати в себе вбудовані рішення для безпеки, які можуть додатково захистити ключі шифрування та алгоритми від атак. Це може бути здійснено через розробку спеціалізованих мікросхем або безпечних виконавчих середовищ на GPU.

Покращення методів управління ключами, зокрема автоматичне оновлення та розподіл ключів, можуть бути інтегровані з GPU, щоб забезпечити більшу безпеку та гнучкість у застосуваннях шифрування.

Оскільки ринок GPU складається з декількох виробників, розробка універсальних, міжплатформних рішень для шифрування, які можуть ефективно працювати на різноманітному обладнанні, стає критично важливою.

Загалом, шифрування зображень на GPU продовжує розвиватися, надаючи значні можливості для покращення безпеки, швидкості та ефективності обробки даних у широкому спектрі застосувань.

## СПИСОК ВИКОРИСТАНОЇ ЛІТЕРАТУРИ

1. Романюк О. Н. Довгалюк Р. Ю, Олійник С. В. Класифікація графічних відеоадаптерів / Наукові праці ДонНТУ . Серія : інформатика, кібернетика та обчислювальна техніка. – 2011. – Вип. 14 (188). – С. 211-215.



2. Завальнюк Є.К., Романюк О.Н., Снігур А.В., Шевчук Р. П.. Аналіз сучасних архітектур GPU. Стан, досягнення та перспективи інформаційних систем і технологій / Матеріали XXIII Всеукраїнської науково-технічної конференції молодих вчених, аспірантів та студентів. Одеса, 20-21 квітня 2023 р. - Одеса, Видавництво ОНТУ, 2023 р. –с.302-303.
3. Завальнюк Є.К., Романюк О.Н. Реалізація паралелізму потоків команд і даних графічних процесорів. Інноваційні дослідження та перспективи розвитку науки і техніки у XXI столітті, Рівне, 19 жовтня 2023 р. Рівне, Редакційно-видавничий центр Приватного вищого навчального закладу «Міжнародний економіко-гуманітарний університет імені академіка Степана Дем'янчука, 2023 р. ЧЗ. С.156-158.
4. Майданюк, В. П. Основи теорії інформації та кодування : електронний навчальний посібник комбінованого (локального та мережного) використання [Електронний ресурс] / Майданюк В. П., Романюк О. Н., Тужанський С. Є. – Вінниця : ВНТУ, 2022. – 133 с.
5. Баленко О.І., Семенов С.Г., Можаяв О.О. Дослідження можливостей графічних процесорів при реалізації алгоритмів симетричного шифрування // Інформаційно-керуючі системи на залізничному транспорті – 2015, №4. – С. 44-47..

УДК 911.3:006.6

## ВІЗУАЛІЗАЦІЯ ГЕОГРАФІЧНОЇ ІНФОРМАЦІЇ ДЛЯ СТРАТЕГІЧНОГО АНАЛІЗУ ВІЙСЬКОВОГО ТА ГЕОПОЛІТИЧНОГО ПЛАНУВАННЯ

Рябоволенко Е. А., Мормуль М. Ф.,  
(rabovolenkoeduard@gmail.com, nikolaj.mormul@gmail.com)  
Університет митної справи та фінансів, Україна

*У тезах розглядаються географічні інформаційні системи (ГІС) і дистанційне зондування, які відіграють ключову роль у військовому застосуванні завдяки своїй здатності обробляти просторові дані. При їх дослідженні використовується описово-аналітичний підхід для ілюстрації використання ГІС у військових операціях на основі досвіду, розробленого для наземних військових застосувань. Різні військові структури широко використовують надійні і точні інструменти просторового картографування для командування, управління, зв'язку і координації під час військових операцій. У дослідженні розглядається кілька стратегій візуалізації даних, які ефективно передають географічну інформацію для стратегічного аналізу і прийняття рішень у різних секторах, включаючи військове планування і геополітичний аналіз.*

**Постановка проблеми.** Сучасний світ стикається з численними викликами, які вимагають ефективного управління та прийняття рішень на основі об'єктивних даних. Географічна інформація (ГІ) стає важливим інструментом у стратегічному аналізі, оскільки дозволяє візуалізувати складні дані, розкриваючи просторові взаємозв'язки і тенденції. Проте, незважаючи на доступність технологій, таких як ГІС (географічні інформаційні системи) та інструменти візуалізації, існує ряд проблем, що заважають ефективному використанню географічної інформації.

По-перше, недостатнє усвідомлення можливостей, які надають сучасні методи візуалізації, обмежує їхнє впровадження в стратегічний аналіз. Багато організацій все ще покладаються на традиційні методи аналізу, які не здатні врахувати складність геопросторових даних.

По-друге, існує проблема стандартизації та інтеграції даних з різних джерел. Відсутність єдиних стандартів може призводити до неузгодженості в інформації, що ускладнює прийняття рішень.

По-третє, не всі користувачі мають достатню кваліфікацію для роботи з географічною інформацією, що обмежує їхню здатність інтерпретувати результати візуалізації.

Отже, постає необхідність у розробці комплексного підходу до візуалізації географічної інформації, який би враховував ці виклики і сприяв ефективнішому використанню ГІ для стратегічного аналізу. Це відкриває нові можливості для підвищення ефективності управлінських рішень в різних сферах, від економіки до екології.



**Перелік вирішених завдань. В ході дослідження вирішено наступні завдання.**

1. Визначено ключові потреби користувачів в контексті візуалізації географічної інформації для стратегічного аналізу.
2. Проаналізовано сучасні технології візуалізації ГІ та їх можливості для інтеграції в процес стратегічного аналізу.
3. Розроблено методологію для ефективної візуалізації географічних даних, що включає вибір оптимальних інструментів та підходів.
4. Надано рекомендації щодо стандартизації та інтеграції географічних даних з різних джерел.
5. Кейс-стаді: проведено аналіз успішних кейсів використання візуалізації ГІ у стратегічному плануванні.

**Виклад суті дослідження.** Географічні інформаційні системи (ГІС) та дистанційне зондування відіграють важливу роль у військовій сфері завдяки їхній здатності працювати з просторовими даними. У даному дослідженні використано описово-аналітичний підхід для висвітлення використання ГІС у військових операціях на основі досвіду, отриманого з розробок для наземних військових потреб.

Останні дослідження показують, що різні військові структури важливою мірою використовують надійні і точні засоби просторового картографування для командування, управління, зв'язку та координації в ході військових операцій. Важливою роллю також є отримання даних від супутників з високою роздільною здатністю та використання технологій безпілотних апаратів в поєднанні зі штучним інтелектом (ШІ), для швидкого отримання оперативної інформації та розклад сил на полі бою [1].

Сучасні військові операції вимагають від солдатів здатності ефективно споживати, аналізувати і передавати інформацію з різноманітніших джерел. Це включає географічні дані, дані від розвідувальних дронів, супутникові знімки та інші джерела. Завжди важливо розвивати та впроваджувати нові технології, які допомагають автоматизувати процес обробки та аналізу інформації, щоб забезпечити кращу підготовку та реакцію на виклики військових дій.

Різні військові організації вкладають кошти у ГІС для отримання детальної інформації про розташування противника, місцезнаходження населених пунктів, а також для оцінки рельєфу місцевості та кліматичних умов, додавши до цього інформацію про напрямки. ГІС - це системи, що призначені для зберігання, управління та відображення просторових даних, а також для допомоги у їхньому аналізі та інтерпретації. Таким чином, цифрування карт в межах ГІС надає військовослужбовцям численні візуальні переваги, починаючи від моделювання поля бою, військового інструктажу, обміну інформацією і закінчуючи командним контролем [1].

Існує кілька стратегій візуалізації даних, які можна використовувати для ефективного передавання географічної інформації. Географічні дані формуються через різноманітні джерела, що включають в себе наступне [2].

1. Супутникові знімки та зйомки: сучасні супутникові системи дозволяють здійснювати високоякісні фотознімки Землі з космосу. Ці знімки можуть бути використані для отримання інформації про ландшафти, клімат, або використовуватися для планування військових операцій.

2. Географічні інформаційні системи: ГІС збирають, зберігають, аналізують та відображають географічні дані на цифрових картах. Ці системи можуть включати інформацію про географічні об'єкти, дороги, населені пункти, кордони, рельєф та інші елементи.

3. Дистанційне зондування: цей метод використовує спеціалізовані сенсори для збору даних про Землю з поверхні або з польотів. Дистанційне зондування може надати інформацію про різні атмосферні, геологічні та географічні параметри.

4. Дослідження на місцевості: дослідження на місцях дозволяють збирати первинні дані про географічні об'єкти, ландшафти, клімат, ґрунти тощо.

В останні роки в ГІС спостерігається тенденція до використання більш інтерактивних і динамічних картографічних методів. Це включає використання веб-карт, які дозволяють користувачам переглядати і взаємодіяти з картами в режимі онлайн, а також використання інструментів 3D візуалізації, які дозволяють користувачам переглядати просторові дані в більш захоплюючій і реалістичній спосіб [3].

Загалом, використання картографічних методів та інструментів візуалізації даних значно покращило спосіб аналізу і розуміння просторових даних в ГІС і, ймовірно, надалі залишатиметься важливою складовою частиною ГІС.

Ефективність візуалізації географічних даних значною мірою залежить також від використаного програмного забезпечення та інструментів. Існує широкий вибір програмного забезпечення з унікальними функціями та можливостями для різних потреб візуалізації, таких як ГІС-програми (наприклад, ArcGIS, QGIS) та інструменти візуалізації даних (наприклад, Tableau та Power BI) [4].

У наш час, з поширенням новітніх технологій для збору розвідувальної інформації, безпілотні літальні апарати (БПЛА), відомі як дрони, стали важливим інструментом для отримання високороздільних даних з території противника та іншої необхідної інформації для розвідки. В результаті проведеного дослідження була розроблена модель системи, яка інтегрує ГІС для потреб комп'ютерів, командування, управління, зв'язку, розвідки, спостереження і рекогносцировки (C4ISR) у співпраці з безпілотниками в військових цілях.

Для прикладу, застосування безпілотників, сприяючи ГІС, C5ISR (командування, управління, комп'ютери, зв'язок, кіберзахист, розвідка, спостереження і рекогносцировка) та ШІ, може надати значну перевагу на місцях. Таким чином, сполучення людського інтелекту з доступом до інформації та можливістю втручання забезпечить вирішальну перевагу на полі бою.

Використання дронів або БПЛА у військових ГІС на гірській місцевості Азербайджанської Республіки теж може допомогти у створенні 3D-моделей для управління територією та проведення військових дій. Завдяки використанню нейронних мереж, безпілотники були навчені на даних про мінні поля, отриманих за допомогою БПЛА, і в результаті розроблена модель, яка може ідентифікувати протипіхотну міну PFM-1 з точністю 91,8% за даними, отриманими з дрона, надаючи саперам карти місцевості з точно визначеними місцями розташування мін [3].

Використання візуалізації географічної інформації для аналізу виявляється важливим інструментом у сучасній аналітиці. Цей підхід дозволяє ефективно аналізувати географічні дані та виявляти важливі закономірності та тенденції. Застосування алгоритмів візуалізації в стратегічному аналізі допомагає розуміти складні взаємозв'язки між різними географічними об'єктами та явищами, виявляти тенденції розвитку в різних регіонах та прогнозувати можливі наслідки прийнятих стратегій.

Візуалізація географічної інформації стає важливим інструментом для прийняття обґрунтованих стратегічних рішень у різних сферах, від військового планування та геополітичних аналізів до економічних та екологічних досліджень. Цей підхід дозволяє зробити аналіз доступним, зрозумілим та цінним для широкого кола зацікавлених сторін, що забезпечує підвищення ефективності стратегічного управління та прийняття обґрунтованих рішень.

### **Висновок**

Візуалізація географічної інформації є потужним інструментом, що значно підвищує ефективність стратегічного аналізу в умовах сучасного світу, де дані відіграють ключову роль у прийнятті рішень. Систематичне використання ГІС-технологій та методів візуалізації дозволяє розкривати складні просторові взаємозв'язки, що, в свою чергу, сприяє більш глибокому розумінню проблем і можливостей.

Виявлені проблеми, такі як недостатнє усвідомлення можливостей візуалізації, труднощі зі стандартизацією даних і брак кваліфікованих спеціалістів, свідчать про необхідність комплексного підходу до інтеграції географічної інформації в процес стратегічного управління. Впровадження розробленої методології, навчальних програм та рекомендацій щодо інтеграції даних може суттєво поліпшити якість аналітичних досліджень.

Отже, візуалізація географічної інформації не лише сприяє прийняттю обґрунтованих рішень, але й відкриває нові перспективи для стратегічного розвитку в різних сферах, від економіки до екології. У майбутньому важливо продовжувати дослідження в цій сфері, адаптуючи новітні технології та підходи до потреб суспільства.

### **Список використаних джерел**

- [1] Data Visualization and Recent Trends in Geographic Information System. Available: [https://www.researchgate.net/publication/377419595\\_Application\\_of\\_Geographic\\_Information\\_Systems\\_in\\_Military\\_Operations\\_A\\_Systematic\\_Review](https://www.researchgate.net/publication/377419595_Application_of_Geographic_Information_Systems_in_Military_Operations_A_Systematic_Review) [Accessed: October 6, 2024].
- [2] Pazdriy I., Bilinskiy Yu. Використання геоінформаційних систем для зображення рельєфу земної поверхні // Вісник Львівського університету. Серія географічна. 2006. № 33. DOI: <http://dx.doi.org/10.30970/vgg.2006.33>. Available:

<http://publications.lnu.edu.ua/bulletins/index.php/geography/article/view/2700> [Accessed: October 7, 2024].

[3] 12 Methods for Visualizing Geospatial Data on a Map. Available: <https://www.safegraph.com/guides/visualizing-geospatial-data> [Accessed: October 5, 2024].

[4] Data Visualization for Geographic Data: Maps and Geospatial Analysis. Available: <https://dataexpertise.in/geographic-data-maps-geospatial-visualization/> [Accessed: October 7, 2024].

## ВИЯВЛЕННЯ ВТОРГНЕНЬ У СИСТЕМАХ КРИТИЧНОЇ ІНФРАСТРУКТУРИ

Сиротюк Я.А. (yarko0643@gmail.com)

Поліський національний університет (Україна)

На сьогоднішній день системи, що існують для фізичного захисту об'єктів критичної інфраструктури, використовують різні підсистеми контролю: інфрачервоні, радіолокаційні, оптоволоконні. Прилегли до об'єктів санітарні зони контролюються цими засобами, які в свою чергу забезпечують процес управління надзвичайною ситуацією кібервпливу на об'єкті критичної інфраструктури [1]. Головним завданням цих систем являється недопуск можливого правопорушника на об'єкт, що знаходиться під охороною, а у разі потрапляння – якомога швидшого виявлення та зупинки протиправних діянь.

Враховуючи реалії сучасного життя та розвиток інформаційних ресурсів, саме останні являють собою одну з головних цінностей для нашої держави, тому обійтися виключно фізичним захистом неможливо. У зв'язку з цим, необхідно створювати та підтримувати кібербезпеку державних цифрових ресурсів на рівні, який дозволить захистити основні властивості інформації: доступність, конфіденційність та цілісність.

Беручи до уваги особливості сучасних збройних конфліктів та використання гібридних методів ведення війни, останні кілька років все потужніших кібератак зазнають об'єкти, що належать до категорії критичних – енергетика, транспорт та інші. Це призводить до пошкоджень інформаційних систем, зриву діяльності чи дає можливість кіберзлочинцям можливість контролювати ресурси. Це все тому, що порушення критичної інфраструктури країни за рахунок вимкнення електростанцій, пошкодження нафтопроводів, води та теплопостачання може надати значні військові переваги стороні зловмисника [2].

До найпоширеніших методів виявлення несанкціонованого доступу можна віднести:

- **аналіз мережевого трафіку.** Системи моніторингу мережі можуть фіксувати аномалії в трафіку, такі як надмірна кількість запитів до певного сервера, незвичайний обсяг передачі даних або підозрілі підключення з зовнішніх IP-адрес. Ці аномалії можуть бути індикаторами спроб вторгнення;

- **аналіз поведінки (Behavioral Analytics).** Системи, засновані на аналізі поведінки, дозволяють виявляти відхилення від нормальної діяльності користувачів або пристроїв. Це дозволяє виявити не тільки відомі, але й нові методи атак, які не були заздалегідь визначені;

- **системи виявлення та попередження вторгнень (IDS/IPS).** IDS (Intrusion Detection System) і IPS (Intrusion Prevention System) є основними інструментами для виявлення вторгнень. IDS зазвичай моніторить мережу і аналізує дані для виявлення підозрілих активностей, тоді як IPS активно блокує атаки у реальному часі;

- **моніторинг систем управління.** Системи автоматизованого управління та моніторингу (SCADA, DCS, PLC) критичних об'єктів можуть містити вбудовані механізми виявлення вторгнень, але їх конфігурація часто потребує ретельного налаштування для підвищення ефективності. Виявлення аномалій на рівні цих систем дозволяє відслідковувати потенційно небезпечні зміни в процесах;

- **інтелектуальний аналіз та машинне навчання.** Завдяки розвитку штучного інтелекту, системи безпеки можуть навчатися на основі великих обсягів даних, що дозволяє передбачати

потенційні атаки та виявляти невідомі раніше уразливості. Алгоритми машинного навчання можуть автоматично виявляти аномалії, що виходять за рамки звичайної діяльності системи.

Серед найбільш поширених систем виявлення вторгнень варто відзначити наступні:

- NIDS (англ. Network Intrusion Detection Systems) – відстежує вторгнення, перевіряючи мережевий трафік і веде спостереження за декількома хостами;
- OIDS (англ. Operational Intrusion Detection Systems) – її специфікою являються внутрішні атаки, коли зловмиснику все ж вдалося зайти в систему від імені легалізованого користувача;
- SIEM(Security Information and Event Management) – забезпечує централізоване збирання та аналіз даних про події безпеки, що дозволяє оперативно виявляти загрози та реагувати на них.

Звісно, що потрібно також враховувати і виклики, що виникають під час виявлення вторгнень у системах критичної інфраструктури. До них можна віднести:

- **складність архітектури.** Критична інфраструктура часто складається з різноманітних компонентів, що включають як сучасні ІТ-системи, так і старі обладнання, які можуть не підтримувати сучасні методи моніторингу. Це ускладнює виявлення несанкціонованих спроб доступу;

- **обмежена кількість ресурсів.** Часом фахівці, які займаються захистом СКІ, мають обмежені ресурси і не можуть вчасно оновлювати програмне забезпечення або проводити ретельний моніторинг;

- **висока значущість даних.** Збір і аналіз величезних обсягів даних може призвести до перевантаження систем безпеки та ускладнити оперативну реакцію;

- **технологічна еволюція.** З розвитком Інтернету речей, мережі зростають у розмірах і стають більш складними, що підвищує ризик виникнення нових уразливостей.

Виявлення вторгнень у системи критичної інфраструктури є однією з найважливіших складових забезпечення національної безпеки і захисту основних соціальних і економічних структур [3]. Успішна реалізація механізмів виявлення загроз потребує використання інноваційних технологій, інтеграції сучасних інструментів моніторингу. У майбутньому важливо продовжувати вдосконалення систем виявлення вторгнень, зокрема, через застосування штучного інтелекту та машинного навчання, щоб забезпечити належний захист критичної інфраструктури в умовах постійно зростаючих кіберзагроз.

#### Список використаних джерел

7. Політанський Л.Ф., Політанський Р.Л., Толюпа С.В., Лісінський В.В. Технології комплексного захисту інформації в кіберпросторі. Навчальний посібник. За заг. ред. Л.Ф. Політанського. – Чернівці. ЧНУ імені Юрія Федьковича. 2018р. – с. 204.

8. Толюпа С.В. Системи виявлення вторгнень та функціональна стійкість розподілених інформаційних систем до кібернетичних загроз / Лукова-Чуйко Н.В., С.В. Толюпа, В.С. Наконечний, Браїловський М.М.: монографія – К.: Формат, 2021. – 407 с.

9. Бурячок В. Л. Технології забезпечення безпеки мережевої інфраструктури. [Підручник] / В. Л. Бурячок, А. О. Аносов, В. В. Семко, В. Ю. Соколов, П. М. Складанний. – К.: КУБГ, 2019. – 218 с.

УДК 004.056

### ДОСЛІДЖЕННЯ МЕТОДІВ ЗБОРУ ДАНИХ З ВІДКРИТИХ ДЖЕРЕЛ ДЛЯ РЕАЛІЗАЦІЇ ПОТЕНЦІЙНИХ АТАК СОЦІАЛЬНОЇ ІНЖЕНЕРІЇ

Фільов О.В., Складанний П.М. (ovfilov.fitm23m@kubg.edu.ua)  
Київський столичний університет імені Бориса Грінченка (Україна)

*Метою цього дослідження є аналіз можливостей використання даних з відкритих наукових джерел, таких як Scopus і Web of Science, для виявлення інформаційних вразливостей і*



подальшого застосування цих даних у потенційних атаках соціальної інженерії. Особлива увага приділяється методам збору, обробки та збереження даних, а також їх інтеграції в автоматизовані системи для ефективної організації та аналізу великих масивів інформації. У дослідженні детально розглядаються етапи збору даних, обробки та їх збереження за допомогою MySQL Workbench і Python, а також демонструється, як ці дані можуть бути використані для розробки сценаріїв атак, таких як фішингові повідомлення та маніпуляції в соціальних мережах.

У сучасному кіберпросторі важливість відкритих наукових джерел і можливостей їх використання для аналізу соціальної інженерії набуває дедалі більшої актуальності. Соціальна інженерія, яка передбачає використання психологічних і соціологічних методів для маніпуляції людьми з метою отримання доступу до конфіденційної інформації, стає одним із найефективніших способів здійснення кіберзагроз. У даній роботі основна увага зосереджена на методах збору даних з таких відкритих джерел, як Scopus і Web of Science, для виявлення інформаційних вразливостей, які можуть бути використані в потенційних атаках соціальної інженерії [1].

Scopus і Web of Science обрано як основні джерела даних завдяки їх авторитетності, інтердисциплінарності та можливості проведення бібліометричного аналізу. Ці бази даних містять мільйони публікацій із різних наукових галузей, що дозволяє зібрати релевантні дослідження, пов'язані із соціальною інженерією та кібербезпекою. Важливо зазначити, що дослідження в галузі соціальної інженерії мають міждисциплінарний характер, і тому використання таких великих платформ дозволяє інтегрувати різні знання для розуміння теми [2].

Процес збору даних складався з кількох ключових етапів: формування пошукових запитів на основі ключових термінів, таких як «**social engineering attacks**», «**risk assessment**» та «**cybersecurity**», фільтрація результатів за релевантністю та якістю (фокус на статтях з високим імпаکت-фактором), а також завантаження даних у форматах .csv і .xls для подальшої обробки [3].

Таблиця 1. Ключові слова та фрази, які використовувалися у пошукових запитах

Запит	Опис
<b>social engineering attacks</b>	основний термін для пошуку досліджень, що стосуються конкретних методів соціальної інженерії, таких як фішинг, вішинг, спуфінг, шкідливе програмне забезпечення, атаки через соціальні мережі тощо.
<b>"cybersecurity" AND "vulnerabilities"</b>	цей запит використовувався для знаходження публікацій, пов'язаних із кібербезпекою та управлінням вразливостями, що можуть бути використані під час атак соціальної інженерії.
<b>"open-source intelligence"</b>	цей термін важливий для виявлення статей і досліджень, які описують методи збору даних з відкритих джерел для підготовки атак соціальної інженерії.
<b>"psychological manipulation" OR "human factors" AND "cyberattacks"</b>	пошук досліджень, пов'язаних з людським фактором у кібербезпеці, маніпулятивними техніками та їх впливом на успіх соціальних атак.

Одним із головних викликів був процес нормалізації даних через різні формати файлів і дублювання публікацій. Важливим етапом було очищення та стандартизація зібраних матеріалів для створення єдиної бази даних, що забезпечило коректність і унікальність кожного запису.

Для організації та подальшого аналізу зібраних даних була створена реляційна база даних у MySQL Workbench. Ця система дозволила зберігати великі обсяги інформації та автоматизувати їхній аналіз за допомогою SQL-запитів. Крім того, інтеграція MySQL із Python забезпечила можливість автоматичного перенесення даних з файлів .csv та .xls до бази даних, що значно прискорило процес обробки [4].

Python-скрипти використовувалися для автоматизованого збирання, очищення та імпорту даних до бази. Основними етапами були: підключення до бази даних, читання файлів з даними, їх обробка та вставка у відповідні таблиці. Це дозволило ефективно обробляти великі обсяги інформації та підготувати їх для подальшого аналізу.

Лістинг 1. Приклад коду на Python для автоматизації обробки даних

```
import mysql.connector
import pandas as pd

# Підключення до бази даних
connection = mysql.connector.connect(
    host="localhost",
    user="user",
    password="password",
    database="research_db"
)

# Завантаження даних з файлу CSV
data = pd.read_csv('scopus_data.csv')

# Вставка даних у таблицю MySQL
cursor = connection.cursor()
for index, row in data.iterrows():
    sql = "INSERT INTO Articles (Title, Author, Journal, Year) VALUES (%s, %s, %s, %s)"
    cursor.execute(sql, (row['Title'], row['Author'], row['Journal'], row['Year']))

connection.commit()
cursor.close()
connection.close()
```

Зібрані з відкритих джерел дані можуть бути використані для ідентифікації вразливостей та реалізації потенційних атак соціальної інженерії. Одна з ключових загроз у цьому контексті полягає в тому, що інформація з наукових публікацій, особливо з тих, що стосуються психологічних та соціологічних досліджень, може бути використана для розробки індивідуальних профілів жертв та створення точних сценаріїв маніпуляцій [5].

Вивчення моделей поведінки людини на основі психологічних досліджень з наукових джерел дозволяє створювати більш персоналізовані та переконливі фішингові повідомлення.

Інформація, отримана з наукових досліджень про використання соціальних мереж, може допомогти формувати спеціальні стратегії маніпуляції, націлені на певні групи користувачів або особистостей.

Наукові статті, що аналізують поведінку в робочих середовищах, можуть використовуватись для розробки сценаріїв соціальної інженерії з метою обману співробітників для розголошення конфіденційної інформації.

В результаті проведеного дослідження було встановлено, що відкриті наукові джерела, такі як Scopus і Web of Science, можуть стати потужним інструментом для збору та аналізу інформації, яка використовується для реалізації соціальних інженерних атак. Дані з наукових публікацій, особливо з психологічних і соціологічних досліджень, можуть бути використані для створення персоналізованих сценаріїв маніпуляцій, що підвищує ефективність таких атак. Автоматизовані інструменти, як-от MySQL та Python, дозволяють оптимізувати процес збору, обробки та аналізу великих обсягів інформації, що значно спрощує підготовку атак. Це дослідження демонструє, що інформаційні вразливості можуть бути ефективно виявлені на основі відкритих наукових даних, що робить ці джерела важливим компонентом сучасної кібербезпеки.

### Список використаних джерел:

1. Бойко О. М., Boiko O. M. Розробка методології захисту інформації від атак соціальної інженерії: master's thesis. 2020. URL: <http://elartu.tntu.edu.ua/handle/lib/33576>(дата звернення: 07.10.2024).
2. Erbschloe M. Social Engineering Attacks Leveraging PII. *Social Engineering*. 2019. P. 105–126. URL: <https://doi.org/10.1201/9780429322143-5>(date of access: 07.10.2024).
3. Investigation: From Strategy to Implementation. – 2016. – С. 213-231.
4. Salahdine F., Kaabouch N. Social Engineering Attacks: A Survey. *Future Internet*. 2019. Vol. 11, no. 4. P. 89. URL: <https://doi.org/10.3390/fi11040089>(date of access: 07.10.2024).
5. Tabatabaei F., Wells D. OSINT in the Context of Cyber-Security //Open Source Intelligence

УДК 004.056.8: 004.056.56

## АНАЛІЗ МЕТОДІВ ЗАХИСТУ ІНФОРМАЦІЇ В ІНФОРМАЦІЙНО-КОМУНІКАЦІЙНИХ СИСТЕМАХ

Слодзик І.С., Сторчак А.С.

(ivanclodzik1604@gmail.com, storchakanton@gmail.com)

Інститут спеціального зв'язку та захисту інформації Національного технічного університету України “Київський політехнічний інститут імені Ігоря Сікорського” (Україна)

*У роботі розглянуто основні методи захисту інформації в інформаційно-комунікаційних системах (ІКС), їхнє призначення та ключові характеристики. Проаналізовано ключові підходи, зокрема використання криптографічних технологій (AES, RSA), систем контролю доступу та багатофакторної автентифікації. Також акцентується увага на впровадженні систем виявлення та запобігання вторгненням (IDS/IPS) та важливості навчання персоналу. Комплексний підхід дозволяє ефективно протидіяти сучасним викликам у сфері кібербезпеки.*

**Постановка проблеми.** З початком повномасштабного вторгнення в Україну ризики в сфері кібербезпеки стрімко зростають. Зростання кількості кіберзагроз, таких як фішинг, зловмисне програмне забезпечення та атаки на системи, вимагає від організацій адаптації їхніх стратегій захисту інформації. Недостатня увага до кібербезпеки може призвести до серйозних наслідків, таких як витік конфіденційних даних, фінансові втрати та шкода репутації. Це підкреслює необхідність впровадження комплексного підходу до захисту інформації в ІКС.

### Перелік вирішених завдань:

1. Забезпечення конфіденційності та цілісності даних реалізується криптографічними методами, такими як AES і RSA, для шифрування інформації під час передачі та зберігання.
2. Регулювання доступу до інформаційних ресурсів на основі систем контролю доступу запобігають несанкціонованому доступу до конфіденційних даних.
3. Моніторинг та реагування на загрози дозволяють оперативно аналізувати мережевий трафік та виявляти підозрілу активність.

**Виклад суті дослідження.** Захист інформації в ІКС є ключовим аспектом сучасної кібербезпеки, особливо в умовах зростаючої кількості кіберзагроз і ризиків. Одним із найважливіших методів захисту є криптографічні технології. Вони забезпечують конфіденційність та цілісність даних за допомогою алгоритмів шифрування, таких як AES, RSA, тощо. Криптографія дозволяє забезпечити захист інформації під час її передачі через відкриті мережі, а також при зберіганні даних на серверах та інших інформаційних носіях [1]. Шифрування є фундаментальним механізмом безпеки, який допомагає інформацію.

Крім криптографії, важливим методом захисту є впровадження систем контролю доступу. Ці системи дозволяють регулювати, хто має доступ до тих чи інших ресурсів, і яким чином цей

доступ здійснюється. Наприклад, багато компаній використовують багатофакторну автентифікацію (MFA), що вимагає від користувачів підтвердження своїх прав доступу за допомогою кількох незалежних методів ідентифікації (пароль, біометричні дані або одноразовий код). Такі заходи значно знижують ризик несанкціонованого доступу до системи або конфіденційних даних [2]. Правильне налаштування прав доступу та моніторинг дій користувачів дозволяють виявляти та запобігати внутрішнім загрозам, які можуть виникати через дії працівників або зловмисне використання їхніх облікових записів.

Окрім методів шифрування та контролю доступу, важливу роль у захисті ІКС відіграють системи виявлення та запобігання вторгненням (IDS/IPS). Вони автоматично аналізують мережевий трафік на наявність підозрілої активності або несанкціонованих дій. IDS/IPS можуть оперативно реагувати на кібератаки, блокуючи доступ до ресурсів або надсилаючи адміністраторам повідомлення про загрозу. Такі системи є важливим елементом комплексної безпеки, оскільки дозволяють запобігати або мінімізувати вплив шкідливих дій зловмисників [3]. Крім того, вони допомагають виявляти атаки типу «відмова в обслуговуванні» (DDoS) і захищати мережі від витоку даних.

Не менш важливим фактором захисту є людський фактор, адже помилки персоналу часто призводять до витоків інформації або успішних кібератак. За даними досліджень [5] близько 80% витоків даних відбуваються через людські помилки або недостатню підготовку працівників [4]. Тому регулярне навчання співробітників щодо кібербезпеки, тренінги з використання систем захисту та інформування про новітні загрози є важливою частиною стратегії кіберзахисту. Співробітники повинні бути обізнані в правильному управлінні конфіденційною інформацією, вміти ідентифікувати фішингові атаки та дотримуватися встановлених протоколів безпеки. Така підготовка допомагає зменшити ризики успішних атак і забезпечує підвищений захист інформаційних ресурсів.

**Висновки.** Для забезпечення ефективного захисту інформації в інформаційно-комунікаційних системах необхідно впроваджувати комплексні заходи, що включають використання криптографії, систем контролю доступу, IDS/IPS, а також навчання персоналу. Такий комплексний підхід дозволить ефективно справлятися з новими викликами в сфері кібербезпеки.

### Список використаної літератури

- [1] Ю. І. Когут, *Кібербезпека та ризики цифрової трансформації компаній: практичний посібник*, Київ, Україна: Консалтингова компанія «СІДКОН», 2021, 372 с.
- [2] Т. В. Бачинський, Р. І. Радейко, О. І. Харитонova та ін., *Основи ІТ-ПРАВА: навч. посіб.*, за заг. ред. Т. В. Бачинського, 2-ге вид., допов. і перероб., Київ, Україна: Юрінком Інтер, 2017, 208 с.
- [3] В. Бойко, "Методи виявлення вторгнень в інформаційні системи," *Журнал "Інформаційні технології"*, 2020.
- [4] С. В. Кавун, В. В. Носов і О. В. Манжай, *Інформаційна безпека: навчальний посібник*, ч. 2, Харків, Україна: Вид. ХНЕУ, 2008, 196 с.
- [5] О. Довгань, упоряд. О. Довгань, Л. Литвинова, і С. Дорогих, *Державна наукова установа «Інститут інформації, безпеки і права НАПрН України»; Національна бібліотека України ім. В. І. Вернадського*, вип. №5, Київ, Україна, 2024, 316 с.



## ЗАХИСТ ФІНАНСОВИХ ДАНИХ: СУЧАСНІ ТЕХНОЛОГІЇ ШИФРУВАННЯ ТА УПРАВЛІННЯ ДОСТУПОМ

Сотніков В. А. (Sotnikov.V.A@nmu.one)

Національний Технічний Університет «Дніпровська Політехніка» (Україна)

У тезах розглядається захист фінансових даних з акцентом на сучасні технології шифрування та управління доступом. Аналізуються ключові принципи шифрування, які забезпечують конфіденційність та цілісність даних, а також роль управління доступом у запобіганні несанкціонованому доступу до фінансової інформації. Актуальність теми обумовлена зростаючими загрозами кібератак у фінансовому секторі. Описуються основні методи шифрування, такі як симетричне та асиметричне шифрування, а також технології управління доступом, які включають багатofакторну аутентифікацію. Висновки підкреслюють необхідність інтеграції новітніх технологій у системи безпеки фінансових установ для підвищення їх економічної безпеки.

У контексті стрімкого розвитку цифрових технологій та зростання обсягів даних, що генеруються у фінансовому секторі, проблема захисту фінансових даних стає дедалі актуальнішою. Фінансові установи оперують величезними масивами чутливої інформації, включаючи дані про клієнтів, фінансові операції, корпоративну інформацію та стратегічні плани. Втрата або компрометація цих даних може призвести до серйозних фінансових втрат, репутаційних збитків та правових наслідків. Отже, надійний захист фінансових даних є критично важливим для забезпечення стабільності та довіри до фінансових установ. Серед основних завдань, що потребують вирішення в цій сфері, є впровадження ефективних технологій шифрування та систем управління доступом (табл. 1).

Табл. 1 - Основні засоби захисту фінансових даних

Аспект	Опис
Шифрування	Процес перетворення відкритої інформації в незрозумілу форму за допомогою алгоритмів, таких як AES та RSA, для забезпечення конфіденційності даних.
Управління доступом	Системи, які контролюють, хто має доступ до ресурсів, використовуючи багаторівневі механізми, щоб зменшити ризики внутрішніх загроз.
Керування криптографічними ключами	Забезпечення безпеки ключів шифрування через їх зберігання, ротацію та обмежений доступ лише для уповноважених осіб.
Аналіз ризиків	Регулярні оцінки ризиків для ідентифікації загроз і вразливостей, інтеграція штучного інтелекту для виявлення аномалій у поведінці користувачів.
Кібератаки	Зростаючий рівень загроз від злочинців, які використовують методи, такі як фішинг та malware, для проникнення в системи.
Навчання персоналу	Проведення регулярних тренінгів для співробітників з метою підвищення обізнаності про загрози кібербезпеки.
Політика безпеки даних	Розробка політики, що регулює питання шифрування, управління доступом та навчання, з урахуванням як внутрішніх, так і зовнішніх нормативних вимог.

Шифрування є ключовим процесом, який трансформує відкриту інформацію в незрозумілу форму, використовуючи спеціальні алгоритми. Сучасні алгоритми шифрування, такі як AES (Advanced Encryption Standard) та RSA (Rivest-Shamir-Adleman), забезпечують конфіденційність даних. AES характеризується високою швидкістю та ефективністю, що робить його ідеальним для обробки великих обсягів даних у реальному часі. RSA, у свою чергу, застосовується для захисту даних під час їх передачі, завдяки своїй здатності забезпечувати безпечний обмін ключами.

Критично важливою є також надійність управління криптографічними ключами. Важливо, щоб ключі зберігалися в безпечному місці, їх ротація здійснювалася регулярно, а доступ до них обмежувався лише уповноваженим особам. Неправильне управління ключами загрожує стати причиною серйозних вразливостей у системах захисту, тому організації повинні розробити чіткі процедури управління цими ключами.

Системи управління доступом виконують критичну роль у захисті фінансових даних, контролюючи доступ до різних ресурсів. Використання багаторівневих механізмів доступу дозволяє організаціям визначати, які дані можуть бути доступні конкретним співробітникам на основі їхніх ролей. Це мінімізує ризики, пов'язані з внутрішніми загрозами, такими як інсайдерські атаки. Сучасні технології біометричної аутентифікації, що використовують унікальні фізичні характеристики користувачів, також сприяють підвищенню безпеки, забезпечуючи більш надійний контроль доступу в порівнянні з традиційними паролями.

Аналіз ризиків є важливим елементом стратегії захисту фінансових даних. Регулярні оцінки ризиків необхідні для ідентифікації потенційних загроз і вразливостей. Інтеграція систем штучного інтелекту та машинного навчання в цю діяльність дозволяє автоматизувати виявлення аномалій у поведінці користувачів [2]. Наприклад, системи, що аналізують патерни доступу до даних, мають здатність виявити незвичайну активність, яка свідчить про спробу несанкціонованого доступу або шахрайства, що дає можливість організаціям реагувати на загрози в режимі реального часу.

Крім того, фінансові установи стикаються зі зростаючим рівнем кібератак, де злочинці використовують різноманітні методи, такі як фішинг і соціальна інженерія, для проникнення в інформаційні системи. Це підкреслює необхідність комплексного підходу до забезпечення інформаційної безпеки, який передбачає не лише технології, а й навчання персоналу. Регулярні тренінги для співробітників підвищують їх обізнаність про загрози кібербезпеки.

Розробка та впровадження політики безпеки даних, яка регулює питання шифрування, управління доступом, навчання персоналу та управління ризиками, стає обов'язковою для фінансових установ. Така політика повинна враховувати як внутрішні вимоги, так і зовнішні нормативні акти, які можуть відрізнятися залежно від юрисдикції [3]. Дотримання вимог законодавства, таких як GDPR (Загальний регламент захисту даних), є необхідним для уникнення штрафів та збереження довіри клієнтів.

У підсумку, захист фінансових даних є складним процесом, що вимагає постійного вдосконалення та адаптації до нових викликів. Інтеграція сучасних технологій шифрування, систем управління доступом, аналізу ризиків і навчання персоналу створює потужну безпекову систему, здатну ефективно протистояти загрозам. Рекомендації щодо покращення захисту фінансових даних включають регулярні аудити, інвестиції в новітні технології, розробку індивідуальних навчальних програм для співробітників і активну участь у професійних мережах для обміну інформацією про загрози. Лише так фінансові установи мають змогу забезпечити високий рівень економічної безпеки та захистити інтереси своїх клієнтів у цифровому світі.

#### Список використаної літератури

[1] O. V. Mandych, N. M. Babko, I. S. Andriushchenko, and A. S. Lachkov, "Фінансова архітектура: основні компоненти, порівняльний аналіз та виклики сучасності," Український журнал прикладної економіки та техніки, vol. 8, no. 1, pp. 208–212, 2023.

[2] L. S. Franco, "Роль цифрової трансформації інновацій у підвищенні конкурентоспроможності України: сучасний стан та перспективи," Економіка та суспільство, no. 42, pp. 1–7, 2022.

[3] Y. O. Romanenko and O. O. Polozova, "Цифрові трансформації в управлінні фінансовою безпекою підприємства: роль баз даних," in Сучасні стратегії економічного розвитку: наука, інновації та бізнес-освіта. Матеріали IV Міжнародної науково-практичної конференції, T. V. Polozova, Ed. Харків: ХНУРЕ, 2023, pp. 164–166.

## ПРИВАТНІСТЬ У СОЦІАЛЬНИХ МЕРЕЖАХ ЯК ПСИХОЛОГІЧНА ПОТРЕБА ОСОБИСТОСТІ

К. Справцева (k.spravtseva.asp@kubg.edu.ua)  
Київський столичний університет імені Бориса Грінченка (Україна)

*Розглядається актуальність проблеми приватності, в контексті зростаючої популярності соціальних мереж. Аналізуються ключові теорії, описується парадокс приватності. Розглядаються фактори впливу на поведінку користувачів, включаючи сприйняття ризику та вигоди, а також соціальний вплив.*

У контексті сучасної цифрової трансформації суспільства, соціальні мережі інтегрувалися в процес повсякденної комунікативної практики значної частини світової популяції, демонструючи безпрецедентний рівень проникнення в соціальну структуру. За даними Statista за липень 2024 року, кількість активних користувачів соціальних мереж досягла 5,45 мільярда, що становить 67,1% світового населення [1]. Ця популярність створює нові можливості для комунікації, але породжує серйозні виклики у сфері захисту приватності.

Теоретичне розуміння конфіденційності в цифровому просторі базується на класичних концепціях, адаптованих до сучасного технологічного контексту. Ці теорії пояснюють поведінку користувачів щодо захисту інформації та їхні мотивації у використанні соціальних мереж. Так, теорія комунікації С. Петроніо розглядає приватність, як динамічний процес управління кордонами [2]. Вона виділяє п'ять основних принципів, включаючи право на контроль особистої інформації та розробку правил приватності. Науковець А. Весін запропонував модель цього поняття з трьома компонентами: секретність, анонімність та усамітнення [3]. У цифровому просторі ці компоненти набувають нових вимірів, що підтверджується дослідженнями М. Таддікен та ін. [4]. Теорія контекстуальної цілісності Х. Ніссенбаум пропонує погляд на приватність, заснований на ідеї, що її захист повинен залежати від конкретного контексту та відповідних норм [5]. Ця теорія особливо корисна для розуміння конфіденційності в соціальних мережах, де контекст взаємодії може швидко змінюватися.

Ці теоретичні концепції створюють основу для розуміння складної природи приватності в цифровому просторі та допомагають пояснити різноманітні аспекти поведінки користувачів щодо захисту інформації в соціальних мережах.

В свою чергу сучасні емпіричні дослідження приватності на цю тему виявлять складну взаємодію між декларованими занепокоєннями користувачів та їхньою фактичною поведінкою. Ключові висновки включають:

- **Парадокс приватності**

Існує значний розрив між висловленим занепокоєнням щодо приватності та фактичним розкриттям особистої інформації онлайн. Мета-аналіз Л. Барух та її колег виявив слабку кореляцію ( $r = 0.09$ ) між цими факторами [6].

- **Фактори впливу на поведінку:**

- Сприйняття ризику та вигоди суттєво впливає на готовність розкрити інформацію [7].
- Соціальний вплив є значущим предиктором намірів розкриття інформації [8].

- **Нейропсихологічні аспекти**

Дослідження з використанням фМРТ під керівництвом професора з інформаційних технологій А. Акуїсті показали активацію областей мозку, пов'язаних з емоційними та когнітивними процесами при прийнятті рішень щодо приватності [9].

Ці дослідження підкреслюють комплексну природу приватності в цифровому просторі, де поведінка користувачів формується під впливом психологічних, соціальних та нейробіологічних факторів. Розуміння цих механізмів є ключовим для розробки ефективних стратегій захисту приватності в соціальних мережах.

Також уваги заслуговує питання наслідків для психіки при порушенні приватності та стратегії її захисту. Дослідження В. Крейга та його колег, проведене у Канаді у 2020 році, тривалістю у що 6 місяців, показало, що порушення особистих кордонів в соціальних мережах має

прямий зв'язок зі збільшенням симптомів депресії та тривоги [10]. Що підкреслює важливість захисту приватності для психологічного благополуччя користувачів та надає вагомі докази того, що її порушення в соціальних мережах має значний негативний вплив на психічне здоров'я молодих людей. Це підкреслює важливість розробки ефективних стратегій захисту особистих даних та підвищення цифрової грамотності для запобігання негативним наслідкам для психічного здоров'я.

До ефективних стратегій захисту приватності можна віднести :

- **Цифрову резильєнтність**

П. Вісневські розробила шкалу цифрової резильєнтності, яка показала значну кореляцію з практиками захисту приватності [11], що вказує на важливість розвитку психологічної стійкості до онлайн-ризиків.

- **Персоналізований підхід**

Дослідження Б. П. Кніженбурга продемонструвало ефективність персоналізованих інтервенцій для підвищення захисту приватності [12]. Учасники, які отримували індивідуальні рекомендації, показали значно вищий рівень захисних дій у порівнянні з контрольною групою . Згадані дослідження підкреслюють необхідність комплексного підходу до захисту приватності, який враховує як психологічні наслідки її порушення, так і індивідуальні особливості користувачів при розробці стратегій захисту. Розвиток цифрової резильєнтності та впровадження персоналізованих підходів можуть бути ефективними методами для підвищення безпеки в соціальних мережах.

Отже, емпіричні дослідження психологічних аспектів приватності в контексті соціальних мереж мають вирішальне значення для формування парадигми відповідального використання цифрового простору у суспільстві. Комплексне розуміння когнітивних, емоційних та поведінкових механізмів, що лежать в основі користувацьких практик щодо захисту особистої інформації, є фундаментальним для розробки ефективних стратегій інформаційної безпеки, освітніх ініціатив та технологічних інновацій. Імплементация таких заходів потенційно сприятиме підвищенню рівня цифрової компетентності, оптимізації психологічного благополуччя користувачів та загальному покращенню безпеки в онлайн-середовищі.

Перспективні напрямки досліджень у цій галузі мають значний потенціал не лише для розширення теоретичної бази знань, але й для розробки практичних інструментів та нормативних актів, спрямованих на захист приватності в умовах прогресуючої цифровізації суспільства. Враховуючи комплексність проблематики, ефективне вирішення викликів цифрової епохи вимагає інтеграції міждисциплінарних підходів, що передбачає синергетичну взаємодію фахівців з психології, нейробіології, інформаційної безпеки та технологічного розвитку. Така колаборація є ключовою для створення всеохоплюючих рішень, що адекватно відповідатимуть динамічним викликам сучасного цифрового ландшафту.

### **Список використаної літератури**

- [1] Statista, "Number of social network users worldwide from 2017 to 2025," 2023. [Online]. Available: <https://www.statista.com/statistics/278414/number-of-worldwide-social-network-users/>. [Accessed: October 20, 2024].
- [2] S. Petronio, *Boundaries of Privacy: Dialectics of Disclosure*. Albany, NY: State University of New York Press, 2002.
- [3] A. F. Westin, *Privacy and Freedom*. New York: Atheneum, 1967.
- [4] M. Taddicken and C. Jers, "The uses of privacy online: Trading a loss of privacy for social web gratifications?," in *Privacy Online*, S. Trepte and L. Reinecke, Eds. Berlin, Heidelberg: Springer, 2011, pp. 143-156.
- [5] H. Nissenbaum, *Privacy in Context: Technology, Policy, and the Integrity of Social Life*. Stanford, CA: Stanford University Press, 2010.
- [6] L. Baruh, E. Secinti, and Z. Cemalcilar, "Online Privacy Concerns and Privacy Management: A Meta-Analytical Review," *Journal of Communication*, vol. 67, no. 1, pp. 26-53, 2017.
- [7] T. Dinev and P. Hart, "An Extended Privacy Calculus Model for E-Commerce Transactions," *Information Systems Research*, vol. 17, no. 1, pp. 61-80, 2006.



- [8] C. Cheung, Z. W. Lee, and T. K. Chan, "Self-disclosure in social networking sites: The role of perceived cost, perceived benefits and social influence," *Internet Research*, vol. 25, no. 2, pp. 279-299, 2015.
- [9] A. Acquisti, L. Brandimarte, and G. Loewenstein, "Privacy and human behavior in the age of information," *Science*, vol. 347, no. 6221, pp. 509-514, 2015.
- [10] W. Craig et al., "Social Media Use and Cyber-Bullying: A Cross-National Analysis of Young People in 42 Countries," *Journal of Adolescent Health*, vol. 66, no. 6, pp. S100-S108, 2020.
- [11] P. Wisniewski, H. Xu, M. B. Rosson, D. F. Perkins, and J. M. Carroll, "Dear diary: Teens reflect on their weekly online risk experiences," in *Proceedings of the 2016 CHI Conference on Human Factors in Computing Systems*, 2016, pp. 3919-3930.
- [12] B. P. Knijnenburg, A. Kobsa, and H. Jin, "Dimensionality of information disclosure behavior," *International Journal of Human-Computer Studies*, vol. 71, no. 12, pp. 1144-1162, 2013.

УДК 004.89:519.17

## **ВЕКТОРИЗАЦІЯ ГРАФОВИХ ДАНИХ ДЛЯ АНАЛІЗУ СОЦІАЛЬНИХ МЕРЕЖ ТА МЕРЕЖЕВИХ СТРУКТУР**

Сухоруков Д.А., Морозова А.І. (danylo.sukhorukov@nure.ua)  
Харківський національний університет радіоелектроніки (Україна)

*У сучасному світі соціальні мережі та інші мережеві структури генерують величезні обсяги даних, які є цінним ресурсом для аналізу та прогнозування. Традиційні методи обробки графових даних часто не справляються з масштабами та складністю таких структур. Векторизація графових даних пропонує ефективні способи перетворення складних графових структур у числові вектори, придатні для застосування алгоритмів машинного навчання. У цих тезах розглядаються сучасні методи векторизації графів та їх застосування для аналізу соціальних мереж і мережевих структур.*

З розвитком технологій та інтернету кількість даних, представлених у вигляді графів, значно зросла. Соціальні мережі, біологічні мережі, транспортні системи та інші складні системи можуть бути моделювані як графи. Аналіз цих мереж дозволяє виявляти приховані закономірності, прогнозувати поведінку систем та приймати обґрунтовані рішення. Проте, через високу розмірність та складність графових даних, виникає потреба в ефективних методах їх обробки.

Векторизація графових даних полягає у перетворенні елементів графа — вершин, ребер або субграфів — у вектори фіксованої розмірності. Один із підходів базується на випадкових блуканнях по графу, де алгоритми DeepWalk та Node2Vec генерують послідовності вершин, які потім обробляються методами обробки природної мови. Інший підхід використовує спектральні властивості графа, застосовуючи спектр матриці суміжності або лапласіана для отримання векторних представлень. Також активно розвиваються графові нейронні мережі, такі як Graph Convolutional Networks (GCN), які узагальнюють операції згортки на графові структури та дозволяють навчати представлення вершин з урахуванням їх локального оточення.

Векторизовані представлення графових даних знайшли широке застосування в аналізі соціальних мереж, дозволяючи вирішувати комплексні задачі, які раніше були складними або недоступними для традиційних методів.

Одним із ключових застосувань є класифікація вершин. Завдяки векторним представленням, можна ефективно класифікувати користувачів за різними ознаками, такими як інтереси, демографічні характеристики або поведінкові патерни. Це особливо корисно для таргетованої реклами, персоналізації контенту та сегментації аудиторії.

Виявлення спільнот є ще одним важливим напрямком застосування. Використовуючи векторизовані дані, алгоритми можуть визначати групи користувачів, які мають схожі зв'язки або взаємодії. Це дозволяє соціальним платформам покращувати рекомендаційні системи, пропонуючи користувачам нових друзів, групи чи контент, який може бути для них цікавим.

Прогнозування зв'язків — задача передбачення потенційних зв'язків або взаємодій між користувачами. Завдяки векторним представленням можна оцінювати ймовірність того, що два користувачі стануть друзями або почнуть взаємодіяти в майбутньому. Це має велике значення для розвитку мережі, оскільки сприяє збільшенню залученості користувачів та утриманню аудиторії.

Застосування векторизації графових даних має кілька ключових переваг. По-перше, вона забезпечує масштабованість, дозволяючи обробляти великі графи завдяки зниженню розмірності даних. По-друге, методи векторизації є універсальними, оскільки отримані векторні представлення можуть бути використані в різних задачах машинного навчання, включаючи класифікацію, кластеризацію та регресію. По-третє, сучасні підходи до векторизації здатні зберігати інформацію про топологію графа та властивості вершин, що забезпечує більш точний та глибокий аналіз мережевих структур.

Векторизація графових даних є потужним інструментом для аналізу соціальних мереж та інших мережевих структур. Вона відкриває нові можливості для застосування методів машинного навчання до графових даних, що дозволяє вирішувати складні задачі аналізу та прогнозування. Подальші дослідження в цій області сприятимуть розвитку більш ефективних та точних моделей, що в свою чергу покращить розуміння та управління складними мережевими системами.

### Список використаної літератури

1. Perozzi, B., Al-Rfou, R., & Skiena, S. (2014). DeepWalk: Online Learning of Social Representations. Proceedings of the 20th ACM SIGKDD International Conference on Knowledge Discovery and Data Mining, 701-710. (дата звернення: 11.10.2024).
2. Grover, A., & Leskovec, J. (2016). node2vec: Scalable Feature Learning for Networks. Proceedings of the 22nd ACM SIGKDD International Conference on Knowledge Discovery and Data Mining, 855-864. (дата звернення: 11.10.2024).
3. Kipf, T. N., & Welling, M. (2017). Semi-Supervised Classification with Graph Convolutional Networks. International Conference on Learning Representations. (дата звернення: 11.10.2024).

УДК 004.9

## МЕТОДИ І МОДЕЛІ УПРАВЛІННЯ ВИТРАТАМИ ВИКОРИСТАННЯ ХМАРНИХ РЕСУРСІВ

Усенко М. П. (mpu.mailbx@gmail.com)

Бандоріна Л.М. (bandorina7@gmail.com)

Український державний університет науки і технологій (Україна)

*Огляд проблем управління витратами на хмарні послуги. Розглядається важливість комплексного підходу до управління витратами в умовах розвитку хмарних технологій.*

**Актуальність проблеми.** Хмарні обчислення стали невід'ємною частиною сучасних підприємств. Вони пропонують гнучкість, масштабованість і можливість швидкого розгортання ІТ-ресурсів. Однак, незважаючи на численні переваги, хмарні рішення також несуть за собою проблему управління витратами. Компанії, що переходять на хмарні архітектури, часто стикаються з несподівано високими витратами на послуги хмарних провайдерів. Зі збільшенням залежності підприємств від хмарних сервісів питання контролю витрат стає критичним. У міру зростання використання хмарних ресурсів, особливо в середовищах з динамічним навантаженням, компанії можуть стикатися з різким збільшенням рахунків за хмарні послуги. У деяких випадках це пов'язано з недостатньою прозорістю в моделях оплати хмарних провайдерів, а також з надмірним резервуванням ресурсів. Проблема ускладнюється тим, що різні підприємства використовують хмарні рішення по-різному, і один підхід до управління витратами не підходить для всіх.

Типові хмарні витрати включають у себе:

- вартість обчислювальних потужностей (віртуальні машини, сервери);
- зберігання даних;
- трафік даних;
- ліцензії на використання ПЗ у хмарі.

Згідно зі звітом Flexera [1], у 2023 році, більш ніж 80% компаній перевищили бюджет за витратами на хмару, і у зв'язку з цим управління витратами на хмару стало основною проблемою, уперше обігнавши в пріоритетах питання безпеки хмари, а в середньому близько 30% витрат на хмару було витрачено даремно через неефективне використання [2]. Це відображає зміну фокусу підприємств у бік управління витратами, оскільки їхні витрати на хмару продовжують зростати, і контроль цих витрат став важливішим, ніж питання безпеки. Як прогнозують дослідження Gartner [3], глобальні витрати на хмарні обчислення сягнуть 675,4 мільярда доларів у 2024 році, що на 20.4% більше порівняно з 2023 роком, коли витрати становили 561 мільярд доларів. Таке значне зростання зумовлене насамперед впровадженням технологій штучного інтелекту (AI), зокрема генеративного штучного інтелекту (GenAI) та модернізацією застосунків, що стимулює попит на хмарні платформи й послуги, що відображає значне зростання використання цих послуг. Таким чином, можна виокремити кілька ключових проблем, внаслідок яких компанії можуть відчувати серйозну перевитрату бюджету: 1) непередбачувані витрати; 2) неоптимальне використання ресурсів; 3) відсутність прозорості витрат; 4) низька обізнаність співробітників про вартість використання хмарних ресурсів.

**Методи для вирішення проблеми.** В умовах зростаючих витрат на хмарні послуги, підприємствам важливо знайти ефективні рішення для контролю витрат і підвищення рентабельності використання хмарних ресурсів.

Одним з перших кроків щодо зниження витрат на хмарні обчислення є ретельний аналіз використання ресурсів. Це включає в себе виявлення надлишкових, недовикористовуваних або неправильно налаштованих ресурсів. Також однією з частих проблем є накопичення невикористовуваних ресурсів (наприклад, віртуальних машин або обсягів зберігання), які залишаються активними, але не використовуються. Автоматизовані процеси згортання ресурсів дають змогу систематично вимикати непотрібні компоненти, а інструменти моніторингу та автоматичного масштабування дають змогу компаніям гнучкіше керувати своїми хмарними середовищами, виділяючи ресурси лише тоді, коли вони справді необхідні. Продукти для моніторингу, автоматичного масштабування, згортання та очищення, такі як Amazon CloudWatch, AWS Lambda + AWS Auto Scaling Azure Monitor, Azure Automation, Google Cloud Operations Suite, Kubernetes HPA і Spot by NetApp, надають сучасні рішення для автоматичного керування обчислювальними ресурсами у відповідь на зміни навантаження, допомагають покращити продуктивність додатків та інфраструктури, автоматизувати згортання й очищення хмарних ресурсів, скорочуючи в такий спосіб витрати на хмарні ресурси.

Хмарні провайдери пропонують кілька моделей оплати, таких як Pay-as-you-go, передплата та резервування ресурсів. Оптимізація витрат можлива при виборі відповідної моделі для конкретного бізнесу. Модель Pay-as-you-go особливо корисна для динамічних навантажень, але може призводити до 5-30% варіацій у витратах порівняно з прогнозами [4]. Для стабільних і довгострокових завдань краще використовувати резервування ресурсів, що допомагає уникнути різкого зростання рахунків.

Вирішення проблеми прозорості витрат у хмарних обчисленнях тісно та нерозривно пов'язане з оптимізацією використання ресурсів і методами усунення непередбачуваних витрат. Інструменти моніторингу, такі як AWS Cost Explorer та Azure Cost Management, забезпечують деталізовані звіти, допомагаючи компаніям краще контролювати і прогнозувати витрати. Впровадження FinOps методології дає змогу більш ефективно управляти витратами, інтегруючи зусилля ІТ і фінансових відділів. Методологія FinOps – це управління витратами на хмарні обчислення, яка об'єднує команди ІТ, розробки та фінансів для досягнення максимальної ефективності. Основна мета FinOps – зробити витрати на хмару прозорішими та керованими, надаючи компаніям можливість у реальному часі ухвалювати фінансово обґрунтовані рішення. Це досягається через постійний моніторинг витрат, аналіз використання ресурсів і впровадження автоматизованих процесів для оптимізації. Методологія охоплює три ключові етапи: інформування (збір та аналіз даних про витрати), оптимізація (пошук і усунення надлишкових витрат) та операції (постійний контроль і вдосконалення). FinOps допомагає забезпечити фінансову дисципліну, гарантуючи, що команди

розробки та ІТ розуміють вплив своїх рішень на бюджет компанії, а також швидко реагують на зміни у витратах.

Для підвищення обізнаності співробітників насамперед необхідні регулярні внутрішні тренінги та доступ до онлайн-курсів, які допоможуть співробітникам краще зрозуміти, як ефективно використовувати хмарні ресурси. Також важливо впроваджувати культуру обізнаності про витрати, де кожна команда в цілому та кожен співробітник зокрема, розумітиме вплив своїх дій і рішень на бюджет, за аналогією з Lean-методологією [5], тобто – філософією ощадливого мислення, що була сформована у виробничій практиці компанії Toyota. Це допоможе створити умови для більш усвідомленого та відповідального використання хмарних ресурсів, що, своєю чергою, сприятиме поліпшенню загальної фінансової ефективності компанії. Також можливе використання автоматизованих систем, таких як Google Cloud Recommender і AWS Trusted Advisor [6], що будуть пропонувати оптимізаційні рекомендації, які дадуть співробітникам змогу ефективно розподіляти свій час та робочі навантаження.

**Висновок.** Із швидким зростанням і розвитком хмарних технологій та стрімким підвищенням ступеня їхньої інтеграції в різні сфери бізнесу на перший план неминуче вийшли питання витрат на користування хмарними ресурсами та ефективного управління витратами на хмарний сервіс, випередивши за пріоритетністю навіть питання безпекових витрат. Таким чином, управління витратами на хмарні обчислення стало комплексним завданням, що має охоплювати не тільки контроль і прогнозування витрат, а й оптимізацію використання ресурсів, автоматизацію процесів та підвищення обізнаності співробітників.

#### Список використаної літератури

1. Cloud computing Statis: Flexera 2023 State of the Cloud Report URL: <https://socradar.io/aws-s3-bucket-takeover-vulnerability-risks-consequences-and-detection/> (Доступ 11.10.2024)
2. Cloud waste seeing billions misspent, with 78% of firms reporting significant losses URL: <https://www.techmonitor.ai/hardware/cloud/cloud-waste-hits-billions-as-78-of-firms-report-significant-expenditure-losses> (Доступ 11.10.2024)
3. Gartner Forecasts Worldwide Public Cloud End-User Spending to Surpass \$675B in 2024 URL: <https://www.datanami.com/this-just-in/gartner-forecasts-worldwide-public-cloud-end-user-spending-to-surpass-675b-in-2024/> (Доступ 15.10.2024)
4. The State Of Cloud Cost In 2024 | CloudZero URL: <https://www.cloudzero.com/state-of-cloud-cost/> (Доступ 15.10.2024)
5. Lean-методологія в ІТ: Один із шляхів до високоякісного обслуговування URL: <https://www.linkedin.com/pulse/lean-методологія-в-іт-один-із-шляхів-до-serhii-hurskyi-gogie> (Доступ 15.10.2024)
6. AWS Trusted Advisor: Your Guide to Cloud Optimization URL: <https://www.linkedin.com/pulse/aws-trusted-advisor-your-guide-cloud-optimization-manasi-dubey-gk62c> (Доступ 17.10.2024)

УДК 004.056.55

#### ПОСТКВАНТОВА КРИПТОГРАФІЯ ТА ГЕНЕРАТОРИ ПСЕВДОВИПАДКОВИХ ЧИСЕЛ

Цебак О.А., Войтусік С.С. (oleh.a.tsebak@lpnu.ua, stepan.s.voitusik@lpnu.ua)  
 Національний університет «Львівська політехніка» (Україна)

*В тезах розглядається поняття постквантової криптографії, квантових обчислень, а також вплив на існуючі криптографічні алгоритми загалом. Розглядається актуальність удосконалення існуючих генераторів псевдовипадкових чисел та адаптації до нових видів атак з використанням квантових обчислень.*

Постквантова криптографія — це область криптографії, яка займається розробкою алгоритмів, здатних протистояти атакам з використанням квантових комп'ютерів. Основна мета



постквантової криптографії — захист криптографічних систем від загроз, що виникають через можливість квантових обчислень.

Квантові обчислення — це нова парадигма обчислень, яка використовує властивості квантової механіки для виконання задач, що є надзвичайно складними або неможливими для класичних комп'ютерів. Основна перевага квантових обчислень полягає в здатності квантових комп'ютерів одночасно працювати з багатьма станами завдяки суперпозиції [1].

Квантові обчислення перебувають на стадії активного розвитку, і хоча сучасні квантові комп'ютери ще не здатні виконувати масивні обчислення, очікується, що в майбутньому вони зможуть вирішувати завдання, які є неможливими для класичних обчислювальних систем. Це створює серйозні виклики для криптографії, оскільки багато існуючих протоколів, що використовуються для захисту інформації, стануть вразливими до атак квантових комп'ютерів. Як тільки достатньо потужний квантовий комп'ютер буде доступний, він поставить під загрозу існуючі криптосистеми з відкритим ключем (RSA) [3]. Тому розробка постквантових криптографічних методів є надзвичайно важливим напрямком досліджень.

Хоча квантові комп'ютери ще не досягли рівня, коли вони можуть зламати сучасні криптографічні протоколи, розробка постквантових алгоритмів триває. Національні та міжнародні організації (наприклад, NIST у США) активно займаються стандартизацією постквантових криптографічних алгоритмів, щоб забезпечити майбутню безпеку інформаційних систем.

Крипостійкі генератори псевдовипадкових чисел (PRNG) — це алгоритми, що генерують послідовності чисел, які мають вигляд випадкових, хоча насправді вони обчислюються детермінованим шляхом, починаючи з початкового значення. Безпека криптографічних алгоритмів часто залежить від непередбачуваності цих чисел.

Основна вимога до криптостійких PRNG у криптографії — непередбачуваність і криптографічна стійкість, тобто неможливість відтворити або передбачити послідовність, навіть знаючи частину вихідних даних.

Короткий перелік важливих функцій генераторів псевдовипадкових чисел:

- генерація криптографічних ключів – створення для симетричних та асиметричних алгоритмів шифрування. Випадковість ключа є критичною для безпеки шифрування. Якщо ключ генерується за передбачуваною схемою, то зловмисник може підібрати або відтворити його;
- підпис цифрових документів та аутентифікація - у протоколах цифрового підпису та аутентифікації PRNG використовуються для генерації випадкових чисел, необхідних для формування унікальних підписів. Наприклад, у системах на основі RSA або ECDSA важливо, щоб випадкові числа були непередбачуваними, оскільки зловмисник може спробувати обчислити приватний ключ, якщо йому вдасться відтворити або передбачити використані випадкові значення;
- протоколи сеансових ключів - у багатьох криптографічних протоколах, таких як протоколи встановлення сеансових ключів (наприклад, TLS), PRNG використовуються для генерації випадкових ключів, які змінюються з кожною новою сесією. Це забезпечує конфіденційність і захист від атак повторного використання сеансових ключів.

Це невичерпний перелік застосування криптостійких генераторів псевдовипадкових чисел. У криптографії дані алгоритми застосовуються скрізь, тому критично важливо щоб такі алгоритми були криптостійкими до атак.

Квантові обчислення становлять серйозну загрозу для генераторів псевдовипадкових чисел. Основна причина — можливість квантових комп'ютерів значно прискорювати процеси, які використовуються для зламу криптографічних алгоритмів, завдяки квантовим алгоритмам.

Одна з потенційних атак на PRNG – алгоритм Гровера. Цей алгоритм забезпечує квадратичне прискорення для пошуку у неупорядкованих базах даних. Якщо для зламу PRNG необхідно знайти певний параметр (наприклад, початковий сід), класичні комп'ютери потребують експоненційного часу для цього завдання. Однак квантовий комп'ютер зможе виконати пошук набагато швидше, зменшивши ефективну довжину ключа, що використовується PRNG. Наприклад, для класичних систем 128-бітна безпека вимагає  $2^{128}$  операцій для атаки методом перебору. Алгоритм Гровера дозволяє знизити цей показник до  $2^{64}$  операцій на квантовому комп'ютері, що значно знижує рівень безпеки.

Сід (початкове значення) у PRNG часто є ключовим елементом для безпеки генератора. Якщо зловмисник може відновити сід, він зможе відтворити всі псевдовипадкові числа, які були

згенеровані PRNG. Квантові комп'ютери здатні ефективніше знаходити ці початкові значення завдяки квантовому паралелізму. Використовуючи алгоритм Гровера, квантовий комп'ютер може швидко знайти сід навіть для складних криптографічних PRNG. Це робить традиційні генератори вразливими до квантових атак, оскільки їх безпека залежить від непередбачуваності сідових значень.

Квантові обчислення також впливають на симетричні криптосистеми, які використовують випадкові ключі. Алгоритм Гровера дозволяє скоротити довжину ключа, який використовується в симетричних шифрах. Наприклад, якщо PRNG генерує 256-бітні ключі для симетричного шифру, квантовий комп'ютер може скоротити їх ефективну довжину до 128 біт, що робить шифр менш стійким до атак.

Багато генераторів псевдовипадкових чисел базуються на складних математичних структурах, таких як еліптичні криві, для забезпечення випадковості і криптографічної стійкості. Однак квантові комп'ютери можуть ефективно вирішувати деякі математичні задачі, які є основою безпеки цих PRNG. Наприклад, алгоритм Шора може розкласти великі числа на прості множники або вирішувати проблеми дискретного логарифма, що ставить під загрозу генератори, засновані на таких задачах.

Це лише невеликий перелік потенційних проблем, з якими може стикнутись класична криптографія з використанням генераторів псевдовипадкових чисел. Важко оцінити реальний вплив квантового комп'ютера на існуючі криптографічні системи. Тож критично важливо уже зараз розробляти нові чи вдосконалювати існуючі алгоритми, покращувати їхню криптостійкість, адаптовувати до майбутніх атак з використанням квантових алгоритмів [2].

Розглянемо декілька можливих способів вирішення даної проблеми:

- постквантові PRNG – дані генератори можуть розробляються з урахуванням специфіки квантових атак і базуються на математичних проблемах, які складно розв'язати за допомогою квантових комп'ютерів. Основна мета таких PRNG – забезпечити криптографічну стійкість навіть у разі широкого впровадження квантових обчислень.
- використання криптографії на решітках (Lattice-based cryptography) – цей підхід базується на складності розв'язання певних задач на решітках, таких як проблема найкоротшого вектора (SVP) або проблема знаходження найближчого вектора (CVP). Ці проблеми вважаються стійкими до атак з використанням квантових алгоритмів, включно з алгоритмом Шора. Інші постквантові PRNG можуть базуватися на криптографії, що використовує коди для забезпечення стійкості до атак. Прикладом є алгоритми на основі теорії лінійних кодів (code-based cryptography), що також демонструють стійкість до квантових атак;
- удосконалені криптографічні PRNG - створення нових, більш стійких до квантових атак криптографічних PRNG — ще один перспективний напрямок. Такі PRNG можуть використовувати більш складні математичні моделі та алгоритми для забезпечення надійності проти квантових атак;
- квантові генератори випадкових чисел (QRNG) - використовують принципи квантової механіки, щоб генерувати істинно випадкові числа. Хоча ця технологія не відноситься до псевдовипадкових генераторів, та все ж може мати значний вплив на криптографію та може бути використана для покращення генераторів псевдовипадкових послідовностей (наприклад, генеруючи початкове значення). Завдяки квантовій суперпозиції та квантовій заплутаності, QRNG забезпечують непередбачуваність і захищеність від квантових атак. Дані алгоритми використовують квантові явища, такі як випадкове вимірювання квантових станів (наприклад, фотонів);
- збільшення розміру ключів - оскільки квантові обчислення здатні значно скоротити пошуковий простір для ключів (наприклад, за допомогою алгоритму Гровера), один із підходів полягає у збільшенні довжини криптографічних ключів. Звичайно це не найелегантніший спосіб, але все ж таки дієвий на короткій дистанції.

Отже, постквантова криптографія та її вплив на генератори псевдовипадкових чисел є надзвичайно актуальною в умовах стрімкого розвитку квантових обчислень. Поява квантових комп'ютерів ставить під загрозу багато сучасних криптографічних методів, зокрема і генератори псевдовипадкових чисел. Для того, щоб захиститися від майбутніх загроз, необхідно вже сьогодні розробляти нові алгоритми, що будуть стійкими до квантових атак, а також удосконалювати існуючі, адаптовуючи їх до майбутніх нових видів атак.

### Список використаної літератури

1. D. J. Bernstein and T. Lange, "Post-quantum cryptography," *Nature*, vol. 549, no. 7671, pp. 188-194, Sep. 2017, doi: 10.1038/nature23461.
2. M. Mosca, "Cybersecurity in an era with quantum computers: Will we be ready?" *IEEE Security & Privacy*, vol. 16, no. 5, pp. 38-41, Sep./Oct. 2018, doi: 10.1109/MSP.2018.3761723.
3. M. Yesina, O. V. Potii, Yu. I. Gorbenko, and V. A. Ponomar, "Risk estimation methodology in the post-quantum period," *Radiotekhnika*, vol. 2022, pp. 7-15, 2022, doi: 10.30837/rt.2022.2.209.01.
4. "Post-Quantum Cryptography," [Online]. Available: <https://csrc.nist.gov/projects/post-quantum-cryptography/round-1-submissions>. [Accessed: Sep. 14, 2024].
5. Z. Liu, K. Chen, M. Chen, X. Chen, and Q. Zhang, "Quantum random number generation," *nprj Quantum Information*, vol. 6, no. 1, p. 2190, Oct. 2020, doi: 10.1038/s41534-020-0253-8.

УДК 004.9

## БЛОКЧЕЙН ЯК ІНСТРУМЕНТ ДЛЯ ЗАБЕЗПЕЧЕННЯ ПРОЗОРОСТІ ТА БЕЗПЕКИ ДАНИХ

Цись С.Є. (sofiia.tsys@nure.ua)

Харківський національний університет радіоелектроніки (Україна)

*В тезах розглядається саме поняття блокчейну та його особливості. Окреслюється проблематика використання традиційних способів зберігання інформації, зокрема їх вразливість до атак і недостатня прозорість. Актуальність використання блокчейну для забезпечення прозорості та безпеки даних. Також наводяться відомі приклади застосування блокчейну в різних сферах людської діяльності, з описом цілей його використання в кожній з наведених галузей. Висновок містить відповідь на питання актуальності використання блокчейну, акцентуючи на його потенціалі як ефективного інструмента для трансформації управління даними в сучасному світі.*

Блокчейн — це технологія розподіленого реєстру, яка забезпечує зберігання даних у децентралізованій мережі, де інформація розміщується на кількох вузлах замість одного центрального сервера [1]. Така організація гарантує, що жодна окрема структура не має контролю над усією базою даних, що значно знижує ризики витоків інформації та несанкціонованого доступу. Кожна транзакція або запис фіксується у вигляді блоку, який пов'язується з попереднім блоком, утворюючи ланцюг.

Серед особливостей блокчейну виділяють децентралізацію. Це передбачає передачу контролю та прийняття рішень від централізованих суб'єктів (окремих осіб чи організацій) до розподіленої мережі. Такий підхід забезпечує прозорість, що зменшує необхідність довіри між учасниками. Оскільки в децентралізованих мережах жоден учасник не має повного контролю, це сприяє підтримці функціональності та стабільності системи.

Ще однією важливою особливістю блокчейну є його незмінність. Дані, записані в блок, не можуть бути змінені чи видалені [1]. Якщо транзакція містить помилку, для її виправлення додається новий запис, і обидві транзакції залишаються в реєстрі.

Для реєстрації нових транзакцій блокчейн використовує механізм консенсусу, який визначає правила схвалення операцій. Транзакція може бути додана до реєстру лише за згодою більшості учасників мережі, що забезпечує її безпеку та надійність.

Описані характеристики блокчейну безпосередньо корелюють з викликами, які постають перед традиційними системами управління базами даних. Наприклад, SQL-бази даних використовують мову структурованих запитів для зберігання та отримання даних. Ці системи є централізованими, тобто один сервер або кластер серверів зберігає та керує всіма даними. Хоча SQL-бази даних відзначаються високою надійністю, гнучкістю та масштабованістю, їхня централізована структура робить їх вразливими до атак. NoSQL-бази даних, інший популярний варіант, пропонують більшу гнучкість у зберіганні даних, але також залишаються

централізованими. Попри свою ефективність, традиційні бази даних стикаються з певними викликами, зокрема у сфері безпеки даних та прозорості. Прорив у централізованій базі даних може призвести до катастрофічних втрат, особливо в чутливих галузях, таких як фінансові технології або фармацевтика.

Розглянемо приклад із купівлею земельної ділянки. Після передачі грошей право власності переходить до покупця. Як покупець, так і продавець можуть самостійно реєструвати фінансові операції, але довіряти жодній зі сторін не можна. Продавець, отримавши гроші, може стверджувати, що не отримував їх, а покупець може заперечувати факт відправлення грошей, навіть якщо це не так. Для уникнення можливих юридичних проблем довірена третя сторона повинна контролювати й підтверджувати транзакції. Присутність цього центрального органу не лише ускладнює угоду, але й створює єдину вразливу точку. Будь-які порушення в централізованій базі даних можуть призвести до серйозних наслідків для обох сторін.

Блокчейн-технологія розв'язує подібні проблеми, створюючи децентралізовану, захищену від несанкціонованого доступу систему для реєстрації операцій. У випадку угоди з купівлі земельної ділянки блокчейн формує єдиний реєстр для покупця та продавця. Усі транзакції повинні бути затверджені обома сторонами та автоматично оновлюватися в їхніх реєстрах в режимі реального часу. Будь-які невідповідності в історії транзакцій відобразатимуться у всьому реєстрі.

*Блокчейн використовується в багатьох сферах людської діяльності. Наприклад, криптовалюти, банківській справі, кібербезпеці, медицині та інших.* Novo Nordisk — це глобальна фармацевтична та біотехнологічна компанія, що спеціалізується на розробці лікувальних засобів для хронічних захворювань, таких як ожиріння, хвороба Альцгеймера та діабет. Компанія застосовує технологію блокчейн у своїх широкомасштабних клінічних дослідженнях для збору та захисту даних пацієнтів.

Одним із найяскравіших прикладів використання державою децентралізованої системи в Україні є ProZorro. Завдяки цьому майданчику платники податків можуть дізнатися, на що держава витрачає їхні гроші. Кожному охочому надається можливість дізнатися про подробиці держзакупівель, а також вивчити тендери, які з'являються в системі. Головне, жодна зі сторін не може видалити дані з майданчика. Саме цю можливість забезпечує блокчейн-технологія, а прозорість закупівель уже дозволила заощадити близько \$1,5 млрд бюджетних коштів.[2]

Таким чином, технологія блокчейн пропонує потужне та інноваційне рішення для безпечного та прозорого управління даними. Завдяки своїм децентралізованим, незмінним та криптографічним характеристикам блокчейн забезпечує цілісність, прозорість і безпеку даних, вирішуючи багато проблем, з якими стикаються традиційні системи управління даними. Блокчейн надає численні переваги, які можуть трансформувати спосіб, яким організації управляють і захищають свої дані. Технологія уже почала активно проникати в численні галузі завдяки своєму значному потенціалу і поступово стає справжнім каталізатором змін.

### Список використаної літератури

- [1] Kumar S. Blockchain and its applications: A comprehensive review. 2020. *Journal of Computer and Communications*, 8(6), 1-11.
- [2] Rivne Post. Як технологія блокчейн застосовується в Україні. 2023. URL: <https://rivnepost.rv.ua/news/yak-tekhnohohiya-blokcheyn-zastosovuetsya-v-ukraini>

УДК 004.82.519.81;519.86

### СТРАТЕГІЇ ЗНАННС-ОРІЄНТОВАНОГО ПРИЙНЯТТЯ РІШЕНЬ

Чаплінський Ю.П., Субботіна О.В. (cyuriy2011@gmail.com, olenas2011@gmail.com)  
Інститут кібернетики імені В.М. Глушкова НАН України (Україна)

*У роботі показана актуальність використання знанне-орієнтованого прийняття рішень. Визначаються особливості знанне-орієнтованого прийняття рішень. Представлено використання онтологій, як засобу представлення і реалізації знанне-орієнтованого прийняття рішень. Описані стратегії реалізації знанне-орієнтованого прийняття рішень..*



Реальні ситуації, які складаються в сучасному житті, відрізняються все зростаючою складністю задач, безперервною зміною і неповнотою даних про процеси та проблемні ситуації. Процес прийняття рішень характеризується направленістю на відповідність конкретному результату поставленої мети та заявлених вимог, інтеграцію наукових знань, динамічністю ситуацій прийняття рішень, несумісністю задач прийняття рішень або існування обмежуючих факторів, орієнтацію на конкретного користувача, використання знань, досвіду, інтуїції. Сучасні розв'язки прикладних задач прийняття рішень характеризуються різноманітністю, багатовимірністю, багаторівневістю.

Це вимагає реалізації синтезу різних точок зору на проблему, проблемну ситуацію, використання знань з різних предметних областей, великою кількістю інформації для опису управління та розуміння рішень, що приймаються, тощо. Для цього всі знання, що описують прийняття рішень, розглядаються в розрізі знань, що описують контекст, та знань, що описують контент [1].

Таке прийняття рішень характеризується певними особливостями. Функціонування в умовах неоднозначності, суперечливості та неповноти даних і знань про об'єкт та внаслідок цього відсутність оптимальної мети функціонування. Наявність складного формалізованого опису проблемну ситуацію, оскільки значна частина інформації, необхідної для опису, існує в формі суб'єктивних знань та має переважно якісний характер. Гетерогенність інформації про проблемну ситуацію, об'єкти та суб'єкти прийняття рішень. Розподіленість об'єктів та суб'єктів прийняття рішень як територіально, так і функціонально, і відповідно необхідність врахування розподілених знань. Велика кількість факторів, що описують проблемну ситуацію, і обмежена кількість можливих рішень при управлінні об'єктами та суб'єктами прийняття рішень.

Тому актуальною є реалізація підтримки прийняття рішень в проблемних ситуаціях з використанням інтелектуальних систем підтримки прийняття рішень (СППР), розробленої на принципах інженерії знань для сукупності певних проблемних областей. Оскільки знання в складних предметних областях дуже швидко змінюються або застарівають, з'являються нові задачі та нові методи розв'язання, то при створенні та використанні СППР необхідно мати розвинені засоби для управління та використання знань. Слід також зауважити, що прийняття рішень базується не тільки на знаннях окремої предметної області, а на деякій сукупності предметних областей, яка визначає певну проблемну область.

Для реалізації такого процесу прийняття рішень будемо використовувати онтології [2], як засіб узагальненого та конкретного представлення особливостей задач прийняття рішень, процесу прийняття рішень та специфікації горизонтальних/ вертикальних зв'язків між задачами, моделями, методами, реалізаціями та різними шарами прийняття рішень. Використання онтологій дає змогу інтеграції методів системного, процесного та ситуаційного аналізу.

Використання знанне-орієнтованого прийняття рішень, що базується на онтологіях, дозволяє визначити та представити стратегії підтримки прийняття рішень. Такі стратегії будемо розглядати як безперервно протікаючий і змінюючийся процес, що направлений на досягнення цілей системи управління, реалізує траєкторії траєкторію розв'язання проблемної ситуації, надає можливість залучення до активної участі користувачів СППР у виробленні рішень, врахування внутрішньої та зовнішньої інформаційних складових, моніторингу процесу прийняття рішень та аналізу наслідків прийнятих рішень, накопичення та використання отриманих нових знань.

При реалізації знанне-орієнтованого прийняття рішень будемо розглядати три стратегії реалізації прийняття рішень. Це - створення, інтеграція та адаптація. Створення означає "абсолютно нову проблему" або "на порожньому місці". В цьому випадку область прийняття рішень будемо розглядати як багаторівневу структуру, що включає область проблем, область моделей, область методу та область реалізацій. Область прийняття рішень можна декомпонувати на елементарні об'єкти, кожен з яких описується сукупністю атрибутів. В рамках такого розгляду необхідно визначити поняття та конструкції, за якими можуть бути визначені природа, структура та представлення процесу формування та прийняття рішень та відповідних складових областей, що описують такий процес. При цьому будемо виділяти, що процес прийняття рішень буде проходити наступні етапи: формулювання проблеми, формування та реалізація моделі, розробка та виконання методу та реалізація розв'язання. Інтеграція означає концепцію розв'язання проблеми, згідно якої побудовано процес розв'язання проблеми, збираючи компоненти з існуючих

компонентів та адаптуючи їх використання. Чим більше компонентів багатократного використання, з яких складений процес прийняття рішень, тим легше процес інтеграції. Адаптація означає концепцію процесу прийняття рішень, згідно якої побудовано розв'язання проблеми, знижуючись або змінюючи деяку частину(и) існуючого, або розширюючи існуюче деякою новою частиною(ами). Адаптація базується на прецедентах. Прецедент будемо розглядати як використання попереднього досвіду, що базується на описі проблеми чи ситуації разом із докладним зазначенням дій, що роблять у цій ситуації чи розв'язання цієї проблеми та отриманим результатом. Прецедент базується на багаторівневому представленні: прикладному, прикладно-формальному, формальному та реалізаційному. На кожному рівні прецедент повинен включати наступні складові елементи: онтологічний опис ситуації; онтологічне представлення процесу, який було реалізовано в цій ситуації; отриманий результат (позитивний чи негативний).

Кожна стратегія розглядається з трьох точок зору: як раціональний процес аналізу факторів зовнішнього оточення та внутрішніх можливостей системи управління, та формування цілей та визначення результатів реалізації прийняття рішень, обумовлених інтересами та очікуваннями зацікавлених сторін процесу прийняття рішень, як процес вибору та ухвалення рішень, що базується на знаннях та контексті з урахуванням результатів аналізу, як процес реалізації рішень у вигляді реальних дій з проведенням аналізом наслідків їх виконання та формування можливих систем управління змінами.

Онтологічне представлення розглянутих стратегій використовується при виконанні науково-дослідної роботи «Розробити онтологокеровані методи підтримки створення та функціонування системи управління безпечністю продуктів харчування на основі процедур системної оптимізації». Це дозволяє реалізувати поведінковий аспект прийняття рішень (описує ситуації прийняття рішень та порядок, в якому розглядаються задачі та в якому виконуються відповідні дії), організаційний аспект (описує структуру середовища прийняття рішень, ресурси та засоби та визначає організаційну структуру, в якій розв'язання задачі виконується або буде виконуватися і відносини між елементами структури), інформаційний аспект (описує інформацію, яка використовується при прийнятті рішень, як вона представляється і як вона може застосовуватися).

### Список використаної літератури

[1] Ю.П. Чаплінський та О.В.Субботіна, “Онтологія та контекст при розв'язанні прикладних задач прийняття рішень“, *Штучний інтелект*, № 2, с. 147—155, 2016.

[2] Ю.П. Чаплінський, “Контекстно-онтологічна системна оптимізація проблемно-орієнтованої підтримки прийняття рішень“, у *Нові інформаційні технології, моделювання та автоматизація*. С. В. Котлик Ред. Одеса : Екологія, 2022, с. 6 – 44.

УДК 004.056.55

## ДОСЛІДЖЕННЯ ЕФЕКТИВНОСТІ АЛГОРИТМІВ ШИФРУВАННЯ AES ТА RSA ДЛЯ ЗАБЕЗПЕЧЕННЯ ЗАХИСТУ ІНФОРМАЦІЇ

Янко А.С., Прокудін А.Ю., Крук О.О. (al9\_yanko@ukr.net, auprokudin@gmail.com, kruk.aleksandr1989@icloud.com)

Національний університет «Полтавська політехніка імені Юрія Кондратюка» (Україна)

*У тезі запропоновано до розгляду алгоритмів шифрування даних, які використовуються для забезпечення безпеки інформації в умовах цифрового середовища. Розглянуто основні принципи симетричного та асиметричного шифрування на прикладах AES та RSA. Після аналізу алгоритмів шифрування було здійснено порівняльний аналіз переваг та недоліків алгоритмів шифрування з урахуванням потенційних загроз та вимог до захисту даних.*

Кібербезпека стала критично важливою для захисту даних в організаціях, оскільки кіберзагрози і витоки даних стають дедалі частішими та складнішими. Одним із ключових елементів кібербезпеки є шифрування даних, яке забезпечує конфіденційність інформації та її захист від несанкціонованого доступу. Незважаючи на це, дослідження Thales Group у 2023 році

показало, що лише 20% респондентів повідомили про шифрування більше 60% своїх хмарних даних, і в середньому лише 45% чутливих даних було зашифровано. Це вказує на значні прогалини в захисті даних, які потребують вирішення [1].

Шифрування є методом перетворення даних у нечитабельний формат, який може бути повернений у початковий стан тільки за допомогою ключа. Залежно від типу шифрування, застосовуються симетричні або асиметричні криптографічні ключі.

**Симетричні системи ключів.** У таких системах один і той самий ключ використовується для шифрування та дешифрування даних. Основною проблемою є безпечна передача цього ключа, що обмежує їх застосування в комерційних цілях. **Асиметричні системи ключів**, які використовують пару ключів, приватний і публічний. Публічний ключ доступний широкому загалу для шифрування даних, тоді як приватний залишається секретним для дешифрування. Такий підхід забезпечує вищий рівень безпеки.

Поширені алгоритми шифрування:

1. Triple DES застосовує алгоритм DES із трьома різними ключами, забезпечуючи надійність [2]. Проте він поступово замінюється більш ефективним методом шифрування AES.

2. AES (Advanced Encryption Standard) – це стандартний алгоритм шифрування, що використовується урядом США, забезпечує шифрування на 128, 192 або 256 біт, що робить його практично недоступним для взлому [3].

3. RSA – використовується для шифрування даних в інтернеті за допомогою публічного та приватного ключів. RSA вважається надійним, але потребує значних обчислювальних ресурсів [4].

4. Blowfish та Twofish Швидкі та гнучкі алгоритми симетричного шифрування, доступні в загальному доступі, підходять для широкого спектру програм [5].

Основу сучасного шифрування становлять складні математичні алгоритми, зокрема AES(Advanced Encryption Standard) – це симетричним алгоритмом блочного шифрування, що оперує блоками даних фіксованого розміру 128 біт. Основні математичні операції включають: SubBytes – кожен байт даних проходить через нелінійну таблицю підстановок (S-Box), яка замінює вхідний байт на інший згідно з фіксованою таблицею. ShiftRows – байти кожного рядка зміщуються на певну кількість позицій вліво (0-ий рядок залишається на місці, 1-й зміщується на одну позицію, 2-й на дві, і т.д.). MixColumns – кожен стовпець матриці даних множиться на фіксовану матрицю в полях Галуа  $GF(2^8)$ , що здійснюється за формулою (1) для одного байта  $a_i$  у стовпці:

$$a'_i = (a_i \cdot c_0) \otimes (a_{i+1} \cdot c_1) \otimes (a_{i+2} \cdot c_2) \otimes (a_{i+3} \cdot c_3), \quad (1)$$

де  $c_i$  – елементи фіксованої матриці. Та AddRoundKey: побітовий XOR між блоком даних і раундовим ключем. Нижче наведені формули(2), які є загальними виразами для процесів шифрування та дешифрування AES:

$$C = E(K, P), \quad (2)$$

де  $C$  – зашифрований текст,  $P$  – відкритий текст, а  $E$  – функція шифрування з використанням ключа  $K$ . Дешифрування здійснюється за формулою(3):

$$P = D(K, C), \quad (3)$$

де  $D$  – функція дешифрування.

На кожному з раундів, що їх може бути 10, 12 або 14 (залежно від розміру ключа), використовуються наведені операції. Таким чином, AES є досить складним для зламу, оскільки алгоритм поєднує лінійні й нелінійні перетворення.

Алгоритм RSA (Rivast, Shamir та Adelman) є асиметричним криптографічним методом, який використовує пару ключів: публічний і приватний. Він базується на складності факторизації великих чисел, наприклад числа  $p$  та  $q$ , які перемножуються для отримання  $n = p \cdot q$ . Обчислюється значення функції Ейлера  $\varphi(n) = (p-1)(q-1)$ . Відкритий ключ складається з  $n$  і експоненти  $e$ , Вибирається відкрита експонента  $e$ , така що  $1 < e < \varphi(n)$  і  $e$  є взаємно простим із  $\varphi(n)$  (тобто  $\text{gcd}(e, \varphi(n)) = 1$ ). Далі обчислюється приватна експонента  $d$ , яка є оберненою до  $e$  по модулю  $\varphi(n)$ ,  $d \cdot e \equiv 1 \pmod{\varphi(n)}$  Саме шифрування виконується за формулою (4):

$$c = m^e \pmod{n}, \quad (4)$$

де  $m$  – повідомлення,  $c$  – зашифроване повідомлення. Дешифрування здійснюється за формулою(5):

$$m = c^d \bmod n, \tag{5}$$

де  $d$  – приватний ключ.

Щоб було наглядно наведемо приклад шифрування типу RSA.

Нехай  $p = 61, q = 53$  тоді виконаємо наступні операції  $n = 61 \cdot 53 = 3233$ , далі  $\varphi_n = (61-1)(53-1) = 3120$  оберемо число  $e = 17$ , яке є взаємно простим з 3120. Далі обчислюємо  $d \cdot 17 \equiv 1 \bmod 3120 = 2753$ . Наступним кроком виконуємо шифрування повідомлення  $m = 65$ ,  $c = 65^{17} \bmod 3233 = 2790$ . Тобто зашифроване повідомлення  $c$  вийшло 2790.

Для перевірки правильності результату шифрування повідомлення за допомогою RSAБ, виконаємо дешифрування за формулою (5)  $m = 2790^{2753} \bmod 3233 = 65$ . Результат перевірки демонструє, що алгоритм був виконаний вірно.

Алгоритми AES та RSA мають різні механізми шифрування і застосовуються для різних завдань у криптографії. Нижче наведено порівняння ключових аспектів цих алгоритмів (див. табл. 1).

Таблиця 1 – Порівняльна таблиця алгоритмів AES та RSA

Критерій	AES	RSA
Тип алгоритму	Симетричний, один ключ для шифрування і дешифрування	Асиметричний, пару ключів (публічний і приватний)
Механізм шифрування	Оперує блоками фіксованого розміру (128 біт)	Шифрування на основі експоненціювання та факторизації чисел
Швидкість	Швидке шифрування і дешифрування; підходить для обробки великих обсягів даних	Повільне шифрування і дешифрування; обмежене використання для малих обсягів даних
Розмір ключа	128, 192 або 256 біт	Публічні ключі можуть мати розміри від 1024 до 4096 біт і більше
Стійкість до атак	Вважається безпечним, якщо використовуються ключі довжиною 128 біт або більше	Безпека базується на складності факторизації великих чисел.
Застосування	Шифрування великих обсягів даних, захист файлів та мережевого трафіку	Безпечний обмін ключами, цифрові підписи, захист даних при передаванні
Ресурсоємність	Менш вимогливий до ресурсів обчислень	Висока обчислювальна складність, особливо для великих ключів

Отже, AES та RSA мають різні переваги й недоліки, які роблять їх придатними для різних завдань. AES є кращим для шифрування великих обсягів даних завдяки високій швидкості та низьким обчислювальним вимогам. RSA, хоча й більш обчислювально складний, забезпечує безпечний обмін ключами та використовується для цифрових підписів. Комбіноване використання обох алгоритмів є більш ефективним та практичним.

### СПИСОК ВИКОРИСТАНОЇ ЛІТЕРАТУРИ

1. “Thales Group – міжнародна промислова група, що випускає інформаційні системи для авіакосмічного, військового і морського застосування,” *Novazii company*, 14.09.2024. [Online]. Available: <https://novations.ua/thales-group/> [Accessed: October 18, 2024].
2. S. Subaselvi, C. Mytheesh, R. Sanjay, G. Parithi malavan and S. D. Ragunath, "VLSI Implementation of Triple-DES Block Cipher," *2023 7th International Conference on Computing*



*Methodologies and Communication (ICCMC)*, Erode, India, 2023, pp. 1162–1166, doi: 10.1109/ICCMC56507.2023.10083953.

3. T. V. Jaswanth and S. J. J. Thangaraj, "Minimized Computational Time in Cloud Using Advanced Encryption Standard Algorithm Over File Changed with Security," *2024 Second International Conference on Advances in Information Technology (ICAIT)*, Chikkamagaluru, Karnataka, India, 2024, pp. 1–6, doi: 10.1109/ICAIT61638.2024.10690288.

4. Z. Chen, C. Liu, F. Li and S. C. -I. Chen, "Security Analysis of Another Vulnerability to RSA Algorithm," *2023 13th International Conference on Information Technology in Medicine and Education (ITME)*, Wuyishan, China, 2023, pp. 434–438, doi: 10.1109/ITME60234.2023.00092.

5. H. K. Hoomed, S. A. Makki and Q. M. Ardeoy, "Modified Blowfish Algorithm for Internet of Things Devices using new 4-Dimensional Chaotic System," *2019 International Conference on Intelligent Computing and Control Systems (ICCS)*, Madurai, India, 2019, pp. 1004–1010, doi: 10.1109/ICCS45141.2019.9065652.

## Розділ 3.

# Автоматизація та управління технологічними процесами

### EFFICIENT DATA STORAGE SYSTEMS FOR MONITORING AND OPTIMIZING THE PERFORMANCE OF PHOTOVOLTAIC PANELS

A. Karaganov (antoniokaraganov@gmail.com), F. Batalov (batalov@swu.bg)  
Technical Faculty, SWU “Neofit Rilski”, Blagoevgrad ( Bulgaria)

#### **1 Introduction**

*With the increasing use of photovoltaic (PV) systems, the generation of large volumes of data regarding panel performance and environmental conditions requires new and more secure storage methods. This data includes important information such as electrical indicators (voltage, current, power), as well as environmental data (temperature, solar radiation intensity). The reliable storage of this information is critical for the proper maintenance and optimization of photovoltaic systems.*

*The use of blockchain technology in the process of data storage ensures a high level of security, immutability, and traceability of the information. Thanks to the decentralized structure of blockchain, data is protected from unauthorized changes. This paper explores the potential of blockchain technology to improve the security and efficiency of data storage from photovoltaic panels.*

#### **2 Data Registration**

The registration of data from photovoltaic panels is an important process in managing solar energy and optimizing the performance of energy systems. The main stages in this process include:

##### **2.1 Data Collection**

This step involves using sensors to monitor electrical indicators such as voltage, current, and output power, as well as environmental factors like temperature and solar radiation intensity. The data is collected through sensors integrated into smart inverters or IoT devices, which provide accurate and continuous information on the state of the photovoltaic panels.

##### **2.2 Data Transmission**

The data collected from sensors and monitoring devices is transmitted to a centralized data management system. These data may need to be transformed or standardized to be suitable for storage, analysis, and future processing.

##### **2.3 Data Verification**

This stage involves automated checks for the accuracy and consistency of the collected information. The process includes algorithms for error detection, checking for duplicate records or inconsistencies, as well as manual reviews by energy system specialists when necessary.

##### **2.4 Data Storage**

After verification, the data is stored in reliable databases that guarantee security, confidentiality, and easy access for future processing and analysis. This allows for long-term preservation of information for historical analysis and system optimization purposes.

##### **2.5 Data Analysis**

Energy system specialists analyze the collected and verified data to assess the performance of the system and identify potential problems or defects. This analysis is key to optimizing performance and

energy efficiency.

## **2.6 Documentation and Reporting**

The results of the data analysis are documented and reported to the operators of the photovoltaic system or other stakeholders. This may include recommendations for optimization, corrective actions, or forecasts for the future state of the system.

## **2.7 Monitoring and Tracking**

Continuous monitoring of the condition of photovoltaic panels allows for timely response to changes in operating conditions or performance.

These stages play a key role in ensuring the reliability and optimization of PV systems, providing information based on accurate and up-to-date data.

# **3 Technologies for Data Storage and Management**

Effective data storage and management for photovoltaic panels require the integration of modern technologies and strategies. The main technologies for data storage and processing include:

## **3.1 Cloud Storage Solutions**

Cloud storage solutions, such as *Amazon Web Services (AWS)*, *Microsoft Azure*, and *Google Cloud*, offer scalable and affordable platforms for analyzing and storing large volumes of data. These cloud platforms provide automatic backup, flexibility, and easy access to data for various users. Thanks to their scalable resources, they can meet the needs of both small and large installations.

## **3.2 Blockchain Technologies**

Blockchain technologies are used for verifying and securing the data generated by photovoltaic panels. This technology offers decentralized storage and recording of data, making unauthorized changes and manipulations difficult. Each data record is encrypted and timestamped, ensuring the verifiability, immutability, and traceability of the data.

One of the most popular blockchain platforms used for this purpose is *Ethereum*, which supports *smart contracts*. Smart contracts allow the automation of various processes, such as the automatic generation of reports on the state of PV panels based on real-time data. This eliminates the need for human intervention in many processes and minimizes the risk of errors.

The use of blockchain technologies in photovoltaic systems provides exceptional transparency, security, and traceability of data, thus facilitating the management and maintenance of these systems.

# **4 The Role of Machine Learning**

Machine learning can be used to identify patterns in data that are not visible to traditional analysis methods. This can lead to better performance forecasting, optimization of energy efficiency, and automatic detection of defects in PV systems.

# **5 Conclusion**

In conclusion, modern technologies for data storage and management offer numerous opportunities to improve the performance of photovoltaic systems. The use of cloud solutions, *blockchain*, and machine learning significantly enhances the efficiency of data analysis and management, while also providing better security and optimization of performance.

**MONITORING AND OPTIMISING CONDITIONS IN PRODUCTION ENVIRONMENT**

Khalimonov Y. I., Sezonova I. K., Sotnik S.V.  
(zakhar.lashyn@nure.ua, svetlana.sotnik @nure.ua)  
Kharkiv National University of Radio Electronics (Ukraine)

*The study explores introduction of IoT sensor technologies aimed at maintaining optimal conditions within production environment. It investigates contemporary approaches to developing integrated monitoring systems capable of tracking essential production parameters, including air quality and energy consumption levels. A comprehensive analysis is provided on existing challenges in implementing these systems, covering technological, infrastructural, and economic aspects. Emphasis is placed on the integration of various sensor types into unified network to ensure reliable data transmission. A systematic approach is proposed for evaluating and addressing these challenges, enabling more efficient adoption of IoT solutions in production. The findings offer practical insights for modernization of industrial facilities and creation of new systems for workplace condition monitoring.*

**Problem Statement.**

Manufacturing facilities are essential to numerous industrial sectors, where maximizing productivity and ensuring process security are top priorities for achieving efficient outcomes and minimizing potential risks. Advanced sensor technologies provide innovative methods for monitoring and managing production conditions, helping to maintain optimal settings within production areas and fostering a comfortable environment for both personnel and equipment [1-6].

The social dimension of sustainability is also enhanced by improved working conditions: sensor technology provides safer and more comfortable workspace for employees. This reduces risk of injury and improves overall quality of life for employees. In long run, such approaches contribute to economic growth, as enterprises that adhere to principles of sustainable development become more competitive in international markets, providing stable jobs and improving reputation of companies. In this way, sensor technologies in production help to achieve sustainable development goals by maintaining balance between economic efficiency, social well-being and environmental sustainability. The implementation of Internet of Things (IoT) in manufacturing processes is powerful factor in achieving sustainable development goals. IoT, as network of interconnected devices that collect and exchange data, allows integration of sensor technologies for deeper analysis and management of production conditions, which in turn contributes to ensuring optimal conditions at production sites.

The purpose of this study is to analysis of methods for monitoring and optimizing conditions in production environment using IoT sensor technologies.

Tasks to be completed to achieve goal: analysis of modern sensor systems that allow tracking key parameters of the production process (temperature, humidity, air quality, energy consumption, etc.), as well as analysis of constraints on existing approaches to ensuring proper conditions in production.

**Essence of study.**

One of modern approaches to ensuring proper conditions in production is integration of QR codes into monitoring system. For example, employees can scan QR codes placed on equipment for instant access to information about device's status, service history, and safety recommendations. This not only increases awareness of employees, but also contributes to a quick response to possible problems, which can significantly improve working conditions [7]. Ensuring comfortable working environment is critical to achieving high productivity and employee well-being. This encompasses various factors that affect overall health of environment and health of staff.

Let's consider main approaches to ensuring proper conditions in production with help of sensor technologies, which can significantly affect efficiency of enterprises. Having identified main approaches to ensuring proper conditions in production, let's pay attention to sensor technologies that are integrated into IoT to monitor production conditions, it is necessary to review means for implementation of monitoring and optimising conditions in production environment (Fig. 1).



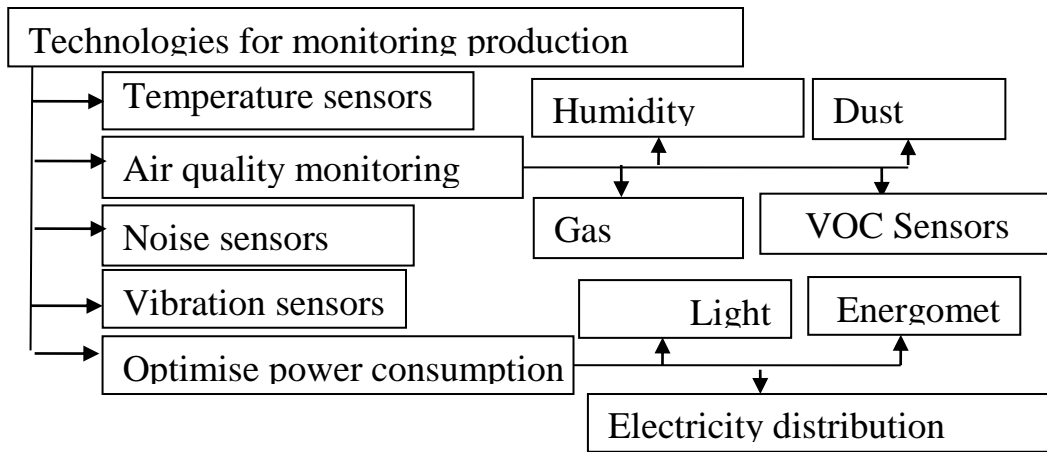

Figure 1. Sensors for monitoring working conditions and energy consumption

The use of these sensors in production processes can improve occupational safety, reduce risks for workers, and reduce energy consumption and energy costs. Let's determine limitations of existing approaches to ensuring proper conditions in production using IoT sensor technologies (Table 1).

Table 1. Classification of key limitations of existing approaches to ensuring proper conditions in production

Limitations	Technical limitations
Limitation Sensors	<ol style="list-style-type: none"> <li>1. Limited accuracy of measurements under extreme conditions.</li> <li>2. Drift of sensor readings over time, which requires regular calibration.</li> <li>3. Limited service life of sensors in aggressive environments.</li> <li>4. Sensitivity to electromagnetic interference.</li> <li>5. Delays in data transmission from sensors to processing systems.</li> </ol>
Network Limitations	<ol style="list-style-type: none"> <li>1. Limited bandwidth of wireless networks.</li> <li>2. Problems with WiFi/4G coverage in production facilities.</li> <li>3. Interference between different wireless devices.</li> <li>4. Limited scalability of network infrastructure and delays in real-time data transmission.</li> </ol>
Energy Limitations	<ol style="list-style-type: none"> <li>1. Limited battery life of battery sensors and difficulty replacing batteries in hard-to-reach places.</li> <li>3. Dependence on stability of power supply and power consumption of data processing systems.</li> </ol>
	Software Limitations
Data Processing	<ol style="list-style-type: none"> <li>1. The difficulty of processing large amounts of data in real time and limitation of noise filtering algorithms.</li> <li>3. Difficulty in integrating data from different types of sensors.</li> <li>4. Limitations of machine learning systems in anomaly analysis.</li> </ol>
Integration Limitations	<ol style="list-style-type: none"> <li>1. Incompatibility of protocols from different manufacturers.</li> <li>2. Complexity of integration with legacy systems.</li> <li>3. Limitations in data synchronization.</li> <li>4. Problems of standardization of data formats.</li> </ol>
	Security Limitations
Cybersecurity	<ol style="list-style-type: none"> <li>1. Vulnerabilities of IoT devices to cyberattacks.</li> <li>2. Risks of unauthorized access to data.</li> <li>3. Complexity of software updates.</li> <li>4. Limitations of cryptographic algorithms on IoT devices.</li> </ol>
Physical security	<ol style="list-style-type: none"> <li>1. Vulnerability of sensors to physical damage.</li> <li>2. Risks of sabotage or vandalism.</li> <li>3. Difficulty of protection against extreme conditions.</li> <li>4. Restrictions on installation in hazardous areas.</li> </ol>

## Conclusions

As a result of study, an analysis of modern approaches to ensuring appropriate conditions in production using IoT sensor technologies has been carried out and their main limitations have been identified. The main types of sensors used to monitor production conditions, including temperature, humidity, air quality, noise, vibration and energy control systems, are systematized. The main limitations of the existing approaches, which include technical and programmatic aspects, have been identified and classified. The study found that monitoring and optimizing conditions in production environment contributes to the sustainable development of enterprises by improving energy efficiency, reducing environmental impact and optimizing use of resources. The results obtained can be useful in design of new and modernization of existing production facilities.

## References

[1] Я. І. Халімонов, та інші. “Створення інтелектуального модулю для автоматизованого моніторингу середовища у приватних та комерційних приміщеннях з використанням комп’ютерно-інтегрованих технологій,” *International Conference on Advanced Trends in Radioelectronics and Telecommunications dedicated to the 85th anniversary of the Department of Theoretical Radio Engineering and Radio Measurement*. 2024, pp. 176-181. [Online].

[2] Hubar, A. Y., et al. “Impact of automation and calcs technologies on human factor in production,” *The 5th International scientific and practical conference “Perspectives of contemporary science: theory and practice” (June 24-26, 2024) SPC “Sciconf.com.ua”, Lviv, Ukraine*. 2024, pp. 243-249. [Online].

[3] V. Kaponkin, et al. “The role of big data in improving functionality of search engines,” *The 8th International scientific and practical conference “European congress of scientific achievements” (August 12-14, 2024) Barca Academy Publishing, Barcelona, Spain*. 2024, pp. 69-76. [Online].

[4] S. V. Sotnik, et al. “Analysis of searching methods for explosive objects using information technology and computer modeling. Стан, досягнення та перспективи інформаційних систем і технологій,” *Матеріали XXIV Всеукраїнської науково-технічної конференції молодих вчених, аспірантів та студентів. Одеса, 18-19 квітня 2024 р.* 2024, pp. 20-22. [Online].

[5] С. В. Сотник, та інші. “Аналіз систем автоматизації визначення умов у житлових та робочих приміщеннях з використанням комп’ютерно-інтегрованих рішень,” *Автоматизація, електроніка та робототехніка (AERT-2023)*. 2023, pp. 32-35. [Online].

[6] І.С. Зарубін, та інші. “Ефективність використання роботизованих систем у виробництві,” *Комп’ютерно-інтегрованих технологій, автоматизації та робототехніки 2024: матеріали I-ї Всеукраїнської конференції, Харків, 16-17 травня 2024 (CITAR-2024)*. 2024, pp. 150-153. [Online].

[7] S. Sotnik, et al. “QR codes in production,” *Manufacturing & Mechatronic Systems 2023: roceedings st International Conference, Kharkiv, October 19-20, 2023*. 2023, pp. 19-21. [Online].

UDK 378.141

## DEVELOPMENT OF AN AUTOMATED SYSTEM FOR TASK DISTRIBUTION AND EMPLOYEE WORKLOAD MONITORING

Ruslan Prymchuk, Oleksandr Khoshaba (pzmag2022@gmail.com)  
Vinnytsia National Technical University (Ukraine)

*Abstract: Modern workplaces require efficient task management and workload distribution to maintain productivity and employee well-being. This research presents a novel approach to developing an automated task distribution and workload monitoring system, integrating machine learning algorithms and optimization techniques. The system is designed to assign tasks dynamically based on employee availability, skills, and real-time workload data. The core methodology combines task scheduling algorithms and neural network-based predictive models to forecast employee performance under varying workloads. Key contributions include developing an adaptive system capable of continuous workload assessment and integrating employee feedback to improve task assignment strategies. The results demonstrate significant improvements in task allocation efficiency and workload balance, contributing to overall team performance. The system's modular structure allows easy integration with existing project*

*management tools. Future research will explore advanced machine learning models to enhance predictive accuracy and user satisfaction.*

Optimizing task management and fair workload distribution in today's fast-paced working environments is more critical than ever. Companies increasingly leverage automation to improve operational efficiency, reduce human error, and promote employee satisfaction. The increasing reliance on technology for organizational management has led to the growing importance of automated systems that can efficiently manage tasks and employee workloads. Traditional task allocation methods often result in uneven distribution, leading to overburdened employees and diminished overall productivity.

This paper presents an innovative method for automating company task distribution and workload monitoring. The study's objectives include developing a system capable of real-time task allocation based on workload indicators and providing a solution that reduces the potential for human error in workforce management. Also, this paper addresses the problem of inefficient task allocation and the uneven workload distribution across employees, which can lead to burnout, reduced productivity, and overall job dissatisfaction. Many current systems need to adequately consider real-time workload and skill alignment, often relying on static assignment models that lack adaptability.

The goal of this study is to develop a method. It means an automated system capable of dynamic task distribution, with real-time workload monitoring to ensure a balanced assignment of tasks. By using advanced machine learning and task scheduling algorithms, the system aims to optimize task assignments based on employee skills, availability, and workload to maximize productivity while reducing stress and overburdening. The study contributes to employee resource management by offering a system that effectively distributes tasks and provides continuous feedback for system improvement. This study addresses the growing need for such automation in corporate environments, where the complexity and volume of tasks are continually increasing. The current research focuses on developing a method and an automated system capable of assigning tasks dynamically based on real-time data and advanced ML algorithms. By monitoring employee workloads, the system can ensure an equitable distribution of tasks, thus preventing employee burnout and maintaining high productivity levels.

The main objective of this research is to create a system that can replace traditional task management approaches with an AI-driven solution. The system will enhance decision-making efficiency by reducing manual intervention and improving the allocation process by considering factors such as employee skills, task urgency, and current workload. The research employs machine learning techniques, task scheduling algorithms, and feedback-driven optimization approaches. Initially, task distribution is modeled using a heuristic algorithm, accounting for employee availability and skill level. Machine learning models, specifically neural networks, are incorporated to predict employee performance and adjust task assignments accordingly. Historical task completion data and workload distribution patterns are used to train the neural network, which forecasts future performance under different workload conditions. The system also integrates real-time feedback loops, wherein employees provide input on task difficulty and workload management, enabling continuous improvement of the task assignment process. The feedback is used to fine-tune the system's parameters, allowing adaptive task scheduling. Additionally, a monitoring system tracks each employee's workload, ensuring tasks are distributed evenly to avoid overloading specific individuals. Task completion times, error rates, and employee stress levels are measured as key performance indicators (KPIs) to assess system effectiveness. The research utilizes a combination of quantitative and qualitative approaches. A thorough review of existing task management solutions was conducted to identify gaps and opportunities for improvement. The primary method used for developing the system involves the application of machine learning algorithms, specifically decision trees and reinforcement learning, to optimize task distribution. The system was tested in a corporate environment and integrated with existing project management tools to gather data on employee performance and workload. The primary evaluation metrics for this system are task completion time, employee satisfaction, and task distribution balance. Data collection involved tracking employee performance and satisfaction over six months, with a control group using traditional manual task assignment methods. Statistical analysis was performed to compare the effectiveness of the automated system against traditional approaches.

Thus, the methodology combines machine learning algorithms, including regression analysis and decision tree algorithms, to predict optimal task allocation. The system collects real-time data on employee workload, task priority, and completion times to adjust dynamically. The data-driven approach

ensures that task distribution aligns with current workloads and capacities, reducing the likelihood of bottlenecks and performance slowdowns. Testing was conducted in a simulated environment to measure efficiency improvements in task allocation and employee performance.

This research introduces several innovations to task management and workload monitoring. First, the system leverages neural networks for dynamic task assignment, which adjusts in real-time based on workload predictions and employee feedback. Unlike static systems, this method ensures that task distribution is continuously optimized, reflecting changes in employee capacity and performance. Furthermore, the system's feedback integration represents a novel approach, where employee input is systematically used to recalibrate task assignments. This leads to an improvement in both system accuracy and user satisfaction, addressing common complaints about traditional task distribution systems. Another significant contribution is the system's modularity, which allows it to be easily integrated with existing project management tools, making it highly adaptable to different organizational settings. The research findings show that the system balances workloads more effectively and enhances overall team productivity by reducing task-related stress and minimizing the likelihood of burnout.

This research's key innovation lies in the dynamic task allocation method based on predictive machine learning models that consider the current workload and forecast future performance. This approach contrasts with static allocation models, which often fail to adapt to changing conditions. The system's ability to self-optimize through continuous monitoring and adaptation makes it a unique contribution to the field of workforce management.

**Conclusions.** This study presents a successful approach to developing an automated system for task distribution and workload monitoring. By integrating machine learning algorithms, task scheduling, and real-time feedback, the system ensures that tasks are dynamically assigned to employees, promoting balance and efficiency. The results indicate significant improvements in task allocation efficiency and employee satisfaction, demonstrating the potential to alleviate common workplace issues such as uneven workload distribution and burnout. The developed automated system effectively solves the challenges of manual task allocation and workload monitoring. The system's use of machine learning and real-time data has proven to enhance task distribution efficiency and improve employee satisfaction. Future research will focus on expanding the system's predictive capabilities and testing its implementation in various organizational settings. The automated system for task distribution and workload monitoring developed in this study has demonstrated its effectiveness in optimizing task assignment processes and improving operational efficiency. By leveraging machine learning algorithms, the system dynamically assigns tasks based on real-time data, significantly reducing the need for manual intervention. The balance in workload distribution achieved through the system reduces employee stress and improves overall satisfaction, leading to better productivity.

Future research will enhance the system's adaptability to different corporate environments and expand its capabilities to integrate with more project management tools. This research presents a foundation for further advancements in automated task management and employee workload optimization. Also, future work will focus on enhancing the system's predictive capabilities by incorporating more advanced machine learning models, such as reinforcement learning, to refine task assignments further. Additionally, expanding the system to accommodate larger teams and more complex task structures will be essential for broader applicability. The study demonstrates the potential of automation and machine learning in revolutionizing the management of employee tasks and workloads, providing a foundation for future innovations in this area.

## References:

1. M.A. Shehu, F. Saeed. An adaptive personnel selection model for recruitment using domain-driven data mining. *J. Theor. Appl. Inf. Technol.* 2016, p. 91.
2. A. Janusz, S. Stawicki, K. Drewniak Michałand Ciebiera, D. Ślkezak, K. Stencil. How to match jobs and candidates- a recruitment support system based on feature engineering and advanced analytics. *Int. Conf. Inf. Process. Manag. Uncertain. Knowledge-Based Syst.* 2018, pp. 503-514.
3. N. Sivaram, K. Ramar. Applicability of clustering and classification algorithms for recruitment data mining. *Int. J. Comput. Appl.*, 4. 2010, pp. 23-28.
4. E. Faliagka, L. Iliadis, I. Karydis, M. Rigou, S. Sioutas, A. Tsakalidis, G. Tzimas. On-line consistent ranking on e-recruitment: seeking the truth behind a well-formed CV. *Artif. Intell. Rev.*, 42. 2014, pp. 515-528.



5. S. Yang, M. Korayem, K. AlJadda, T. Grainger, S. Natarajan. Combining content-based and collaborative filtering for job recommendation system: a cost-sensitive Statistical Relational Learning approach. Knowledge-Based Syst, 136. 2017, pp. 37-45.

UDC 004.272.3

**ASSESSING THE EFFECTIVENESS OF USING PARALLEL COMPUTING IN CONTROLLING OF AUTONOMOUS ELECTRIC POWER PLANTS**

Ushkarenko O.O., Shurmin Y.A., Vorobiov M.S. (maestrotees@gmail.com),  
Admiral Makarov National University of Shipbuilding (Ukraine)

*The theses examine the features of using queuing theory to assess the effectiveness of using parallel computing in solving problems of managing objects as part of autonomous, including ship electric power plants. Models of queuing systems for the cases of absence of parallel data processing and for parallel data processing have been presented. Quantitative values have been obtained to evaluate the efficiency of using parallel computing.*

The current stage of technological development is characterized by an increasing penetration of microprocessors into its various areas, which radically change the properties of many devices opening up new possibilities for use. Microprocessor systems are interconnected into a hierarchical structure, forming a computerized distributed control system with a communications system for the data exchange [1]. The requirements for the reliability of autonomous electric power plant (AEPP) control systems are becoming more stringent every year and the ways to solve the assigned problems often have the nature of distributed events. At the same time, ship electric power plants (SEPP) are a special case of AEPP, therefore the obtained results are also applicable to SEPP. The use of a distributed structure to control AEPS makes it possible to create a number of algorithms and technical solutions that prevent breakage and loss of transmitted data [2]. By distributing computing resources, it is possible to reduce the time of data processing and control signals generation [3], and if one of the computing modules fails, it is possible to redistribute the functions performed between other modules and ensure timely shutdown of the non-working unit.

To implement distributed computing, a software algorithm was developed that allows the main computing module to have information about the operations progress of the network modules at a certain point in time. The main module can be represented as a queuing system (QS), which accepts requests to perform certain tasks and sends them to computing modules. Each of the processors can separately process the request, or all three processors can perform the parallel processing algorithm. In order to compare the efficiency of using parallel computing, it is necessary to introduce a complex efficiency indicator [4, 5]. It is proposed to use the following performance indicator:

$$E = 30\lambda^P - 15\tau_{proc} - 10\lambda^L,$$

where  $\lambda^P$  – the intensity of processed requests,  $\tau_{proc}$  – the average time of requests processing,  $\lambda^L$  – the intensity of lost requests (due to unavailability of all processors).

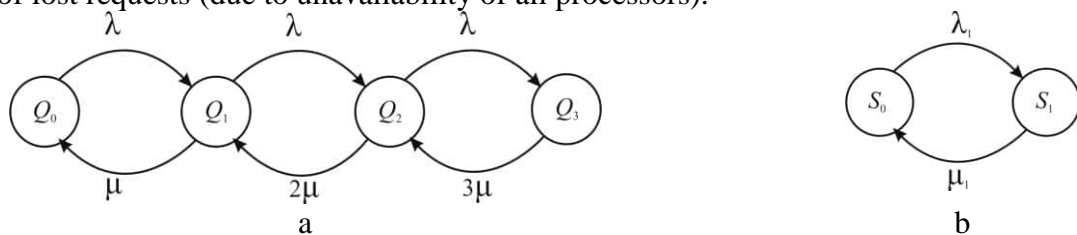

Fig. 1. Models of queuing systems: a – without parallel processing; b – during parallel processing

In state  $Q_0$ , all computing modules are free and there are no service requests in the system. In state  $Q_1$ , the request is processed by the first processor; in state  $Q_2$ , two processors are busy servicing the request; in state  $Q_3$ , all processors are busy processing.



The model of AEPP control system consists of several interconnected modules, ensuring distribution at the computing level. For each of the generators, there is a separate computing module based on an 8-bit microcontroller, which receives and processes data, and a main computing module based on a 32-bit microcontroller, which receives calculation results from other modules (Fig. 2).

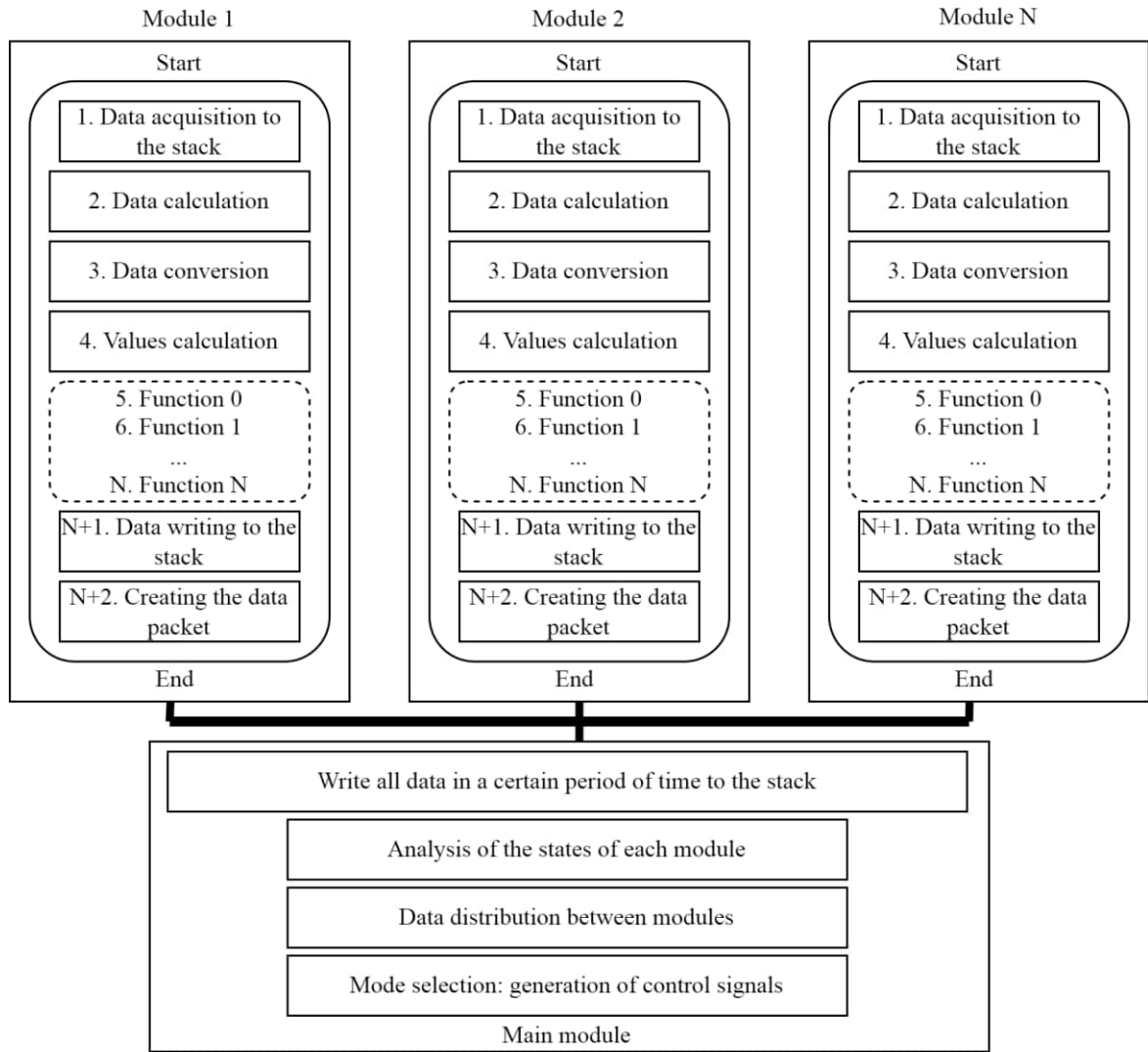

Fig. 2. The structure of AEPP control system

The main module polls the network at a certain constant frequency, which allows to clearly determine the speed of operations and detect failure. Having identified a less loaded network module, the main module redirects data to it, thereby allowing more time to be allocated to the loaded modules. When any auxiliary module fails, the main module determines its last performed operation and generates a specific signal indicating a failure of the monitoring system, which leads to the redirection of the necessary data for calculations to other network modules. For such an organization of data exchange, the main module has a stack that stores data from all network modules for a period of time equal to  $T = t_{max} \cdot N$ , where  $t_{max}$  is the maximum module calculation time,  $N$  is the number of modules in the information network. The organization of a package of transmitted data allows to analyze the most possible data breaks and module failures and, accordingly, unload or restart this module.

Let's denote the probabilities of the system being in each state as  $p_0 - p_3$ . A three-channel queuing system ( $m=3$ ) is considered. The intensity of the task flow is  $\lambda=25 \text{ s}^{-1}$ , the average complexity of the task is  $\tau=4 \cdot 10^5$  operations, the average processor speed is  $B=8 \cdot 10^6$  operations. Then the intensity of servicing requests is  $\mu=B/\tau=20 \text{ s}^{-1}$ . For the QS model in Fig. 1, a, the system of equations has the form:

$$\begin{cases} -\lambda p_0 + \mu p_1 = 0 \\ -(\lambda + \mu) p_1 + \lambda p_0 + 2\mu p_2 = 0 \\ \lambda p_1 - (\lambda + \mu) p_2 + 3\mu p_3 = 0 \\ p_0 + p_1 + p_2 + p_3 = 0 \end{cases}$$

The probability of losing requests  $p_{ref}$  is equal to the probability  $p_3$ , since in state  $Q_3$  all processors are busy processing, and the arriving requests will be rejected. The intensity of lost requests is determined by the equation:

$$\lambda^L = \lambda p_{ref},$$

probability of requests processing:

$$p_{proc} = 1 - p_{ref},$$

average processing time:

$$\tau_{proc} = \frac{p_{proc}}{\mu},$$

intensity of processed requests:

$$\lambda^P = \lambda p_{proc}.$$

In Fig. 1, b, the QS model for the parallel processing option is presented. The system of equations has the form:

$$\begin{cases} -\lambda_1 p_0 + \mu_1 p_1 = 0 \\ p_0 + p_1 = 1 \end{cases}.$$

The probability of loss of requests  $p_{ref}$  is equal to the probability  $p_1$ , the probability of servicing  $p_{proc}=p_0$ . The intensity of the service flow  $\mu$  during multiprocessor processing of an application will not be equal to the sum of the intensity of processing applications by each auxiliary processor, since the main processor requires time to divide the task into subtasks and transmit information to each of the auxiliary processors. For these reasons, processing time is reduced by 2.5 times (not 3 times). Solving systems of equations and calculating a complex efficiency indicator showed that parallel processing of applications is more preferable.

**Conclusions.** With the development of microprocessor and telecommunications technology, it became possible to place information processing facilities near automation objects. This allows to create effective control systems for objects with distributed equipment – distributed control systems. The use of distributed computing technology makes it possible to create a number of algorithms together with hardware and technical solutions that prevent interruption and loss of transmitted data. As was shown in the research, by distributing computing resources, it is possible to significantly reduce data processing time and, as a result, speed up the process of generating control signals.

## References

- [1] Alaa M. Al-Quteimat, Mahmoud M. Al-Soud, Abdullah M. Eial Awwad, Atia AlHawamleh, Mahmoud Zeidan, O. Ushkarenko, and O. Dorohan, “Research of the Data Exchange Processes during the Automated Control of Autonomous Electric Power Systems,” *Journal of Electrical and Electronics Engineering*, Ser. II. vol. 15, iss. 2, pp. 48–52, Mar 2020.
- [2] D. A. Poștovei, C. Bulac, I. Triștiu and B. Camachi, “A practical implementation of modern Distributed Control Systems in Electric Power Substations,” *12th International Conference on Electronics, Computers and Artificial Intelligence (ECAI)*, Bucharest, Romania, 2020, pp. 1–6, June 2020.
- [3] Silva Jesus, Palma Hugo, Núñez William, Ovallos-Gazabon David, and Varela Noel, “Parallel Algorithm for Reduction of Data Processing Time in Big Data,” *Journal of Physics: Conference Series*, ser. 1432 012095, pp. 1–8, Sep 2020.
- [4] Nath Amit, Hoque Rahmanul, Billah Md, Bin Sharif Numair, and Hoque Mahmudul, “Distributed Parallel and Cloud Computing: A Review,” *International Journal of Computer Applications*, vol. 186, pp. 25–32, Apr 2024.
- [5] Sun J., and Li X., “Performance modeling and prediction in parallel and distributed computing,” *ACM Transactions on Parallel Computing*, vol. 41(6), pp. 978–994, 2019.

## ADAPTIVE SYSTEM OF THE PROCESS OF CONDENSATION DRYING OF FRUIT AND VEGETABLE RAW MATERIALS

Yakubash V.U., Mazur O.V., ( jakubash@ukr.net , mazur.a.v.ua@gmail.com )  
Odesa National Technological University (Ukraine)

*The development of technical equipment in the process of drying materials is largely associated with the use of different levels of temperature conditions and, in some cases, relative humidity of the drying agent. However, effective control of fast-moving drying processes is impossible without the use of automatic regulation and control. In these cases, manual control is not possible to accurately maintain the required temperature conditions of the drying agent or relative humidity, so short-term exceeding of the set temperature often leads to damage to the drying material and negates all the benefits of drying [1]. Automation of control provides minimal energy consumption in terms of drying speed due to an increase in the quality of the finished product and the efficiency of the drying plant.*

The use of two heat pumps in the implementation of technological processes of condensation drying of fruit and vegetable raw materials allows to quickly control the temperature, moisture content and consumption of the drying agent for the implementation of complex multi-stage processes [2].

Building the system through adaptive control will allow to automatically estimate the parameters of the control object and, using this estimate, to adjust the regulators. Moreover, in the automatic control system itself, an additional parametric feedback is realized through the adaptation unit, as a result of which not the variables but the controller's tuning parameters and, accordingly, the settings of the control system operator are directly changed [3]. Figure 1 shows a block diagram of an adaptive control system for condensation drying of fruit and vegetable raw materials using thermoelectric heat pumps.

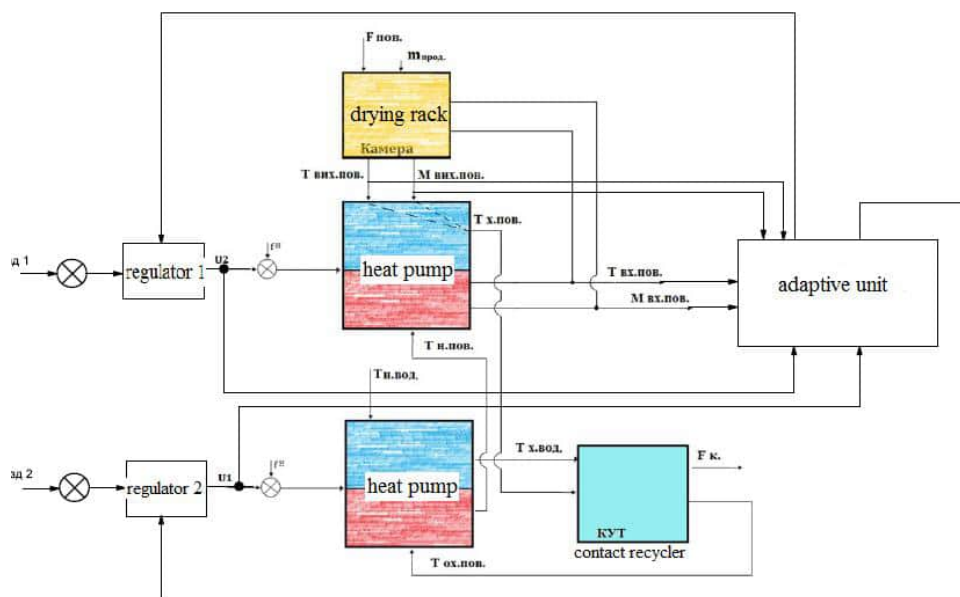

Figure.1 - Block diagram of the adaptive control system for condensation drying of fruit and vegetable raw materials using heat pumps.

In closed-loop adaptation, the same problems arise as in closed-loop control. These are problems of stability and dynamic quality indicators. But they are much more complex. First, because the adaptation loop is fundamentally nonlinear (because it is parametric). Secondly, movement in the adaptation loop inevitably leads to additional movement in the control loop, which will affect the adaptation loop. In other words, these contours are interconnected. This interconnection leads to the fact that the problem of the dynamic accuracy of the adaptation loop is related to the problem of the dynamic accuracy of the control loop. But this relationship is peculiar, since the more intensive the movement in

the control loop of the ATS, in particular due to the low dynamic accuracy of the control loop, the more information the optimization algorithm has, and therefore the more efficient it is.

The system of automatic control of the process of condensation drying of fruit and vegetable raw materials involves the use of an adaptive control system, since due to the impact on the system of high-intensity coordinate and parametric disturbances, to increase the dynamic accuracy of both control channels, it was decided to use an adaptive control system that will reconfigure the regulators on the two main control channels in order to achieve the optimal mode of operation of the dryer under any coordinate and parametric disturbances.

Since the process is new and innovative and involves many challenges in terms of energy consumption and product quality, adaptive control will not only allow for optimal adjustment of the controllers but also provide an opportunity to study the control object and regulate it correctly. The system optimization should be developed based on the miscalculations of the control loop and the information of the control object.

### Conclusion

The development of a control system using adaptive control by developing optimal operating modes of the drying chamber will make it possible to study the object thoroughly and minimize energy consumption in terms of dryer performance.

### References

1. Shapar, R. O., Snezhkin, Y. F., & Gusarova, O. V. (2014). Innovative technology for the production of fruit and vegetable chips. *Scientific works [Odesa National Academy of Food Technologies]*, (45 (2)), 182-185.
2. Automatic control of the process of drying fruit and vegetable raw materials in a condensation thermoelectric dryer. 2021, 13.1: 11-17.
3. Pshenychnyi, M.L. (2021). *Adaptive control system for the drying process of dispersed materials* (Master's thesis, Igor Sikorsky Kyiv Polytechnic Institute).

УДК 681.518.5

## ІДЕНТИФІКАЦІЯ ПАРАМЕТРІВ КОМПРЕСОРА ТЕПЛООВОГО НАСОСУ В ПРОЦЕСІ СУШІННЯ ЗЕРНА КОНДИЦІОНОВАНИМ ПОВІТРЯМ

Болокан О. С., Букарос А. Ю. (mister.bolokan39@gmail.com)  
Одеський національний технологічний університет (Україна),  
Одеський національний морський університет (Україна)

*В роботі проведений синтез спостерігача стану компресора теплового насосу на основі лінеаризованої моделі асинхронного двигуна. Доведено, що отриманий спостерігач дозволяє в реальному часі ідентифікувати механічні параметри компресора, необхідні для побудови енергоефективної системи керування процесом сушки зерна.*

**Вступ.** У сучасних умовах зростання споживання енергії, з одного боку, і дефіциту енергетичних ресурсів, з іншого, все більш гостро ставляться питання раціонального використання енергії, утилізації та рекуперації теплоти у всіх процесах харчової технології. Це відноситься і до сушіння зерна, яке неминуче супроводжується неповним використанням енергії теплоносія, що пов'язано з умовами гіротермічної рівноваги між матеріалом, що висушується, і сушильним середовищем.

У техніці сушіння широке застосування знаходять теплові насоси, які дозволяють суттєво підвищити енергетичну ефективність зерносушильних установок за рахунок використання, утилізації та рекуперації теплоти відпрацьованого сушильного агента. При цьому значно знижуються витрати енергії (до 30%), а здійснення "м'яких" режимів сушіння сушильним агентом



зі зниженим вмістом вологи внаслідок його осушення у випарнику дозволяє отримати висушене зерно високої якості [1].

**Актуальність теми.** Сучасний рівень розвитку обчислювальної техніки, а також досягнення в галузі теорії тепло- та масопереносу при сушінні колоїдних капілярно-пористих матеріалів дозволяють досліджувати процес сушіння зерна пшениці в замкнутому по сушильному агенту циклі при найбільш раціональних з енергетичної точки зору схемах підключення теплового насоса (ТН). У зв'язку з цим актуальним завданням є розробка комплексу математичних моделей замкнутої сушильної технологічної системи (рис. 1) для моделювання тепло-масообмінних процесів, що одночасно протікають: сушіння зерна, осушення відпрацьованого сушильного агента, регенерації робочих поверхонь теплообмінних пристроїв, рекуперативного теплообміну між теплоносіями різного температурного потенціалу, перетворення енергії в компресорі.



Рисунок 1. Технологічна схема процесу сушіння зерна

Для забезпечення енергетичної ефективності роботи ТН в складі системи автоматизації процесу сушіння зерна необхідно керувати температурою кипіння у випарнику та конденсації у конденсаторі, які забезпечують необхідні тепловологісні параметри сушильного агента. Керуючим впливом в такій системі є масова витрата холодоагенту, яка в повній мірі визначається частотою обертання двигуна компресора [2]. Отже, компресор є одним з основних вузлів системи сушіння зерна з використанням ТН.

**Постановка проблеми.** Моделювання процесів, що відбуваються в компресорі, та оцінка енергетичної ефективності процесу сушіння зерна в цілому неможливе без ідентифікації електричних, механічних та термодинамічних параметрів компресора, які будуть вихідними даними при ініціалізації моделі. Як показано в роботі [3], масова витрата холодоагенту може визначатися наступним чином:

$$m_{ref} = \frac{N}{w} = \frac{T_m \cdot \omega_m \cdot \eta_c}{h_o - h_i}, \quad (1)$$

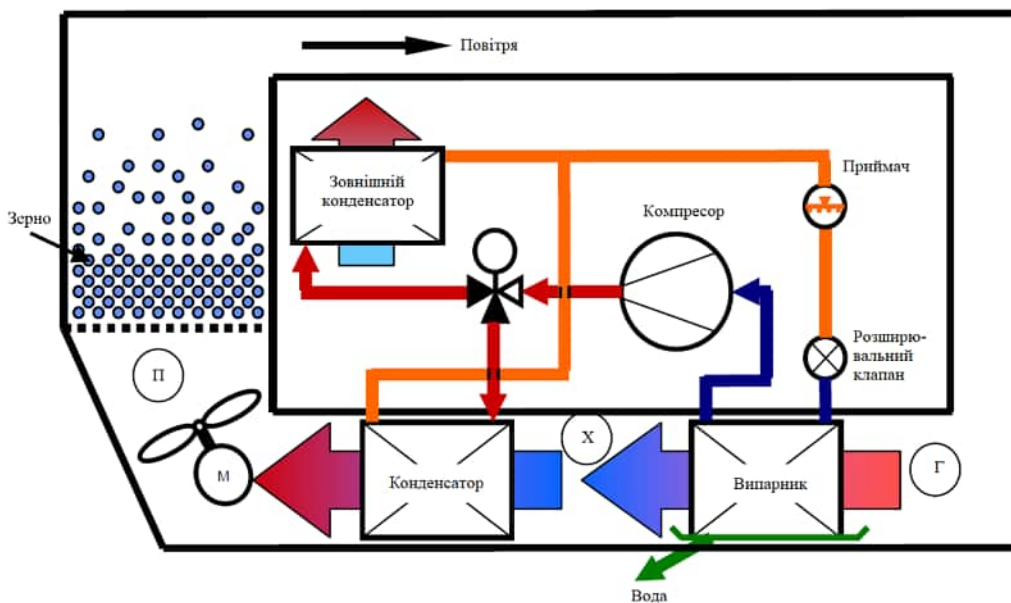
де  $m_{ref}$  – масова витрата холодоагенту;  $N$  – потужність стиснення компресора;  $w$  – питома робота стиснення компресора;  $T_m$  – момент навантаження на валу компресора;  $\omega_m$  – частота обертання двигуна компресора;  $\eta_c$  – ККД компресора;  $h_o$ ,  $h_i$  – ентальпія холодоагенту на виході та вході компресора відповідно.

Як видно з виразу (1), для визначення масової витрати холодоагенту через компресор необхідно мати значення частоти обертання двигуна та моменту навантаження на валу, які технічно складно виміряти. Тому в даній роботі запропоновано скористатися можливостями спостерігачів стану (СС), які дозволяють проводити оцінку зазначених параметрів функціонування компресора лише за значеннями струму та напруги, які досить легко виміряти. В роботі [4] для цього запропонована структура СС, побудована основі повної математичної моделі асинхронного двигуна, реалізація якої потребує значних обчислювальних потужностей. Для усунення даного

недоліку в даній роботі проведений синтез спрощеної структури СС компресора ТН на основі лінеаризованої моделі асинхронного двигуна.

**Розробка спостерігача стану.** Рівняння синтезованого СС у матричній формі мають вигляд:

$$\frac{d}{dt} \begin{bmatrix} \hat{T}_e \\ \hat{\omega}_m \end{bmatrix} = \begin{bmatrix} -\frac{1}{\tau_r} & -\frac{z_p \cdot \beta}{\tau_r} \\ \frac{1}{J} & 0 \end{bmatrix} \cdot \begin{bmatrix} \hat{T}_e \\ \hat{\omega}_m \end{bmatrix} + \begin{bmatrix} \beta/\tau_r \\ 0 \end{bmatrix} \cdot \omega_s + [L] \cdot (T_e - \hat{T}_e), \quad (2)$$

де  $T_e$ ,  $\hat{T}_e$  – вимірне та оцінене значення електромагнітного моменту;  $\hat{\omega}_m$  – оцінене значення частоти обертання;  $J$  – момент інерції двигуна та кривошипно-шатунного механізму компресора;  $\tau_r$  – стала часу ротора двигуна;  $z_p$  – число пар полюсів;  $\beta$  – жорсткість механічної характеристики двигуна;  $\omega_s$  – частота струму статора;  $L$  – матриця Люенбергера.

В рівняннях (2) доданок  $[L] \cdot (T_e - \hat{T}_e) = \hat{T}_m$  уявляє собою фактично оцінене значення моменту навантаження на валу двигуна компресора ТН. Отже синтезований СС здатний проводити в реальному часі оцінку механічних параметрів компресора, необхідних для визначення масової витрати холодоагенту в ТН. Для перевірки працездатності даного СС в середовищі Matlab/Simulink була реалізована імітаційна модель, яка наведена на рис. 2.

Модель на рис. 2 містить наступні блоки: Asynchronous Machine – підсистема, що імітує роботу асинхронного двигуна; Compressor – підсистема, що імітує механічні та термодинамічні процеси в компресорі; State observer – підсистема, що імітує СС. Вхідними параметрами моделі є величина та частота напруги живлення, тиск нагнітання та всмоктування компресора.

Чисельний експеримент при різних значеннях вхідних параметрів моделі виявив фактичне співпадіння оцінених значень параметрів компресора з вимірюваними значеннями, що довело працездатність запропонованого СС.



Рисунок 2. Імітаційна модель компресора ТН зі СС

**Висновки.** Доведено, що синтезований СС на основі лінеаризованої математичної моделі асинхронного двигуна дозволяє визначати в реальному часі механічне навантаження та частоту обертання валу компресора ТН з необхідною точністю.

Оцінені параметри компресора можуть бути застосовані для побудови енергоефективної системи керування процесом сушіння зерна з використанням ТН.

## Список використаної літератури

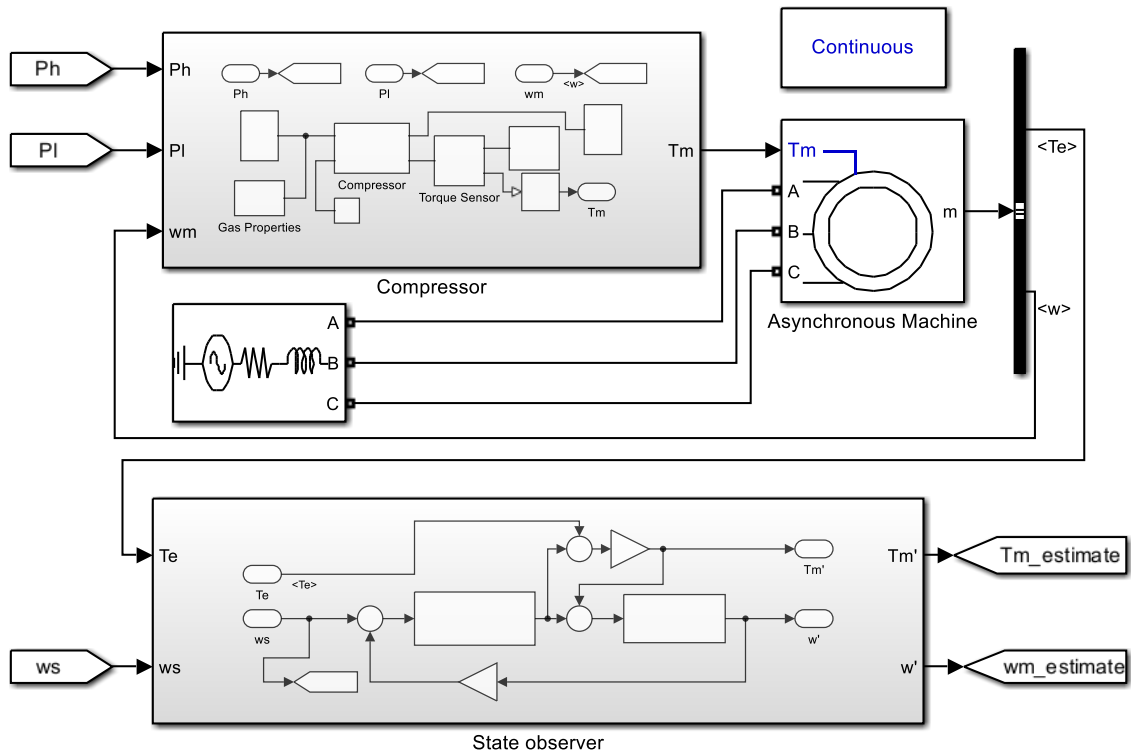
- [1] F. Y. Wang, I. T. Cameron, J. D. Lister, "Further theoretical studies on rotary drying processes represented by distributed systems", *Drying Technology*, vol. 3, issue 3, pp. 737-751, 1995.
- [2] Д. Ковальчук, О. Мазур, В. Хобін, "Дослідження процесів утилізації тепла пароповітряних сумішей: результати експериментів, структурна та параметрична ідентифікація основних каналів об'єкту", *Automation of Technological and Business Processes*, vol. 11, issue 1, pp. 32-42, 2019. <https://doi.org/10.15673/atbp.v11i1.1327>
- [3] A. Bukaros, V. Bukaros, O. Onishchenko, V. Sergeiev, "Algorithm for estimation of ship refrigeration unit energy efficiency using full order observers", *Appl. Aspects Inf. Technol.*, vol. 1, issue 3, pp. 418-430, 2020. <https://doi.org/10.15276/aait.01.2020.4>
- [4] A. Y. Bukaros, O. A. Onyshchenko, P. N. Montik, V. L. Malyshev, V. N. Bukaros, "Modernization of Luenberger observer for control system of hermetic compressor electric drive", *Radio Electronics, Computer Science, Control*, vol. 1, issue 48, pp. 230–237, 2019. <https://doi.org/10.15588/1607-3274-2019-1-21>.

УДК 004.428

## АЛГОРИТМІЗАЦІЯ ТА ІМПЛЕМЕНТАЦІЯ У КОДІ ПРОЦЕСУ АРХІВУВАННЯ ДАНИХ У РЕЛЯЦІЙНІЙ БД

Галанін Юрій, Іванов Леонід

(yurii.halanin@nure.ua, leonid.ivanov@nure.ua)

Харківський національний університет радіоелектроніки (Україна)

*У роботі розглянуто автоматизацію управління процесом архівування даних з використанням реляційних баз даних. Описано роль програмних засобів у забезпеченні зберігання, пошуку та захисту інформації. Підкреслено значення оптимізації архівування для підвищення ефективності роботи сучасних інформаційних систем та зниження витрат.*

**Актуальність даної розробки** обумовлена необхідністю ефективного управління інформаційними ресурсами організацій в сучасних умовах стрімкого зростання обсягів даних. Зокрема, процес архівування, який передбачає впорядкування, зберігання та забезпечення доступу до неактивних або застарілих даних, потребує впровадження новітніх технологічних рішень, а саме необхідності використання автоматизованих систем.

Автоматизація управління процесом архівування даних дозволяє знизити витрати часу і ресурсів на це, а також мінімізувати ризики втрати або пошкодження даних, що значно підвищить ефективність операцій з інформацією. Важливу роль у цьому процесі відіграють програмні засоби, які забезпечують інтеграцію різних етапів архівування - від збору й упорядкування даних до їх зберігання та захисту.

Особливої уваги заслуговують реляційні бази даних, які є фундаментом для створення структурованих сховищ архівованої інформації та надають можливість зручно керувати великими масивами даних.

Ця робота присвячена дослідженню методів автоматизації управління процесом архівування даних з використанням реляційних баз даних, аналізу особливостей програмних засобів для архівування та їх впливу на ефективність роботи з інформацією в сучасних інформаційних системах.

### Методи вирішення проблеми

Автоматизація управління процесом архівування даних — це впровадження технологічних рішень для автоматизованого збору, збереження, організації та видалення даних, що більше не використовуються в активній діяльності, але повинні зберігатися для юридичних, регуляторних або історичних потреб [1].

Автоматизація процесу архівування даних стає критично важливою для бізнесу, оскільки дозволяє оптимізувати використання ресурсів, звільняючи основні робочі сервери від зберігання великої кількості неактивної інформації. Це допомагає зменшити навантаження на системи та підвищити їхню продуктивність, що в свою чергу знижує витрати на зберігання.

Крім цього, автоматизоване архівування відіграє ключову роль у забезпеченні відповідності нормативним вимогам. У багатьох галузях існують законодавчі обмеження, які зобов'язують зберігати певні типи даних протягом встановленого періоду. Автоматизовані системи гарантують, що ці дані зберігаються згідно з вимогами та своєчасно видаляються або захищаються від стороннього доступу.

Важливою перевагою автоматизації є підвищена безпека архівованих даних. Такі системи дозволяють впроваджувати передові методи захисту, а саме шифрування чи багаторівневий доступ, зберігаючи конфіденційність інформації та її недоторканність [2].

Крім того, автоматизація процесу архівування дозволяє зберігати важливі історичні дані для аналітики або досліджень, не створюючи зайвого навантаження на основні системи. Цей підхід також мінімізує ризики втрати даних завдяки контролю за їх цілісністю та регулярним резервним копіям.

Таким чином, автоматизація архівування не лише сприяє ефективному управлінню великими обсягами даних, але й забезпечує безпеку, відповідність законодавчим нормам та оптимізацію загальної роботи з інформацією в організації.

В процесі автоматизації архівування даних важливу роль відіграють програмні засоби — основні інструменти автоматизації, які допомагають виконувати всі необхідні операції з архівування без участі людини або з мінімальним її втручанням.

Програмний засіб — це сукупність програмного забезпечення, яке створюється для виконання конкретних функцій. У випадку автоматизації процесу архівування він виконує роль інструменту, що організовує і контролює зберігання, пошук, відновлення та безпеку архівованих даних. Як правило, він включає у себе різноманітні модулі та алгоритми, які забезпечують не тільки ефективність, але й відповідність нормативним вимогам щодо зберігання інформації.

Програмний засіб, який використовується для автоматизації управління процесом архівування даних, є багатокomпонентним рішенням, що охоплює кілька ключових елементів. Ці компоненти забезпечують його гнучкість, надійність і функціональність у контексті управління великими обсягами даних [3].

Основу такого програмного засобу становлять кілька складових, які виконують свою специфічну роль у забезпеченні безперервного та надійного процесу архівування.

До них належать: інтерфейс користувача, модулі для збору та аналізу даних, механізми зберігання та управління життєвим циклом інформації, системи безпеки й шифрування.

У структурі програмного засобу, призначеного для автоматизації процесу архівування даних, одним із найважливіших елементів є механізм управління даними. Для цього часто використовуються реляційні бази даних (РБД), які забезпечують надійну організацію та зберігання інформації. Використання реляційних баз даних у цьому контексті є оптимальним, оскільки вони дозволяють структурувати та впорядковувати великі обсяги даних, забезпечуючи зручний доступ до них у будь-який момент.

Реляційна база даних — це система, що організовує дані у вигляді таблиць, які пов'язані між собою за допомогою певних логічних зв'язків (відносин, або реляцій). Саме ці зв'язки між таблицями і дали назву цьому типу баз даних — «реляційні». Кожна таблиця в РБД складається з рядків і стовпців: рядки відповідають за окремі записи (або записи даних), а стовпці — за певні атрибути або властивості цих записів. Таке представлення дозволяє ефективно структурувати дані, спрощуючи їх пошук і обробку.

В автоматизації архівування реляційні бази даних відіграють ключову роль, оскільки надають можливість зберігати та організовувати архівовану інформацію в упорядкованому вигляді. Це особливо важливо, коли йдеться про величезні обсяги даних, які зберігаються протягом тривалого часу, і до яких необхідний швидкий і зручний доступ. РБД дозволяє організовувати дані таким чином, щоб їх можна було легко знаходити за різними критеріями: датою, типом документу, джерелом інформації тощо.

Однією з ключових переваг реляційних баз даних є їх здатність підтримувати цілісність даних і унеможливити дублювання інформації. Всі таблиці пов'язані між собою через спеціальні

ключі — унікальні ідентифікатори, які дозволяють встановлювати зв'язки між різними наборами даних. Завдяки цьому забезпечується логічна узгодженість даних, а також підвищується швидкість доступу до необхідної інформації.

Реляційні бази даних використовуються у програмних засобах і для виконання складних запитів і обробки інформації. Спеціальні мови програмування, такі як SQL (Structured Query Language), дозволяють ефективно взаємодіяти з базами даних, виконуючи різноманітні операції: від простих запитів на отримання даних до складних транзакцій, що включають фільтрацію, сортування та об'єднання даних з різних таблиць. Це забезпечує високий рівень гнучкості та адаптивності системи.

Завдяки своїй структурованості та можливості масштабування реляційні бази даних ідеально підходять для зберігання архівованої інформації, яка критично зростає в обсягах з часом. Такий підхід робить архівування не просто технічно можливим, але й надзвичайно ефективним і керованим процесом, що важливо для сучасних організацій, які працюють із великими обсягами інформації.

### **Висновки**

Таким чином, реляційні бази даних є невід'ємною частиною програмних засобів для автоматизації процесу архівування даних, забезпечуючи впорядковане зберігання, ефективний пошук та обробку інформації, а також підтримуючи високі стандарти безпеки та цілісності даних.

Ключовим елементом таких систем є програмний засіб, який забезпечує безперервний контроль за архівуванням та управлінням життєвим циклом інформації. Він автоматизує рутинні операції, зменшуючи людську участь і, таким чином, знижує ризик помилок, а також значно підвищує ефективність усіх процесів, пов'язаних із архівуванням.

Важливою складовою програмних засобів для автоматизації архівування є реляційні бази даних. Вони надають системі структуровану основу для зберігання і доступу до архівованої інформації, забезпечуючи цілісність, безпеку та зручність управління даними. Використання реляційних баз дозволяє ефективно організовувати інформацію та виконувати складні запити, що робить їх ідеальним інструментом для управління великими архівами.

Поєднання автоматизації, програмних засобів та реляційних баз даних дозволяє створити комплексне рішення для управління архівуванням, яке відповідає вимогам сучасного бізнесу, надаючи гнучкість, ефективність і безпеку в роботі з даними.

### **Список використаної літератури**

- [1] Автоматизація документообігу: веб-сайт. URL: <https://erp-s.com/services/devauto/document-automation.html> (дата звернення 17.10.2024).
- [2] Автоматизація документообігу на підприємстві: як цифрові сервіси вирішують рутинні задачі: веб-сайт. URL: <https://vchasno.ua/avtomatyzatsiia-dokumentooobihu> (дата звернення 17.10.2024).
- [3] Yevsieiev, V., & Gurin, D. (2023). Comparative analysis of the basic methods used in Industry 4.0 and Industry 5.0. Collection of Scientific Papers «ЛОГОС», (September 29, 2023; Bologna, Italy), 113–115. <https://doi.org/10.36074/logos-17.10.2024>.

УДК 62-533.7

## **ОСОБЛИВОСТІ ВПЛИВУ ТЕХНІЧНИХ ПАРАМЕТРІВ АСИНХРОННОГО ДВИГУНА НА ФОРМУВАННЯ ТРИФАЗНОЇ СИСТЕМИ СТРУМУ СТАТОРА**

Граняк В.Ф. (titanxp2000@ukr.net)

Вінницький національний аграрний університет (Україна)

*У роботі обґрунтовано доцільність застосування струмових методів діагностування асинхронних двигунів, як таких, що не передбачають необхідності втручання у конструкцію електричної машини, дозволяють спростити конструктивне виконання системи діагностування та знизити капітальні витрати на її побудову. А також теоретично обґрунтовано функціональний зв'язок між технологічними параметрами асинхронного двигуна та частотами складових*



*струмового сигналу його статорного кола, на яких проявлятиметься їх вплив, що у перспективі дозволить ідентифікувати аномальні відхилення відповідних технологічних параметрів шляхом моніторингу гармонічних складових струму статора.*

Магнітне поле, що виникає у статорі ідеального асинхронного двигуна (АД) має повністю симетричну форму. Про те, при роботі реального АД неминує відбувається формування збурень електромагнітного поля, обумовленого відхиленнями його конструктивних параметрів як за рахунок неточностей при його виготовленні, так і за рахунок дефектного деградування конструктивних вузлів [1]. При цьому є очевидним, що наявні збурення, які призводять до деформації магнітного поля АД, неминує проявлятимуться через зростання нелінійності опору статора та його асиметрії. У свою чергу це викликати зростання амплітуд як вищих гармонік у кожній з фаз окремо, так і амплітуди прямої та зворотної послідовності трифазної системи струму статора [2].

У більшості сучасних автоматичних систем керування асинхронними приводами уже передбачені функції вимірювання струмів і напруг статорного кола електричної машини [3]. У випадку ж відсутності такої вимірювальної системи її практична реалізація не передбачатиме необхідність втручання у конструкцію електричної машини. Зазначені обставини, у випадку використання параметрів статорного струму у якості діагностичних ознак, дозволить у ряді випадків суттєво спростити конструктивне виконання системи діагностування та знизити капітальні витрати на її побудову, що автоматично підвищує перспективність такого методу діагностики [4]. Зокрема, один з можливих прикладів практичної реалізації вимірювальної системи струмів та напруг статорного кола АД наведено на рис. 1.



Рисунок 1 – Приклад реалізації вимірювальної системи струмів та напруг статорного кола АД

У машинах змінного струму електромагнітні сили, що прикладаються до їх конструктивних вузлів, мають частоту в двічі вищу частоти магнітного поля, так як останні є пропорційними модулю величини магнітного потоку [5]. Тобто:

$$f_{EM} = 2f_1, \quad (1)$$

де  $f_1$  – частота мережі живлення.

При симетричній обмотці ротора електродинамічні сили не мають змінних компонентів, а формують тільки робочий момент. Якщо ж статорні струми є несиметричними, то відбувається формування пульсуючих складових електромагнітного моменту з подвійною частотою ковзання:

$$f_{2s} = f_1 \cdot 2s, \quad (2)$$

де  $s$  – ковзання АД, що може бути визначено, як:

$$s = \frac{f_1 - f_r}{f_1}, \quad (3)$$

де  $f_r$  – частота обертання ротора АД.

Розвиток дефектів АД, обумовлений пошкодженнями механічної та електричної частини, приводить до виникнення додаткових коливань, що у свою чергу обумовлює появу додаткових

вищих гармонік в магнітному полі. Наслідком цього є додаткова зміна спектрального складу досліджуваних струмів.

При концентрично розташованому роторі в повітряному зазорі та відкритих пазах статора і ротора числом  $Z_s$  і  $Z_r$  та числі пар полюсів  $p$  існують найбільш виражені гармоніки індукції поля наступних порядків [5]:

- основна гармоніка, що має  $p$  періодів на окружності зазору, яка утворює обертаюче поле з індукцією:

$$B_1 = \frac{4}{\pi} \frac{F_1 \mu_0}{\delta} \lambda_0 \cos\left(\frac{\pi x}{\tau} - \omega_1 t\right), \quad (4)$$

де  $F_1$  – амплітуда намагнічуючої сили основної гармоніки;

$\tau$  – полюсне ділення;

$\delta$  – повітряний зазор між статором і ротором, мм;

$\lambda_0$  – постійна складова провідності повітряного зазору;

$\omega_1$  – циклічна частота мережі живлення;

$x$  – проекція амплітуди гармоніки по осі абсцис.

- гармоніки порядку зубчастості статора, що виникають внаслідок змінної магнітної провідності, що утворює обертове поле з індукцією:

$$B_{zs1} + B_{zs2} = \frac{4}{\pi} \frac{F_1 \mu_0}{\delta} \lambda_{zs1} \cos\left((2m_1 q - 1) \frac{\pi x}{\tau} - \omega_1 t\right) + \lambda_{zs2} \cos\left((2m_1 q - 1) \frac{\pi x}{\tau} - \omega_1 t\right), \quad (5)$$

де  $m_1$  – кількість фаз обмотки статора;

$q$  – число пазів на полюс і фазу обмотки;

$\lambda_{zs1}, \lambda_{zs2}$  – відносні амплітуди зубцевих гармонік провідностей повітряного зазору статора,

- гармоніки порядку, що визначаються числом фазних зон, що утворюють обертові поля типу:

$$B_{zr1} + B_{zr2} = \frac{4}{\pi} \frac{F_1 \mu_0}{\delta} \lambda_{zr1} \cos\left(\left(\frac{z_r}{p} - 1\right) \frac{\pi x}{\tau} - \omega_1 t\right) + \lambda_{zr2} \cos\left(\left(\frac{z_r}{p} - 1\right) \frac{\pi x}{\tau} - \omega_1 t\right), \quad (6)$$

де  $Z_r$  – число пазів ротора;

$\omega_r$  – циклічна частота обертання ротора;

$\lambda_{zr1}, \lambda_{zr2}$  – відносні амплітуди зубцевих гармонік провідностей повітряного зазору ротора.

Крім того, існують гармоніки більш високого порядку, які зазвичай мають менші амплітуди та інші комбінаційні складові.

Спектр гармонічних складових струму містить гармоніки, пов'язані з його конструктивними особливостями [2]:

- вищі гармоніки порядку  $6s \pm 1$ , обумовлені іншими гармоніками магніторушійної сили (МРС) обмотки статора:

$$f_{MPC} = f_1 (6s \pm 1), \quad (7)$$

де  $s = 1, 2, 3 \dots$  (цілі числа).

Гармоніки кратні частоти 50 Гц. Гармоніки порядку  $(6s+1)$  обертаються в ту ж сторону, що і гармоніка першого порядку, а гармоніки порядку  $(6s-1)$  обертаються в протилежному напрямку [5].

- зубцеві гармоніки ротора, обумовлені наявністю пазів сердечника ротора:

$$f_{zrp} = \frac{k \cdot Z_r}{p} f_r \pm f_1, \quad (8)$$

де  $Z_r$  – число пазів ротора (кількість стрижнів).

- зубцеві гармоніки статора, обумовлені наявністю пазів у сердечнику статора:

$$f_{zrc} = f_1 \left( \frac{k \cdot Z_s}{p} \pm 1 \right), \quad (9)$$

де  $k = 1, 2, 3 \dots$  (цілі числа);

$Z_s$  – число пазів статора;

$p$  – число пар полюсів.

Діагностична оцінка двигуна методом спектрального аналізу струмів вимагає ідентифікації найбільшого числа гармонік і вибору з них тих, які необхідні для правильної оцінки несправності

[2]. Працююча машина при виникненні дефектів є генератором додаткового гармоніка, що мають відповідні частоти. При цьому обмотка статора (з цілим числом пазів на полюс і фазу) при магнітній і електричній симетрії двигуна для цієї частоти є фільтром, який пропускає тільки гармоніки, порядок яких задовольняє умову ( $v = 6 \cdot c \pm 1$ ) та ( $v = 1 \pm kZ_s/p$ ).

При виникненні несправності, відбувається порушення внутрішньої симетрії двигуна, в такому разі необхідно теоретично розглянути їх вплив на режим роботи. Слід визначити гармонічні складові обумовлених зношенням підшипників і міжвитковими замиканням.

### Висновки

1. Обґрунтовано доцільність застосування струмових методів діагностування АД, як таких, що не передбачають необхідність втручання у конструкцію електричної машини, дозволяють спростити конструктивне виконання системи діагностування та знизити капітальні витрати на її побудову.

2. Теоретично обґрунтовано функціональний зв'язок між технологічними параметрами АД та частотами складових струмового сигналу його статорного кола, на яких проявлятиметься їх вплив, що у перспективі дозволить ідентифікувати аномальні відхилення відповідних технологічних параметрів шляхом моніторингу гармонічних складових струму статора.

### Список використаних джерел

[1] Н. W. Beaty, J. L. Kirtley *Electric Motor Handbook. 1st Edition*. New York: McGraw Hill, 1998.

[2] F. Allythi *Three Phase Asynchronous Motors*. London: Noor Publishing, 2020.

[3] І. С. Єремєєв, В. Б. Кисельов *Автоматизовані системи управління технологічними процесами: навчальний посібник*. Запоріжжя: Гельветика, 2022.

[4] V. F. Hraniak (2023) «Using discrete wavelet analysis of vibration signal for detection of electrical machines' defects». *Revue Roumaine des Sciences Techniques-Série Électrotechnique et Énergétique*. Vol. 68 (4), pp. 357-362, 2023.

[5] М. О. Осташевський, О. Ю. Юр'єва *Електричні машини і трансформатори: навчальний посібник*. Київ: Каравела, 2022.

[6] Ostashevskiy, M. O., & Yurieva, O. Yu. (2022) *Elektrychni mashyny i transformatory [Electric machines and transformers]*. Kyiv: Karavela [in Ukrainian].

УДК 681.5

## ІНТЕГРАЦІЯ ПРОГРАМНИХ ЗАСОБІВ ПРИ РЕАЛІЗАЦІЇ АВТОМАТИЧНОГО СИНТЕЗУ МЕРЕЖ ПЕТРІ

Гурський О.О. (gurskiya2017@gmail.com)

Одеський національний технологічний університет (Україна)

У тезах розглядається інтеграція різних програмних засобів для реалізації логіко-динамічного управління процесами в складних системах. Представляється необхідна складова такої інтеграції – це автоматичний синтез мереж Петрі, що був представлений, на базі середовища Labview.

Інтеграція різних програмних засобів в області моделювання, управління та візуалізації функціонування складних систем дозволяє поєднати різні позитивні особливості цих програмних середовищ. Це дає можливість реалізувати відповідні інтелектуальні системи управління які в наш час мають суттєве розширення. Один із таких прикладів це інтеграція засобів DC-Net, спеціалізованих у галузі аналізу та синтезу логіко-динамічних моделей, і Flash-візуалізації процесів функціонування складних технологічних систем [1–3].

У теперішній час немає інтеграції засобів DC-Net в інші середовища для створення віртуальних лабораторій на основі сучасних засобів автоматизації. Створення віртуальних стендів та вимірювальних лабораторій із сучасними засобами автоматизації можливе на основі середовища Labview. Таким чином, інтеграція засобів DC-Net для створення віртуальних стендів та вимірювальних лабораторій є актуальною задачею для розробки відповідних логіко-динамічних систем. Середовище Labview має в своєму розпорядженні свої засоби візуалізації технологічних процесів і свій специфічний апарат графічного програмування. Таким чином, використання засобів DC-Net у середовищі Labview можливе при реалізації автоматичного синтезу мереж Петрі, що входять до складу засобів DC-Net (дискретно-безперервних мереж) [4].

Метою цієї роботи є зниження часу та автоматизація процесу синтезу і аналізу функціонування складних систем за рахунок інтеграції засобів DC-Net.

Для досягнення поставленої мети необхідно вирішити задачу яка пов'язана з реалізацією автоматичного синтезу мереж Петрі на основі середовища Labview.

У роботі за допомогою графічної мови програмування середовища Labview була реалізована штучна нейронна мережа, яка забезпечує композицію мереж Петрі, що відображають, в окремому випадку, поетапне налаштування багаторівневих систем автоматичного управління [5].

Принцип автоматичного синтезу мереж Петрі на основі функціонування штучної нейронної мережі неодноразово відображалось у наукових роботах [6, 7]. Проте програмна реалізація такого синтезу з урахуванням середовища Labview проводиться вперше. Подальша робота повинна бути пов'язана з розширенням функціональних можливостей програмного додатка, що забезпечує синтез мереж Петрі та розробку певних алгоритмів логічного управління.

### Список використаної літератури

- [1] Денисенко, А. В. Информационная технология анимации сложных технических комплексов на основе дискретно-непрерывных сетей, Flash-технологии и инструментальных средств DCNET / А. В. Денисенко // Реєстрація, зберігання і обробка даних. – 2016. – Т. 16, № 3. – С. 54–60. ISSN 1560-9189
- [2] Denisenko, A. V. Information technology of visualization for technological processes for research modes of functioning of complex technological systems [Text] / A.V. Denisenko, A.A. Gurskiy // System Research and Information Technologies. – Issue 2/2021 – P. 74-83. DOI: 10.20535/SRIT.2308-8893.2021.2.06
- [3] Denisenko A. V., Gurskiy A. A. Development of principles of dc-net and flash environments interaction. / A. V. Denisenko, A. A. Gurskiy // Automation of technological and business-processes. – 2016. – Volume 8, Issue 2. – P. 22-26 DOI: 10.15673/atbp.v8i2.164.
- [4] Згуровский, М. З. Дискретно непрерывные системы с управляемой структурой. [Текст] К.: Наукова думка / М. З. Згуровский, В. А. Денисенко. 350 с.–Наукова думка, 1998.
- [5] Boychuk, L. M. Separation of motions and steady balance in the balance dynamic systems of the open type/ L. M. Boychuk // Journal of Automation. – Issue 6/ 1991 – P. 55-64. ISSN 0572-2691
- [6] Gurskiy, A. A. The automatic synthesis of Petri net based on the functioning of artificial neural network [Text] / A. A. Gurskiy, A. V. Denisenko, S. M. Dubna // Radio electronics, computer science, control. – Issue 2/2021 – pages 84-92. DOI: <https://doi.org/10.15588/1607-3274-2021-2-9>
- [7] Гурский, А.А. Генерация сети Петри на базе средств дискретно-непрерывных сетей при формировании алгоритма автоматической настройки координирующей системы управления [Text] / А. А. Гурский, А. Е. Гончаренко, А. В. Денисенко, // *Electrotechnic and Computer Systems*. – № 26(102), – С. 78-87. DOI: <https://doi.org/10.15276/eltecs.26.102.2017.9>

## ДОСЛІДЖЕННЯ ДИНАМІКИ ПОЛЬОТУ FPV-ДРОНІВ З ВИКОРИСТАННЯМ СПЕЦІАЛЬНОГО ТЕСТОВОГО СТЕНДУ

Заболотний О. В., Нікулін С. С. (o.zabolotnyi@khai.edu, s.s.nikulin@khai.edu )  
Національний аерокосмічний університет ім. М. Є. Жуковського  
«Харківський авіаційний інститут» (Україна)

*Дослідження присвячено впливу геометрії рами та характеристик двигунів на динаміку польоту FPV-квадрокоптерів. Було розроблено спеціальний стенд на основі карданного підвісу для тестування реакцій дронів на керуючі сигнали. Експерименти показали, що навіть незначні зміни моменту інерції та синхронності роботи двигунів суттєво впливають на стабільність і керованість апарата. Отримані результати дозволяють покращити алгоритми управління та конструктивні особливості дронів для їх ефективного застосування в бойових умовах.*

### 1) Вплив геометрії рами на динаміку польоту квадрокоптерів

Геометрія рами безпілотних літальних апаратів (БПЛА), особливо квадрокоптерів, має значний вплив на їх польотні характеристики. Основна проблема полягає в тому, що невеликі відхилення у конструкції рами можуть призвести до змін у моментах інерції, що, в свою чергу, впливає на стійкість і маневреність дрона. Викривлення рами або порушення симетрії може викликати нестабільність під час польоту, що є критично важливим в умовах складних маневрів або підвищених вимог до точності управління. Проблема посилюється при роботі дронів в бойових або складних погодних умовах, де стабільність і керованість мають вирішальне значення для успіху виконання завдань.

Для дослідження впливу геометрії рами на польотну динаміку були визначені наступні завдання:

- а) Розробити методику вимірювання моментів інерції квадрокоптерів з різними конструктивними особливостями рами.
- б) Провести експерименти з використанням випробувального стенда, який дозволяє ізолювати зовнішні впливи, такі як вітер, для точного вимірювання реакцій квадрокоптера на керуючі дії.
- в) Вивчити вплив викривлення або змін симетрії рами на польотну динаміку дрона, зокрема на його стійкість, маневреність та час реакції системи управління.
- г) Запропонувати рекомендації для оптимізації геометрії рами з метою мінімізації впливу негативних факторів.

Дослідження проводилось із застосуванням випробувального стенда на базі карданного підвісу, який дозволяв детально вивчити динамічні характеристики квадрокоптера [1,2]. На стенді були встановлені оптичні енкодери для точного вимірювання кутових відхилень та інерційний вимірювальний блок (IMU) для фіксації лінійних і кутових прискорень. Основна увага була приділена вимірюванню моментів інерції квадрокоптерів із різними конструкціями рами, а також впливу цих моментів на динамічні реакції дрона.

Експерименти показали, що навіть незначні зміни в конструкції рами, зокрема її викривлення або порушення симетрії, призводять до суттєвих змін моментів інерції. Це викликало збільшення часу реакції системи управління та появу коливань («drone wobble»), що суттєво знижувало маневреність квадрокоптера. Встановлено, що при збільшенні моменту інерції на 5% кутова швидкість квадрокоптера зменшувалась на 15%, що негативно впливало на його здатність виконувати складні маневри.

Результати дослідження підтверджують, що геометрія рами квадрокоптера є ключовим фактором, який впливає на його польотні характеристики. Навіть незначні зміни у формі або структурі рами можуть значно знизити стійкість і керованість дрона, що особливо критично при виконанні бойових або високоточних завдань. Для забезпечення стабільності польоту і зменшення часу реакції системи управління необхідно враховувати моменти інерції при проектуванні рами та уникати конструктивних відхилень, які можуть порушувати симетрію. На основі отриманих результатів були запропоновані рекомендації щодо оптимізації геометрії рами, які дозволять покращити стійкість квадрокоптерів та їх ефективність в умовах реального використання.



## 2) Роль моменту інерції у забезпеченні стійкості дрона

Однією з ключових проблем у проектуванні і експлуатації квадрокоптерів є забезпечення їх стійкості під час польоту, що напряму залежить від моменту інерції апарата. Зміни моменту інерції можуть суттєво вплинути на динамічні характеристики дрона, такі як кутова швидкість і реакція на керуючі сигнали. У випадках, коли момент інерції перевищує певний оптимальний рівень, квадрокоптер стає менш чутливим до сигналів управління, що призводить до появи коливань («drone wobble») і втрати стійкості. Це ускладнює точне управління дронами в реальних умовах, особливо під час виконання складних маневрів чи операцій у важких погодних умовах або при впливі зовнішніх факторів.

Для вивчення впливу моменту інерції на стійкість квадрокоптерів були поставлені наступні завдання:

- а) Провести серію експериментів з використанням випробувального стенда, що дозволяє варіювати момент інерції рами та інших компонентів дрона.
- б) Оцінити вплив змін моменту інерції на кутову швидкість квадрокоптера та його реакцію на керуючі сигнали.
- в) Дослідити частоту і амплітуду коливань («drone wobble») при збільшенні моменту інерції, а також визначити їх вплив на стійкість і керованість дрона.
- г) Запропонувати практичні рекомендації для оптимізації моменту інерції з метою мінімізації ризиків втрати стійкості під час польоту.

Дослідження проводилось на спеціальному стенді з використанням карданного підвісу [3], що дозволяло ізолювати квадрокоптер від зовнішніх впливів і точно вимірювати його реакції на зміну моменту інерції. Стенд був оснащений оптичними енкодерами для фіксації кутових відхилень і інерційним вимірювальним блоком (IMU), що дозволяло з високою точністю вимірювати динамічні параметри польоту [4].

Експерименти показали, що збільшення моменту інерції на 5-10% призводить до значного зниження кутової швидкості квадрокоптера. Це, в свою чергу, робить дрон менш чутливим до керуючих сигналів, що викликає затримки у виконанні команд оператора. Крім того, було виявлено, що при збільшенні моменту інерції починають проявлятися паразитні коливання («drone wobble»), які ускладнюють стабілізацію апарата. Ці коливання виникають через дисбаланс сил та інерційних моментів, що вимагає від системи стабілізації додаткових корекцій для підтримання стійкості.

Отримані результати дослідження підтверджують важливу роль моменту інерції у забезпеченні стійкості квадрокоптера. Збільшення моменту інерції на 5-10% призводить до суттєвого зниження маневреності дрона, що робить його менш придатним для виконання швидких і точних маневрів. Крім того, збільшення моменту інерції підвищує ризик появи паразитних коливань, які можуть суттєво вплинути на стійкість і керованість квадрокоптера. На основі результатів дослідження були сформульовані рекомендації щодо оптимізації моменту інерції через корекцію конструктивних параметрів дрона, зокрема його рами та двигунів, для забезпечення оптимального балансу між маневреністю і стійкістю під час польоту.

## 3) Синхронність роботи двигунів як ключовий фактор стабільного польоту

Один із найважливіших факторів, що впливає на стабільність та керованість квадрокоптера, — це синхронність роботи його двигунів. Двигуни, які не працюють з однаковою ефективністю або швидкістю обертання, створюють дисбаланс у силах тяги, що спричиняє неконтрольовані коливання та відхилення від розрахованої траєкторії польоту. Це особливо критично для виконання точних маневрів або роботи в умовах складної навігації. Проблема стає ще актуальнішою при використанні дронів в умовах високих навантажень або бою, де кожне відхилення може призвести до суттєвих помилок і навіть аварій. Тому питання синхронізації двигунів набуває особливої важливості при проектуванні систем керування дронами.

Для дослідження впливу синхронності роботи двигунів на стабільність польоту квадрокоптера були поставлені наступні завдання:

- а) Провести серію тестів на квадрокоптерах з різними рівнями синхронності двигунів, щоб визначити їх вплив на траєкторію польоту та виникнення коливань.
- б) Виміряти відхилення в силі тяги при незначних змінах у характеристиках двигунів (відхилення на 2-3%) і оцінити вплив цього дисбалансу на стабільність польоту.

в) Дослідити реакцію системи управління квадрокоптера на зміни в синхронності двигунів та визначити необхідність додаткових корекцій.

г) Запропонувати рекомендації щодо регулярної калібровки двигунів для забезпечення точного та стабільного польоту.

Експериментальні дослідження проводились на тестовому стенді [5], обладнаному комплексом вимірювальних інструментів для оцінки синхронності роботи двигунів. Основним параметром дослідження було відхилення сили тяги між двигунами, яке досягало 2-3%. На основі цього проводились вимірювання відхилень траєкторії польоту квадрокоптера, амплітуди коливань та частоти необхідних корекцій системою стабілізації.

Результати показали, що навіть при мінімальних відхиленнях у характеристиках двигунів виникає суттєвий дисбаланс сил тяги. Це призводило до відхилення квадрокоптера від запланованої траєкторії та появи коливань на осі крену і тангажу. Крім того, було виявлено, що система стабілізації змушена частіше коригувати становище дрона, що призводить до затримки в реакції і зниження точності управління. Найбільш критичні наслідки спостерігалися при виконанні складних маневрів або при польотах на високих швидкостях, коли навіть невелике відхилення в тягових характеристиках двигунів значно ускладнювало стабілізацію.

Отримані результати чітко показують, що синхронність роботи двигунів є ключовим фактором стабільного польоту квадрокоптера. Навіть невеликі відхилення (2-3%) у тягових характеристиках викликають суттєві зміни в динаміці польоту, що може призвести до небажаних коливань і відхилень від траєкторії. Тому для забезпечення стабільності дрона в умовах реального використання необхідно регулярно проводити калібровку двигунів, особливо перед виконанням критично важливих завдань. Додатково слід звернути увагу на розробку адаптивних систем керування, які могли б автоматично коригувати зміни в синхронності двигунів, мінімізуючи їхній негативний вплив на траєкторію польоту та стабільність квадрокоптера.

### Список використаної літератури

1. Zabolotnyi O. V., Siroklyn V. P., Nikulin S. S. Development of a hardware-software complex for combat quadcopters testing: improving reliability and efficiency in modern military technology. *Scientific notes of taurida national V.I. vernadsky university. series: technical sciences*. 2024. No. 4. P. 83–90. URL: <https://doi.org/10.32782/2663-5941/2024.4/13> (date of access: 15.10.2024).
2. Bhargava A. Development of a quadrotor testbed for control and sensor development. *Master thesis*, Clemson University. 2008. P. 522.
3. Development of a 6-DOF testing platform for multirotor flying vehicles with suspended loads. *MDPI*. URL: <https://doi.org/10.3390/aerospace8110355> (date of access: 14.10.2024).
4. Jovanović M., Lazić D. Sensor calibration via wireless sensor networks one possible approach. *2024 23rd international symposium INFOTEH-JAHORINA (INFOTEH)*, East Sarajevo, Bosnia and Herzegovina, 20–22 March 2024. 2024. URL: <https://doi.org/10.1109/infoteh60418.2024.10495985> (date of access: 14.10.2024).
5. Quadcopters testing platform for educational environments. *MDPI*. URL: <https://doi.org/10.3390/s21124134> (date of access: 14.10.2024).

## КОЛИВАННЯ РУХОМОГО СКЛАДУ ТА ЇХ ВПЛИВ НА ЙОГО ДИНАМІЧНІ ХАРАКТЕРИСТИКИ

Заковоротний О. Ю., Решетнікова П. Е. (polina.reshetnikova@cit.khpi.edu.ua)

Національний технічний університет  
«Харківський політехнічний інститут» (Україна)

*У тезах розглядається коливання рухомого складу, їх основні види та причини їх виникнення. Також наводяться приклади негативного впливу цих коливань на частини поїзда та пасажирів під час руху. Висновок відповідає на питання актуальності дослідження коливань вагонів рейкового транспорту та методів боротьби з ними.*

Рух поїзда залізничною колією є складним процесом, що супроводжується різноманітними збуреннями як системи в цілому, так і її складових. Одними із таких динамічних процесів, що виникає під час руху, є коливання рухомого складу.

Колівання поїзда поділяють за площиною, у якій вони відбуваються, на повздовжні (посмикування), поперечні (вильання, бічний винос та бічне хитання) та вертикальні (підстрибування та галопування). Виникати вони можуть за різних причин. Так вильання колісних пар є їх природним рухом, що викликається конічністю поверхні катання коліс. Інші поперечні коливання пов'язані з вильанням та можуть з'являтися через перекося рейок або, наприклад, за сильного поперечного вітру. Наявність ж вертикальних коливань обумовлена нерівностями рейкової колії, які з'являються здебільшого у процесі експлуатації рейок. До таких нерівностей можна віднести тріщини, викришування та пробуксування, які викликаються боксуванням та юзом колісних пар. Окремим випадком є стикова нерівність, тобто зазор на стиковому з'єднанні рейок, яка також приводить колісні пари у колівальний стан [1].

Колівання рухомого складу мають багатогранний негативний вплив. Вони призводять до зношення компонентів, які знаходяться у русі, ударної взаємодії та подальшої деформації коліс та рейок у місцях їх стиків, а також впливають на комфорт, безпеку пасажирів та навіть збільшення витрат енергетичних ресурсів.

Існує ряд динамічних якостей, за якими можна оцінити рух пасажирського вагона. Нормами повинні обмежуватися вертикальні та горизонтальні прискорення кузова, коефіцієнти вертикальної та горизонтальної динаміки. Для пасажирських вагонів має особливе значення показник плавності ходу. Їм оцінюється динамічні якості вагона, виходячи з умов фізіологічного впливу прискорень та частот коливань на організм людини. Вплив коливань на швидкість потяга та споживання енергоресурсів можна показати через розрахунок питомого опору руху, що суттєво збільшується у разі резонансних коливань, та сили тяги рухомого складу. Із зменшенням вихідної сили тяги на подолання тих же відстаней потребується значно більше палива.

Для зменшення впливу коливань у вагонах поїздів встановлюються спеціальні гасники коливань, але навіть вони не гасять коливання повністю. Альтернативними методами боротьби є своєчасна заміна рейок та пошкоджених елементів поїзда, а також підлаштування швидкості рухомого складу задля уникнення резонансних швидкостей та частот коливань, що завдають найбільшої шкоди пасажирам.

Отже, дослідження колівальних процесів, що відбуваються під час руху рухомого складу є актуальною задачею, адже допоможе у виборі параметрів для оптимальних гасників, а також для підвищення плавності ходу, покращення коефіцієнтів динаміки та зменшенню витрат енергетичних ресурсів.

### Список використаної літератури

1. W. Schiehlen “Dynamical Analysis of Vehicle Systems”, CISM International Centre for Mechanical Sciences, 2009

## ІННОВАЦІЙНА АВТОМАТИЗОВАНА СИСТЕМА КООРДИНАЦІЇ ЗАВАНТАЖЕННЯ ЗЕРНОМ ПТЛ ПЕРЕВАНТАЖЕННЯ ЗЕРНА ІЗ ЗАЛІЗНИЧНИХ ВАГОНІВ НА СУДНА

Кір'язов І.М., Хобін А.В., Степанов М.Т., Хобін В.А.

(ivan.kiryazov@se.ua, artem.khobin@gmail.com, stepanov197818@gmail.com, khobin@ontu.edu.ua)

SE Group International, Одеський національний технологічний університет (Україна)

*Розглядаються функціональна структура інноваційної автоматизованої системи координації завантаження зерном потоково-транспортних ліній відвантаження зерна з залізничних вагонів на судна. Представлено результати роботи системи на морському зерновому терміналі у м. Одеса.*

Експорт зерна з України реалізується через систему морських зернових терміналів (ЗТ). Переміщення зерна «всередині» ЗТ здійснюється потоково-транспортними лініями (ПТЛ) та потребує великих енерговитрат. Знизити ці витрати можливо підвищуючи продуктивність і завантажуючи ПТЛ зерном до її гранично допустимих значень, коли максимально знижується частка «холостого ходу» в навантаженні приводних електродвигунів (ПЕД) обладнання, підвищуються коефіцієнти їх потужності та корисної дії. Також підвищення продуктивності ПТЛ дуже важно для скорочення часу простою транспорту, зокрема залізничних вагонів та суден. Але слід враховувати, що перевищення допустимого завантаження призводить до виникнення аварійних ситуацій, пов'язаних з розвитком завалів зерна в обладнанні ПТЛ, частіше - в башмаках норій і в надвагових бункерах. При цьому принципово важливо, що значення допустимого завантаження ПТЛ апіорі невідомі і змінюються зі зміною великої кількості факторів. Все це робить задачу підвищення продуктивності ПТЛ при одночасному забезпеченні її безаварійної роботи досить нетривіально.

Розроблена автоматизована система координації завантаження (АСКЗ) зерном потоково-транспортних ліній (ПТЛ) перевантаження зерна із залізничного транспорту на судна, яка впроваджена на одному з зернових терміналів м Одеси як раз направлена на вирішення цієї задачі. АСКЗ є інноваційною розробкою та реалізує базові функції технології Leffol & Senumas які запатентовані SE Group International [1–3].

Приклад технологічної схеми з ділянкою ПТЛ для керування якої розроблена АСКЗ представлено на рис.1.



Рис. 1. Фрагмент технологічної схеми з ділянкою ПТЛ перевантаження зерна із залізничного транспорту на судна.

Ділянка ПТЛ включає приймальні бункери (ПБ1, ПБ2), засувки (Ш-10, Ш-10.1, Ш-11, Ш-11.1), норії (Н-10, Н-10.1, Н-11, Н-11.1, Н-9) та транспортери (КЛ-18, КЛ-19).

Аналіз перерахованих особливостей процесів перевантаження зерна з залізничного транспорту на судна як ОК з позицій необхідних функціональних можливостей алгоритмів керування дозволяє сформулювати наступну функціональну структуру АСКЗ ПТЛ.

Цільова функція АСКЗ ПТЛ – автоматичне формування загального потоку зерна, що переміщується з приймальних бункерів ПБ1 і ПБ2, забезпечення стабілізації завантаження лінії на попередньо заданому, на вибір оператора, або, знайденому в автоматичному режимі, гранично-допустимому рівні, гарантуючи при цьому запобігання аварійним зупинкам поточно-транспортних ліній, обумовленим «завалами» зерна в башмаках норій Н-9, Н-10, Н-10.1, Н-11, Н-11.1 та навісного бункера (після встановлення ваг) і «пересипного» бункера з конвеєра КЛ-19 на судно-навантажувальну машину.

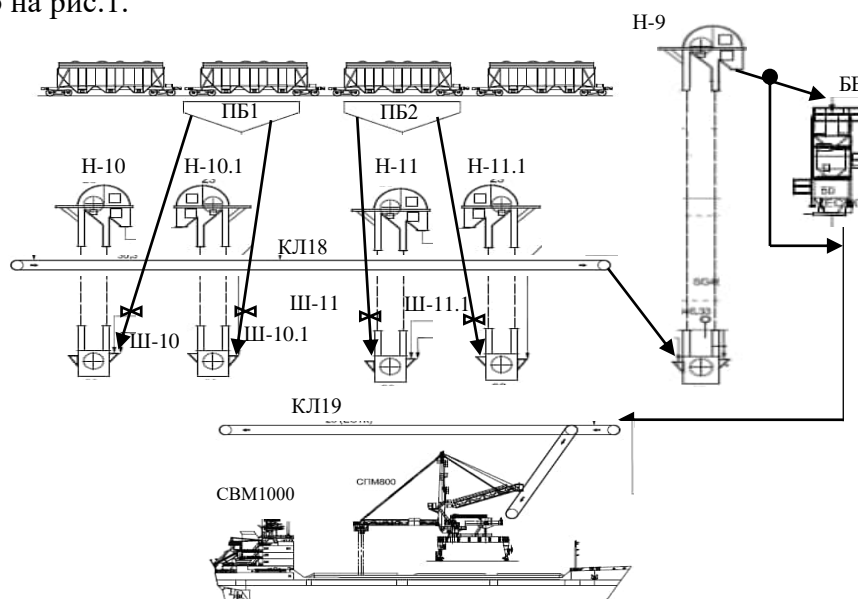
Для забезпечення виконання цільової функції АСКЗ ПТЛ в системі передбачена реалізація набору локальних функцій керування. До локальних функцій керування відносяться:

1. Автоматичний перерахунок напруги, струмів та коефіцієнтів потужності привідних електродвигунів норій Н-9, Н-10, Н-10.1, Н-11 і Н-11.1 відповідно до моделей їх робочих характеристик у значення їх ступенів завантаження (% від номінальної).

2. Автоматичний або за командою оператора розрахунок ступенів завантаження холостого ходу норій Н-9, Н-10, Н-10.1, Н-11 і Н-11.1. Розрахунок ступенів завантаження холостого ходу може виконуватися окремо для норії Н-9 та норій Н-10 ... Н-11.

3. Автоматичний перерахунок ступенів завантаження норій Н-9, Н-10..Н-11 значення їх продуктивностей (т/ч), з функцією автоматичного калібрування моделей розрахунку продуктивності за показами бункерних ваг (БВ).

4. Позиціонування засувок Ш-10, Ш-10.1, Ш-11 і Ш-11.1 що регулюють завантаження відповідних норій Н-10, Н-10.1, Н-11 і Н-11.1, на заданий ступінь їх відкриття (без датчиків її положення з необхідною точністю), включаючи початковий ступінь відкриття, що розраховується за моделлю витратної характеристики засувок.

5. Автоматичне відкриття засувок Ш-10..Ш-11 на адаптивне розраховане (або задане оператором) безпечне значення при спустошенні приймального бункера, що запобігає значним навантаженням норій Н-10..Н-11 на початку вивантаження зерна з вагона.

6. Автоматична, з використанням спеціальних регуляторів з прогнозуванням, стабілізація продуктивностей норій Н-10...Н-11 на встановленому оператором заданому значенні. Актуально для режимів стікання зерна, що змінюється, і зміни бажаної продуктивності кожної норії Н-10..Н-11.

7. Автоматична координація заданих продуктивностей норій Н-10..Н-11 за поточною та заданою продуктивністю норії Н-9. Координація виконується на основі спеціальних алгоритмів каскадного керування з урахуванням встановленого оператором допустимого ступеня навантаження норій Н-10..Н-11. Актуально для режимів стікання зерна, що змінюється, та зміни бажаної продуктивності норії Н-9.

8. Автоматичне виявлення початку завала бункерних ваг зерном на основі аналізу динаміки зміни маси вагового бункера в кожному циклі зважування.

9. Максимізація продуктивності лінії перевантаження зерна, гарантуючи при цьому запобігання аварійним зупинкам поточно-транспортних ліній, обумовленим «завалами» зерна в башмаках норій та бункерних ваг.

Активація необхідних функцій керування у виробничій ситуації, що складається, виконується автоматично системою або оператором за допомогою вікна графічного інтерфейсу.

Результати виробничої експлуатації показали, що АСКЗ забезпечує досить високу точність розрахунку продуктивності ПТЛ, швидкий перехід ПТЛ з початкової продуктивності на номінальну, стабілізацію продуктивності ПТЛ на високих рівнях при формуванні потоку зерна одночасно з кількох джерел з вкрай нерівномірним характером подачі зерна. Одночасно АСКЗ ефективно запобігає виникненню аварійних ситуацій, пов'язаних із завалами зерна в башмаках норій та бункерних вагах. Виробнича експлуатація показала що використання системи дозволило збільшити середню продуктивність перевантаження зерна приблизно на 15%. Аналіз проводився при завантаженні п'яти суден.

Джерела підвищення ефективності роботи ПТЛ при застосуванні АСКЗ:

- скорочення часу роботи ПТЛ зі зниженою продуктивністю, за рахунок стабілізації завантаження ПТЛ з використанням спеціальних регуляторів з прогнозуванням;



- максимізація продуктивності ПТЛ до її гранично допустимих значень визначених початком розвитку завалу зерна в башмаках норій ПТЛ та бункерних вагах;
- зменшення часу розвантаження однієї зчіпки вагонів (10 вагонів) за рахунок запобігання аварійним зупинкам ПТЛ через їх перевантаження зерном та зменшення інтервалу часу між вивантаженням кожної пари вагонів.

Фрагмент діаграми (рис. 2) зміни продуктивності норій ПТЛ приймання зерна із залізничного транспорту, ілюструє реальну ситуацію розвантаження зчіпки вагонів, коли система ефективно реалізує функцію автоматичної координації заданої продуктивності норій Н-10..Н-11 за поточною та заданою продуктивністю норій Н-9 і забезпечує високу стабільну продуктивність ПТЛ на рівні біля 900 т/год. Система була включена у роботу в періоди часу з 11:38 до 12:10 та з12:16 до 13:10.



Рис. 2. Вікно «Тренди» з діаграмами зміни продуктивності норій ПТЛ перевантаження зерна із залізничного транспорту на судно при вивантаженні однієї зчіпки вагонів кукурудзи.

### Список використаної літератури

1. Пат. на винахід 99525 Україна, МПК (2011.01), В65G 17/00, G01R 29/00. Спосіб контролю ступеня завантаження конвеєра / Аннаев Б. С., Герасимов В. В., Хобин В. А., Кирьязов И.Н., Шестопапов С. В. и др. – № а201014455; заявл. 03.12.10; опубл. 25.05.12, Бюл. № 10. – 14 с.
2. Пат. на винахід 95887 Україна, МПК (2011.01), В65G 17/00, В65G 47/46 (2006.01), В65G 65/42 (2006.01), G01G 11/12 (2006.01). Спосіб автоматичного управління завантаженням потоково-транспортної лінії сипких матеріалів / Аннаев Б. С., Герасимов В. В., Хобин В. А., Кирьязов И.Н., Шестопапов С.В. и др. – № а201015861; заявл. 29.12.10; опубл. 12.09.11, Бюл. № 17. – 24 с.
3. Автоматизована система оптимізації завантаження зерном ПТЛ перевантаження зерна із залізничних вагонів на судна / Хобин В.А., Степанов М.Т., Кір'язов І.М., Шестопапов С.В.. Збірник тез доповідей 84 наукової конференції викладачів університету (ОНТУ) 23 – 26 квітня 2024 р.

УДК 004.42

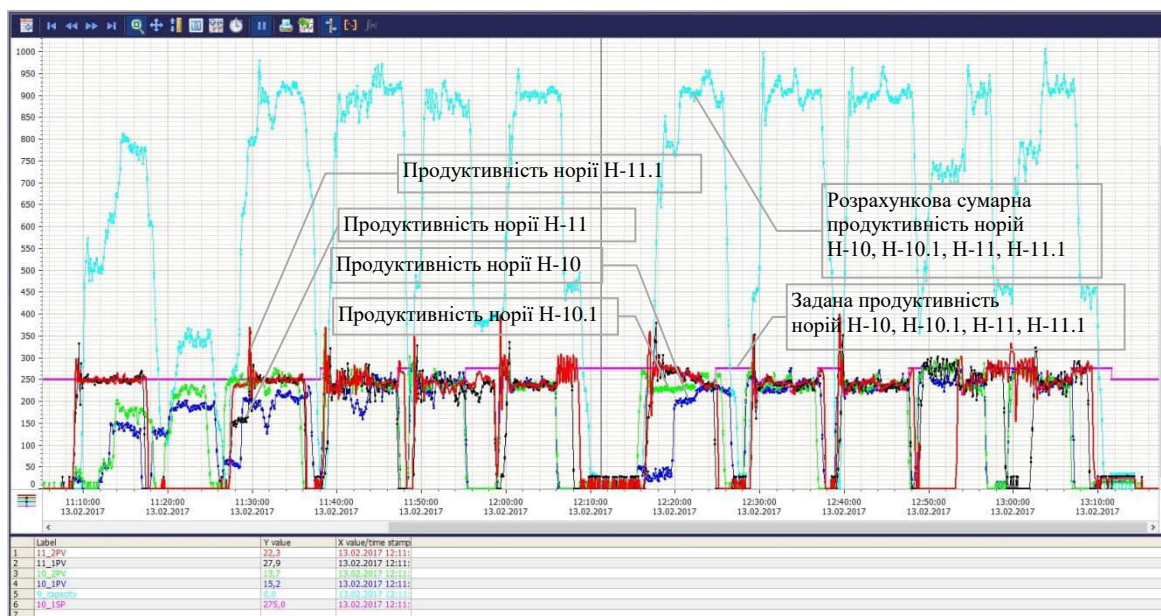
## ОБХІД ДИНАМІЧНИХ СЕЛЕКТОРІВ ПРИ АВТОМАТИЗОВАНІЙ ВЗАЄМОДІЇ З ВЕБ-СТОРІНКОЮ

Корчовий М. В., Майданюк В. П. (maximus.korchoviy@gmail.com)  
Вінницький Національний Технічний Університет (Україна)

*У роботі розглядаються методи обходу захисту веб-сторінок з динамічними селекторами для автоматизації взаємодії з ними. Огляд охоплює використання XPath і CSS-селекторів з шаблонами, ідентифікацію незмінних атрибутів, динамічний аналіз DOM-дерева та симуляцію дій користувача. Дослідження демонструє переваги та недоліки кожного методу, підкреслюючи, що комбінація підходів є найефективнішою для забезпечення стабільної автоматизації в умовах змін на веб-сторінках.*

**Вступ.** Автоматизація взаємодії з веб-сторінками сайтів є ключовим елементом сучасних процесів, таких як тестування веб-додатків, веб-скрапінг та автоматизоване введення даних. Однак, веб-розробники застосовують різноманітні методи захисту від автоматизації, зокрема динамічні селектори, які характеризуються випадково згенерованими або змінними ідентифікаторами, класами та атрибутами. Це ускладнює роботу автоматизованих скриптів, що створює потребу у розробці нових підходів для обходу таких захистів та забезпечення стабільної автоматизації.

**Мета роботи.** Аналіз сучасних методів обходу динамічних селекторів, їх порівняння та оцінка ефективності для автоматизації взаємодії з веб-сторінками.

**Основна частина.** У рамках дослідження проведено аналіз методів обходу захисту веб-сторінок з динамічними селекторами, що дозволяє ефективно автоматизувати процеси взаємодії з ними. Для цього були досліджені кілька ключових підходів, які можуть бути застосовані для подолання зазначених обмежень.

Використання XPath і CSS селекторів із шаблонами. XPath і CSS-селектори є основними інструментами для доступу до елементів на веб-сторінці. У випадку, коли селектори динамічні, ці інструменти досі можуть бути корисними, якщо використовувати шаблони або часткові відповідності для визначення елементів. Якщо клас елемента змінюється динамічно, але містить загальну частину, можна використовувати її для побудови виразу. Наприклад, якщо клас елемента змінюється з `btn-primary` на `btn-secondary`, можна застосувати XPath вираз, який використовує частковий збіг: `//button[contains(@class, 'btn-')]`. Це дозволяє зберігати стабільність автоматизації, навіть якщо елементи веб-сторінки зазнають змін [1].

Ідентифікація постійних атрибутів. Дослідження показали, що незмінні атрибути, такі як тексти або специфічні `"data-"` атрибути, можуть використовуватися для доступу до елементів. Аналізуючи структуру веб-сторінки, автоматизовані системи можуть отримати доступ до елементів, не покладаючись на динамічні селектори. Наприклад, якщо кнопка має атрибут `data-action="submit"` та текст "Відправити", можна скористатися селектором: `button[data-action="submit"]`. Аналізуючи структуру веб-сторінки, автоматизовані системи можуть отримати доступ до елементів, не покладаючись на динамічні селектори.

Динамічний аналіз DOM-дерева. Цей підхід полягає у використанні JavaScript для аналізу структури DOM і вибору елементів на основі їхньої позиції чи ролі. Таким чином, можна обійти обмеження динамічних селекторів, отримуючи доступ до елементів через скрипти, які адаптуються до змін на сторінці. Наприклад, можна написати скрипт, який знаходить усі елементи з класом `item`, а потім обирає перший з них, незалежно від того, який саме клас йому був призначений. Це може виглядати так: `document.querySelector('div.item:nth-child(1)')`. Таким чином, можна обійти обмеження динамічних селекторів, отримуючи доступ до елементів через скрипти, які адаптуються до змін на сторінці [2].

Взаємодія через симуляцію подій. Цей метод передбачає імітацію дій користувача, таких як кліки або введення тексту. Замість використання селекторів, автоматизація може симулювати поведінку користувача, що дозволяє взаємодіяти з веб-сторінками, навіть коли селектори зазнають змін. Це особливо корисно для складних сторінок із захистом. Наприклад, можна використовувати JavaScript для імітації кліка на кнопку: `document.querySelector('.submit-button').click()`. Зокрема, якщо кнопка має динамічний клас, автоматизація може симулювати поведінку користувача, що є особливо корисним для складних сторінок із захистом [3].

Застосування методів автоматизації на практиці показує, що кожен з них має свої специфічні результати, сильні та слабкі сторони. Використання XPath і CSS селекторів із шаблонами виявилось ефективним у багатьох випадках. Наприклад, в ситуаціях, коли елементи веб-сторінки мають динамічно змінювані класи, використання часткових збігів дозволяє зберегти стабільність автоматизації. Проте, цей підхід має свої обмеження. Якщо структура веб-сторінки кардинально змінюється, шаблони можуть не спрацювати, і автоматизація може зазнати невдачі.

Ідентифікація постійних атрибутів продемонструвала свою надійність. Використання незмінних атрибутів, таких як тексти або специфічні `"data-"` атрибути, дозволяє автоматизованим системам отримувати доступ до елементів, не покладаючись на динамічні селектори. Проте, у випадках, коли атрибути змінюються або видаляються, цей підхід може стати малоефективним.

Динамічний аналіз DOM-дерева виявився найбільш гнучким методом, оскільки він дозволяє автоматизації адаптуватися до непередбачуваних змін на веб-сторінці. Наприклад, при використанні JavaScript для аналізу структури DOM, система може легко знайти потрібні елементи, навіть якщо їх класи змінюються.

Взаємодія через симуляцію подій показала свою корисність, особливо на складних веб-сторінках із захистом. Імітація дій користувача дозволяє обходити обмеження динамічних селекторів і здійснювати автоматизацію, навіть коли елементи недоступні для прямого доступу через селектори. Проте, цей підхід може бути менш точним у порівнянні з прямим доступом до елементів, оскільки він залежить від точної імітації поведінки користувача.

**Висновки.** Найбільш універсальним підходом є динамічний аналіз DOM-дерева, оскільки він дозволяє найбільш гнучко працювати з непередбачуваними змінами селекторів. Використання симуляції подій також дозволяє обійти обмеження динамічних селекторів, коли немає можливості однозначно ідентифікувати елементи. Кожен із методів має свої переваги та недоліки. Найефективнішим підходом до автоматизації взаємодії з веб-сторінками є комбінування цих методів, адаптуючи їх до специфіки захисту кожного ресурсу.

### Список використаної літератури

- [1] S. Patel and H. Lee, “XPath and CSS Selectors in Dynamic Web Pages,” International Journal of Web Engineering and Technology, vol. 19, no. 3, pp. 215-230, Mar. 2024.
- [2] T. Johnson, “Using JavaScript for Dynamic DOM Analysis in Web Automation,” IEEE Access, vol. 12, pp. 389-398, 2024.
- [3] R. Brown, “Web Scraping Techniques: Challenges and Solutions,” in Advances in Web Technologies and Applications, New York, NY, USA: Springer, 2023, pp. 45-67.

UDC 004.896:681.5

## AUTOMATION CAPABILITIES OF EQUIPMENT WITH BUILT-IN ROBOT FOR MANUFACTURE OF MICROELECTRONICS PRODUCTS

Lashyn Z. V., Sotnik S. V.

(zakhar.lashyn@nure.ua, svetlana.sotnik @nure.ua)

Kharkiv National University of Radio Electronics (Ukraine)

*The study discusses modern possibilities of production processes automation in field of microelectronics with help of robotic systems. The influence of automation on improving productivity, accuracy and quality of manufacturing microelectronic components is analyzed. Particular attention is paid to integration of innovative technologies, such as artificial intelligence and IoT, which optimize production processes and reduce costs. The requirements for automated control systems, which ensure their efficiency, reliability and safety, have been determined. The results of study indicate need to introduce automated solutions to maintain competitiveness of enterprises in microelectronics, which opens up new horizons for innovative developments in this important area.*

### Problem Statement.

The modern microelectronics (MC) industry is characterized by constant increase in requirements for accuracy, quality and efficiency of production processes. In face of global competition, manufacturers strive to minimize time and resources spent on manufacturing microelectronic components while increasing productivity and reducing errors. One of most promising areas in this area is introduction of automated systems with robotic elements capable of performing complex technological operations with maximum accuracy and speed [1-4].

The use of built-in robots in production equipment can significantly increase level of automation at all stages of MC manufacturing, from material transportation to quality control of finished products [5, 6]. Such systems are able not only to optimize cost of time and materials, but also to ensure flexibility of production process due to ability to quickly reconfigure equipment for new tasks.

This work will consider possibilities of automating production processes in microelectronics through use of robotic systems, as well as their impact on quality and efficiency of production. The relevance of topic lies in fact that automation of production processes using robotic systems is becoming critically important for increasing competitiveness in field of microelectronics. Given growing demand for high-precision and minimized electronic components, introduction of embedded robots can significantly reduce manufacturing time, reduce production costs, and minimize human factor, which is especially important in mass production environments. This enables companies to respond more effectively to market challenges, innovate faster, and maintain high product quality. In modern microelectronics, there is need to improve accuracy and efficiency of production processes, which is complicated by increasing requirements for product quality and manufacturing speed. Traditional production methods are not always able to provide sufficient level of automation, which leads to increased costs and errors due to human factor.

The purpose of work is to conduct study of existing approaches to automation of production processes in microelectronics for further development of automated equipment control system with built-in robot, which will increase accuracy, productivity and reduce human intervention in production process.

Tasks to be solved: analyze existing technologies of production processes automation in MC; determine requirements for automated control system for manufacture of microelectronic products.

**Essence of study.**

Analysis of existing technologies for automation of production processes in MC reveals several main areas that are actively developing and implemented at enterprises. These technologies (Fig. 1) cover various stages of production, from assembly of components to quality control of finished products.

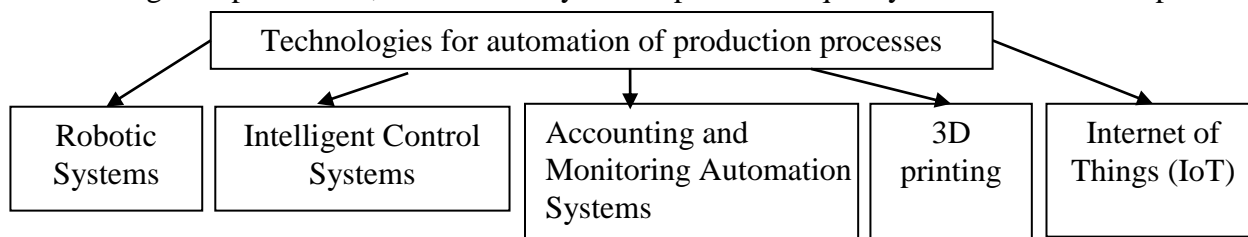

Figure 1. Technologies for automation of production processes

Robotic systems have become an integral part of modern production in microelectronics. They are used to perform variety of tasks: assembly of microelectronic components; automated vehicles ensure smooth movement of materials in production halls; integration of cameras and sensors into robotic systems allows for automated quality control at various stages of production.

Control systems based on artificial intelligence and machine learning allow you to analyze large amounts of data to optimize production processes: analysis of equipment operation data contributes to fact that systems can predict possible failures and prevent them; real-time adaptability of production processes, improving efficiency and reducing costs.

Accounting and monitoring automation systems use sensors and interfaces to automatically collect data on production processes: monitoring and production management, provide operator with complete information about status of equipment and processes; integration of ERP systems with production processes allows you to optimize resource management and control costs.

Manufacturing using 3D printing also finds its place in microelectronics, in particular for: rapid prototyping of electronic components in order to test and validate; production of unique parts for specific customer requirements.

IoT technologies are used to integrate various elements of production processes into single network, which provides: optimize processes based on data received from various sensors; real-time monitoring of equipment and production processes.

The analysis of existing technologies for automating production processes in MC demonstrates wide range of innovative solutions that provide increased productivity, accuracy and efficiency. All these technologies, combined with embedded robots, have potential for further development and improvement of automated control systems, which will significantly affect quality of production in field of MC.



Table 1. Requirements for automated control system for manufacture of MC products

Requirements category	Requirements
Functional requirements	Automation of all stages of production: assembly, testing, packaging.
	Integration with robotic systems to perform technological operations.
	Collection and analysis of data on production processes to optimize management decisions.
	Quality control at all stages of production.
Non-Functional Requirements	High reliability and stability of the system.
	Ensuring data security and protection against unauthorized access.
	Ability to quickly adapt to changes in production processes and new technologies.
	Compatibility with existing enterprise management systems (ERP, MES).
Performance requirements	Data processing speed of at least 1000 operations per second.
	Ability to process large amounts of information in real-time.
	Minimum delay time when executing control commands.
Interface requirements	User-friendly and intuitive user interface.
Requirements for technical support	Compatible with various types of robotic systems and equipment.
	Use of modern hardware to ensure speed of data processing.
	Ability to connect additional sensors and devices to expand functionality.

Successful implementation of automated control system for manufacture of MC products requires clear definition of requirements that ensure its efficiency, reliability and safety. The table presents key categories of requirements that cover the functional and non-functional aspects of system, performance, interface, as well as hardware. Compliance with these requirements will create flexible, adaptive, and high-performance automated system capable of optimizing production processes, reducing costs, and improving quality of microelectronic products. This systematization of requirements is basis for further development, testing and implementation of automated system in practical activities of enterprise. Here is a table with requirements for automated control system for manufacture of MC products (Table 1).

Requirements for an automated control system, which must be taken into account in its design and implementation in process of manufacturing MC products.

### Conclusions

The study of production processes automation possibilities in microelectronics confirms importance of implementing robotic systems that contribute to improving accuracy, productivity and efficiency of electronic components manufacture. The identified modern automation technologies demonstrate significant potential for optimizing production processes, in particular through integration of systems based on artificial intelligence and IoT, which reduce costs, reduce human factor and improve product quality. The defined requirements for automated control system serve as basis for its development, testing and implementation, ensuring effective functioning at all stages of production. Thus, automation using robotic elements is becoming not only necessity, but also key success factor in face of global competition in microelectronics market. The results of this study open up new prospects for further developments in this area, which will contribute to achievement of high standards of quality and innovation in production.

### References

- [1] S. V., Sotnik. “DEVELOPMENT OF AUTOMATED CONTROL SYSTEM FOR CONTINUOUS CASTING,” *Radio Electronics, Computer Science, Control*. 2024, 2, pp. 181-189. [Online]. DOI 10.15588/1607-3274-2024-2-18
- [2] Я. І. Халімонов, та інші. “Створення інтелектуального модулю для автоматизованого моніторингу середовища у приватних та комерційних приміщеннях з використанням комп’ютерно-інтегрованих технологій,” *International Conference on Advanced Trends in Radioelectronics and*



*Telecommunications dedicated to the 85th anniversary of the Department of Theoretical Radio Engineering and Radio Measurements*. 2024, pp. 176 -181. [Online].

[3] I. S. Nevludov, et al. “Cloud giants: AWS, Azure and GCP,” *2nd International Conference on Innovative Solutions in Software Engineering Ivano-Frankivsk, Ukraine, November 29-30*. 2024, pp. 18-23. [Online].

[4] S. Sotnik, A. Andreiev. “QR codes in production,”. *Manufacturing & Mechatronic Systems 2023: Proceedings of VIIst International Conference, Kharkiv, October 19- 20, 2023*. 2023, pp. 19-21. [Online].

[5] Hubar, A. Y., et al. “Impact of automation and calcs technologies on human factor in production,” *The 5th International scientific and practical conference “Perspectives of contemporary science: theory and practice” (June 24-26, 2024) SPC “Sciconf.com.ua”, Lviv, Ukraine*. 2024, pp. 243-249. [Online].

[6] І. С. Зарубін та інш., “Ефективність використання роботизованих систем у виробництві,” *Комп’ютерно-інтегрованих технологій, автоматизації та робототехніки 2024: матеріали I-ої Всеукраїнської конференції, Харків, 16-17 травня 2024 (СІТАР-2024)*. 2024, pp. 150-153. [Online]

УДК 004.428

## **АВТОМАТИЗАЦІЯ РОЗСИЛКИ EMAIL-ПОВІДОМЛЕНЬ ТА ПОВІДОМЛЕНЬ В МЕСЕНДЖЕРИ НА ОСНОВІ АНАЛІЗУ ПОДІЙ. МІКРОСЕРВІСНИЙ ПІДХІД**

Лебідь Георгій, Іванов Леонід

(heorhii.lebid@nure.ua, leonid.ivanov@nure.ua)

Харківський національний університет радіоелектроніки (Україна)

*У роботі розглянуто питання автоматизації систем повідомлень шляхом інтеграції з сучасними комунікаційними платформами. Представлено переваги мікросервісної архітектури для забезпечення масштабованості і гнучкості системи, технічні аспекти інтеграції, включаючи роботу з API, шифрування даних і механізми автентифікації. Особливу увагу приділено викликам, які виникають під час інтеграції. Розглянуто сучасні тенденції впровадження штучного інтелекту для підвищення ефективності комунікацій та адаптування їх до потреб користувачів.*

**Актуальність даної розробки** обумовлена швидким розвитком технологій і збільшенням обсягів даних, які потребують оперативної обробки та передачі. Для бізнесів критично важливо миттєво й ефективно інформувати клієнтів, співробітників або партнерів про різні події - зміни статусів замовлень, активацію нових функцій, попереджати про технічні збої тощо.

Особливе місце у цьому процесі займає автоматизація розсилок електронних повідомлень та інтеграція з популярними месенджерами. Автоматизовані системи розсилки повідомлень дозволяють значно підвищити ефективність роботи за рахунок зниження кількості механічних помилок, що забезпечить доставку повідомлень точно і своєчасно. Це неможливо без впровадження автоматизованих рішень.

Автоматизована система розсилки повідомлень також дозволяє оптимізувати внутрішні процеси в компаніях, скоротивши час на комунікацію; це забезпечує підвищену гнучкість функціонування бізнесу та масштабованість системи в умовах динамічного розвитку компаній і збільшення навантаження на IT-інфраструктуру.

Розробка програмного забезпечення для автоматизованої розсилки з використанням мікросервісної архітектури є перспективним напрямком, оскільки така архітектура дозволяє легко масштабувати рішення, модернізувати окремі компоненти системи без необхідності зупинки всієї служби, а також забезпечує більш високу надійність та ефективність роботи за рахунок спрощення інтеграції з різними платформами та API, що є важливим для забезпечення багатоканальної комунікації [1].

## Методи вирішення проблеми

На сьогоднішній день існує багато платформ для комунікацій, кожна з яких має свої особливості та переваги. Основними способами офіційної комунікації є електронна пошта та месенджери, що забезпечують швидкий та менш формальний обмін повідомленнями. Ці платформи дозволяють забезпечити багатоканальну комунікацію, адаптовану до вподобань користувачів. Завдяки інтеграції автоматизованих систем сповіщень із різними платформами можливо охопити всі ці канали, забезпечивши гнучкість комунікації [2].

Перевагами такої інтеграції є миттєве отримання повідомлень, що особливо важливо для критичних подій; обробка великих обсягів інформації без втрати продуктивності; зменшення ручної обробки; централізоване керування повідомленнями та контролювання з одного джерела, що забезпечить єдиний підхід до інформаційної політики.

Технічно інтеграція автоматизованих систем сповіщень з комунікаційними платформами здійснюється через програмні інтерфейси (API).

Для email-розсилок використовуються стандартні протоколи, такі як SMTP (Simple Mail Transfer Protocol), або спеціалізовані API сторонніх сервісів, таких як SendGrid чи Mailgun. Використання API дозволяє гнучко керувати відправкою повідомлень, динамічно змінювати контент, аналізувати доставку та вести статистику відкриття та кліків. Різні платформи можуть використовувати різні формати передачі даних, зокрема JSON або XML, які потрібно коректно обробляти на стороні сервера [3].

Автентифікація та авторизація при роботі з API забезпечують безпеку переданих даних і запобігають несанкціонованому доступу. Більшість сучасних API використовують метод автентифікації OAuth 2.0 або API-токени, які потрібно передавати з кожним запитом. OAuth 2.0 забезпечує підвищену безпеку, оскільки дозволяє системам отримати доступ до сервісів від імені користувачів без необхідності зберігати їхні паролі. Крім того, API часто мають обмеження на кількість запитів у хвилину (rate limits), що вимагає належної оптимізації системи для уникнення перевантаження та недоступності сервісів. Не менш важливою є валідація (перевірка дійсності) запитів і захист від потенційних загроз, таких як атаки типу «людина посередині» (MITM), для чого використовується шифрування SSL/TLS.

Організація обробки подій та чергування повідомлень є ще одним критичним аспектом інтеграції. Для цього часто використовуються механізми черг повідомлень, такі як RabbitMQ, Kafka чи Amazon SQS, які дозволяють розподіляти навантаження між кількома серверами, забезпечуючи паралельну обробку подій у режимі реального часу: системи черг дозволяють обробляти події у порядку їхнього надходження, розподіляти навантаження на різні компоненти системи, забезпечувати високу продуктивність навіть при пікових навантаженнях. Система має можливість контролювати кожен із цих етапів [4].

Критично важливим аспектом є ретельний захист від кібератак, витоків даних, несанкціонованого доступу та забезпечення конфіденційності. У сучасному цифровому середовищі будь-які збої в безпеці можуть призвести до серйозних репутаційних наслідків, юридичних претензій або втрати довіри клієнтів. Одним із ключових елементів безпеки є шифрування даних під час передачі між системою та комунікаційними платформами. Шифрування SSL/TLS (Secure Socket Layer/Transport Layer Security) захищає дані від атак типу «людина посередині» (MITM) і гарантує, що дані будуть передаватися через захищене з'єднання, яке унеможливує перехоплення повідомлень третіми сторонами. Крім того, важливо забезпечити шифрування і на стороні сервера. Для цього використовуються методи шифрування баз даних, які забезпечують високий рівень захисту і збереження персональних даних користувачів (AES - Advanced Encryption Standard).

Контроль доступу та автентифікація є наступним критично важливим аспектом безпеки. Сучасні API комунікаційних платформ використовують методи автентифікації (OAuth 2.0) без необхідності використовувати паролі користувачів, що дозволяє передавати доступ безпосередньо через безпечні маркери доступу (access tokens). OAuth 2.0 дає можливість системам взаємодіяти від імені користувачів, контролюючи доступ до ресурсів і обмежуючи його певними дозволами. Ключі API, що використовуються для автентифікації, повинні бути надійно захищені і не зберігатися у відкритому вигляді. Крім того, важливо впроваджувати багаторівневу

автентифікацію, наприклад, двофакторну автентифікацію (2FA), щоб підвищити рівень захисту акаунтів [5].

Для забезпечення безпеки необхідно реалізувати чітку політику доступу до різних компонентів системи, обмежуючи права користувачів і системних компонентів лише необхідними для їхньої роботи. Сегментація прав доступу зменшує можливі ризики у разі компрометації окремих компонентів системи. Регулярний аудит прав доступу має запобігти потенційним загрозам.

Незважаючи на численні переваги, інтеграція з різними платформами має свої труднощі, пов'язані з технічними, безпековими та операційними аспектами, а саме:

– кожна комунікаційна платформа має свої специфічні вимоги та можливості API, що ускладнює інтеграцію, оскільки для кожної платформи потрібно налаштовувати окремі процеси. Різні обмеження щодо обсягу даних, структури запитів або обмеження частоти викликів (gate limits) API кожної платформи можуть вплинути на продуктивність системи під час великого навантаження. Потрібно забезпечити сумісність і стабільність роботи системи на всіх платформах, адаптуючи їх специфічні особливості;

– забезпечення масштабованості системи у режимі реального часу може призвести до збільшення часу доставки повідомлень або навіть до їх втрати. Для вирішення цієї проблеми використовують системи черг повідомлень (RabbitMQ або Kafka), але їхнє впровадження додає складнощів у керуванні чергами та гарантіях доставки. У разі збою чи перевантаження одного з компонентів система повинна вміти автоматично перенаправляти або повторно надіслати повідомлення, що також потребує додаткового налаштування і тестування;

– унікальні вимоги до регуляції роботи з даними (правові, юридичні) на різних платформах та у різних країнах. Для глобальних проєктів, які мають справу з великою кількістю міжнародних користувачів, це створює додаткові труднощі;

– постійне відслідковування оновлення API комунікаційних платформ. Зміни чи додавання функцій, модифікування механізмів автентифікації або обмеження частоти запитів змушує розробників регулярно оновлювати свої системи, щоб підтримувати інтеграцію в актуальному стані. Недотримання цих вимог може призвести до того, що деякі функції перестануть працювати або інтеграція взагалі стане неможливою. Це вимагає постійного технічного супроводу системи та додаткових ресурсів для адаптації до нових умов.

Активне впровадження штучного інтелекту (AI) і машинного навчання (ML) у системи сповіщень - сучасна тенденція розвитку інтеграційних технологій. AI здатний автоматично адаптувати контент під конкретну аудиторію, підвищуючи персоналізацію й ефективність комунікації. Інтелектуальні алгоритми можуть аналізувати поведінку користувачів, прогнозувати, коли і яким чином краще надіслати повідомлення для підвищення залученості, що робить систему більш автономною і продуктивною.

## Висновки

Автоматизація систем сповіщень на основі інтеграції з сучасними комунікаційними платформами з метою забезпечення ефективної та швидкої комунікації в умовах сучасного інформаційного середовища є нагальною потребою, реалізація якої дозволить досягти високої гнучкості у взаємодії бізнесу з користувачами, підвищити швидкість обробки запитів та значно скоротити ручну обробку даних. Використання мікросервісної архітектури, систем черг повідомлень та API дозволить масштабувати рішення і адаптувати їх до потреб користувачів. Проте, інтеграція з такими системами стикається з викликами – від технічних аспектів роботи API до проблем із забезпеченням безпеки та відповідності міжнародним регуляціям.

## Список використаної літератури

- [1] Yevsieiev V. Researching Cyberattacks Methods in Industrial Internet of Things / V. Yevsieiev, N. Demska // Виробництво & Мехатронні Системи 2021 : матеріали V-ої Міжнар. конф., 21-22 жовтня 2021 р.: тези доп. – Харків: [електронний друк], 2021. – С. 18–20.
- [2] Features of Wave Algorithm Application in Warehouse Logistics Transport Systems / I. Nevliudov, V. Yevsieiev, S. Maksymova S. et all // Information systems in project and program management: collective monograph / ed. by I. Linde; European University Press. – Riga: ISMA, 2023. – P. 251-261.

- [3] Yevsieiev, V., & Gurin, D. (2023). COMPARATIVE ANALYSIS OF THE BASIC METHODS USED IN INDUSTRY 4.0 AND INDUSTRY 5.0. Collection of Scientific Papers «ΛΟΓΟΣ», (September 29, 2023; Bologna, Italy), 113–115. <https://doi.org/10.36074/logos-29.09.2023.31>.
- [4] Ніколаєнко, І. В. Сутність CRM як категорії в маркетинговій діяльності / І. В. Ніколаєнко // Theory and Practice of Science : with the Proceedings of the 5 th International Scientific and Practical Conference, November 7-8. – Rome, Italy : Dana, 2021. – P. 97–109.
- [5] Круглик В. С., Астаф'єв В. Ю. Особливості реалізації семантичної нейронної мережі створення генератора навчальних кросвордів. Вісник Кременчуцького національного університету імені Михайла Остроградського. Кременчук : КрНУ, 2021. Випуск 2(127), С. 81–88.

УДК 681.586

## A METHOD OF THE CONTROL QUALITY ASSESSMENT

Manko G. I., Starushenko I. Yu. (gen.iv.manko@gmail.com, kentivuch@gmail.com)  
 Ukrainian State University of Science and Technologies (Ukraine)

*The method of using the concept of uncertainty to assess the quality of control systems is described. It is proposed to use the information quality criterion based on the concept of Bongard uncertainty This criterion is based on determining the amount of disinformation introduced by the control device. Mathematical expressions for assessing the uncertainty of control systems are given*

During the analysis and synthesis of control systems, the task of assessing the effectiveness and quality of systems arises. Today, there are many criteria of effectiveness and quality, which are often contradictory. To assess the quality of control, the following are used: overshoot, oscillation, duration of the transient process, settling time, time to reach the first maximum of the controlled value, stability margin, response speed, frequency of natural oscillations of the system, etc. Improving one indicator leads to deterioration of another. It would be more convenient to have a single universal criterion that provides a comprehensive assessment of the quality of control tools.

It is known that a high degree of generalization of patterns and phenomena in a wide variety of areas is achieved by using methods and concepts of information theory. Many researchers view information as a methodological basis for generalization and simplification. Such characteristics of control systems as complexity, orderliness, organization and entropy are used. However, such approaches have not found wide application in the practice of analysis and synthesis of control systems.

Recently, Uncertainty Approach (UA) has become established in measurement theory. But uncertainty is not only found in measurements. To a large extent, this concept also applies to problems of control. The expediency of using UA also arises in relation to the quality of controls.

In paper [1], a similar problem was solved for assessing the quality of measuring instruments. It was proposed to use the information criterion. There is introduced the concept of information uncertainty, which is estimated by the amount of negative useful information, that is, misinformation introduced by the measuring instrument.

The purpose of this report is to justify the application of the information uncertainty criterion as a generalized criterion for the quality of control systems.

Let us consider a control device that generates a control action  $Y$  based on input information  $X$ , i.e. the control device performs a functional transformation  $Y = F(X)$ .

Let us assume that  $P = \{p_i\}$  is the probability distribution of input  $X$ , and  $Q = \{q_i\}$  is the probability distribution of output  $Y$ . For an ideal control device,  $P = Q$ . In reality, these distributions do not coincide due to the imperfection of the device. The degree of mismatch can be estimated by the Bongard uncertainty value [2]:

$$N(p/q) = - \sum_{i=1}^n p_i \log q_i.$$

As Bongard showed, for fixed  $p_i$  the uncertainty is minimal when  $q_i = p_i$ . In general,

$$N(p/q) \geq N(p/p) = - \sum_{i=1}^n p_i \log p_i = H(p),$$

where  $H(p)$  is Shannon's information entropy.

It is known that the amount of information is a measure of uncertainty reducing regarding the object under study. Bongard introduced the concept of useful information contained in the hypothesis  $q$ , with respect to a problem with an answer probability distribution  $p$ . If it is assumed that useful information is zero when  $q_i = 1/n$ , the increment in useful information is given by the expression:

$$I = \log n - N(p/q).$$

Since, due to the imperfection of the control device, the Bongard uncertainty increases relative to the entropy  $H(p)$ , it can be argued that such a device introduces misinformation in the amount

$$D = N(p/q) - H(p) = - \sum_{i=1}^n p_i \log \frac{p_i}{q_i}.$$

Following the findings of the article [1], we will use the last expression as a measure of the information uncertainty (IU) of control devices. We will also use the relative information uncertainty (RIU) as the ratio of IU to its maximum value, which occurs at  $H(p) = 0$ :

$$v = \frac{D}{N(p/q)} = 1 - \frac{\sum_i p_i \log p_i}{\sum_i p_i \log q_i} = 1 - \frac{H(p)}{N(p/q)}.$$

For control systems in which inputs and outputs are continuous quantities, sums are replaced by integrals, and discrete probabilities are replaced by distribution densities. We replace Shannon entropy with differential entropy:

$$h(x) = \int_{-\infty}^{\infty} f(x) \log f(x) dx.$$

Instead of Bongard's uncertainty we will use the following expression:

$$h(x/y) = \int_{-\infty}^{\infty} f(x) \log f(y) dx.$$

So, the formula for calculating RIU will take the following form:

$$v = 1 - \frac{h(x)}{h(x/y)}.$$

The parameters of discrete and continuous distribution laws can be obtained through statistical experiments.

Relative information uncertainty has the following properties:

- for an ideal control device RIU is zero;
- since  $H(p) \leq N(p/q)$ , RIU is a non-negative value;
- RIU approaches 1 when  $N(p/q) \gg H(p)$ .

Using RIU makes it possible to compare the quality of various tools and methods of control to select the optimal option.

In addition, RIU has the following advantages:

- it provides an assessment of the quality of control using one generalized criterion;
- it considers the laws of distribution of input and output signals, which also makes it possible to evaluate how a particular device is suitable for a specific input value  $X$ ;
- it does not require complex mathematical calculations.

## Conclusions

The suggested method of the control quality assessment, which is based on the application of information criterion, allows for a simple and effective evaluation of the accuracy and quality of technical control devices.

The generalized criterion of control quality can be the information uncertainty of the control action, based on the use of Bongard uncertainty. The uncertainty assessment criterion is defined as the ratio of the amount of misinformation introduced by the control device to the maximum possible amount.



The proposed information criterion can be effectively used both for assessing the quality of existing control systems and for selecting methods for increasing the accuracy of designed systems.

### References

- [1] G. Manko and E. Titova, “Informational uncertainty of measuring instruments”, *Ukrainian Metrological Journal*, no. 4, pp. 15–19, Apr. 2021. DOI: 10.24027/2306-7039.4.2021.250399
- [2] M.M. Bongard, *Pattern Recognition*, Rochelle Park, N.J.: Hayden Book Co., Spartan Books, 1970.

УДК 62:664.65

## РОЗРОБКА СИСТЕМИ АВТОМАТИЗОВАНОГО КЕРУВАННЯ ТЕХНОЛОГІЧНИМ ПРОЦЕСОМ ВИРОБНИЦТВА МАКАРОННИХ ВИРОБІВ

Панов А. О., Руденко О. М. (panovanton1994@gmail.com)  
Державний біотехнологічний університет(Україна)

*В тезах розглядається розробка автоматизованої системи керування технологічним процесом виробництва макаронних виробів. Актуальність модернізації застарілих систем у харчовій промисловості. Приводиться технологічна схема виробництва макаронних виробів. Висновок відповідає на питання актуальності модернізації та заміни застарілої системи виробництва макаронних виробів.*

Макарони - кулінарних напівфабрикат з висушеного прісного пшеничного тіста, який перед вживанням в їжу піддається варінні. Макаронне тісто по складу є найпростішим зі всіх видів тіста, що вживається для виробництва борошняних виробів. Поряд з основною сировиною в макаронне тісто вносять добавки: збагачувальні, такі, що підвищують білкову цінність макаронних виробів (свіжі яйця, меланж, яєчний порошок, цілісне і сухе молоко, сир, молочна сироватка, клейковина пшеничної муки); смакові і ароматичні (різні овочеві і фруктові соки, вітамінні препарати); вітаміни В1; В2; РР; покращувачі (поверхнево активні речовини, покращувачі окислювальної дії).



Рис. 1. Машинно-апаратна схема лінії виробництва макаронних виробів

У рецептурі вказують кількість і температуру борошна і води, вологість і температуру тіста, а при виробленні виробів з добавками — дозування добавок [1]. Тому неточність дозування з рецептурою є головною проблемою, вирішивши її за допомогою удосконалення системи автоматизованого керування можна буде зменшити аварійні випадки, людські фактори та вирахувати точне дозування продуктів у відповідності з рецептурою.

Розглядаючи машинно-апаратну схему лінії виробництва макаронних виробів (рис. 1) маємо послідовну дію запуску агрегатів, що нам дозволяє розробити чіткий алгоритм дій для створення автоматизованої системи керування процесом виробництва, що в свою чергу вирішить поставлену проблему.

Розробка блок-схеми алгоритму програмного керування промисловим об'єктом здійснюється на основі неформального змістовного опису процесу функціонування даного об'єкта. Змістовний опис містить в собі: перелік можливих або припустимих режимів роботи агрегату; перелік виконавчих механізмів; схему їхньої взаємодії; послідовність вмикання-вимикання; перелік органів керування; перелік контролюємих датчиків; перелік необхідних інформаційних і діагностичних сигналів про роботу устаткування.

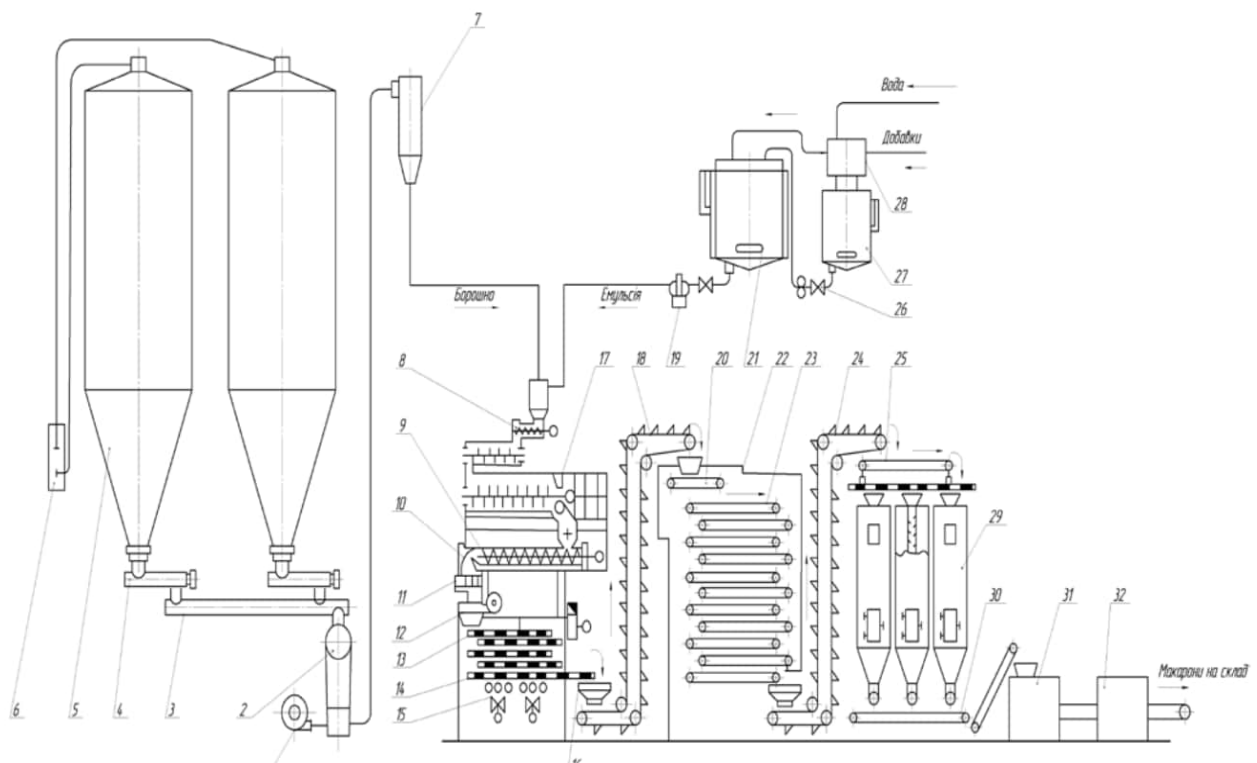
Блок-схема алгоритму керування процесом виробництва макаронних виробів приведена на рис. 2. Опис до схеми виглядає наступним чином [2]. Оператори 2 і 3 перевіряються чи знаходяться кнопки в режимі запуску чи зупинки. Оператор 4 вмикає сирену та таймер на заданий час. Оператор 5 перевіряє чи пройшов заданий час таймеру, і при завершенні часу вимикається сирена і таймер, і вмикається ПА (оператор 6). Після перевірки роботи об'єкта керування ПА (оператора 7) вмикається об'єкт керування ФМ (оператор 8). Так само перевіряємо датчик спрацювання оператора 9 (ФМ), що після відповіді вмикається система конвеєрів (оператор 10) і таким чином виконується перевірка на спрацювання усіх об'єктів керування.



Рис. 2. Блок-схема алгоритму керування процесом виробництва макаронних виробів

Після розробленої блок-схеми записується фрагмент початку тексту робочої програми у середовищі CX-Programmer (рис. 3), де представлено кожний крок перевірки сигналів для запуску керуючих об'єктів.

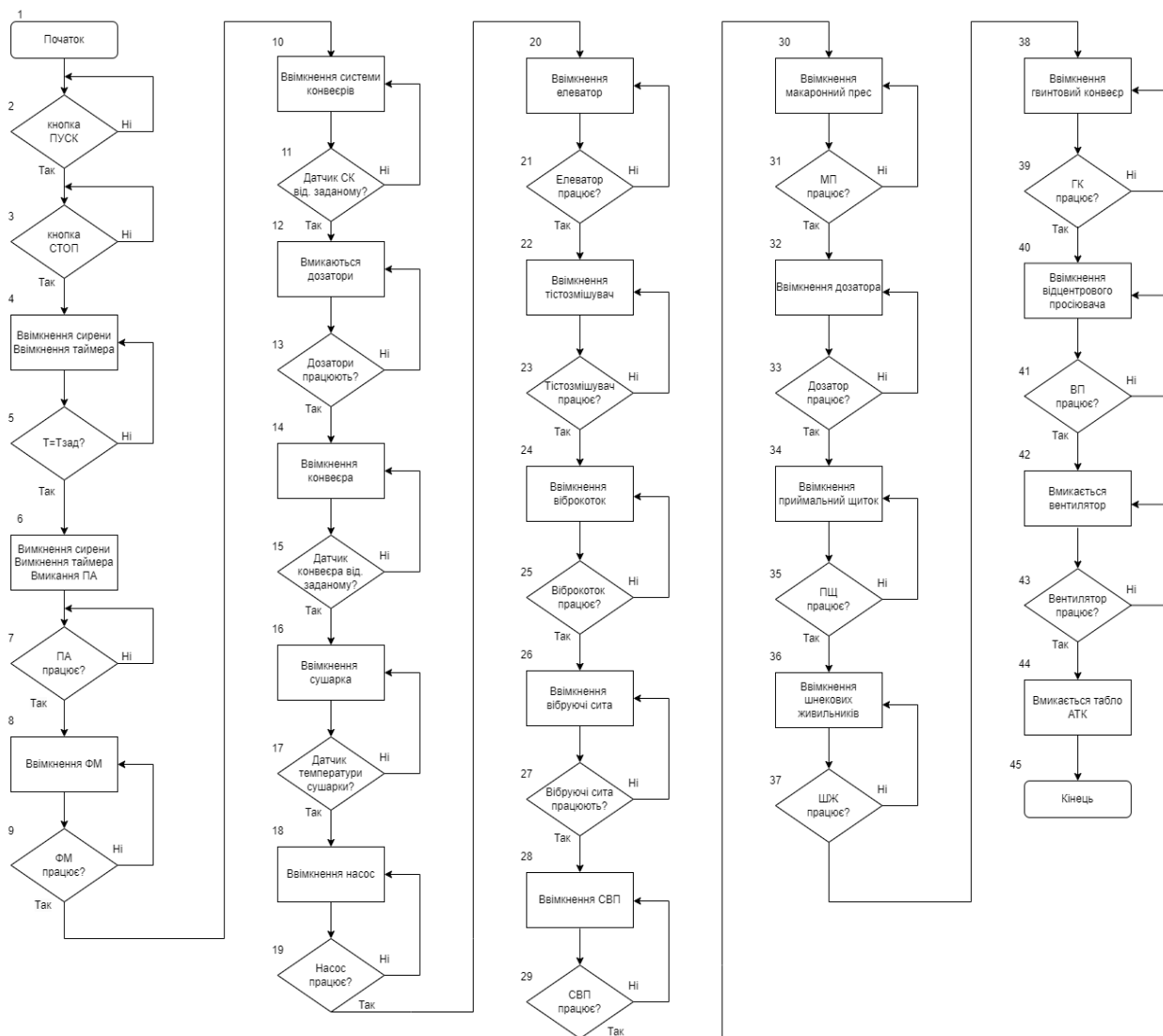

Рис. 3. Фрагмент створеної програми у середовищі CX-Programmer

Удосконалення існуючої системи керування технологічним процесом виробництва макаронних виробів дає змогу контролювати кожний параметр для точного дозування продуктів, які відповідають рецептурі, зменшують аварійні ситуації які пов'язані з людським фактором, можливість контролювати весь об'єкт від одного пульта керування та дають змогу для майбутнього удосконалення системи.

### Список використаної літератури

- [1] Методичні вказівки для виконання лабораторних робіт з дисципліни «Загальна технологія переробних і харчових виробництв» для підготовки фахівців у вищих навчальних закладах III–IV рівнів акредитації. Галузь знань – 13 «Механічна інженерія». Спеціальність – 133 «Галузеве машинобудування». Спеціалізації – «Обладнання переробних і харчових виробництв» і «Машини та обладнання сільськогосподарського виробництва» Освітній ступінь – «Бакалавр» / В.П. Янович, О.В. Цуркан, В.М. Пазюк ; Вінн. нац. аграр. ун-т. – Вінниця: ВНАУ, 2018. – 92 с.
- [2] Мікропроцесорні керуючі пристрої: методичні вказівки до виконання практичних робіт з дисципліни «Мікропроцесорні керуючі пристрої» для здобувачів першого (бакалаврського) рівня вищої освіти заочної форм навчання за освітньо-професійною програмою зі спеціальності 151 «Автоматизація та комп'ютерно-інтегровані технології»; уклад. К. В. Демченко. Х.: ДБТУ, 2023. 18 с.
- [3] Автоматизовані системи керування технологічними процесами: методичні вказівки до виконання практичних робіт з дисципліни «Автоматизовані системи керування технологічними процесами» для здобувачів першого (бакалаврського) рівня вищої освіти денної та заочної форм навчання за освітньо-професійною програмою зі спеціальності 151 «Автоматизація та комп'ютерно-інтегровані технології»; уклад. А. О. Панов. Х.: ДБТУ, 2023. 36 с.

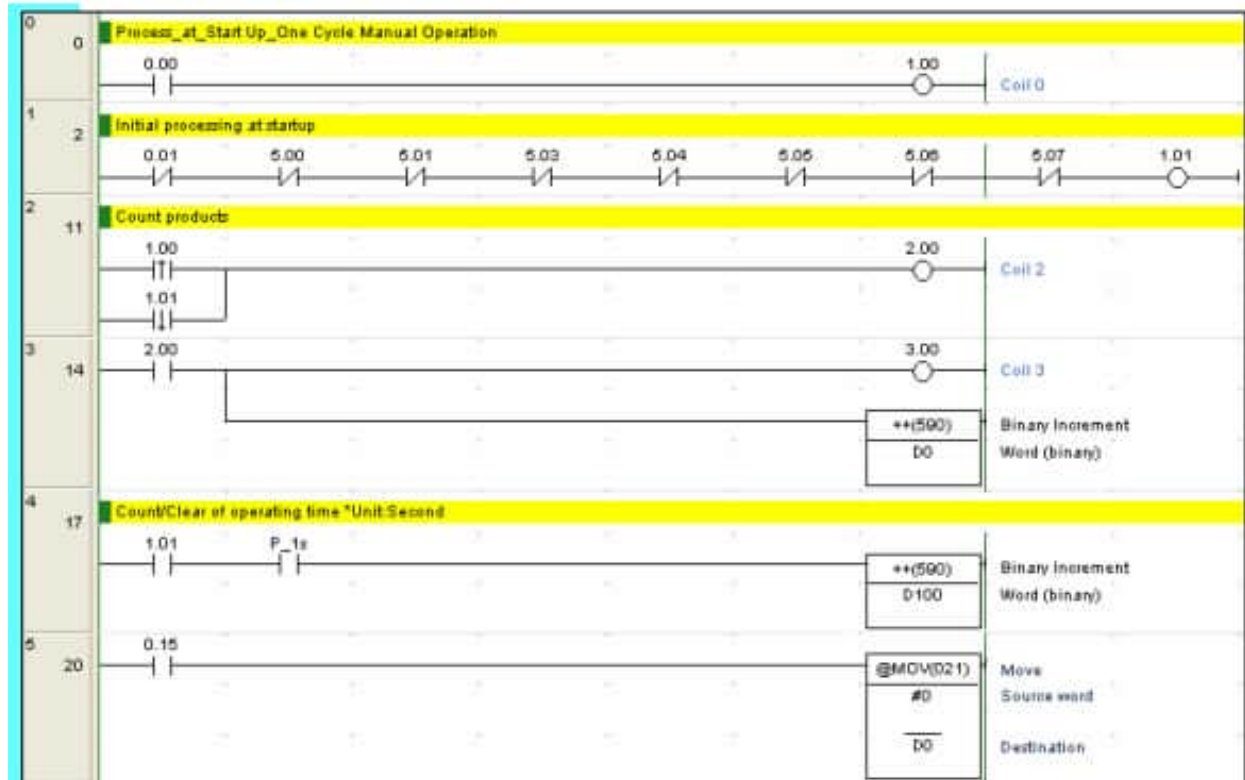
## ЩОДО АВТОМАТИЧНОГО КЕРУВАННЯ ПРОЦЕСОМ ВАКУУМНОЇ ДЕАЛКОГОЛІЗАЦІЇ ВИНА В ПОТОЦІ

Пашков С. О. (sergypashkov20001@gmail.com)

Одеський національний технологічний університет (Україна)

*Розглянуто шляхи підвищення енергоефективності процесу вакуумної деалкоголізації вина в потоці за рахунок вдосконалення алгоритмів керування процесом при забезпеченні високої продуктивності*

Виноградарство, виноробство та суміжні виробництва мають давню традицію не тільки в Україні, але й в світі і в останні десятиліття стикаються з проблемою глобального потепління, що поміж засухи й інших негараздів спричиняє підвищення вмісту спирту у вині, що особливо негативно впливає на якість традиційних сортів вин, оскільки це змінює їх індивідуальний особливий смаковий букет. Це змушує шукати шляхи нормалізації вмісту алкоголю у вині. Окрім того, в світі спостерігається тенденція до більшого споживання безалкогольних та слабоалкогольних вин.

Існують різні методи та засоби зниження вмісту алкоголю у вині, що використовуються на різних стадіях виробництва: перед бродінням, під час бродіння та після бродіння [1]. На стадії перед бродінням застосовують методи, спрямовані на зменшення цукру у суслі, під час бродіння – зниження виділення алкоголю, а на стадії після бродіння – видалення алкоголю з вина за допомогою мембран або вакуумної дистиляції. Втручання у перші дві стадії, а також деалкоголізація у мембранних апаратах можуть порушити біологічну стабільність готового вина, негативно впливати на його смакові якості, підвищувати кислотність, зменшувати кількість корисних речовин. На противагу їм вакуумна дистиляція дозволяє найбільш ефективно видалити алкоголь з вина при максимальному збереженні смакових та корисних властивостей вина. Деалкоголізувавши вино, його можна реалізувати як безалкогольний напій, а також використати для нормалізації вмісту спирту в необробленому вині шляхом його змішування з деалкоголізованим вином. Також впровадження вакуумної дистиляції у винокурне виробництво може суттєво підвищити його енергетичну ефективність, за рахунок зниження температури кипіння (випаровування) спирту з виноматеріалу. Реалізувати цей процес в потоці дозволяє лише вакуумна дистиляція у плівкових випарниках.

Для підвищення енергоефективності теплових процесів впроваджується активна рекуперация тепла, зокрема за допомогою термоелектричних теплових насосів.

Таким чином, процес деалкоголізації є досить складним як через фізичну суть процесу, так і через складність конструкції апаратів для її реалізації. Для забезпечення його високої технологічної ефективності необхідне створення ефективної системи автоматичного керування. Але це також дає простір для підвищення енергоефективності процесу вакуумної деалкоголізації вина в потоці за рахунок вдосконалення алгоритмів керування процесом при забезпеченні високої продуктивності, що було метою наукового дослідження.

Для досягнення поставленої мети необхідно виконати такі завдання: пошук інформації та аналіз розвитку існуючих рішень по керуванню процесом вакуумної деалкоголізації вина в потоці та напрямків підвищення його ефективності; розробка фізичної моделі процесу вакуумної деалкоголізації вина в потоці; створення автоматизованого робочого місця (АРМ) дослідника; проведення на фізичній моделі з використанням АРМ комплексу експериментальних досліджень статичних та динамічних властивостей основних каналів перетворення об'єкту керування (ОК); розробка математичної моделі, реалізація її в середовищі Matlab Simulink; проведення структурної та параметричної оптимізації САК, конвертація отриманих алгоритмів керування в коди промислового контролера і проведення їх тестування на фізичній моделі процесу; проведення виробничого тестування САК.

Об'єктом дослідження є технологічний процес вакуумної деалкоголізації вина в потоці з використанням термоелектричних теплових насосів. Предметом дослідження є САК цим процесом.

За результатами літературного огляду існує багато варіантів конструкцій апаратів, а також

систем автоматичного керування як процесом деалкоголізації, термоелектричними перетворювачами так і САК в цілому. Але керування цим процесом в потоці з використанням термоелектричних теплових насосів не досліджувалось в повному обсязі. Тому цей науковий напрямок досліджень є актуальним.

Під час дослідження планується скористатися методом системного аналізу. Ідентифікацію моделей об'єкта - виконати за інженерною методикою ідентифікації моделей об'єктів керування. При синтезі системи автоматичного керування доцільно використати методики структурного синтезу систем керування та оптимального параметричного синтезу. Основним експериментальним методом обрано методи фізичного та імітаційного моделювання, активного та пасивного експерименту.

Розробку математичних моделей ОК доцільно виконати аналітико-експериментальним методом.

Для опису аналітичної частини моделі доцільно скористатися дослідженням [2], в якому проаналізовано фазову рівновагу в бінарних сумішах, що зустрічаються у вині та суслі, за допомогою рівнянь стану та моделей для коефіцієнтів активності.

Вивчення статичних властивостей ОК доцільно провести на квазістатичних характеристиках.

Для розробки, тестування та впровадження алгоритмів безперервного та логіко-програмного керування доцільно скористатися методом модельно-орієнтованого проектування програмного забезпечення [3], що дозволяє розробляти та проводити імітаційне моделювання як усієї системи цілком, так і її компонентів. А автоматична генерація програмного коду зменшує вірогідність появи більшості помилок пов'язаних із людським фактором та дозволяє суттєво скоротити час розробки та верифікації прикладного програмного забезпечення. Одним з інструментів модельно-орієнтованого проектування є пакет прикладних програм Matlab та його додаток для візуального програмування при моделюванні динамічних систем Simulink.

Під час виконання поставлених задач планується скористатися середовищем імітаційного моделювання Matlab Simulink для розробки, тестування та вивчення імітаційної моделі процесу як ОК, а також алгоритмів безперервного та логіко-програмного керування. Інтегрованим середовищем розробки CoDeSys V3.5 для розробки та тестування необхідного програмного забезпечення. Для реалізації апаратної частини системи керування використати одноплатні комп'ютери, зокрема BeagleBone Black, в якості вбудованої мікропроцесорної системи керування та сучасні сенсори, зокрема температури та тиску.

В результаті виконання дослідження очікується розробити та реалізувати фізичну модель, адекватну процесу вакуумної деалкоголізації вина в потоці, що дозволить створити АРМ дослідника для забезпечення автоматизації експериментальних досліджень процесу вакуумної деалкоголізації вина в потоці з використанням термоелектричних теплових насосів як ОК, та САК цим процесом. Отримати комплекс нелінійних математичних моделей, що описують статичні та динамічні властивості основних каналів ОК, що дозволить реалізувати процедуру синтезу САК на основі технології імітаційного моделювання, провести її параметричну оптимізацію, конвертувати отримані алгоритми керування в коди промислового контролера і провести їх тестування САК на фізичній моделі процесу. Провести виробничу перевірку (тестування) системи керування. Подати поштовх розвитку концепції керування процесом вакуумної деалкоголізації вина в потоці як цілісним об'єктом на основі застосування принципів каскадності, інваріантності, гарантованого дотримання обмежень, що дозволить розробити структуру та алгоритми САК, що забезпечать підвищення енергоефективності процесу при забезпеченні високої продуктивності.

На даному етапі дослідження отримано технологічну схему процесу вакуумної деалкоголізації вина в потоці з використанням термоелектричних теплових насосів, виділено попередні регламенти керування, розроблено структурні схеми процесу та математичної моделі як ОК, розроблено та реалізовано імітаційну математичну модель процесу як ОК. На отриманій імітаційній моделі вивчені статичні та динамічні властивості процесу вакуумної деалкоголізації в потоці. На основі цих результатів досліджена та розроблена попередня структура САК процесом вакуумної деалкоголізації вина в потоці з використанням термоелектричного теплового насосу, що реалізує функцію максимізації продуктивності при гарантуванні дотримання обмежень по температурі. Отриманий алгоритм був розроблений, оптимізований та протестований в середовищі Matlab Simulink, а після переведений з «безперервного» часу в «цифровий», конвертований у програмний код у вигляді структурованого тексту для подальшої його реалізації



у середовищі програмування CoDeSys V3.5. З використанням підготовленого коду розроблено програмне забезпечення для реалізації алгоритму системи гарантуючого керування процесом dealкоголізації вина в потоці, а також людино-машинного інтерфейсу оператора-технолога у вигляді веб-візуалізації.

Таким чином, проведене дослідження забезпечить підвищення енергоефективності процесу вакуумної dealкоголізації вина в потоці за рахунок вдосконалення алгоритмів керування процесом при забезпеченні високої продуктивності

### **Список використаної літератури**

1. Techniques for Dealcoholization of Wines: Their Impact on Wine Phenolic Composition, Volatile Composition, and Sensory Characteristics / F. E. Sam et al. Foods. 2021. Vol. 10, no. 10. P. 2498. URL: <https://doi.org/10.3390/foods10102498>.

2. Faúndez C. A., Valderrama J. O. Phase equilibrium modeling in binary mixtures found in wine and must distillation. Journal of Food Engineering. 2004. Vol. 65, no. 4. P. 577–583. URL: <https://doi.org/10.1016/j.jfoodeng.2004.02.023> (date of access: 20.08.2024).

3. Модельно-ориентированное проектирование программного обеспечения для встраиваемых систем в среде Matlab/Simulink. / Г. К. Топораш та ін. Автоматизація технологічних і бізнес-процесів. 2014. Т. 17, № 17. С. 26–29.

УДК 681.5.01 : 637.524 : 621.577

## **ПИТАННЯ КЕРУВАННЯ ГАРЯЧИМ КОПЧЕННЯМ В ТЕРМОКАМЕРІ З ВИКОРИСТАННЯМ ТЕРМОЕЛЕКТРИЧНОГО РЕКУПЕРАТИВНОГО ГЕНЕРАТОРА ВХІДНОЇ ПАРОВОПІТРЯНОЇ СУМІШІ**

Петренко Д. С. (dmytropetrenko00@gmail.com)

Одеський національний технологічний університет, Україна

*Розглянуто питання підвищення енергоефективності процесу гарячого копчення ковбаси в універсальній термокамері з використанням термоелектричного теплового насоса за рахунок вдосконалення алгоритмів керування процесом при забезпеченні високої якості готової продукції.*

М'ясна галузь – це одна з найважливіших та найбільших галузей у структурі харчової промисловості та для забезпечення продовольчої безпеки України. Одним з провідних в цій галузі є сегмент виробництва ковбасних виробів. При їх виробництві одним з основних технологічних процесів є термічна обробка продукту, яка включає варку та гаряче копчення, яке проводиться в спеціальних термічних камерах або шафах у окремому технологічному процесі, або камери можуть бути універсальними, поєднуючи всі необхідні види термічної обробки продукту (рис. 1).

Технологічний процес приготування ковбасних виробів в універсальній термокамері умовно можна поділити на два етапи: копчення та варка. Для обох випадків задля забезпечення отримання продукту високої якості, важливим є дотримання заданих температурних режимів та вологості теплоносія, в якості якого може виступати повітря, пара, пароповітряна суміш, вода та ін.

Оскільки теплова обробка ковбасних виробів є енергоємним процесом, важливим є вирішення питання зниження питомих енерговитрат. Одним з його шляхів є реалізація глибокої рекуперації теплоти за рахунок використання термоелектричного теплового насоса в конструкції термоелектричного рекуперативного генератора вхідної пароповітряної суміші.

При використанні пароповітряної суміші температура переохолодження та температура догрівання складають основу технологічного регламенту. Точне його дотримання можливе лише за умови високоефективного керування технологічним процесом, що забезпечується використанням автоматичних систем управління. Тому актуальною є автоматизація процесу гарячого копчення ковбас в універсальній термокамері з використанням термоелектричного теплового насоса.

Метою дослідження є підвищення енергоефективності процесу гарячого копчення ковбаси в

універсальній термокамері з використанням термоелектричного теплового насосу за рахунок вдосконалення алгоритмів керування процесом при забезпеченні високої якості готової продукції.

Для досягнення поставленої мети було вирішено такі завдання, як аналіз існуючих рішень щодо керування процесом гарячого копчення ковбаси в універсальній термокамері та напрями підвищення його енергоефективності; розробка стенду для дослідження режимів роботи термоелемента Пельтьє, а також особливостей керування струмом живлення термоелементу та тепловим потоком, що він генерує; розробка фізичної моделі процесу гарячого копчення, що включає в себе генератор пароповітряної суміші, який імітує камеру копчення, та термоелектричний рекуперативний генератор вхідної пароповітряної суміші; створення автоматизованого робочого місця оператора-технолога (АРМ); проведення на моделі з використанням АРМ комплексу експериментальних досліджень статичних та динамічних властивостей процесу з наступною розробкою математичної моделі та реалізацією її у середовищі Matlab Simulink; проведення структурної та параметричної оптимізації САР, конвертація алгоритмів керування в коди промислового контролера і проведення їх тестування на фізичній моделі процесу.

Поз.	Найменування
Згс	повітря гаряче сухе
Звс	повітря відпрацьоване сухе
Згнв	повітря з нормалізованою вологістю



Рисунок 1. – Технологічна схема процесу гарячого копчення продукту в універсальній термокамері з використанням термоелектричного теплового насосу

Об'єктом дослідження є керований технологічний процес гарячого копчення ковбас в універсальній термокамері з використанням термоелектричного теплового насосу.

Предметом дослідження є система автоматичного керування цим процесом.

Обжарювання ковбаси в універсальній термокамері полягає в термічній обробці ковбасних напівфабрикатів (батонів ковбаси) теплоносієм (пароповітряною сумішшю) з фіксованою температурою  $T=95^{\circ}\text{C}$  та відносною вологістю  $W=5\ldots 10\%$ . Технологічна схема процесу наведена на рис. 1.

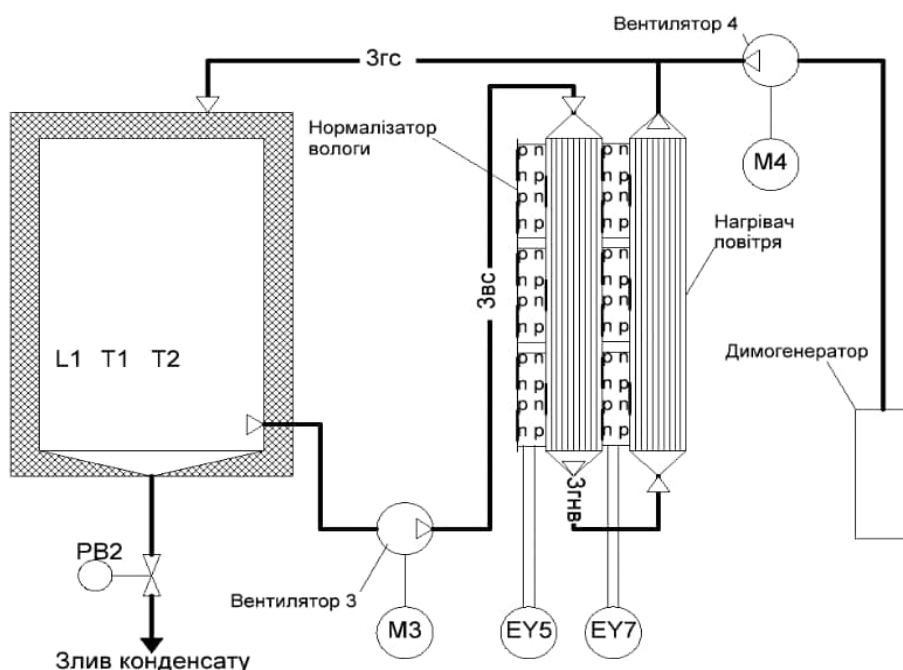
В процесі гарячого копчення ковбас в універсальній термокамері з використанням термоелектричного рекуперативного генератора теплоносієм є пароповітряна суміш, температура та відносна вологість якої визначені регламентом ведення ТП. Проходячи через холодну сторону термоелектричного генератора вона охолоджується до точки роси, конденсуючи надлишкову вологу та нормалізуючи абсолютний вологовміст. Таким чином реалізується регулювання відносної вологості вхідної пароповітряної суміші. Гаряча сторона термоелектричного

рекуперативного генератора нагріває пароповітряну суміш з нормалізованим вологовмістом до температури, необхідної для обробки продукту (рис. 2).



Рисунок 2. – Структура використання термоелектричного рекуперативного генератора вхідної пароповітряної суміші

Термоелектрична рекуперация реалізується за рахунок використання в конструкції термоелектричного генератора термоелектричного теплового насосу на базі елемента Пельтьє. Комірчаста структура та розподілення параметрів забезпечує глибоку рекуперацию теплоти між зустрічними потоками повітря. Окрім способу живлення термоелемента постійним струмом є спосіб двопозиційного керування, коли елемент працює в активному режимі, генеруючи теплову енергію, та пасивному режимі, коли елемент лише блокує тепловий потік між зустрічними потоками.

Зворотнім до ефекту Пельтьє є ефект Зеєбека, тому можна провести оцінку величини теплового потоку через термоелемент, вимірявши ЕРС, що була згенерована термоелементом при його короткочасному переведенні в режим термоелектричного генератора. Враховуючи цю проміжну змінну, можна розробити каскадну систему керування термоелектричним рекуперативним генератором, регулюючи тепловий потік через термоелемент внутрішнім каскадом, а температуру вхідної суміші - зовнішнім каскадом. Керуючи тепловим потоком, а не безпосередньо струмом живлення термоелемента, отримуємо змогу лінеаризації виконавчого механізму і, відповідно, всієї системи.

Основним методом дослідження обрано метод системного аналізу. Для ідентифікації моделей об'єкту використано методи математичного аналітичного моделювання, активного експерименту, пасивного експерименту, типової статистичної ідентифікації та інженерні методи ідентифікації моделей об'єкту керування. При синтезі системи автоматичного регулювання використано методи теорії автоматичного керування. При розробці математичних моделей процесу гарячого копчення в універсальній термокамері доцільно використати аналітичний метод. Основним експериментальним методом обрано метод імітаційного моделювання та об'єктно-орієнтованого проектування програмного забезпечення. Основними інструментами моделювання та розробки програмного забезпечення обрано середовище імітаційного моделювання Matlab Simulink та середовище розробника CoDeSys. При технічній реалізації будуть використані сучасні вбудовані мікропроцесорні системи керування, в тому числі одноплатний комп'ютер beaglebone black.

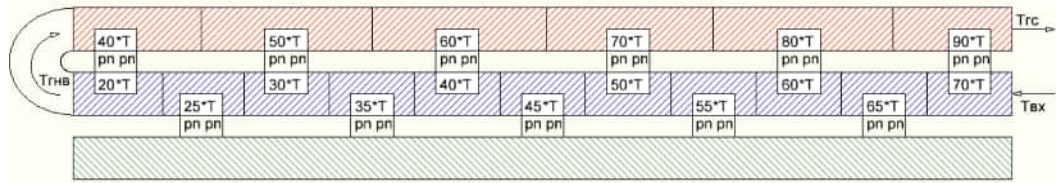
В ході дослідження планується створити стенд для дослідження особливостей керування термоелементом за допомогою широтно-імпульсної модуляції, переходу між активним, пасивним режимом роботи термоелемента та його переходу у режим роботи генератора. Отримані результати будуть враховані при розробці САК.

Очікується розробити фізичну модель процесу гарячого копчення, що включає в себе генератор пароповітряної суміші, який імітує камеру копчення, та термоелектричний рекуперативний генератор вхідної пароповітряної суміші, та об'єднати фізичну модель з розробленою математичною моделлю термокамери. Розробка такої фізичної комбінованої моделі процесу гарячого копчення дасть можливість досліджувати процес, як ОК, а також відпрацьовувати алгоритми керування процесом гарячого копчення без залучення реальної сировини.

Необхідною умовою реалізації цього є розробка АРМ на базі отриманої фізичної моделі з використанням сучасних вбудованих мікропроцесорних систем. Це дозволить отримати більш точну інформацію про процес, включаючи внутрішні змінні, а також провести необхідні експериментальні дослідження статичних та динамічних властивостей основних каналів та взаємозв'язків змінних процесу.

З використанням отриманих статистичних та аналітичних даних буде розроблена аналітична

математична модель розглянутого процесу, як ОК. Її отримання дозволить реалізувати імітаційну модель процесу у середовищі Matlab Simulink. Це дозволить провести параметричний та оптимальний синтез САК процесом гарячого копчення.

Синтезовані в ході дослідження алгоритми керування будуть підготовлені до впровадження та відпрацьовані на фізичній моделі з фізичним регулятором.

Таким чином, реалізація глибокої рекуперації теплоти за рахунок використання термоелектричного теплового насосу в конструкції термоелектричного рекуперативного генератора вхідної пароповітряної суміші дозволяє суттєво зменшити енерговитрати. Розробка САК ТП, яка забезпечила б дотримання високої якості готової ковбасної продукції, є актуальною задачею. Отримані в ході дослідження результати можуть мати практичну користь як в м'ясопереробній галузі, так й загалом в системах термоелектричної рекуперації, системах, що вимагають підготовки пароповітряних сумішей з регламентованими температурою та відносною вологістю (сушка, вентиляція та ін.), системах, де є необхідність керувати термоелектричними тепловими насосами.

УДК 655.026

## **ПРИЧИННО-НАСЛІДКОВА МОДЕЛЬ ФОРМУВАННЯ ЗРУЧНОСТІ ЧИТАННЯ ВИДАНЬ МОЛОДШОЇ ВІКОВОЇ КАТЕГОРІЇ**

Пітушенко О. А. (darkbrinks@gmail.com)

Інститут поліграфії та медійних технологій (Україна)

*В тезах розглянуто причинно-наслідкової моделі формування зручності читання для видань молодшої вікової категорії, які дозволяють отримати дані взаємовпливу на досліджуваний об'єкт. Таким чином це допоможе відслідкувати причинно-наслідкові зв'язки зручності читання, що покращить стратегічне планування діяльності виробництв та посприє контролю якості для створення безпечного видання для молодшої вікової категорії.*

Вирішення сучасної проблематика полягає в потребах створення якісних та нормованих книжкових видань для молодшої вікової категорії, що є актуальним питанням в умовах активного розвитку нової української школи та поліпшення управління технологічними процесами. Проведені дослідження за схожою тематикою висвітлені у працях інформаційних технологій моделювання діаграмами Ісікави [1], застосування систем комп'ютерної математики для реалізації інструментів управління якістю в освітньому процесі [2], оптимізація моделі критеріїв зручності читання тексту в електронних виданнях [3], застосування причинно-наслідкових діаграм у системах управління якістю вищої освіти [4]. Оскільки в досліджених працях існують певні прогалини існує потреба корегування стратегій та реалізації впливу на кінцевий результат продукту за допомогою дослідження причинно-наслідкових зв'язків впливу на зручність читання.

За допомогою схеми запропонованої професором К. Ісікавою, створенні можливості для унаочнення управління якістю задля покращення виробничих процесів. Таким чином стає можливим здійснити графічну візуалізацію причинно-наслідкових моделей формування зручності читання для видань молодшої вікової категорії, а в подальшому значно полегшити виявлення конкретної досліджуваної проблеми. Діаграма Ісікави надає змогу глибше дослідити ключові зв'язки факторів впливу проблеми досліджуваного процесу.

Для ефективної роботи з причинно-наслідковою діаграмою необхідно опрацювати шість послідовних етапів кожен з яких впливає на кінцеву якість отриманої діаграми: ідентифікація та збір усіх факторів і причин, що тим чи іншим чином впливають на досліджуваний результат; групування факторів за смисловим та причинно-наслідковими блоками; ранжирування цих факторів усередині кожного блоку; аналіз отриманої картини; відкидання факторів, на які ми не можемо впливати; ігнорування незначущих і непринципових чинників.

Для застосування діаграми Ісікави, як аналітичного інструмента необхідно виділити головні фактори впливу та причини, які створюють певні наслідки таких впливів, що в подальшому



полегшує або ускладнює керування технічних чинників. Досліджену проблему необхідно виділити в центрі діаграми, яка знизу отримує горизонтальну пряму лінію, а вже до неї окреслити основні проблеми котрі впливають на проблему (1-го рівня), такі впливи з'єднані з основною лінією(проблемою) похилою лінією, послідовно від кожної проблеми першого рівня відходять проблеми (2-го рівня), вони в свою чергу є такими, що впливають на проблему 1-го рівня. Фактори, що погіршують проблему, позначаються стрілками, нахиленими вправо від основної лінії (A, B, C, D), а ті, що зменшують проблему — стрілками, нахиленими вліво. При детальнішому аналізі до стрілок основних факторів можуть бути додані стрілки факторів другого порядку, які впливають на них.



Рис. 1. Причинно-наслідкова діаграма визначення чинників впливу на зручність читання дитячих видань

Щодо складання вимог до інтерпретацій зручності читання дитячих видань, то необхідно взяти певну кількість одиниць інформації, яка за допомогою причинно-наслідкових зв'язків сформує цілісну картину з поміж вторинних та третинних за значенням факторів впливу. Таким чином стане можливим відкинути необхідність в постійній математичній ітерації та побудові ієрархічних структур, хоча навіть на основі отриманої діаграми можливо побудувати додаткову ієрархічну структуру за наявної потреби.

Діаграма за зразком Ісікави враховує фактори, які містять вплив на створення якісного дитячого видання, а саме його зручності читання для молодших вікових категорій. Що складаються з методів і засобів оцінки якості, типографіки, устаткування, а також змісту. За допомогою визначеної діаграми систематизовано процес визначення проблематики зручності читання видань молодшої вікової категорії (рис. 1).

Таким чином для моделювання та управління технологічними процесами у вигляді особливих графічних конструкцій, зокрема на основі графічної конструкції Діаграми Ісікави, можна визначити самодостатність такої системи через місткість інформативності для забезпечення проектування складних систем.

### Список використаної літератури

- [1] "Моделювання інформаційних технологій діаграмами Ісікави" Квалілогія книги, 27.01.2016 Available: [https://dSPACE.lvduvs.edu.ua/bitstream/1234567890/5510/1/%D0%9E%D0%B3%D1%96%D1%80%D0%BA%D0%BE%20Kk\\_2016\\_1\\_15.pdf](https://dSPACE.lvduvs.edu.ua/bitstream/1234567890/5510/1/%D0%9E%D0%B3%D1%96%D1%80%D0%BA%D0%BE%20Kk_2016_1_15.pdf) [Accessed: October 13, 2024].
- [2] "Застосування систем комп'ютерної математики для реалізації інструментів управління якістю в освітньому процесі" Комплексне забезпечення якості технологічних процесів та систем", 25.05.2023 Available: <https://dSPACE.lvduvs.edu.ua/bitstream/1234567890/5510/1/%D0%9E%D0%B3>



%D1%96%D1%80%D0%BA%D0%BE%20Kk\_2016\_1\_15.pdf [Accessed: October 09, 2024].

[3]”Оптимізація моделі критеріїв зручності читання тексту в електронних виданнях” Поліграфія і видавнича справа, 29.09.2011 Available: <http://pvs.uad.lviv.ua/static/media/3-55/11.pdf> [Accessed: October 09, 2024].

[4]”Застосування причинно-наслідкових діаграм у системах управління якістю вищої освіти” 06.09.2021 Available: <http://www.konferenciaonline.org.ua/ru/article/id-68>. [Accessed: October 10, 2024].

УДК 681.5015:007

## ВІЗУАЛІЗАЦІЯ БАГАТОКРИТЕРІАЛЬНОГО АНАЛІЗУ ІНСТРУМЕНТІВ УПРАВЛІННЯ МОНОРЕПОЗИТОРІЯМИ

О. В. Прус (oleh.prus.vntu@gmail.com)

В.П. Майданюк (maidaniuk2000@gmail.com)

Вінницький національний технічний університет (Україна)

*У сучасних проєктах розробки програмного забезпечення, особливо в багатопроєктних середовищах, ефективне управління монорепозиторіями є критично важливим. У даній роботі розглянуто методи візуалізації результатів багатокритеріального аналізу інструментів управління монорепозиторіями за допомогою радарних діаграм. Проведено детальний аналіз та порівняння семи популярних інструментів: Lerna, Yarn Workspaces, Bazel, Rush, Pants, Bit та Nx. Результати дослідження, візуалізовані за допомогою радарних діаграм, допомагають ідентифікувати сильні та слабкі сторони кожного інструменту, що сприяє більш обґрунтованому вибору оптимального рішення для конкретних потреб проєкту.*

### Вступ

Ефективне управління кодовою базою є одним із ключових факторів успішної розробки програмного забезпечення, особливо в умовах багатопроєктних середовищ. Монорепозиторії стають все більш популярними завдяки можливості спільного використання коду та полегшення процесів інтеграції та розгортання [1]. Проте вибір відповідного інструменту для управління монорепозиторієм може бути складним завданням через велику кількість доступних рішень та різноманітність критеріїв, які необхідно враховувати.

### Виклад основного матеріалу

У даній роботі проведено багатокритеріальний аналіз семи популярних інструментів управління монорепозиторіями: Lerna, Yarn Workspaces, Bazel, Rush, Pants, Bit та Nx. Оцінювання проводилося за такими ключовими критеріями:

1. Продуктивність та ефективність
2. Масштабованість
3. Спрощення управління залежностями
4. Інтеграція з іншими інструментами
5. Гнучкість конфігурації
6. Безпека та надійність
7. Підтримка різноманітності мов та фреймворків
8. Інтуїтивність інтерфейсу та зручність використання
9. Підтримка спільноти та документації

Для кількісного оцінювання інструментів використано метод багатокритеріального аналізу з застосуванням формули корисності:

$$U_i = \sum_{l=1}^n x_{il} \times P_l,$$

де  $U_i$  представляє корисність  $i$ -го інструменту,  $x_{il}$  – відображає оцінку за  $l$ -тим критерієм,  $i = \overline{1,7}$  – кількість інструментів.  $l = \overline{1,10}$  – кількість критеріїв, а  $P_l$  – являє собою вагу  $l$ -го критерію [2].

Результати оцінювання були візуалізовані за допомогою радарних діаграм, що дозволило наочно порівняти інструменти між собою та виявити їх сильні та слабкі сторони (рис. 1).



Рис. 1. Радарна діаграма порівняння інструментів управління монорепозиторіями

Кожен з цих критеріїв представлений як вісь на діаграмі, а оцінки інструментів за цими критеріями відображені як точки на відповідних осях. З'єднання цих точок для кожного інструменту створює унікальний багатокутник, що відображає його "профіль" [3].

Радарна діаграма ефективно візуалізує багатовимірні дані, дозволяючи робити швидке порівняння: одразу видно, які інструменти мають кращі показники за певними критеріями. Також значно спрощується процес виявлення балансів: інструменти з більш рівномірними багатокутниками (як Nx) є більш збалансованими в своїх характеристиках. Важливим елементом візуалізації також є ідентифікація спеціалізацій: інструменти з "піками" в окремих критеріях можуть бути кращими вибором для специфічних потреб.

Таким чином, радарна діаграма, побудована на основі багатокритеріального аналізу, є потужним інструментом для візуалізації та порівняння складних даних. У контексті вибору інструментів управління монорепозиторіями вона допомагає команді швидко та ефективно оцінити доступні варіанти, ґрунтуючись на ключових для проекту критеріях. Такий підхід сприяє більш обґрунтованому та інформованому прийняттю рішень, підвищуючи ймовірність успішного впровадження вибраного інструменту в проект [4].

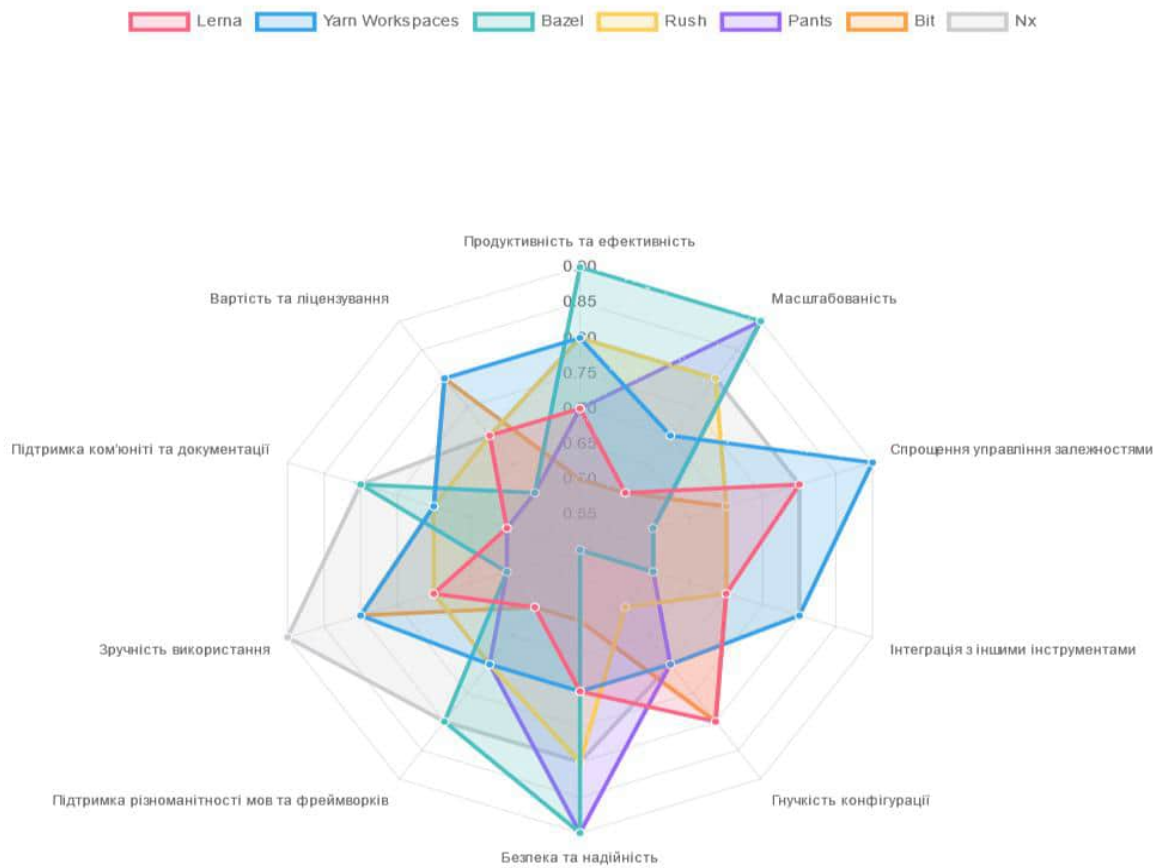
### Висновки

У процесі розробки багатопроєктних програмних рішень ефективно управління монорепозиторіями стає критично важливим. Використання радарних діаграм для візуалізації результатів багатокритеріального аналізу інструментів управління монорепозиторіями дозволяє розробникам та менеджерам проєктів швидко та інтуїтивно оцінити сильні та слабкі сторони кожного інструменту. Завдяки візуалізації складних багатовимірних даних у зручній графічній формі, стає можливим оперативне прийняття обґрунтованих рішень щодо вибору оптимального інструменту для конкретних потреб проєкту.

Представлена радарна діаграма наочно демонструє, що інструмент Nx має найбільш збалансований профіль з високими показниками за більшістю критеріїв, що робить його привабливим вибором для широкого спектра проєктів. Водночас, діаграма дозволяє виявити

інструменти зі специфічними перевагами в окремих критеріях, які можуть бути кращим вибором для проєктів з особливими вимогами.

Таким чином, радарна діаграма, побудована на основі багатокритеріального аналізу, є потужним інструментом для візуалізації та порівняння складних даних. Вона сприяє більш обґрунтованому та інформованому прийняттю рішень, підвищуючи ймовірність успішного впровадження вибраного інструменту в проєкт. Рекомендується впроваджувати подібні методи візуалізації в практику управління проєктами для оптимізації процесів розробки та досягнення високої ефективності.

#### Список використаної літератури

1. Michael Bloch, Sven Blumberg, Jürgen Laartz. (2014) Achieving success in large, complex software projects. Accessed: Oct. 14, 2024. [Online] Available: <https://www.mckinsey.com/capabilities/mckinsey-digital/our-insights/achieving-success-in-large-complex-software-projects>.
2. О. В. Прус, В. П. . Майданюк, і Арсенюк І. Р., «Аналіз інструментів управління багатопроектними середовищами: оптимізація розробки програмного забезпечення», НаукПраці ВНТУ, вип. 1, Бер 2024. Accessed: Oct. 14, 2024. [Online] Available: <https://praci.vntu.edu.ua/index.php/praci/article/view/714/696>.
3. Design System and Component Library: Approach for efficient FrontEnd development. Accessed: Oct. 14, 2024. [Online] Available: <https://www.linkedin.com/pulse/design-system-component-library-approach-efficient-kamatchinathan/>.
4. Robert C. Martin. (2008) Clean Code: A Handbook of Agile Software Crafts-manship. ISBN – 978-0132350884. Accessed: Oct. 14, 2024. [Online] Available: <https://github.com/jnguyen095/clean-code/blob/master/Clean.Code.A.Handbook.of.Agile.Software.Craftsmanship.pdf>.

УДК 681.5015:007

### ВІЗУАЛІЗАЦІЯ НАДІЙНІСНО-ЧАСОВИХ ХАРАКТЕРИСТИК ЕТАПІВ РОЗРОБКИ МОБІЛЬНОГО ЗАСТОСУНКУ ДЛЯ АГРЕГАЦІЇ МЕДІА КОНТЕНТУ

Прус Б.В. (bohdan.prus.vntu@gmail.com),

Ракитянська Г.Б. (rakit@vntu.edu.ua)

Вінницький національний технічний університет (Україна)

*У сучасних проєктах розробки мобільних застосунків важливу роль відіграє прогнозування прогресу, зокрема час завершення та надійність програмного забезпечення. У даних тезах розглянуто методи прогнозування та візуалізації надійнісно-часових характеристик етапів процесу розробки за допомогою кумулятивних діаграм та розв'язків задач оптимізації.*

#### Вступ

Розробка мобільних застосунків для агрегування медіа контенту є складним процесом, який потребує ретельного планування, контролю та оптимізації [1]. Важливо не тільки дотримуватись заданих часових рамок, але й забезпечити високу надійність програмного забезпечення, щоб мінімізувати ризики збоїв та інших помилок.

Одним із ключових аспектів успішної розробки є прогнозування прогресу та надійності проєкту. Для цього використовуються кумулятивні діаграми, які дозволяють контролювати виконання завдань та оцінювати досягнуті результати в реальному часі. Крім того, оптимізація проєктних рішень у процесі розробки програмного забезпечення є важливим етапом для підвищення стабільності та якості кінцевого продукту. Візуалізація розв'язків прямих і двоїстих задач оптимізації надійності ПЗ дозволяє не тільки відслідковувати прогрес, але й вносити корективи в процес розробки.

#### Виклад основного матеріалу

Задачі оптимізації функціональної надійності ПЗ спрямовані на оптимальний розподіл ресурсів для забезпечення стабільної роботи застосунку та мінімізацію ймовірності збоїв. Мобільні застосунки для агрегування медіа контенту потребують використання зовнішніх

ресурсів, що є додатковим фактором ризику стабільної роботи застосунку. Пряма задача передбачає досягнення прийнятного рівня якості за мінімальний час; двоїста задача – досягнення максимальної якості за допустимий час.

Для візуалізації процесу прийняття рішень прогнозується кумулятивна діаграма, зображена на рис. 1, що показує прогрес проєкта до та після оптимізації.

Дані для побудови кумулятивної діаграми базуються на результатах прогнозування правильності виконання завдань у проєкті розробки мобільного застосунку для агрегації медіа контенту. Аналіз процесів виконувався на основі початкового плану розробки та результатів оптимізаційних заходів, спрямованих на дотримання вимог часу та забезпечення надійності виконання проєктних задач.

Динаміка проєкта до оптимізації вказує на ризик перевищення часу через повторні доробки. Отримані показники представляють початковий темп виконання задач із повільним зростанням за рахунок неправильного визначення пріоритетів та розподілу ресурсів. На кумулятивній діаграмі відображені середні значення виконаних задач у відсотках на кожному етапі протягом 16 тижнів. Цей сценарій передбачає можливі затримки та невідповідності календарному плану через недосконалість процесу розробки.

Після аналізу виявлених проблем і впровадження оптимізаційних стратегій, таких як перерозподіл ресурсів на виконання робочих, контрольних і доробочних операцій, а також вибір методів контролю (тестування), показники значно покращилися. В результаті оптимізації кількість завдань, виконаних з 4 по 12 тиждень зростає на 20%. Стабільний прогрес проєкта забезпечено шляхом реалізації градієнтного методу, що обирає стратегію реалізації кожного етапу на основі приросту безпомилковості та витрат.



Рис. 1. Кумулятивна діаграма

На кумулятивній діаграмі (Рис. 1) представлено:

- розв'язок прямої задачі, що прогнозує виконання на 10 тижні 92% задач;
- розв'язок двоїстої задачі, що прогнозує завершення проєкта на 13 тижні із 100% виконаних задач.

Отримані дані дозволяють візуалізувати реальні зміни в процесі розробки, демонструючи позитивний вплив оптимізації на продуктивність проєкту. Використання кумулятивної діаграми для прогнозування динаміки проєкта дає змогу краще зрозуміти взаємодію подій і процесів для вчасного виконання завдань та підвищення надійності програмного забезпечення.

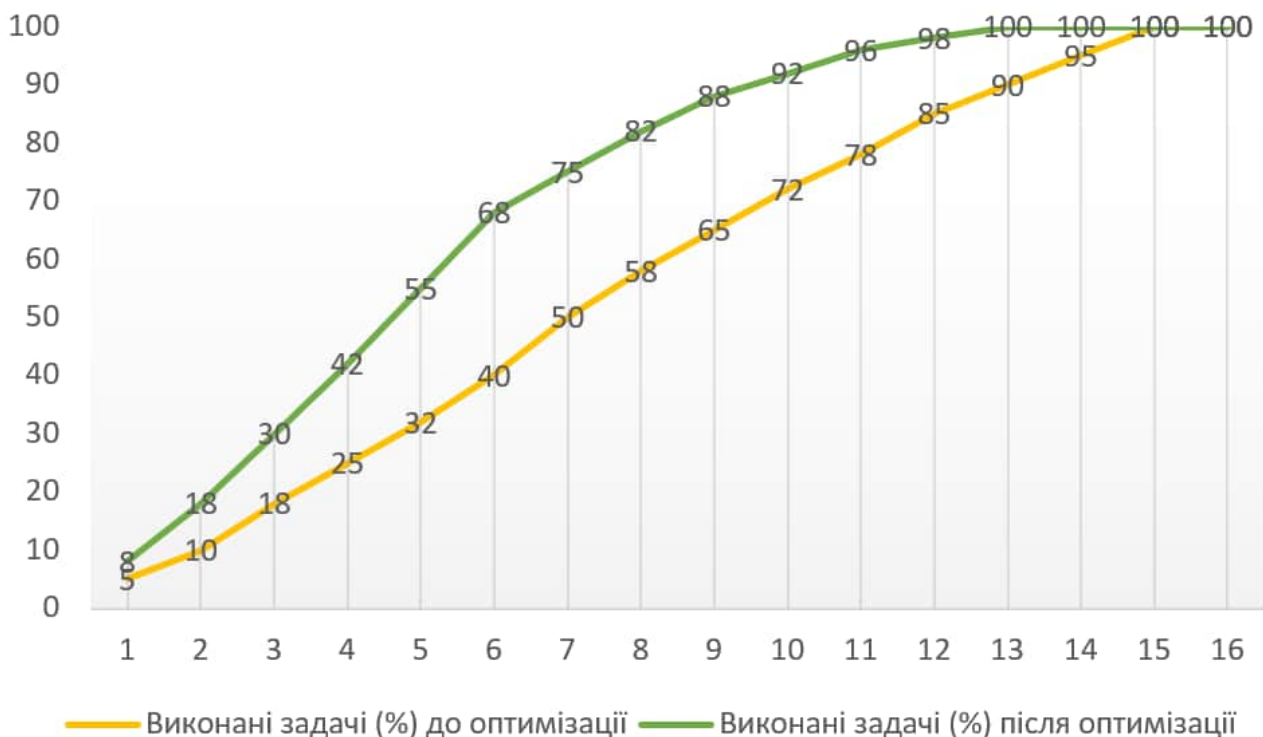

## Висновки

У процесі розробки мобільного застосунку для агрегації медіа контенту важливе місце займає прогнозування прогресу проєкту та забезпечення надійності програмного забезпечення. Використання кумулятивних діаграм для візуалізації виконання завдань дозволяє не тільки відслідковувати реальний стан проєкту, але й своєчасно виявляти потенційні ризики та відхилення від плану.

Завдяки візуалізації розв'язків прямої та двоїстої задач оптимізації надійності ПЗ, вдалося показати, як коригування процесів можуть вплинути на загальну стабільність та якість застосунку. Представлена кумулятивна діаграма до та після оптимізації наочно демонструє покращення часу виконання завдань і підвищення надійності програмного забезпечення. Таким чином, візуалізація є ефективним інструментом у процесі прийняття рішень на кожному етапі розробки програмного забезпечення, дозволяючи не лише контролювати хід виконання проєкту, але й підвищувати його надійність за рахунок оптимізації етапів процесу розробки.

## СПИСОК ВИКОРИСТАНОЇ ЛІТЕРАТУРИ

1. Wlodarczyk K. The Software Development Process [Електронний ресурс] – режим доступу: <https://sunscrapers.com/blog/how-to-improve-software-development-process>. Дата звернення: 14.10.2024р.
2. Software Process Development: Optimize Efficiency and Quality [Електронний ресурс] – режим доступу: <https://www.metridev.com/metrics/software-process-development-optimize-efficiency-and-quality>. Дата звернення 14.10.2024р.

УДК 004.9

## СИТУАЦІЙНА ОБІЗНАНІСТЬ КРОК ДО БЕЗПЕКИ СУДНОВОДІННЯ

Пунченко Н.О., Бенц В.А. (iioonn24.01@gmail.com,  
(iioonn24@rambler.ru), vlad.benz92@gmail.com)  
Одеський державний аграрний університет (Україна)

*Судноводіння не відстає від сучасного світу, де помічником є штучний інтелект. Системи штучного інтелекту, які входять до складу інтегрованих систем судноводіння. І служать для вирішення завдань безпеки судноводіння, яка багато тисячоліть знаходиться в пріоритеті судноплавства. Під час альянсу природного і штучного інтелекту, приблизно через триста років після феномена Ньютона, суспільство має в своєму розпорядженні знаннями, про ядро природничих наук, і їх складових, таких, як фізика і біологія, напрямки їх досліджень. Будь-яка складова природничих наук являє собою сукупність знань про певний клас речей: об'єкт або явище нашого Всесвіту, властивості і характеристики, відмінну рису в поведінці і взаємодії один з одним[1]. Штучний інтелект допомагає підвищити безпеку, ефективність і екологічність морських перевезень, а також поліпшити ситуаційну обізнаність екіпажів суден.*

Уявімо визначення ситуаційної обізнаності в мореплавстві: «Ситуаційна обізнаність — це ментальна модель стану навколишнього середовища, наявна у людей, які приймають рішення». Вона хороша тим, що пов'язує прийняття рішень не з абстрактним «розумінням», а з картиною реальності, яка в певний момент часу складається в голові у тих, від кого ці рішення очікуються. До того ж дозволяє дещо віддалити себе від «аналітичного паралічу» - для суб'єктивного «розуміння» можна до нескінченності витягувати інформацію із зовнішнього світу, нічого не роблячи. Тоді як архітектурою і параметрами ментальної моделі можна оперувати досить гнучке. Але це семантичний нюанс з категорії» я автор, я так бачу " не використовуємо.

Традиційні методи забезпечення ситуаційної обізнаності включають використання радарів, GPS-навігації, карт та інших інструментів. Однак ці методи мають ряд обмежень, таких як обмежений огляд, можливість помилок та недостатня автоматизація процесів.

Допомога систем штучного інтелекту в ситуаційній обізнаності-це здатність екіпажу судна швидко і точно оцінювати навколишнє оточення і вживати відповідних заходів для забезпечення безпеки та ефективності роботи. Вона включає в себе моніторинг навігаційних небезпек, погодних умов, руху інших суден і дотримання міжнародних правил і норм.

Системи ІІІ використовують для поліпшення ситуаційної обізнаності екіпажів суден у таких напрямках, як: моніторинг навігаційних небезпек; для автоматичного виявлення та класифікації навігаційних небезпек, таких як мілини, рифи та інші перешкоди. Дозволяє екіпажам суден отримувати своєчасну інформацію про потенційні небезпеки і вживати заходів для їх подолання[2]. При прогнозуванні погоди використовується для аналізу даних метеостанцій і супутників, щоб прогнозувати погодні умови на маршруті судна. Використаний для автоматичного виявлення та відстеження інших суден на радарях та інших навігаційних засобах. Це дозволяє екіпажам суден отримувати своєчасну інформацію про рух інших суден і уникати зіткнень. Також може бути використаний для автоматичного моніторингу та перевірки дотримання екіпажами суден міжнародних правил і норм, таких як міжнародні правила попередження зіткнення суден у морі (COLREG). Це дозволяє екіпажам суден уникнути штрафів та інших санкцій за порушення правил [3].

Ще одна з таких систем Automatic Identification System (AIS), в яку інтегрована система штучного інтелекту для виявлення та аналізу даних, пов'язаних з рухом суден. Принцип роботи AIS заснований на використанні супутникових угруповань, таких як GPS і Galileo, для визначення місця розташування судна. Зафіксована інформація передається між об'єктами водного транспорту (судна і берегова інфраструктура) в діапазоні ультракоротких радіохвиль на частоті 161,975 МГц і 162,025 МГц. Зв'язок із землею здійснюється через базові станції AIS. Згідно з вимогами міжнародної конвенції, SOLAS 74/88, система AIS повинна бути обов'язково встановлена на суднах валовою місткістю понад 300, що курсують по міжнародних водах, і на суднах валовою місткістю понад 500, що не здійснюють міжнародні рейси. Повідомлення, що передаються в системі, діляться на три типи: статична інформація, динамічна інформація і рейсова інформація. Статична інформація оновлюється кожні 6 хвилин і містить ідентифікаційний номер MMSI, Міжнародний морський номер ІМО, радіопозивний, назву та тип судна. Динамічна інформація передається від 30 секунд до 3 хвилин і включає координати (широту і довготу), час UTC, навігаційний статус, істинний курс і навігаційний кут, реальну швидкість, кут крену і кільової качки, кутову швидкість повороту і іншу радіонавігаційну інформацію. Рейсова інформація передається кожні 6 хвилин і містить пункт призначення, час прибуття, осадку судна, клас І категорію вантажу, число людей на борту та інші повідомлення, що забезпечують безпеку перевезень.

Головне пам'ятати, що для регулярних завдань фреймворк ситуаційної обізнаності, найчастіше, надлишковий (якщо ви не control freak). Однак дуже корисні як основа підготовки до ситуацій екстремальних. Похибка системи AIS залежить від багатьох факторів, включаючи точність супутникового позиціонування, умови прийому сигналу і якість обладнання на борту судна. В цілому, похибка становить близько 100 метрів по горизонталі і 15 метрів по вертикалі. Однак при сприятливих умовах і використанні високоточного обладнання похибка може бути значно зменшена. При розрахунку похибки краще використовувати надлишкові і наднадлишкові вимірювання. важливо мінімізувати похибку у вимірюваннях, щоб покращити точність та надійність навігаційних даних. В AIS використовують надлишкові та наднадлишкові вимірювання для зниження похибки за допомогою методів, які дозволяють коригувати та перевіряти вимірювання на наявність відхилень. Ці вимірювання означають, що в системі збираються більше даних, ніж мінімально необхідно для визначення місцезнаходження та інших параметрів судна. Що дозволяє порівнювати дані з кількох джерел і проводити розрахунки, які знижують похибку. Класичні методи для обробки таких вимірювань:

метод найменших квадратів (МНК): використовується для оцінки параметрів за надлишковими вимірюваннями, мінімізуючи квадрат відхилень від середнього значення;

метод розширеного калібрування (ЕКФ): вносить корекції на основі динамічної моделі, зменшуючи похибки;

метод зваженого середнього (WLS): підвищує точність обробки даних, надаючи більшу вагу точнішим вимірюванням.

Також фундаментальну теорію надлишкових вимірювань засновано на системному підході та інформативній надмірності сучасної загальнонаукової метрології, яку запропонував Владислав Кондратьєв — відомий вчений у галузі метрології та теорії вимірювань. Вона розглядає об'єкт вимірювань і засоби надлишкових вимірювань як єдине ціле, складну технічну систему. Основні положення ФТНВ включають:

розгляд об'єкта вимірювань і засоби надлишкових вимірювань як єдиної системи;  
використання поняття "інформативна надмірність" для аналізу процесів вимірювань;  
розробку математичних моделей, що відображають властивості і стан системи " об'єкт вимірювань-засіб надлишкових вимірювань»;  
застосування методів системного аналізу і теорії ймовірностей для оцінки якості і точності вимірювань.

ФТНВ має ряд переваг перед традиційними теоріями вимірювань. Вона дозволяє більш глибоко зрозуміти процеси вимірювань, підвищити точність і якість результатів, а також розширити можливості використання засобів вимірювань. В даний час ФТНВ активно розвивається і застосовується в різних галузях.

Системи штучного інтелекту і машинне навчання є потужними інструментами для підвищення ситуаційної обізнаності та перевірки дотримання правил COLREG. Його використання може допомогти знизити ризик аварій і підвищити безпеку на мореплавannya.

### Список використаної літератури

[1]. N. Punchenko, O. Tsyra, N. Kazakova Formalization as an object of the management strategy of the active technical systems group in the safety system. The Caucasus Economic & social analysis journal of southern caucasus June 2021 volume 42 № 03 ISSN: 2298-0946, E-ISSN: 1987-6114; DOI PREFIX: 10.36962/CESAJSC. P. 36 – 38.

[2]. X. I. Микіч, Є. В. Буров. методи подання та опрацювання знань у системах зі ситуаційною обізнаністю <https://science.lpnu.ua/sites/default/files/journal-paper/2018/jun> . Стор 205– 216.

[3]. N. Пунченко Н.О., Цира О.В., Технологічний розвиток судноплавства, систем швартування судноплавства майбутнього, монографія. Iowa State University Digital Press, Editor-in-Chief Kotlyk S. 2022 DOI <https://doi.org/10.31274/isudp.2022.121> ISBN 978-617-7867-37-0 (Print) ISBN 978-1-958291-01-6 (e-book). Стор. 220 – 291.

УДК 004.65

### ІНДЕКСИ ЯК ІНСТРУМЕНТ ПІДВИЩЕННЯ ПРОДУКТИВНОСТІ ЗАПИТІВ У РЕЛЯЦІЙНИХ СИСТЕМАХ УПРАВЛІННЯ БАЗАМИ ДАНИХ

Романишин В. І., Вовк Р. Б. (romanyshynveronika1@gmail.com, r.vovk@nung.edu.ua)  
Івано-Франківський національний технічний університет нафти і газу (Україна)

*У цій роботі досліджується роль індексів у реляційних системах управління базами даних (СКБД) та їх вплив на продуктивність SQL-запитів. Індокси виступають важливим інструментом для оптимізації запитів, особливо тих, що містять агрегатні функції, такі як SUM, AVG, COUNT. Використання індексів дозволяє зменшити обсяг даних для обробки, скоротити час виконання запитів і підвищити загальну ефективність системи. Проте індокси також мають низку обмежень, зокрема можуть негативно впливати на операції вставки, оновлення та видалення даних. У роботі аналізується вплив кластерних і некластерних індексів, розглядаються випадки ефективного їх застосування, а також обговорюються проблеми, пов'язані з їх надмірним використанням.*

У сучасних умовах швидке зростання обсягу даних та ускладнення SQL-запитів зумовлюють підвищені вимоги до ефективності обробки інформації в базах даних. Індокси відіграють ключову роль у забезпеченні оптимізації запитів, сприяючи підвищенню швидкості доступу до даних. Особливо це актуально для таких галузей, як охорона здоров'я, фінанси,

кібербезпека та онлайн-ігри, де незначні затримки в обробці даних можуть негативно вплинути на продуктивність систем, для яких швидкість є критичним фактором. Оскільки індекси забезпечують більш ефективне використання ресурсів під час роботи з великими масивами інформації, їх правильне впровадження дозволяє уникнути суттєвих втрат у продуктивності.

Мета пропонованого дослідження полягає в аналізі ролі індексів у SQL та їх впливу на ефективність виконання запитів до бази даних.

Індекси є спеціальними структурами даних, які використовуються для пришвидшення пошуку записів у базах даних. Їх функція схожа на алфавітні покажчики у книгах, що дозволяють перейти безпосередньо до потрібної сторінки, уникаючи послідовного перегляду всього змісту. За відсутності індексів обробка запитів до великих таблиць вимагає перегляду кожного запису, що значно збільшує час виконання операцій. Індекси ж вказують на конкретний запис, скорочуючи час пошуку [1].

Існують два основні типи індексів: кластерні та некластерні. Кластерні індекси забезпечують фізичне впорядкування даних у таблиці відповідно до індексованого стовпця, що значно прискорює доступ до даних. Некластерні індекси містять лише вказівники на записи таблиці, що може призводити до додаткових звернень до диску для отримання даних. Оптимізація запитів передбачає створення індексів на тих стовпцях, що найчастіше використовуються у запитах. Однак, надмірна кількість індексів може негативно вплинути на продуктивність операцій оновлення, видалення або додавання даних, оскільки всі ці дії потребують оновлення відповідних індексів [2].

Важливо також враховувати порядок стовпців у складених індексах. Використання лише першого стовпця може бути ефективним, тоді як запити, що звертаються лише до інших стовпців без використання першого, можуть бути менш оптимальними або навіть недоступними.

Використання індексації дозволяє значно зменшити кількість рядків, що переглядаються під час виконання запиту, тим самим підвищуючи ефективність роботи з великими таблицями. Вважається, що запити, які базуються виключно на індексах, виконуються миттєво і не потребують значних ресурсів. Однак, існують два типи запитів, які можуть викликати проблеми — це повільний і випадковий запит. Важливо зазначити, що випадковий повільний запит не завжди свідчить про проблему в структурі бази даних; наприклад, під час виконання операцій вставки (INSERT) або оновлення (UPDATE) його повільність може бути пов'язана з навантаженням на дискову систему сервера в момент виконання, і це є нормальною роботою сервера. Натомість проблемний повільний запит викликає надмірне навантаження на сервер через надмірну кількість оброблюваних даних, що є неприйнятним і вимагає корекції.

Дискові ресурси серверу зазвичай використовуються для обробки повільних запитів, і можуть виникати ситуації, коли той самий запит виконується миттєво, якщо сервер зберігає у пам'яті вміст відповідних таблиць. Проте, якщо запит включає велику кількість переглянутих рядків, його ефективність знижується.

Одним із методів підвищення швидкості SQL-запитів є впорядкування даних за допомогою індексів. Це може бути досягнуто або через зміну фізичного порядку збереження даних на диску, або через створення додаткової структури, яка містить поле для сортування та посилання на рядок таблиці. У першому випадку використовується кластерний індекс, у другому — некластерний.

Кластерна індексація забезпечує високий рівень швидкості пошуку за індексованим полем, однак її головний недолік полягає у неможливості використання більше одного кластерного індексу для таблиці. Це обмежує її застосування лише до певних типів запитів. Некластерні індекси, у свою чергу, дозволяють здійснювати пошук у відсортованій структурі з подальшим зверненням до таблиці для отримання необхідних даних. Їх недолік полягає в додаткових витратах часу на пошук за посиланням.

Покриваючі некластерні індекси заслуговують особливої уваги, оскільки вони можуть містити додаткові поля, які не беруть участь у сортуванні, але необхідні для вибірки даних, що зменшує кількість звернень до основної таблиці. Водночас, всі типи індексів мають спільний недолік — уповільнення операцій модифікації даних через необхідність оновлення індексів під час внесення змін до таблиці.

Оптимізатор запитів використовує наявні індекси, структури даних і статистику для вибору найкращого плану виконання запиту в межах відведеного часу. Якщо сервер не знаходить оптимального індексу, цей індекс позначається як "не знайдений" у плані запиту. Сервер веде



статистику щодо частоти використання таких індексів і оцінює їх можливу ефективність. Таким чином, оптимізатор запитів у поєднанні зі статистикою бази даних надає розробникам цінні рекомендації щодо створення або модифікації індексів для покращення швидкості SQL-запитів [3].

Агрегатні функції, такі як SUM, AVG, COUNT та інші, застосовуються для обчислення з наборів даних і використовуються для отримання узагальненої інформації з таблиць, що дозволяє швидко підраховувати сумарні, середні або кількісні показники.

Індекси можуть суттєво підвищити ефективність виконання запитів, що використовують агрегатні функції, шляхом зменшення обсягу даних, які підлягають обробці. Наприклад, під час виконання функції SUM база даних здатна швидко звузити вибірку до необхідних записів, які відповідають умовам фільтрації, уникаючи повного сканування таблиці. Це значно зменшує час виконання запиту.

Крім того, індекси оптимізують запити, що містять кілька агрегатних функцій одночасно. У складних запитах, де застосовуються фільтри та групування, наявність індексів може прискорити доступ до даних і поліпшити загальну продуктивність системи. Таким чином, індекси є важливим інструментом для забезпечення ефективної обробки даних у реляційних системах управління базами даних (СКБД).

Однак, попри свою ефективність, індекси мають певні обмеження. Одним із головних є те, що індекси можуть уповільнювати виконання операцій, пов'язаних зі зміною даних. Кожного разу, коли в таблицю додаються нові записи або змінюються існуючі, оновлення індексів може призводити до збільшення часу виконання таких операцій, особливо при великій кількості індексів, що негативно впливає на загальну продуктивність системи [4].

Також не всі типи запитів можуть бути оптимізовані за допомогою індексів. Наприклад, запити, що містять умови з використанням символів підстановки на початку, зазвичай не можуть скористатися перевагами індексації, що призводить до необхідності повного сканування таблиці й може знижувати продуктивність запиту.

Таким чином, аналізуючи роль індексів у SQL та їх вплив на продуктивність запитів, можна стверджувати, що індекси відіграють ключову роль у підвищенні ефективності реляційних СКБД. Вони забезпечують швидкий доступ до необхідних записів, зменшуючи обсяг даних, які потрібно обробити. Однак надмірна кількість індексів може негативно вплинути на продуктивність операцій із модифікації даних, таких як вставка, видалення чи оновлення. Тому при створенні складених індексів важливо враховувати порядок стовпців і характер запитів, які виконуються в системі.

Налаштовані індекси, особливо в контексті агрегатних функцій (SUM, AVG, COUNT тощо), здатні значно підвищити продуктивність бази даних. Завдяки індексам система може швидше обробляти запити з цими функціями, мінімізуючи необхідність у повному скануванні таблиць.

Отже, індекси відіграють ключову роль у підвищенні продуктивності запитів до баз даних, особливо при роботі з великими обсягами даних і складними запитами. Їх правильне налаштування дозволяє значно скоротити час виконання SQL-запитів, зменшивши кількість даних для обробки та уникавши повного сканування таблиць. Зокрема, індекси допомагають оптимізувати запити з агрегатними функціями і складними умовами фільтрації та групування. Проте надмірна кількість індексів може спричинити негативний вплив на операції модифікації даних, тому необхідно враховувати специфіку запитів і порядок стовпців у складених індексах. Використання індексів повинно бути ретельно сплановане, враховуючи ресурси, доступні для зберігання та оновлення індексів.

### Список використаної літератури

- [1] «Оптимізація роботи СУБД MS SQL Server: від рівня сервера до рівня запитів» Соколова Д.Т., 2022. [Online]. Available: <https://ekmair.ukma.edu.ua/server/api/core/bitstreams/f3152d1d-caa6-4fa6-8103-d18a02acfbb3/content>. [Accessed: Oct. 10, 2024].
- [2] «Індекс таблиці бази даних» Wikipedia, 11.02.2023. [Online]. Available: [https://uk.wikipedia.org/wiki/Індекс\\_таблиці\\_бази\\_даних](https://uk.wikipedia.org/wiki/Індекс_таблиці_бази_даних). [Accessed: Oct. 10, 2024].
- [3] «Аналіз оптимізації виконання Sql-запитів» Новосолов Д. С., 30.03.2023. [Online]. Available: [eprints.zu.edu.ua/37557/1/Збірник\\_ІТтаМС\\_2023\\_друк.pdf#page=102](https://eprints.zu.edu.ua/37557/1/Збірник_ІТтаМС_2023_друк.pdf#page=102). [Accessed: Oct. 12, 2024].



[4] «Моделі та інформаційна технологія оптимізації структури бази даних вузла у корпоративних інформаційних системах» Дворецький М. Л., 2020. [Online]. Available: [https://chmnu.edu.ua/wp-content/uploads/2016/04/dis\\_Dvoretzkyi.pdf](https://chmnu.edu.ua/wp-content/uploads/2016/04/dis_Dvoretzkyi.pdf). [Accessed: Oct. 14, 2024].

УДК 655.59+881.3

## АНАЛІЗ КРИТЕРІЇВ ЯКОСТІ ШРИФТОВОГО ОФОРМЛЕННЯ ДИТЯЧИХ ВИДАНЬ

Сельменська З. М., Дубневич М. М. (zoriana.m.selmenska@lpnu.ua,  
myroslava.m.dubnevych@lpnu.ua)  
НУ «Львівська політехніка» ПІМТ (Україна)

*Проаналізовано критерії якості шрифтового оформлення дитячих видань виходячи з основних вимог до такої категорії видань. Виокремлено основні фактори та причини, які тою чи іншою мірою впливають на якість шрифтового оформлення дитячих видань. Для розв'язання поставленої задачі використано засоби теорії графів та системного аналізу.*

Від якісного оформлення дитячих книжкових видань, зокрема якісного шрифтового оформлення, залежить сприйняття інформації маленькими читачами. Виходячи з вікової категорії читача, гігієнічних вимог і технічних умов до оформлення дитячих книжкових видань, саме шрифтове оформлення має бути максимально чітким, зрозумілим і забезпечувати високу зручність читання, економічність та естетичність видання. Тому важливим і актуальним є виокремлення та аналіз критеріїв (факторів), що забезпечують якість шрифтового оформлення дитячих видань.

Отже, серед відомих факторів, що визначають ефективність операцій, систем чи процесів, а саме – якість, умови функціонування та способи виокремлення [1], розглянемо проблему якості шрифтового оформлення якості дитячих книжкових видань, як результат взаємодії різних груп факторів у складному технологічному процесі операцій та системних процедур [2,3]. Для вирішення поставленої задачі використаємо теорію графів.

Загалом, оцінка якості оформлення дитячих видань і зокрема оцінка якості шрифтового оформлення дитячих видань займає одне з чільних місць в системі критеріїв комплексного оцінювання шкільних підручників і Нової української школи [4]. З огляду на сучасні досягнення технологічного процесу підготовки і випуску книжкових видань, застосування новітніх інформаційних технологій, ефективних методів проєктування, питання якості залишається актуальним.

Виходячи з особливостей вимог до шрифтового оформлення дитячих видань і сучасної типографіки для різної вікової категорії читача проаналізуємо ключові категорії якості:

- Діти певної вікової категорії мають добре зорво сприймати шрифти певного гарнітурокегля, тобто гарнітура, накреслення і розмір шрифту має відповідати певній віковій категорії;
- Довжина рядка має бути співрозмірна з кеглем шрифту («гігієнічна довжина рядка»);
- Інтерліньяж повинен добре співвідноситись з кеглем шрифту і довжиною рядка (формат видання і якісна типографіка);
- Правильний вибір варіанту оформлення полоси складання (співвідношення полоси складання тексту до полів сторінки складання);
- Колір шрифту;
- Колір паперу;
- Зручність читання;
- Використання виворіток;
- Параметри оформлення тексту.

Аналіз критеріїв за ступенем впливу на якість шрифтового оформлення дитячих видань їх групування і виокремлення реалізується використанням засобів теорії графів та методів системного аналізу. Основним для розв'язання поставленого завдання є вибір критеріїв якості шрифтового оформлення тексту в дитячих виданнях з фактичним відношенням між ними, які

встановлюються експертним методом. Наявність певної множини критеріїв, що мають відношення до якості шрифтового оформлення дитячих видань створює певну кількість можливих зв'язків між ними  $n_{\max} = n^2 - n$ . Тому основне завдання – це встановлення мінімально можливої кількості зв'язків між критеріями достатньої для адекватної оцінки їх інтегрального впливу на процес якісного шрифтового оформлення видань.

Проаналізувавши множину факторів за ступенем впливу на остаточний продукт, можна їх групувати та об'єднати виділивши узагальнені критерії, які визначають технічні передумови правильності, відповідності галузевим стандартам, гігієнічним нормам шрифтового оформлення та типографіку дитячих книжкових видань різної вікової категорії.

Нехай сукупність таких критеріїв становить деяку множину  $Z = \{z_1, z_2, \dots, z_n\}$ . Виберемо з цієї сукупності підмножину  $Z_1 \in Z$  найсуттєвіших критеріїв. Для наочності доповнимо математичне позначення критерію його мнемонічною назвою[5]:

$z_1$  – тип дитячого видання – ТДВ;

$z_2$  – шрифтове оформлення (гарнітура, кегель, накреслення) – ШО;

$z_3$  – параметри оформлення тексту (форматування та верстання) – ПОТ;

$z_4$  – параметри складання (відповідність правилам складання та гігієнічним нормам) – ПС;

$z_5$  – зручність читання тексту – ЗРЧ;

$z_6$  – формат видання, формат рядка, варіант оформлення – ФВ;

$z_7$  – вікова категорія читача – ВКЧ;

$z_8$  – колір шрифту – КШ;

$z_9$  – колір і тип паперу – КТП;

$z_{10}$  – особливості типографіки – ОТ.

Підмножину критеріїв  $Z_1$  та можливі взаємозв'язки між ними може бути подано у вигляді орієнтованого графа. Для цього у вершинах графа розмістимо елементи підмножини  $Z_1$  дуги будуть з'єднувати суміжні пари вершин  $(z_i, z_j)$ , для них визначено зв'язок, який вказує на певну залежність параметрів один від одного. При розгляді множини елементів з певною кількістю взаємозв'язків між ними встановимо ієрархічну структуру цієї множини з розташуванням елементів за рівнями з більшим, або меншим домінування одних елементів над іншими. Наприклад зручність читання суттєво залежить від типографічних параметрів, а саме гарнітури, кегля та накреслення, важливим при цьому є формат полоси складання та типографіка. Отже зміна кількості та змісту критеріїв суттєво впливає на модифікацію моделі – ієрархічної структури.

Розв'язання такого виду задачі вимагає виявлення максимально повної множини узагальнених критеріїв встановлення експертних оцінок важливості та пріоритетності впливу кожного з них на кінцевий продукт – якісне шрифтове оформлення дитячих видань, кореляції взаємозв'язків об'єктивних і суб'єктивних критеріїв.

### Список використаної літератури

[1] Дурняк Б. В., Піх І. В., Сеньківський В. М. Теоретичні основи інформаційної концепції формування та оцінювання якості видавничо-поліграфічних процесів. Монографія. Львів: Українська академія друкарства, 2022. 356 с.

[2] З. М. Сельменська Семантична мережа факторів якості процесу верстання книжкових видань/ З. М. Сельменська, З. І. Плахтина //Поліграфія і видавнича справа: зб. наук. праць. — Львів: УАД, 2023. - № 2 (86).

[3] Сеньківський В. М. Модель ієрархії критеріїв якості книжкових видань. *Наукові записки [Української академії друкарства]*. 2007. № 11. С. 73–80.

[4] Сельменська З. М., Занько Н. В., Маїк Л. Я., Комар С. М. Комплексний підхід до оцінювання якості оформлення та виготовлення шкільних підручників / Selmenska Z. M., Zanko N. V., Maik L. Ya., Komar S. M. A comprehensive approach to assessing the quality of design and production of school textbooks *Видавнича культура шкільного підручника: проблеми, що не втрачають актуальності : матеріали круглого столу 15 грудня 2020 року. – Львів: [Українська академія друкарства]*, 2021. – С. 84-92 DOI:[http://mk.uad.lviv.ua/storage/uploads/Round\\_Table\\_Proceedings\\_Publishing\\_Quality\\_Textbook.pdf](http://mk.uad.lviv.ua/storage/uploads/Round_Table_Proceedings_Publishing_Quality_Textbook.pdf)

[5] Сеньківський В. М., Осінчук О. І. Класифікація факторів додрукарських процесів. *Наукові записки [Української академії друкарства]*. 2017. № 1. С. 60–67.

## МОДЕЛЬ ІЄРАРХІЇ КРИТЕРІЇВ ФАКТОРІВ ЯКОСТІ ПРОЦЕСІВ ВЕРСТАННЯ

Сельменська З. М., Плахтина З. І. (Zoriana.M.Selmenska@lpnu.ua,  
zoreslava.plakhtyna91@gmail.com)  
НУ «Львівська політехніка» ПІМТ (Україна)

*В тезах розглядається застосування інформаційних технологій для вибудовування моделі ієрархії критеріїв факторів якості на процес верстання книжкового видання. В роботі описується множина критеріїв якості верстання та можливі взаємозв'язки між ними, які подаються у вигляді орієнтованого графа із взаємозалежністю факторів.*

Верстка — це фундаментальний процес у створенні друкованої продукції, який визначає її кінцевий вигляд.

Для забезпечення високої і стабільної якості підготовки книжкових видань необхідно передбачити комплексну систему, яка охоплює ряд актуальних завдань, що мають бути ефективно вирішені до публікації видання [1].

Постановку та розв'язання подібної задачі здійснено з використанням засобів теорії графів та методів системного аналізу. Результатом є розроблення ієрархічної графічної моделі пріоритетного впливу критеріїв факторів якості процесу верстання.

Нехай сукупність критеріїв становить деяку множину  $S = \{s_1, s_2, \dots, s_n\}$ . Для наочності доповнимо математичне позначення критерію його мнемонічною назвою, де  $s_1$  — тематичне та виробниче планування (ТТВП),  $s_2$  — читацький попит (ЧП),  $s_3$  — вид видання (ВВ),  $s_4$  — обсяг видання (ОВ),  $s_5$  — розмірні параметри видання (РПВ),  $s_6$  — шрифтове оформлення (ШО),  $s_7$  — ілюстраційне оформлення (ІО),  $s_8$  — група складності верстання (ГСВ),  $s_9$  — правила складання тексту (ПСТ),  $s_{10}$  — правила заверстування (ПЗ),  $s_{11}$  — макетування (М).

Підмножину критеріїв  $S_I$  та можливий взаємовплив між ними подамо у вигляді орієнтованого графа (рис. 1).



Рис.1 Граф зв'язків між критеріями факторів якості процесів верстання

На основі вищезгаданого графа побудуємо матрицю досяжності.

	1	2	3	4	5	6	7	8	9	10	11
	ТТВП	ЧП	ВВ	ОВ	РПВ	ШО	Ю	ГСВ	ПСТ	ПЗ	М
1	ТТВП	1	0	1	1	0	1	1	0	0	0
2	ЧП	1	1	1	0	0	0	0	0	0	0
3	ВВ	0	0	1	1	1	1	1	1	0	0
4	ОВ	0	0	0	1	1	0	0	1	0	0
5	РПВ	0	0	0	0	1	1	1	0	0	1
6	ШО	0	0	0	0	0	1	0	0	0	1
7	Ю	0	0	0	0	0	0	1	1	0	1
8	ГСВ	0	0	0	0	0	1	0	1	0	1
9	ПСТ	0	0	0	0	0	1	0	0	1	0
10	ПЗ	0	0	0	0	0	1	1	0	0	1
11	М	0	0	0	0	0	0	0	0	0	1

Вершину  $s_i$  називають досягнутою з вершини  $s_j$ , якщо в орієнтованому графі існує шлях з  $s_j$  до  $s_i$ . Позначимо підмножину досягнутих вершин через  $R(s_i)$ . Вершину  $s_j$  називають попередницею вершини  $s_i$ , якщо можливе досягнення  $s_i$  із  $s_j$ . Позначимо підмножину вершин попередниць через  $A(s_i)$ .

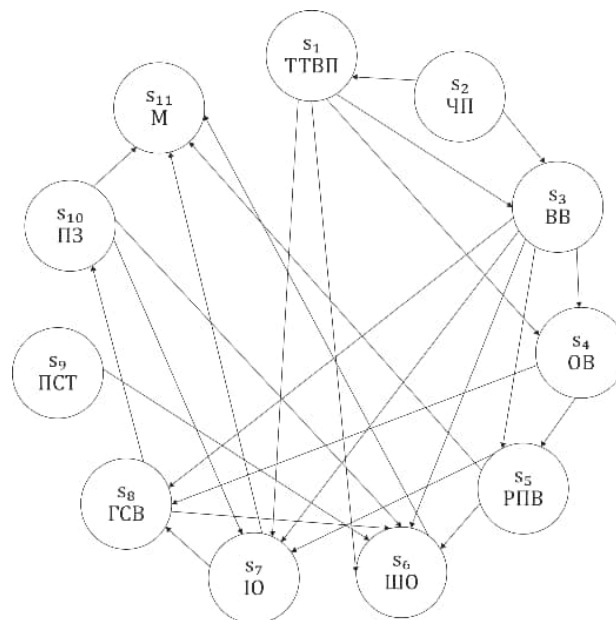
Перетин підмножин вершин досягнутих та вершин попередниць буде підмножина  $A(s_i) \cap R(s_i)$ . Множина тих вершин  $A(s_i) \cap R(s_i)$ , для яких виконується умова недосяжності з будь-якої з вершин, що залишилися множини  $S$  може бути визначена як рівень ієрархії. Складаємо таблицю з елементами  $s_i$ ,  $R(s_i)$ ,  $A(s_i)$  і  $A(s_i) \cap R(s_i)$ .

$s_i$	$R(s_i)$	$A(s_i)$	$A(s_i) \cap R(s_i)$
1	1, 3, 4, 6, 7	1, 2	1
2	1, 2, 3	2	2
3	3, 4, 5, 6, 7, 8	1, 2, 3	3
4	4, 5, 8	1, 3, 4	4
5	5, 6, 7, 11	3, 4, 5	5
6	6, 11	1, 3, 5, 6, 8, 9, 10	6
7	7, 8, 11	1, 3, 5, 7, 10	7
8	6, 8, 10	3, 4, 7, 8	8
9	6, 9	9	9
10	6, 7, 10, 11	8, 10	10
11	11	5, 6, 10, 11	

Як видно з таблиці, на першій ітерації рівність  $A(s_i) \cap R(s_i)$  виконується для елементів 2 і 9. Отже, вони є елементами першого рівня ієрархії, який вважатимемо критерієм найнижчого рівня пріоритетності впливу на якість процесу верстання.



Вилучаємо з таблиці рядки з номерами 2 і 9, а в другому стовпці викреслюємо цифри 2 і 9 [2]. Формування подальших таблиць з повторенням відповідних процедур і розрахунків приведе до такого порядку розміщення критеріїв за рівнями ієрархії.



Рис. 2 Модель ієрархії критеріїв факторів якості процесів верстання

Запропонована модель може стати ефективним інструментом для попереднього контролю та управління процесом верстання на всіх його етапах, забезпечуючи високу якість готового видання [3].

### Список використаної літератури

- [1] З.М. Сельменська, З. І. Плахтина, Т.С. Голубник // АНАЛІЗ ФАКТОРІВ ЯКОСТІ ПРЕ-ПРЕС ПІДГОТОВКИ КНИЖКОВИХ ВИДАНЬ/ Наукові записки, наук.-техн. збірн., № 1 (64), 2022, с. 9-18.
- [2] Васюта С. П. Модель критеріїв зручності читання текстової інформації в електронних виданнях //Поліграфія і видавнича справа. – 2011. – №. 3. – С. 66-74.
- [3] З. М. Сельменська, З. І. Плахтина СЕМАНТИЧНА МЕРЕЖА ФАКТОРІВ ЯКОСТІ ПРОЦЕСУ ВЕРСТАННЯ КНИЖКОВИХ ВИДАНЬ//Поліграфія і видавнича справа: зб. наук. праць. — Львів: УАД, 2023. - № 2 (86). — С.8

**АНАЛІЗ МЕТОДІВ УПРАВЛІННЯ ІТ-ПРОЕКТАМИ НА ОСНОВІ ГНУЧКИХ МЕТОДОЛОГІЙ**

**Сікетін Д. С.** (dmytro.siketin@student.karazin.ua),  
Харківський національний університет імені В. Н. Каразіна (Україна)

*В тезі розглядаються гнучкі методології управління ІТ-проектами, зокрема Agile, Scrum і Kanban, які набули популярності в умовах швидко змінюваного ринку. Аналізуються основні принципи кожної методології, їх переваги та недоліки, а також вплив на ефективність командної роботи. Особлива увага приділяється важливості адаптації до змін і активної комунікації в процесі управління проектами. Теза підкреслює також необхідність культурних змін в організації для успішного впровадження гнучких практик та забезпечення високої задоволеності клієнтів.*

Гнучкі методології управління ІТ-проектами, такі як Agile, Scrum і Kanban, стають ключовими компонентами сучасного програмного забезпечення та управлінських практик, особливо в умовах швидко змінюваного ринку [1]. Викликані необхідністю швидко реагувати на зміни в вимогах клієнтів, ці методи дозволяють командам адаптуватися до нових умов, зменшувати ризики та підвищувати ефективність розробки [2]. Переваги гнучких методологій полягають у зростаючій цінності, яку вони надають, завдяки постійному вдосконаленню процесів [3].

Agile, як філософія управління, охоплює низку принципів і цінностей, які викладені в Agile Manifesto [4]. Основна мета Agile — створення цінності для клієнта через безперервну адаптацію процесів. Це означає, що команди повинні регулярно отримувати зворотний зв'язок від клієнтів, бути готовими до змін у вимогах і оперативно реагувати на них [5]. Agile фокусується на співпраці, комунікації та гнучкості, що робить його ідеальним для проектів з непередбачуваними змінами.

Scrum, один з найбільш поширених фреймворків Agile, структурує роботу в короткі ітерації, звані спринтами [1]. Кожен спринт має чітко визначені цілі та результати, що дозволяє команді зосередитися на виконанні конкретних завдань за короткий період часу. Регулярні наради, такі як щоденні стендапи, сприяють постійному зв'язку в команді, що забезпечує швидке вирішення проблем [2]. Scrum також включає роль Product Owner, який відповідає за управління беклогом продукту, та Scrum Master, який координує команду та видаляє перешкоди на шляху до успіху [3].

Канбан, на відміну від Scrum, не вимагає структурованих спринтів [3]. Цей підхід зосереджується на візуалізації робочих процесів, завдяки чому команда може чітко бачити, на якому етапі знаходиться кожне завдання. Основним принципом Канбан є управління потоком роботи, що дозволяє уникати перевантаження команди та забезпечує ефективніше використання ресурсів. Завдяки візуалізації можна легко виявити «вузькі місця» в процесі та оперативно їх усувати, що підвищує продуктивність [6].

Аналіз переваг і недоліків цих методологій є важливим аспектом для вибору оптимального підходу до управління ІТ-проектами. Гнучкі методології зазвичай забезпечують високу адаптивність і швидкість реагування на зміни, однак їх ефективність залежить від участі всіх членів команди та рівня комунікації. Наприклад, Agile може бути менш ефективним у великих командах або в умовах жорсткої регуляції, де зміни можуть потребувати більше часу для реалізації.

Успішне впровадження гнучких методологій вимагає також культурних змін в організації, зокрема відкритості до змін, готовності до ризику і навчання на помилках [5].

Таким чином, правильний вибір методології може суттєво вплинути на успішність проекту, ефективність роботи команди та задоволеність клієнтів, сприяючи загальному успіху в конкурентному середовищі ІТ-індустрії [6].

### Список використаної літератури

- [1] J. Doe, "Agile Project Management," *Journal of Software Engineering*, vol. 12, no. 3, pp. 45-56, 2023.  
 [2] A. Smith, "The Benefits of Agile Methodologies," *International Journal of IT Management*, vol. 10, no. 2, pp. 67-73, 2022.  
 [3] B. Johnson, "Scrum Framework Explained," *Agile Practices Journal*, vol. 11, no. 5, pp. 15-22, 2023.  
 [4] Agile Alliance, "Agile Manifesto," *Agile Alliance*, 2001. [Online]. Available: <https://agilemanifesto.org>.  
 [5] F. Red, "Cultural Changes for Agile Success," *Organizational Change Journal*, vol. 9, no. 5, pp. 24-31, 2023.  
 [6] E. Blue, "Customer Satisfaction in IT Projects," *IT Success Journal*, vol. 11, no. 2, pp. 19-27, 2023.

УДК 004

## СУЧАСНІ МЕТОДИ АВТОМАТИЗАЦІЇ БІЗНЕС ПРОЦЕСІВ В ІТ: АНАЛІЗ, ВПРОВАДЖЕННЯ ТА ВПЛИВ НА ЕФЕКТИВНІСТЬ

Таволжан Д.О. (dianatavolzhan@knu.ua),  
 Київський національний університет імені Т.Г. Шевченка (Україна)

*Сучасні бізнеси стикаються з викликами швидкої адаптації до змін ринку та впровадження нових технологій, через що традиційні методи управління стають неефективними. Інноваційні рішення, такі як DevOps, Інфраструктура як код (IaC), контейнеризація, оркестрація та API, дозволяють автоматизувати процеси, покращувати співпрацю та підвищувати продуктивність. DevOps сприяє об'єднанню розробки та операцій для безперервного вдосконалення, тоді як IaC зменшує ризики помилок завдяки управлінню інфраструктурою через код. Контейнеризація забезпечує ізоляцію додатків, а оркестрація автоматизує їхнє масштабування, полегшуючи управління. API інтегрують системи, спрощують розробку та забезпечують безпечний доступ до даних, що дозволяє компаніям підвищувати ефективність, знижувати витрати і швидко адаптуватися до змін на ринку.*

**Постановка проблеми.** В умовах динамічного розвитку сучасного бізнес-середовища компанії стикаються з необхідністю оперативного реагування на зміни ринку та адаптації до нових технологій. Традиційні підходи до управління часто виявляються недостатніми для забезпечення конкурентоспроможності та ефективності. Відтак, виникає потреба в інтеграції інноваційних методів автоматизації бізнес-процесів, таких як DevOps, Інфраструктура як код (IaC), контейнеризація, оркестрація та API. Це дослідження спрямоване на вивчення цих сучасних рішень, їхньої ролі в оптимізації управлінських процесів та впливу на підвищення продуктивності, покращення співпраці між командами та зменшення ризиків помилок.

**Метою дослідження** є аналіз сучасних методів автоматизації бізнес-процесів в ІТ. Дослідження визначить переваги зазначених методів та оцінить їх вплив на ефективність і витрати, а також виявить кращі практики впровадження.

**DevOps** — це культурна та професійна практика, яка об'єднує розробку програмного забезпечення (Dev) та операційні команди (Ops) для покращення співпраці та продуктивності. Вона охоплює автоматизацію процесів розгортання, тестування, моніторингу та зворотного зв'язку, що сприяє швидшому випуску нових версій ПЗ.

Основні принципи DevOps включають співпрацю між командами розробників та операційною командою, автоматизацію (зменшує кількість людських помилок і є основою CI/CD), безперервне вдосконалення (оптимізація процесів для підвищення ефективності), орієнтацію на клієнта (швидка реакція на потреби користувачів) та створення продуктів з урахуванням кінцевої мети (розуміння потреб споживачів і створення рішень, що відповідають реальним запитам) [1].

Впровадження DevOps підвищує ефективність організацій: команди, орієнтовані на потреби користувачів, демонструють на 40% вищу продуктивність, а організації з генеративною культурою, що підтримує обмін інформацією та інновації, підвищують загальну ефективність на 30% [2].

**Інфраструктура як код (IaC)** — це практика управління та розгортання комп'ютерних ресурсів за допомогою програмного коду, що зменшує ризики помилок, пов'язаних із ручним управлінням, і забезпечує повторюваність. Основні принципи IaC включають програмний підхід, де інфраструктура описується у вигляді коду, що дозволяє використовувати контроль версій і полегшує управління, автоматизацію, яка підвищує швидкість впровадження нових рішень, та можливість тестування, що знижує ризики змін у конфігурації. IaC швидко розвивається і стає ключовим елементом у автоматизації управління інфраструктурою. За прогнозами, до 2028 року розмір ринку глобальної інфраструктури як коду досягне 2,8 мільярда доларів США, зростаючи при середньорічному зростанні на 21,9%, що свідчить про зростаючу популярність IaC серед компаній, які прагнуть підвищити ефективність і зменшити витрати[3].

**Контейнеризація та оркестрація** є ключовими технологіями в сучасній IT-інфраструктурі, що забезпечують ефективне управління програмним забезпеченням.

Контейнеризація дозволяє упаковувати програми з усіма залежностями в ізольовані контейнери, що працюють у будь-якому середовищі. Основні переваги: висока портативність, швидкість розгортання та ефективне використання ресурсів, оскільки контейнери діляться ядром ОС.

Оркестрація автоматизує управління контейнерами, включаючи їх розгортання, масштабування та обслуговування. Це знижує навантаження на команди DevOps, забезпечує легке масштабування додатків і покращує моніторинг, що дозволяє швидше виявляти проблеми[4].

Серед найпоширеніших інструментів — Docker для створення контейнерів і Kubernetes для їх оркестрації. Разом ці технології надають бізнесам гнучкість і ефективність, що дозволяє швидко адаптуватися до змін на ринку. За прогнозами, до 2031 року ринок оркестровки контейнерів досягне 2,6 мільярда доларів із середньорічним зростанням 17,5%[5].

**API (Application Programming Interface)** — це набір правил, що дозволяє програмам взаємодіяти, обмінюватися даними та функціональністю. API спрощують розробку, забезпечують інтеграцію можливостей з інших програм і безпечний доступ до даних, приховуючи внутрішні деталі системи [6].

Сьогодні API є невід'ємною частиною бізнесу: ними користуються 99% компаній [7], але лише деякі використовують API як стратегічний інструмент. Вони забезпечують інтеграцію хмарних додатків, автоматизують процеси й покращують комунікацію. Наприклад, Stripe з API-платформи виріс до компанії з оцінкою в 65 мільярдів доларів. Багато компаній надають безкоштовні API для залучення розробників і подальшої монетизації доступу до даних [6].

Безпека API є критично важливою, адже забезпечує захист між сервісами та контролює доступ до даних через автентифікацію, зберігаючи конфіденційність користувачів [6].

### **Висновки.**

Сучасні методи автоматизації бізнес-процесів, такі як DevOps, Інфраструктура як код (IaC), контейнеризація, оркестрація та API, суттєво підвищують ефективність IT-компаній. DevOps сприяє покращенню співпраці між командами, що збільшує продуктивність на 40% і знижує час розгортання.

Інфраструктура як код зменшує ризики помилок і спрощує управління, що робить її ключовою для автоматизації. Прогнозується, що ринок IaC досягне 2,8 мільярда доларів до 2028 року. Контейнеризація та оркестрація забезпечують високу портативність та швидкість розгортання програм, знижуючи навантаження на команди.

API інтегрують функціональність між додатками та стають основою для монетизації й розширення послуг. При цьому безпека API є критично важливою для захисту даних і підтримки довіри користувачів. Загалом, застосування цих технологій забезпечує конкурентні переваги, дозволяючи компаніям ефективно адаптуватися до змін у ринковому середовищі.

### **СПИСОК ВИКОРИСТАНОЇ ЛІТЕРАТУРИ**

- [1] “DevOps,” Atlassian. [Online]. Available: <https://www.atlassian.com/devops/what-is-devops>. [Accessed: October 01, 2024].
- [2] “Accelerate State of DevOps 2023,” Google. [Online]. Available: [https://services.google.com/fh/files/misc/2023\\_final\\_report\\_sodr.pdf](https://services.google.com/fh/files/misc/2023_final_report_sodr.pdf). [Accessed: October 01, 2024].
- [3] “Infrastructure as Code (IaC) Market Size & Share, 2022-2028,” KBV Research. [Online]. Available: <https://www.kbvresearch.com/infrastructure-as-code-market/>. [Accessed: October 01, 2024].

- [4] “What is containerization and container orchestration?” Dev.to. [Online]. Available: [https://dev.to/ezinne\\_anne/containers-what-is-containerization-and-container-orchestration-38pe](https://dev.to/ezinne_anne/containers-what-is-containerization-and-container-orchestration-38pe). [Accessed: October 01, 2024].
- [5] “Global Container Orchestration Market Size, Share & Trends Analysis Report By Component, By Organization Size, By Vertical, By Regional Outlook and Forecast, 2024 – 2031,” KBV Research. [Online]. Available: <https://www.kbvresearch.com/container-orchestration-market/>. [Accessed: October 01, 2024].
- [6] “What is an API?” IBM. [Online]. Available: <https://www.ibm.com/topics/api>. [Accessed: October 01, 2024].
- [7] “2024 Connectivity Benchmark Report,” MuleSoft. [Online]. Available: <https://www.mulesoft.com/lp/reports/connectivity-benchmark>. [Accessed: October 01, 2024].

УДК 681.518.5

## **ПІДВИЩЕННЯ ТОЧНОСТІ ОБРОБКИ НА ВЕРСТАТАХ З ЧПУ ШЛЯХОМ ВДОСКОНАЛЕННЯ СИСТЕМИ АВТОМАТИЧНОГО КЕРУВАННЯ ЕЛЕКТРОПРИВОДОМ**

Татауш І.І (Ivatataush@gmail.com)

Одеський національний технологічний університет (Україна)

*У роботі розглянуто методи підвищення точності обробки деталей на токарних верстатах з числовим програмним керуванням (ЧПУ) шляхом удосконалення системи автоматичного керування (САК). Запропоновано структурні схеми, що враховують жорсткість механічної системи що дозволяє досягти підвищення точності позиціонування.*

### **Вступ**

Автоматизовані верстати з числовим програмним керуванням (ЧПУ) є основним типом технологічного обладнання, що дозволяє досягти високої продуктивності та точності обробки. Висока точність важлива для виготовлення складних і відповідальних деталей, де навіть незначні похибки можуть вплинути на якість кінцевої продукції. Електроприводи подачі та система автоматичного керування (САК) відіграють важливу роль у досягненні таких показників, як точність позиціонування, стабільність швидкості та плавність рухів.

На сьогоднішній день основною проблемою є підвищення точності при збереженні високої продуктивності обробки. Для вирішення цієї проблеми використовуються сучасні високомоментні двигуни, системи зворотного зв'язку по швидкості та положенню, а також методи лінеаризації систем керування.

### **Методика дослідження**

На основі проведеного аналізу було запропоновано вдосконалену структуру слідкуючого електроприводу з використанням замкнених контурів керування по положенню і швидкості. Для розрахунку параметрів було застосовано двомасову механічну систему, що дозволило врахувати вплив жорсткості окремих компонентів на стабільність роботи системи. Структурна схема електроприводу представлена на рис. 1.





## Висновки

Запропоновані методи підвищення точності обробки на верстатах з ЧПУ включають вдосконалення систем автоматичного керування, що враховують вплив жорсткості механічної системи та адаптивне налаштування параметрів зворотного зв'язку. Це дозволяє значно покращити якість продукції, підвищити точність позиціонування, збільшити продуктивність та знизити зношуваність обладнання. Розроблені рішення можуть бути адаптовані до різних видів верстатів, що робить їх універсальними для промислового застосування.

## Список використаної літератури

1. Бошняк М., "Системи автоматичного керування електроприводами", Київ, 2018.
2. Вайцехович Л.М., "Моделювання динамічних процесів у механічних системах з ЧПУ", Харків, 2017.
3. Черніков О., "Адаптивні системи керування: теорія та застосування", Київ, 2019.
4. Rong-Song L., Hua Z., "Precision Control of CNC Machine Tools: Theoretical Background and Practical Approaches," Springer, 2016.
5. Zhang Y., Wang X., "Advanced Control Methods for Complex Electromechanical Systems," IEEE Transactions on Industrial Electronics, vol. 64, no. 2, 2017.
6. Stoll D., "Optimizing Control Loops in CNC Systems Using Predictive Algorithms," International Journal of Advanced Manufacturing Technology, 2015.
7. Кононов В., Власов П., "Контури керування з високою точністю для мехатронних систем", Львів, 2021.

УДК 665.6/7:681.5.01: 681.51

## ОСОБЛИВОСТІ ЗАСТОСУВАННЯ АДАПТИВНОГО КЕРУВАННЯ ПРИ НЕПЕРЕРВНОМУ АДСОРБЦІЙНОМУ ОЧИЩЕННІ ОЛИВ ТА МАСТИЛ

Тюріна Є. О., Ярошук Л. Д. (eugenia.turina@gmail.com, vicleon@i.ua)  
 Національний технічний університет України  
 «Київський політехнічний інститут імені Ігоря Сікорського» (Україна)

*Виконано аналіз процесу очищення відпрацьованих індустріальних олив та мастил шляхом неперервної адсорбції як об'єкта адаптивного керування. Наведено особливості процесу, пов'язані зі суттєвою нестабільністю властивостей речовин, які надходять як сировина для виробництва та зі зміною характеристик внутрішніх конструкцій адсорбера при його експлуатації. Розглянуто особливості корегування моделей процесу, призначених для розрахунку параметрів налаштування регуляторів. Описано необхідні етапи алгоритму для структурної ідентифікації моделей процесу в статичних та динамічних режимах. Визнано доцільним використати в алгоритмах адаптації емпіричні знання технологічного персоналу з математичними методами.*

Очищення відпрацьованих індустріальних олив та мастил (ВОМ) можна розглядати як завершальний етап у використанні цих цінних речовин у різних галузях промисловості. Циклічність використання таких речовин дозволяє впроваджувати ідеї ресурсозбереження в технологічні системи.

Одним з ефективних способів очищення відпрацьованих матеріалів є адсорбція забруднювальних матеріалів адсорбентами різного походження. Адсорбційний технологічний процес може бути як періодичним, так і неперервним, характер процесу залежить від декількох факторів, одним з яких є обсяг забруднених речовин [1]. Збільшення кількості транспортних засобів та потужностей промислових підприємств призводять до сталого збільшення ВОМ, тому на перспективу буде зростати потреба в комп'ютерно-інтегрованих неперервних технологіях з великою продуктивністю. Виробництва такого типу можуть приймати забруднені речовини від

різних джерел споживання ВОМ, що потребує використання адаптивних систем керування технологічними процесами.

**Метою дослідження** є визначення вимог до отримання та використання інформації про властивості технологічних об'єктів як об'єктів адаптивного керування.

**Виклад основного матеріалу.** Наразі керування адсорбером передбачає підтримання тиску ( $P_{ad}$ ) та температури ( $\Theta_{ad}$ ) в адсорбері. Керувальним впливом у першій автоматичній системі керування (АСК) є витрата адсорбенту ( $G_{ad}$ ), а в другій – витрата води на вході холодильника ( $G_w$ ), через який сировина (ВОМ) надходить в адсорбер. При наявності автоматичних технічних засобів вимірювання властивостей очищених ВОМ на виході з адсорбера, керування може базуватися на показниках якості продукції, але керувальні впливи залишаються тими самими.

Оскільки сировина має нестабільний склад (отже й властивості), а внутрішні поверхні адсорбера – нестабільну конфігурацію та властивості речовини на цих поверхнях, то передбачено побудувати процес керування на уточненні параметрів налаштування регуляторів вищезгаданих АСК [1, 2]. Призначення моделей та проведені дослідження щодо виду моделей дозволили зупинитися на передавальних функціях другого порядку із запізнюванням такого виду (приклад для каналу «витрата адсорбенту – концентрація вуглеводнів в очищеному продукті,  $G_a \rightarrow C_{rs,ah}$ ):

$$W_{G_a \rightarrow C_{rs,ah}}(t) = \frac{k_{11}(t)}{T_{21}(t)s^2 + T_{11}(t)s + 1} e^{-\tau_1 s};$$

$$k_{11}(t) = a_{10} + a_{11}e^{a_{12}\Theta(t)} + a_{13}P(t)^{a_{14}},$$

де  $t$  – час;  $T_{11}(t)$ ,  $T_{21}(t)$  – параметри характеристичного рівняння;  $\tau_1$  – час транспортного запізнювання;  $k_{11}(t)$  – коефіцієнт передачі;  $a_{ij}$  – параметри експоненціальної моделі коефіцієнта передачі.

Особливостями цих моделей є коефіцієнти передачі, які є нелінійними функціями режимних параметрів ( $P_{ad}$  та  $\Theta_{ad}$ ), які, у свою чергу, залежать від властивостей сировини ( $\mathbf{Q}$  – вектор властивостей). Адаптування моделей каналів керування передбачає корегування параметрів передавальних функцій для адекватного відображення процесів масообміну в адсорбері при зміні в часі властивостей речовин та поверхонь [2].

Однак, виходячи з задачі адаптивного керування, важливо не тільки вибрати тип та моделі каналів керування, а й передбачити, яким способом можна буде проводити процедуру параметричної ідентифікації моделей в умовах виробничого процесу.

Раніше підкреслена спільна риса виробництв по переробці відходів полягає в змінах сировини, тому процес адаптування АСК повинен починатися з її надходженням.

Створений алгоритм адаптивного керування передбачає такі кроки:

- спостереження за головними властивостями сировини, продукції та режимними параметрами (позначимо ці випадкові величини масивами  $\mathbf{X}$ ,  $\mathbf{Y}$ ,  $\mathbf{Z}$ ) для визначення стаціонарності процесу адсорбції з відбракуванням аномальних значень у масивах експериментальних даних;
- фіксування відповідних властивостей речовин в кожному  $j$ -у інтервалі стаціонарності;
- розрахунок числових характеристик вибраних властивостей для кожного  $j$ -о інтервалу стаціонарності;
- кореляційний аналіз випадкових величин за результатами  $j$  інтервалів стаціонарності, який дозволить корегувати коефіцієнт передачі у передавальних функціях.

Наведені пункти алгоритму відповідають традиційному підходу до параметричної ідентифікації моделей статички.

Контроль та керування у виробничих умовах будь-якого виробництва, а особливо з суттєво нестабільною сировиною, майже завжди знаходиться в режимі динаміки, що вимагає від операторів-технологів підвищеної уваги до зміни ситуацій і обґрунтованої поведінки при нанесенні керувань. Такі реалії виробництв дають підстави закладати в алгоритми адаптації не тільки способи, якими користується оперативний персонал, але й їх безпосередню участь.

Що стосується параметрів передавальних функцій, які відповідають за поведінку об'єкта керування в умовах динаміки (сталі часу, час запізнювання), то їх корегування за результатами пасивного спостереження в умовах промислового адсорбційного очищення видається занадто складною задачею.

**Висновки.** Виконаний аналіз застосування адаптивних систем керування промисловими адсорбційними установками неперервної дії показав, що наразі вирішення проблеми адаптування

параметрів моделей статички, вимагає використання математичного забезпечення для відслідковування режимів статички та обробки інформації саме таких режимів.

Корегування моделей динаміки реально виконувати за результатами активних експериментів, для яких необхідно розробити спеціальні методики.

Адаптивне керування такою складною системою, як неперервне адсорбційне очищення, може бути реалізоване при ретельно спланованих методах взаємодії автоматичних систем керування та операторів-технологів. В алгоритмах керування це означає координацію математичних та емпіричних знань.

Матеріали, наведені в роботі можуть бути корисними для тих, хто створює та впроваджує адаптивні системи керування у виробництвах з очищення та відновлення властивостей відпрацьованих матеріальних ресурсів.

### Список використаної літератури

[1] Liudmyla Yaroshchuk, Yevheniia Tiurina, "Simulation of the Industrial Oil Adsorption Purification Process for Automation Tasks", Modelling and Simulation in Engineering, vol. 2022, Article ID 2738654, 13 pages, 2022. <https://doi.org/10.1155/2022/2738654>.

[2] Krstic M., Kanellakopoulos I., Kokotovic P. V. Nonlinear and Adaptive Control Design. Wiley-Interscience, 1995. 563 p. ISBN 0-471-12732-9.

УДК 681.51

## СИСТЕМИ ГАРАНТУЮЧОГО КЕРУВАННЯ: ОБҐРУНТУВАННЯ КОНЦЕПЦІЇ ПРОГНОЗУВАННЯ ЇХ ВІЛЬНОГО РУХУ

Хобін А.В. (artem.khobin@gmail.com)

Одеський національний технологічний університет (Україна)

*Наведено обґрунтування концепції прогнозування вільного руху в системах гарантуючого керування. Розглядається використання алгоритмів прогнозування зміни допустимих заданих значень для компенсації запізнення у каналах керування. Запропоновані підходи можуть бути використані для подальшого вдосконалення систем гарантуючого керування, покращення їх динамічних характеристик.*

Автоматизовані системи керування технологічними процесами часто стикаються з проблемами дотримання регламентних обмежень через зовнішні збурення та внутрішні запізнення в каналах керування. Для таких об'єктів, зокрема у галузях харчової та зернопереробної промисловості, порушення обмежень призводить до значних економічних втрат, включаючи перевитрати енергоресурсів, зниження якості продукції, а також наслідки аварійних ситуацій і аварій, які вони спричиняють. Для запобігання порушенням таких обмежень доцільно використовувати такий підхід до керування, який би гарантував дотримання обмежень із заздалегідь визначеною ймовірністю. Він розроблений і реалізується у класі систем гарантуючого керування (СГК).

СГК як новий клас систем автоматичного керування і новий науковий напрямок в дослідженнях таких систем були розроблені й розвивались на кафедрі Автоматизації технологічних процесів і робототехнічних систем Одеського національного технологічного університету. До теперішнього часу за цим напрямком на кафедрі захищено докторську та 14 кандидатських дисертацій. Водночас актуальність наукових досліджень СГК у напрямку підвищення їх ефективності залишається високою.

Це пояснюється наступними факторами, що одночасно проявляються для СГК:

а) найбільш ефективні режими роботи технологічних агрегатів та ведення технологічних процесів як технологічних об'єктів керування (ТОК) або близькі до гранично допустимих, або збігаються з ними;

б) ТОК піддаються інтенсивним неконтрольованим координатним і параметричним збуренням випадкового характеру, що змушує СГК, для підтримки гарантованої ймовірності дотримання обмежень, «відсувати» їх режими роботи далі від цих меж, знижуючи при цьому

ефективність ТОК;

в) динамічні властивості ТОК включають суттєві запізнення в каналах керування, що мультиплікує зниження динамічної точності керування змінними і запасів стійкості контурів керування, викликаних факторами «б».

У простіших системах автоматичного регулювання (САР), коли фактор «а» відсутній, для зниження несприятливих наслідків факторів «б» і «в» досить успішно використовуються коригувальні зв'язки, які прогнозують на час запізнення вільний рух САР (тобто складову її руху в замкнутому контурі, викликану зміною регулюючого впливу). СГК — системи значно складніші, тому застосування коригувальних зв'язків із подібними функціями прогнозування вимагає комплексу спеціальних досліджень.

Серед перших з них — синтез структурних схем СГК з прогнозуванням вільного руху для двох альтернативних варіантів: а) з розрахунком допустимого значення уставки контуру регулювання в контурі стабілізації частоти порушень; б) з розрахунком допустимого значення уставки контуру регулювання безпосередньо за моделлю порушення регламенту. Ці структурні схеми представлені відповідно на рис. 1 і 2.



Рисунок 1



Рисунок 2

Позначення та функції елементів структурних схем СГК на рис. 1 і 2:

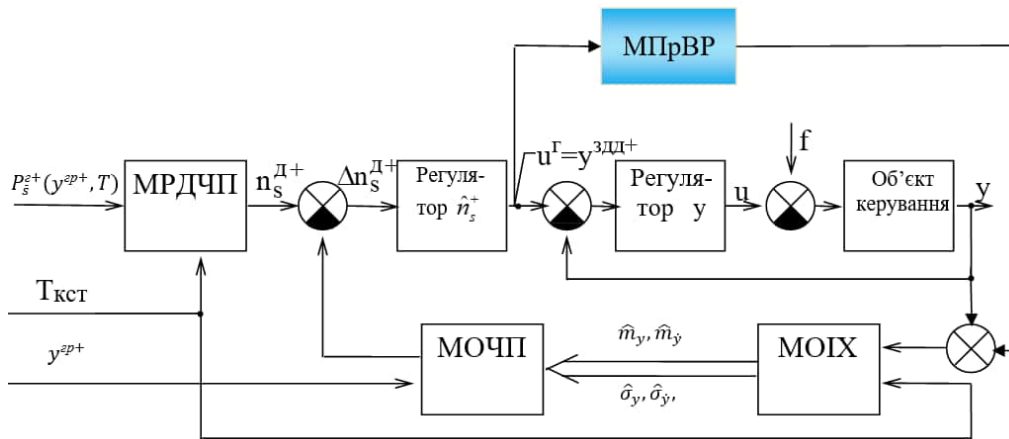
- MRДЧП – модуль розрахунку допустимої частоти порушення регламенту  $n_s^{d+}$  для гарантованої ймовірності відсутності S на інтервалі часу T ;
- МОЧП – модуль оцінки поточної частоти порушень ;
- МОІХ – модуль оцінки імовірнісних характеристик  $\hat{m}_y, \hat{\sigma}_y, \hat{\sigma}_y, \hat{r}$  регулюємої змінної  $y(t)$  на ковзному інтервалі часу  $T_{кст}$  та  $T_m$ ;
- MRДЗ – модуль розрахунку допустимого заданого значення  $y^{зд+}(t)$  змінної  $y(t)$ ;
- МПрВР – модуль прогнозування вільного руху СГК.

Отримання наведених схем можна розглядати як завершення обґрунтування і візуалізацію концепції прогнозування вільного руху в СГК.

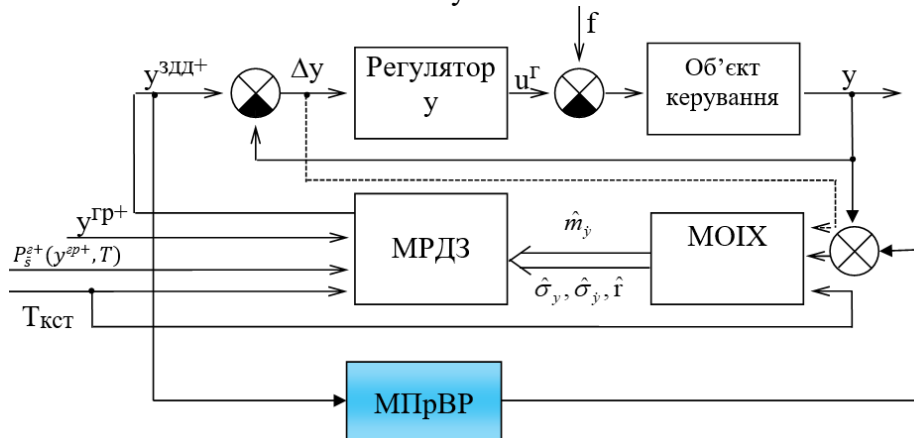

### **Список використаної літератури**

1. Хобін В.А. Системи гарантуючого керування технологічними агрегатами: основи теорії, практика застосування. – Одеса: ТЕС, 2008. – 304 с.
2. Хобін В.А., Мазур А.В., Степанов М.Т. Енергоефективне гарантувальне керування тепловими і тепло-масообмінними процесами харчових технологій: проблеми, імітаційні моделі, структури і алгоритми САУ. – Херсон: Грінь Д.С., 2014. - 214 с.

## Розділ 4.

# Нові інформаційні технології освіти

UDK 37.016:91

### **DEVELOPMENT OF AN ELECTRONIC INTERACTIVE MAP FOR ENHANCED NAVIGATION AND RESOURCE MANAGEMENT IN EDUCATION INSTITUTION**

Andrii Dmytruk, Oleksandr Khoshaba, (pzmag2022@gmail.com)  
Vinnytsia National Technical University (Ukraine)

*Abstract: This study aims to develop an electronic interactive map tailored for educational institutions, focusing on improving navigation, resource management, and information accessibility for students, staff, and visitors. The research identifies the limitations of traditional campus maps and proposes an interactive digital solution leveraging GIS technologies, user-centered design principles, and data integration techniques. The map will feature real-time updates, multi-layered information (including classrooms, departments, amenities, and emergency routes), and mobile compatibility. Essential methods include user requirement analysis, spatial data modeling, interface development, and usability testing. Results indicate a significant enhancement in user experience, spatial awareness, and operational efficiency compared to static maps. Future work will explore advanced functionalities such as indoor navigation and integration with administrative systems.*

The increasing digitization of services in educational institutions has driven the need for electronic systems that improve user engagement and operational effectiveness. The advancement of digital technologies allows educational institutions to improve the efficiency of navigation and resource management on campus. One such advancement is using interactive maps that facilitate navigation, provide real-time information, and support administrative tasks. For universities, these maps serve as campus orientation tools and platforms for delivering personalized information to students, staff, and visitors. Despite the apparent benefits, implementing such systems poses several challenges, including managing dynamic data, ensuring data accuracy, and integrating user feedback into the system design.

Traditional campus maps are often static and outdated and need more detailed information, making them insufficient for modern requirements. With educational environments becoming increasingly complex, there is a growing need for more sophisticated tools that can assist users in efficiently locating facilities, resources, and services.

This research aims to create a solution that addresses these challenges by providing a flexible, up-to-date, and user-friendly tool that supports navigation and information dissemination across various stakeholders. The primary objective is to develop an interactive map based on GIS technology integrated with optimization algorithms to ensure efficient resource management. The study also seeks to enhance user experience through intuitive UI design, allowing for real-time updates and personalization.

The present study addresses these challenges by developing models and methods for creating an electronic interactive map of a university. The map is intended to provide a user-friendly interface that facilitates campus navigation, location-based services, and real-time updates. The primary objectives are to design a scalable architecture that accommodates various types of data, develop methods for real-time data integration, and implement user-centered design principles to enhance the system's usability. The research employs a combination of quantitative and qualitative methodologies. Geographic Information Systems (GIS) form the foundation for geospatial data management, while user-centered design approaches guide the interface and user experience development. The main steps include data collection (campus layout, facilities, and routes), data processing (geospatial mapping and data validation), and system design (UI/UX development and real-time data integration). GIS tools such as QGIS and ArcGIS

are used for spatial analysis, while prototyping tools like Figma assist in interface design. Additionally, usability testing is conducted with a sample of users to evaluate the effectiveness of the map interface and gather feedback for further refinement.

The methodological approach comprises several stages: first, a user requirement analysis was conducted through surveys and interviews with stakeholders, including students, faculty, and administrative staff. The insights informed the design specifications of the interactive map. Next, spatial data modeling was employed using Geographic Information Systems (GIS) to represent the campus layout accurately. Data integration involved sourcing real-time information on classroom schedules, building accessibility, and available services.

The development process involves several key stages: data collection, GIS modeling, algorithm design, and interface development. Data collection includes gathering geographic and infrastructure information relevant to the educational institution. The GIS modeling phase integrates this data into a spatial database, enabling geospatial analysis and visualization. Optimization algorithms, such as shortest path routing and resource allocation techniques, are employed to improve navigation efficiency. The UI design focuses on creating a user-friendly interface that supports interactive features such as search functions, real-time updates, and customizable layers. These components are integrated through web-based technologies, ensuring accessibility across multiple devices. The user interface was developed using modern web technologies, ensuring cross-platform compatibility and responsiveness. Finally, potential users were tested for usability to evaluate the system's effectiveness and refine the interface. This study presents a novel approach to integrating GIS and user-centered design principles for developing electronic interactive maps in educational institutions.

The scientific novelty lies in combining GIS technology with real-time data integration to create a dynamic and user-centric mapping tool specifically designed for educational environments. Unlike conventional campus maps, the developed solution supports interactive exploration of multiple information layers, such as academic departments, dining facilities, and safety routes. The system also facilitates administrative decision-making by providing analytical resource allocation and space management capabilities. Furthermore, the project's emphasis on user-centered design ensures that the map addresses the actual needs and preferences of end-users, resulting in a more intuitive and effective tool. Unlike existing solutions, this approach emphasizes adaptive functionality, allowing the map to evolve as the institution grows or changes. The study also contributes to the field by addressing the integration of real-time data updates and user customization, often neglected in traditional mapping systems. This novelty lies in the holistic integration of technical components and user-centric design, resulting in a tool that enhances operational efficiency and user experience.

Existing solutions often focus on static map displays, while the proposed model emphasizes dynamic data integration and real-time updates. The research also introduces a modular system architecture that allows for future expansions, such as the inclusion of indoor navigation or integration with other digital services. The findings provide a new perspective on the practical application of GIS in educational settings, with recommendations for optimizing spatial data management and improving user experience.

**Conclusions.** The research successfully demonstrates the feasibility and advantages of using an electronic interactive map in a university setting. The developed models and methods enable effective campus navigation, real-time data updates, and improved spatial data management.

The developed electronic interactive map offers significant improvements in navigating educational institutions, managing resources, and disseminating information. The system's modular design and data-driven architecture make it adaptable to various institutional settings, ensuring long-term applicability.

Future research will explore incorporating machine learning techniques to predict user behavior and optimize map features based on usage patterns. Expanding the system to support augmented reality (AR) functionalities could enhance the navigation experience.

Future work may also involve expanding the system to support indoor navigation and incorporating machine learning algorithms for predictive analytics related to campus foot traffic. The results validate the hypothesis that when combined with user-centered design, GIS-based interactive maps significantly enhance the usability and functionality of campus navigation tools.

## References:

1. Chegoonian, A.; Mokhtarzade, M.; Valadan Zoej, M. A comprehensive evaluation of classification algorithms for coral reef habitat mapping: Challenges related to quantity, quality, and impurity of training samples. *Int. J. Remote Sens.*, 38, pp.4224–4243, 2017.
2. Law, S.; Seresinhe, C.I.; Shen, Y.; Gutierrez-Roig, M. Street-Frontage-Net: Urban image classification using deep convolutional neural networks. *Int. J. Geogr. Inf. Sci.*, 34, pp.681–707, 2020.
3. Lin, Y.; Kang, M.; Wu, Y.; Du, Q.; Liu, T. A deep learning architecture for semantic address matching. *Int. J. Geogr. Inf. Sci.*, 34, pp.559–576, 2020.
4. Resch, B.; Usländer, F.; Havas, C. Combining machine-learning topic models and spatiotemporal analysis of social media data for disaster footprint and damage assessment. *Cartogr. Geogr. Inf. Sci.*, 45, pp.362–376, 2018.
5. N. Jiang, Y. Cheng, J. Zhou, T. Zhou, W. Xu, D. Xu Toward biology-inspired solutions for routing problems of wireless sensor networks with mobile sink *Soft Comput.*, 22, pp. 7847-7855, 2018.
6. F. Qian, C. Zhang, L. Feng, C. Lu, G. Zhang, G. Hu Tubal-sampling: bridging tensor and matrix completion in 3-D seismic data reconstruction *IEEE Trans. Geosci. Rem. Sens.*, 59 (1), pp. 854-870, 2021.
7. Srivastava, S.; Vargas Munoz, J.E.; Lobry, S.; Tuia, D. Fine-grained landuse characterization using ground-based pictures: A deep learning solution based on globally available data. *Int. J. Geogr. Inf. Sci.*, 34, 1117–1136, 2020.

UDC 621.865:004.896

## INFLUENCE OF LARGE LANGUAGE MODELS IN EDUCATION

Khajimatov B.A. (23241812@turan-edu.kz)  
Turan University (Kazakhstan)

*Artificial Intelligence (AI) is significantly impacting traditional education, especially with the rise of large language models (LLMs). LLMs are being used in various fields including education due to their ability to understand and generate human-like text, drawing on their training from massive datasets. This integration of LLMs in education, known as LLMedu, is a key strategic focus globally.*

Artificial intelligence (AI) is changing many industries, including education. Large Language Models (LLMs), a type of AI, have recently emerged and show promise for improving education. LLMs are trained on huge amounts of data and can understand and generate human-like text, making them suitable for various educational applications.

While LLMs have the potential to improve teaching, change educational models, and modify teachers' roles, several challenges still exist. These challenges need to be addressed for LLMs to be effectively integrated into education.

### Key Issues and Potential Solutions

- Risk of False Knowledge: LLMs can sometimes generate inaccurate or misleading information, a phenomenon known as machine hallucination. This is a significant issue in education, where accuracy and factual correctness are paramount.
  - Solutions: Fact-checking mechanisms, user education on LLM limitations, and teacher oversight can help mitigate this risk.
- Bias in Training Data: LLMs reflect the biases present in their training data, which can perpetuate stereotypes and inequalities.
  - Solutions: Developing algorithms to detect and mitigate biases in training data, ensuring diversity in data sources, and promoting awareness of potential biases are crucial.
- Over-Reliance on LLMs: Excessive dependence on LLMs can hinder the development of students' critical thinking and independent problem-solving skills.
  - Solutions: Integrating LLMs as supplementary tools that support, rather than replace, student effort and encourage students to engage actively in their learning process.

- **Ethical and Legal Considerations:** LLMs raise concerns about plagiarism, data privacy, and the responsible use of AI in educational settings.
  - **Solutions:** Establishing clear guidelines for LLM usage, fostering discussions on the ethical implications of AI in education, and developing regulations to safeguard student data privacy are critical. Research on LLMs in education is actively exploring the potential benefits, challenges, and best practices for integration. Several studies are investigating how LLMs can personalize learning, enhance teaching effectiveness, and promote accessibility. However, there is a need for more empirical research that examines the direct impact of LLM usage on student learning outcomes and the long-term implications of their integration.

### **Specific Applications of LLMs in Education**

The sources describe a variety of ways in which LLMs are being implemented in education, including:

- **Personalized Learning Support:** LLMs can tailor learning experiences to individual student needs by customizing teaching content, learning plans, and providing personalized feedback based on their learning characteristics, interests, and styles.
- **Intelligent Tutoring Systems:** LLMs are integrated into intelligent tutoring systems to answer students' questions, provide feedback, and offer guidance on problem-solving.
- **Content Generation:** LLMs can generate high-quality educational materials such as course materials, textbooks, exercises, and tests.
- **Language Learning:** LLMs can offer real-time dialogue training, enabling students to practice conversational and writing skills in an immersive environment.
- **Multimodal Integration:** LLMs can be combined with other technologies, such as virtual reality, computer vision, and speech recognition, to create more engaging and interactive learning experiences.

### **Benefits of LLMs in Education**

Integrating LLMs into educational systems offers numerous potential benefits:

- **Wide Subject Knowledge Coverage:** LLMs can encompass knowledge from various subject areas, providing students with access to information beyond traditional textbooks.
- **Enhanced Accessibility and Inclusivity:** LLMs can support students with diverse learning styles, abilities, and backgrounds, making quality education more accessible and inclusive.
- **Improved Educational Management and Decision-Making:** LLMs can analyze student data to provide educators with insights into their progress, optimize teaching methods, and enhance the efficiency of educational management.
- **Increased Efficiency and Productivity:** Automation of routine tasks through LLMs frees up educators' time, allowing them to focus on more meaningful interactions with students and improving overall productivity.

LLMs offer a range of possibilities for enhancing education, but careful consideration must be given to their limitations and potential challenges. A balanced approach that leverages LLMs as supplementary tools, combined with robust ethical guidelines, can maximize the benefits while mitigating the risks. Continued research is crucial to guide the development of effective integration strategies that empower both students and educators in the era of AI-driven education.

### **References**

1. Large Language Models for Education: A Survey. arXiv:2405.13001v1 (<https://arxiv.org/html/2405.13001v1>)
2. The impact of large language models on higher education: exploring the connection between AI and Education 4.0 (<https://www.frontiersin.org/journals/education/articles/10.3389/feduc.2024.1392091>)
3. The impact of large language models on university students' literacy development: a dialogue with Lea and Street's academic literacies framework (<https://www.tandfonline.com/doi/full/10.1080/07294360.2024.2332259>)
4. The Impact of Large Language Models on Programming Education and Student Learning Outcomes (<https://www.mdpi.com/2076-3417/14/10/4115>)
5. Large Language Models in Education: Empower Success (<https://www.maxiomtech.com/large-language-models-in-education>)
6. Exploring The Role Of Large Language Models In Education (<https://elearningindustry.com/exploring-the-role-of-large-language-models-in-education>)



## EFFICIENT USE OF AI IN MODERN PHILOLOGICAL EDUCATION

Svitlana Krasniuk (kmt@ukr.net)

Kyiv National University of Technology and Design (Ukraine)

*In theses, the author investigated the effective use of artificial intelligence (AI) in modern philological education, which opens up new opportunities for teaching, research and study of languages, literature and linguistics. The conclusion that artificial intelligence can significantly increase the effectiveness of learning, personalize educational processes and improve the understanding of linguistic regularities, which allows students and researchers to achieve better results, is substantiated.*

The effective use of artificial intelligence (AI) in modern philological education significantly expands the possibilities for both teaching and research, creating new approaches to the study of languages and linguistic processes [1, 2]. AI contributes to the improvement of the quality of education, the personalization of the approach to each student, as well as the automation of routine processes.

*The main directions of using AI in philological education:*

### 1. Personalized language learning

AI makes it possible to create adaptive curricula that take into account the individual needs of students. Thanks to such technologies:

- Learning systems adapt to the student's level of knowledge and learning pace, offering personalized tasks and exercises.

- Students receive instant feedback on pronunciation, grammar, or style errors, which speeds up learning.

- AI-based language simulators are used to practice speaking skills.

### 2. Automated checking of written works and grammar:

With AI-powered tools like Grammarly, ProWritingAid or other linguistic platforms, teachers and students can:

- Automatically check grammatical, spelling and stylistic errors in texts.

- Get tips on how to improve your writing style.

- Reduce the time for checking written assignments by automating this process.

### 3. Speech recognition and pronunciation improvement:

AI speech recognition technologies assist in foreign language learning by providing students with feedback on their pronunciation. For example:

- Automatic recognition of spoken words with assessment of correct pronunciation.

- Simulation of real dialogues to improve speaking skills.

- Interactive simulators that allow you to train accents and intonations.

### 4. AI in translation activities:

Artificial intelligence significantly affects the translation activity, automating the translation of texts, which is useful in the educational process and research work. Use of AI-based machine translation technologies:

- Instantly translates texts into different languages, which makes it easier to work with multilingual sources.

- Provides grammatically correct and contextually adequate translations, which increases the quality of work with foreign language texts.

### 5. Analysis of texts and large data corpora:

AI allows you to efficiently process large volumes of textual information and analyze them from the point of view of linguistics. For example:

- In the study of language trends, AI is able to process millions of texts in a short time, identifying lexical, grammatical and semantic patterns.

- Semantic analysis allows researchers to study the themes and emotional shades of literary texts.

### 6. Corpus linguistics:

AI in corpus linguistics is used to analyze large language databases. This helps:

- Identify changes in the use of words and phrases in different historical periods.

- Investigate linguistic influences and their dynamics in the context of cross-linguistic contacts.
- Compare grammatical structures in different languages based on the processing of large volumes of texts.

#### 7. Natural Language and Text Processing (NLP):

Natural language processing (NLP) technologies are widely used in philological education to automate the processes of text analysis, keyword searches, and creation of text summaries [3]. The use of NLP in philology includes:

- Automatic summarization of large text data to facilitate work with literary or scientific sources [4].
- Search by topics and keywords for quick access to the necessary information in large corpora [5].

#### *Advantages of using AI in philological education:*

1. Increasing the effectiveness of training. AI makes the learning process more dynamic and interesting, allowing students to better learn the material in a shorter time.
2. Automation of routine tasks. Task proofing, text analysis, and translations can be automated, freeing up time for more creative and intellectually challenging tasks.
3. Inclusiveness. The use of AI allows more students to participate in educational processes, in particular, students with disabilities.
4. Access to large volumes of information. AI makes it possible to analyze large amounts of data faster than was previously possible, which contributes to the deepening of research activities.

#### *Challenges and limitations:*

- Data bias. AI can reproduce biases present in the raw data, which can lead to errors in the analysis results.
- Dependence on technologies. Excessive reliance on automated systems can reduce motivation to study fundamental aspects of language and philology.
- Ethical issues. The use of AI in education must be ethically justified, especially in the context of the use of student data and ensuring privacy.

#### **Conclusions.**

Artificial intelligence in modern philological education plays a key role in the modernization of the educational process and research [3]. The effective use of AI facilitates the automation of routine processes, personalized learning and the expansion of opportunities for researchers. Innovative solutions based on AI make philological education more accessible, inclusive and effective, while opening new perspectives for scientific research in linguistics.

### **References**

1. Tetiana Tsalko, Svitlana Nevmerzhytska, Svitlana Krasniuk, Svitlana Goncharenko, Liubymova Natalia (2024). Features, problems and prospects of data mining and data science application in educational management. *Bulletin of Science and Education*, №5(23), 2024. pp.637-657
2. Краснюк Світлана. (2024) Data Science у освітньому менеджменті // *Діалог культур у Європейському освітньому просторі: Матеріали IV Міжнародної конференції*, м. Київ, 10 травня 2024р. Київський національний університет технологій та дизайну. – К. : КНУТД, 2024. – С. 119-124.
3. Maxim Krasnyuk, Svitlana Krasniuk, Svitlana Goncharenko, Liudmyla Roienko, Vitalina Denysenko, Liubymova Natalia (2023). Features, problems and prospects of the application of deep machine learning in linguistics. *Bulletin of Science and Education*, №11(17), 2023. pp.19-34. <http://perspectives.pp.ua/index.php/vno/article/view/7746/7791>
4. Krasniuk, S., & Goncharenko, S. (2024). Ethics of using large language models in machine linguistics. In *Лінгвістичні та методологічні аспекти викладання іноземних мов професійного спрямування*. Національний авіаційний університет.
5. Goncharenko, S., & Krasniuk, S. (2024). Innovative architecture of large language models. In *Лінгвістичні та методологічні аспекти викладання іноземних мов професійного спрямування*. Національний авіаційний університет.

## PERSPECTIVES OF USING ARTIFICIAL INTELLIGENCE IN THE EDUCATIONAL AND SCIENTIFIC PROCESS

Novikova<sup>1</sup>H. V. (hanna.novikova@ukma.edu.ua),

Denysenko<sup>1</sup>i.V. (i.denysenko@ukma.edu.ua),

Kharchenko<sup>1</sup> O. O. (o.kharchenko@ukma.edu.ua),

Novikov<sup>2</sup>a.M. (a.novikov@isnpp.kiev.ua),

<sup>1</sup>National University of "Kyiv-Mohyla Academy"

<sup>2</sup>Institute for Safety Problems of Nuclear Power Plants  
of National Academy of Sciences of Ukraine

*This paper explores the prospects of using artificial intelligence (AI) in the educational and scientific process. Examples of AI integration into educational and scientific practices are examined, and ethical challenges and opportunities for future development are outlined.*

**Keywords:** artificial intelligence, science, education, radioactive contamination, archival data, WolframAlpha, ethics, academic integrity, energy efficiency.

### Introduction

The educational and scientific process represents a dynamic interaction between learning and research. On one hand, education ensures the systematic development of knowledge and skills required for professional activity. On the other hand, science focuses on discovering new knowledge, solving problems, and generating innovations through research. The rapid advancement of technology, globalization, and increasing qualifications demanded from specialists create new challenges for educational and scientific processes. The widespread adoption of AI in science and education not only opens new opportunities for enhancing these processes but also raises other issues related to academic integrity, privacy, energy, and ecology [1-4]. The application of AI can significantly impact the efficiency of teaching and research, particularly in personalized learning approaches and automating routine tasks.

**The Use of AI in the Educational Process.** AI is becoming a powerful tool for personalizing education. Adaptive learning platforms, such as Coursera [5], Duolingo [6], and Khan Academy [7], use AI to analyze student progress and adjust curricula to meet their individual needs. This allows for more effective material acquisition and increases student motivation. Intelligent tutoring systems and student support through virtual assistants or chatbots, such as IBM Watson [8], help students solve tasks in real time, enabling instructors to focus on more complex issues and provide a more personalized approach.

**Automation of Educational and Scientific Processes.** AI can significantly ease administrative tasks by automating processes such as scheduling, managing learning materials, and evaluating student knowledge. For example, automated grading systems like Gradescope [9] help quickly check written work and tests, allowing educators to spend more time on creative tasks and student interaction. In scientific research, AI is actively used to process large data volumes, analyze them, and predict results. This enables researchers to quickly generate new hypotheses, model complex processes, and automate experiments. AI-based tools such as DeepMind are already being used to analyze complex biological data and uncover new scientific patterns [10].

**Challenges for the Energy System and Ecology.** The widespread use of AI requires significant computational resources, increasing the load on the energy system. Processing large datasets and complex machine learning algorithms demand high energy consumption, potentially leading to increased electricity consumption. This raises concerns about the environmental impact of AI use, especially considering the growing carbon dioxide emissions from energy sources used to power data centers. It is crucial to consider these challenges to balance technological development with ecological sustainability and increase the energy efficiency of computational processes. Transitioning to renewable energy sources in data centers could be an essential step toward reducing the negative environmental impact.

**The Role of Nuclear Energy and AI in Addressing Radioactive Contamination Challenges.** Nuclear energy plays an important role in ensuring stable energy supply with minimal carbon emissions. In wartime, when traditional energy sources like coal and gas plants are constantly under threat from

hostilities or loss of raw material access, nuclear power plants (NPPs) remain a reliable energy source. In the context of war, these plants become even more strategic, providing power for critical infrastructures, including medical facilities and civil protection sites. However, war also increases the risks for NPPs associated with possible accidents and radioactive contamination of the environment. In such cases, AI and other real-time decision support systems (DSS) [11] can play a crucial role in monitoring plant conditions, detecting potential threats, and preventing and forecasting emergency situations. AI can rapidly analyze large datasets to assess radiation levels and model optimal strategies for minimizing the spread of radioactive substances. The use of drones and AI-powered autonomous robots can significantly enhance the efficiency and speed of emergency response.

#### **Information Retrieval Systems for Archival Meteorological Data in Scientific Research.**

Scientific studies often require access to historical meteorological data to assess the impact of climate on various processes. Information retrieval systems, such as WolframAlpha, provide access to large archives of data. Combining AI capabilities with search systems like WolframAlpha [12] can automate data processing, accelerating scientific research and enabling more effective analysis of climate trends. AI can analyze these data in combination with other information streams, allowing for the creation of comprehensive forecasts and models, especially relevant for studying climate changes that may affect the operation of energy systems and environmental safety.

**Ethical Challenges and Academic Integrity.** Despite AI's significant potential, its use in education and science raises several ethical concerns. Automated assessments may lead to unintended errors or unfairness if AI algorithms are not properly configured or tested. Additionally, the widespread use of AI to create learning materials and scientific papers may pose issues of plagiarism and authorship. It is essential to ensure the principles of academic integrity and transparency in the use of AI. To this end, clear rules and standards for ethical AI use in education and science must be developed, and a balance between automation and human oversight must be maintained.

**AI Development Prospects in Education and Science.** The future of AI in education and science is linked to its integration with other technologies, such as virtual and augmented reality, blockchain, and the Internet of Things (IoT). This will allow the creation of innovative learning environments and expand access to quality education on a global scale. For example, the use of virtual laboratories will enable students and researchers to conduct experiments remotely, significantly broadening learning opportunities. Blockchain technologies can ensure the security and transparency of academic records, while IoT integration will create intelligent learning environments where all elements of the educational process interact with each other.

**Future Outlook.** In the future, AI is expected to be used to create fully automated learning platforms that can provide personalized education to each student, regardless of their geographical location. This could significantly reduce inequality in access to quality education. Additionally, AI can serve as a tool for generating new scientific knowledge by automating the discovery and processing of complex models, accelerating scientific progress and fostering innovation.

#### **Conclusions**

Artificial intelligence has immense potential to transform the educational and scientific process. Its ability to personalize learning, automate routine tasks, and accelerate scientific research opens new opportunities for educators and researchers. However, it is important to consider ethical challenges, such as academic integrity and fairness in AI use. A balanced approach to AI implementation, combining its advantages with ethical standards and human oversight, will enable effective utilization of its potential, fostering the development of education and science toward a more sustainable and resilient society.

#### **LIST OF REFERENCES**

1. Artificial intelligence content detection. Available: [https://en.wikipedia.org/wiki/Artificial\\_intelligence\\_content\\_detection](https://en.wikipedia.org/wiki/Artificial_intelligence_content_detection)
2. Zhubanova S., et.all. Learning Professional Terminology With AI-Based Tutors in Technical University, 2024. DOI: 10.21203/rs.3.rs-3927218/v1
3. Artificial intelligence and academic integrity, post-plagiarism. Available: <https://www.universityworldnews.com/post.php?story=20230228133041549>

4. Новікова Г.В., Денисенко І.В., Новіков А.М. Виклики пов'язані з використанням штучного інтелекту у науці та освіті.//XXIV Всеукраїнська науково-технічна конференція молодих вчених, аспірантів та студентів. Стан, досягнення та перспективи інформаційних систем і технологій. Одеса, 2024.. — С. 174–176 Available: [https://ontu.edu.ua/download/konfi/2024/Conference\\_abstract-IT-2024.pdf](https://ontu.edu.ua/download/konfi/2024/Conference_abstract-IT-2024.pdf)
5. Coursera. Available: <https://en.wikipedia.org/wiki/Coursera>
6. Duolingo. Available: <https://en.wikipedia.org/wiki/Duolingo>
7. Khan Academy. Available [https://en.wikipedia.org/wiki/Khan\\_Academy](https://en.wikipedia.org/wiki/Khan_Academy)
8. IBM Watson. Available: [https://en.wikipedia.org/wiki/IBM\\_Watson](https://en.wikipedia.org/wiki/IBM_Watson)
9. Gradescope. Available: [https://en.wikipedia.org/wiki/Gradescope#:~:text=Gradescope%20\(stylized%20as%20gradescope\)%20is,is%20headquartered%20in%20Berkeley%2C%20California.](https://en.wikipedia.org/wiki/Gradescope#:~:text=Gradescope%20(stylized%20as%20gradescope)%20is,is%20headquartered%20in%20Berkeley%2C%20California.)
10. Google DeepMind scientists and biochemist win Nobel chemistry prize. Available: <https://www.theguardian.com/science/2024/oct/09/google-deepmind-scientists-win-nobel-chemistry-prize>
11. Новіков А. М. Метод автоматизації завантаження та підготовки метеоданих для системи РОДОС // XXIV Всеукраїнська науково-технічна конференція молодих вчених, аспірантів та студентів. Стан, досягнення та перспективи інформаційних систем і технологій. Одеса, 2024.— С. 55–57. Available: [https://ontu.edu.ua/download/konfi/2024/Conference\\_abstract-IT-2024.pdf](https://ontu.edu.ua/download/konfi/2024/Conference_abstract-IT-2024.pdf)
12. WOLFRAM TOOLS FOR AIs Providing computational intelligence superpowersforAIs. Available: <https://www.wolfram.com/resources/tools-for-AIs/>

UDC 004.9

## **DEVELOPMENT OF AN MVP MOBILE APPLICATION FOR LEARNING THE KAZAKH LANGUAGE**

Yerkimbekov Inkar, Yerkimbekov Insar,  
Kim Ye.R. (e.kim@turan-edu.kz )  
Turan University (Kazakhstan)

*This article is devoted to the development of an MVP (Minimum Viable Product) mobile application for learning the Kazakh language. The main goal of the development is to create an effective and accessible language learning tool aimed at users with different levels of training, from beginners to advanced. The app offers interactive lessons, games and tasks to improve reading, writing, listening and speaking skills. The main focus is on using gamification to increase user engagement, as well as adapting educational materials to a mobile format.*

Language learning is an important part of cultural and social development. In the context of globalization, there is an increasing interest in learning national languages, including the Kazakh language, which is of key importance for the citizens of Kazakhstan and the diaspora.

Mobile applications developed for learning languages offer convenient and interactive ways of learning, which makes them in demand among both beginners and advanced users [1-2].

The development of the MVP (Minimum Viable Product) mobile application for learning the Kazakh language provides an opportunity to test the key functions of the product and offer users an innovative learning tool.

The relevance of developing an MVP mobile application for learning the Kazakh language is due to several factors.

Firstly, there is an increase in interest in preserving the national language among young people and the need for a convenient tool for learning the Kazakh language in a mobile and digital lifestyle.

Secondly, modern technologies make it possible to provide access to educational resources to a wide range of the population, including remote regions and foreign diasporas.

The paper describes the MVP of the KazakhGO mobile application for learning the Kazakh language.



The KazakhGO mobile application consists of the following main elements:

Home Screen: Displays the user's progress and available lessons.

Lessons: Divided into levels and topics (e.g. basics, food, family).

Linguistic exercises: a variety of tasks including translation, listening, pronunciation and writing.

Gamification: A system of rewards, levels, experience points and daily goals.

Achievement feeds and competitions: the opportunity to compete with friends and participants on forums.

Library and Store: Discovering new features, kits, and courses.

Figure 1 shows the main window of the KazakhGO mobile application. The user can start or log in to his account if he is already registered in the application.

When clicking the "Start" button, the user is given to select a language (figure 2) and answer several questions (figure 3), after which he needs to create a profile (figure 4) and enter a password (figure 5).

Figure 6 shows a lesson in the Kazakh language.

In conclusion, I would like to note that it will be easy to add new functionality to the developed MVP, or add new elements, for example Kazakh ornaments, if necessary.

The creation of a mobile application contributes not only to the preservation and popularization of the language, but also to the strengthening of cultural ties.

### References:

1. Kacetyl J.; Klímová, B. Use of Smartphone Applications in English Language Learning-A Challenge for Foreign Language Education. // Educ. Sci., 2019. – № 9. – P.179. – DOI: <https://doi.org/10.3390/educsci9030179>.

2. Loewen S., Crowther D., Isbell D.R., et al. Mobile-assisted language learning: A Duolingo case study. // ReCALL, 2019. – №31(3). – PP. 293-311. – DOI: 10.1017/S0958344019000065.

УДК 371.39

## НОВІ ІНФОРМАЦІЙНІ ТЕХНОЛОГІЇ В ОСВІТІ. СУЧАСНА ОСВІТА ЗА ДОПОМОГОЮ НОВІТНІХ ТЕХНОЛОГІЙ.

Абдурахманова Є.О., Кічак Б.В. (wettxn@gmail.com)  
Ірпінський фаховий коледж Національного університету  
біоресурсів і природокористування України» (Україна)

*У цій роботі розглядається проблематика та перспективи використання інноваційних технологій у сучасних освітніх процесах.*

### Постановка проблеми.

Сучасні учні стикаються з новими формами навчання, такі як онлайн-курси, інтерактивні платформи та інше. Це створює виклики для традиційних систем, які повинні адаптуватися до нових умов. Внаслідок останніх подій у країні, учні зобов'язані привчатися до нових освітніх процесів. Зокрема завданням діяльності закладів вищої освіти є не тільки підготовка спеціалістів, а й особистостей, які керуються в професійній діяльності і житті свідомою позицією приналежності до свого народу і держави. Дистанційна освіта – це новий підхід до освітнього процесу. Застосування дистанційних технологій забезпечує безперервне навчання у будь-якому місці, у будь-який час. Які переваги та недоліки приносять ці технології? Як забезпечити якість освіти з сучасними рішеннями? Важливо проаналізувати ці питання, щоб зрозуміти, як інформаційні технології можуть покращити освітній процес.

**Вирішені завдання.**

Сучасна освіта потребує адаптації до швидко-змінюваного світу, і нові інформаційні технології відіграють у цьому ключову роль. Важливим аспектом є інтеграція цифрових платформ, що дозволяють створювати інтерактивні навчальні середовища. Це можуть бути відео лекції та віртуальні класи, що роблять освіту доступнішою. Не менш важливе використання адаптивних навчальних технологій, що враховують індивідуальні потреби учнів. Ці технології допомагають кожному учню навчатися в оптимальному темпі. Окрім цього, важливо навчати педагогів використовувати нові технології. Професійний розвиток учителів у цій сфері дозволить їм ефективно інтегрувати інноваційні методи в навчальний процес.

**Виклад основного матеріалу.**

На сьогоднішній день Україна знаходиться на етапі стрімкого розвитку всіх галузей, та освіта не залишається осторонь прогресу. Сучасні технології стають майже невід'ємною частиною навчального процесу у теперішніх закладах освіти. Які ж переваги застосування інноваційних методів освіти?

Насамперед, студенти вчатьшя шукати відповіді самостійно, завдяки прогресуючим навичкам вирішення проблем та розвинутого критичного мислення, а не використовувати відповіді прямо з підручника. Також, краще контролювати процес навчання та вчасно знаходити відповідні шляхи вирішення проблем.

Учні мають чітке розуміння, для чого вони вивчають інформацію і як правильно застосовувати її в реальному житті. Не менш важливо те, що учні навчаються швидше й легше, оскільки інформація розбита на менші блоки. Загалом, інноваційні методи дозволяють учням вчитися працювати разом, комунікувати, розпоряджатися часом та визначати пріоритети.

Використання інноваційних ідей буде заохочувати учнів до активної діяльності та взаємодії з вчителями. Звісно треба прикласти максимум зусиль та бажання до цього, але результат не змусить довго чекати!

Найпоширенішим процесом в інноваційній технології вважається проектна діяльність.

Саме під час роботи над проектом відбувається тісна взаємодія викладача та учнів, які працюють на результат.

Важливе місце займають інформаційно – комунікаційні технології. Комп'ютерні програми допомагають моделювати різні життєві ситуації і можуть бути індивідуалізованими відповідно до здібностей особистості. Вивчення комп'ютерних технологій допомагає учням легко оволодіти навичками логічного мислення та розвивати пам'ять.

Найактуальнішими технологіями на сьогоднішній день вважаються ігрові. Під час гри проявляється творчість дітей, присутній елемент вільного вибору, це все сприяє розвитку позитивних і пізнавальних інтересів. З'являється безліч ігрових та освітніх платформ. З особистого досвіду хочу порекомендувати платформу Kahoot, яка набула популярності серед учнів в останні роки. Цікава своїм різноманіттям вікторин, тестовими завданнями, можна переглядати підготовлені вчителем матеріали та картки.

Ну і звісно, з теперішніми реаліями нашого життя не можемо не згадати про дистанційне навчання, де технології ґрунтуються на самостійному пошуку потрібної інформації, вміння організувати навчальний процес якісно та результативно. А роль вчителя полягає у вмінні грамотно, цікаво мотивувати і залучити дітей до аналізу та систематики.

Застосування вищевказаних аспектів інноваційних технологій у навчанні дозволяє зацікавити учнів та зрозуміти, що важливого вони виносять з освітнього процесу.

**Висновки.**

Нові інформаційні технології суттєво змінюють освіту, роблячи її більш доступною і ефективною. Сучасність здобуття знань дозволяє учням отримувати їх в зручному режимі, отримуючи якісні матеріали з різних куточків світу.

Для того, щоб ці зміни були успішними, важливо навчати педагогів використовувати нові технології. Це допоможе інтегрувати їх у навчальний процес та забезпечити якісне навчання. Загалом, нові інформаційні технології відкривають великі можливості в першу чергу для нас самих. Чим глибше ми будемо занурюватися у світ новітніх технологій, тим якісніше та легше

будуть даватися знання. А відповідальність та зацікавленість потрібна з обох боків, адже успіх залежить як від викладачів, так і від студентів.

### СПИСОК ВИКОРИСТАНОЇ ЛІТЕРАТУРИ:

1. Доповідь про виховну роботу в закладах вищої освіти в умовах дистанційного навчання. НПУ імені М. П. Драгоманова  
URL: <https://dspace.hnpu.edu.ua/items/ad6b55d7-f2cb-4ed6-a85f-16c436b082d4>
2. Інноваційні технології навчання у сучасній школі  
URL: [https://protocol.ua/ua/innovatsiyni\\_tehnologii\\_navchannya\\_u\\_suchasniy\\_shkoli/](https://protocol.ua/ua/innovatsiyni_tehnologii_navchannya_u_suchasniy_shkoli/)

УДК 004.3, 004.9

## ЕВОЛЮЦІЯ ЛАБОРАТОРІЙ ОБЧИСЛЮВАЛЬНОЇ ТЕХНІКИ

Антонова А.Р., Скліпісь В.О.

Одеський національний технологічний університет (Україна)

*Оскільки сьогодні всі компанії мають свій парк обчислювальної техніки, в якій встановлений необхідний програмний комплекс підтримки роботи компанії, розгляд еволюції лабораторій обчислювальної техніки є актуальним. З часом набір техніки і програмного забезпечення будь-якої компанії потребує оновлення і модернізації, щоб компанії залишалися конкурентоспроможними.*

*Метою дослідження є аналіз поточного стану лабораторій обчислювальної техніки і розробка рекомендацій з їх модернізації до сучасних вимог до таких лабораторій.*

Еволюція лабораторій обчислювальної техніки в університетах України відображає загальні тенденції розвитку ІТ-інфраструктури країни, де технічні та технологічні засоби значно вдосконалювалися на різних етапах, починаючи з 1990-х років і до сьогодні.

### ***Початок комп'ютеризації***

У 1990-х роках обчислювальна техніка в університетах України була переважно спадком радянського періоду. Комп'ютери, які використовувалися у навчальних лабораторіях, були переважно радянського виробництва або застарілі західні моделі. Поширеними були машини типу "ЕС" (Единая система) та різні варіації IBM PC, що використовували DOS як операційну систему. Потужність цих систем була обмеженою: тактові частоти процесорів складали одиниці мегагерців, оперативна пам'ять – кілька мегабайтів, жорсткі диски – до сотень мегабайтів. Обчислювальні лабораторії мали старі мейнфрейми або міні-комп'ютери, що дозволяли лише базові обчислення та моделювання. Підключення до мережі Інтернет було рідкісним і повільним, якщо взагалі наявним, а мережеві технології лише починали розвиватися.

### ***Перші кроки модернізації***

Початок 2000-х років став переломним у розвитку комп'ютерних лабораторій. Завдяки міжнародним програмам підтримки освіти та розвитку ІТ в Україні, багато університетів почали оновлювати свою технічну базу. В цей період масово з'являються комп'ютери на базі процесорів Intel Pentium, з оперативною пам'яттю вже в сотні мегабайтів і жорсткими дисками в десятки гігабайт. Операційні системи перейшли на Windows 95/98, а потім на Windows XP, що дало можливість використовувати сучасніше програмне забезпечення для навчання, таке як програмні середовища для програмування (мови програмування TurboPascal, C++) і математичні пакети (MathCAD, MATLAB).

Крім того, на початку 2000-х років почали активно розвиватися мережеві технології. Лабораторії поступово отримували доступ до Інтернету через кабельні або ADSL-з'єднання, а також розвивалася локальна мережа університетів. Це дало можливість інтегрувати навчання з глобальними інформаційними ресурсами і платформами.

### ***Ера цифрових змін***

З розвитком цифрових технологій у 2010-х роках, університети продовжували модернізацію комп'ютерних лабораторій. З'явилися потужніші комп'ютери з багатоядерними процесорами, оперативною пам'яттю обсягом від 4 до 16 гігабайт, та SSD-накопичувачами, що значно підвищило продуктивність систем. Операційні системи стали універсальними — Windows 7 і 10, а також популярними серед студентів стають Linux-дистрибутиви. Почали використовувати більш складні програмні продукти для проектування, моделювання та програмування, такі як AutoCAD, SolidWorks, а також хмарні технології для збереження даних і спільної роботи. Розвинулись також лабораторії з вивчення штучного інтелекту, аналізу даних та великих даних, що вимагало відповідних програмних засобів і технічної бази. З'явилися потужні сервери для обробки інформації, можливості кластерних обчислень, що значно збільшило масштаби досліджень і навчальних проектів.

### **ВИСНОВКИ**

Зважаючи на нові вимоги до ІТ-освіти, сьогодні університетські лабораторії продовжують оновлюватися в таких напрямках:

1. Оновлення технічної бази
2. Використання хмарних технологій
3. Розвиток напрямків штучного інтелекту
4. Інтернет речей (IoT) та кіберфізичні системи
5. Кібербезпека
6. Адаптація до дистанційного навчання

### **СПИСОК ВИКОРИСТАНОЇ ЛІТЕРАТУРИ:**

1. Макарова М. В. Інформатика та комп'ютерна техніка : навч. посіб. / М. В. Макарова, Г. В. Карнаухова, С. В. Запара. – Суми : Університетська книга, 2008. - 665 с.
2. [https://uk.wikipedia.org/wiki/Історія\\_обчислювальної\\_техніки](https://uk.wikipedia.org/wiki/Історія_обчислювальної_техніки)
3. [https://wiki.cusu.edu.ua/index.php/Коротка\\_історія\\_еволюції\\_обчислювальних\\_систем.\\_Тенд\\_енції\\_розвитку](https://wiki.cusu.edu.ua/index.php/Коротка_історія_еволюції_обчислювальних_систем._Тенд_енції_розвитку)

УДК 37.091.39:004

## **ГЕЙМІФІКАЦІЯ ЯК ІНСТРУМЕНТ ПІДВИЩЕННЯ ЕФЕКТИВНОСТІ ШКІЛЬНОЇ ОСВІТИ**

Бикова К. В., Коваленко С. В. (kateryna.bykova@cs.khpi.edu.ua, serhii.kovalenko@khpi.edu.ua)

Національний технічний університет  
«Харківський політехнічний інститут» (Україна)

*В роботі представлено результати дослідження застосування гейміфікації як ефективного інструменту для покращення навчального процесу у шкільній освіті. Проаналізовано вплив гейміфікаційних методів на підвищення інтересу та мотивації учнів до навчання. Увага приділена успішним прикладам інтеграції ігрових елементів до шкільної програми, включаючи використання цифрових освітніх платформ.*

Сучасні освітні технології швидко трансформуються під впливом глобальних викликів і розвитку цифрових інструментів. Впровадження гейміфікації стає ключовим підходом для підвищення мотивації та залученості учнів до навчання через ігрові елементи. Пандемія COVID-19 і повномасштабне вторгнення Росії в Україну у 2022 році посилили потребу в нових методах навчання, зокрема для забезпечення доступу до якісної освіти. Гейміфікація стала перспективним напрямком для вирішення цих проблем, дозволяючи урізноманітнити навчальний процес і зробити його більш ефективнішим [1].

Гейміфікація – це процес використання елементів та принципів, характерних для ігор, в неігрових контекстах з метою підвищення мотивації, залученості та ефективності виконання завдань. Такій підхід полягає у впровадженні ігрових елементів для покращення навчання,

стимулюючи активність, зацікавленість учнів, підвищуючи їх мотивацію до вивчення матеріалу. Її результативність підтверджується різноманітними психологічними теоріями та дослідженнями, що вивчають вплив ігрових елементів на навчальний процес [2]:

- мотивація та залученість: гейміфікація підвищує як внутрішню, так і зовнішню мотивацію учнів через ігрові елементи. Внутрішня мотивація виникає завдяки захопленню процесом, а зовнішня через винагороди та досягнення на початкових етапах навчання;
- стимул: використання позитивних стимулів (нагороди, рівні, бали) підвищує зацікавленість учнів та їхню концентрацію на завданнях;
- стан «поток»: гейміфікація сприяє досягненню стану «поток», коли учні повністю концентруються на завданнях. Поступове ускладнення допомагає уникнути нудьги;
- самооцінка: постійний зворотній зв'язок і досягнення малих цілей підвищують впевненість учнів у власних можливостях. Висока самооцінка стимулює учнів до виконання складних завдань;
- соціальна взаємодія: мультиплеєрні режими, командні завдання та змагальність посилюють соціальну взаємодію;
- контроль над навчанням: можливість налаштовувати навчальний процес та вибрати індивідуальні траєкторії підвищує залученість учнів та їх успішність;
- зменшення когнітивного навантаження: розподіл матеріалу на менші блоки через рівні та міні-ігри полегшує засвоєння матеріалу та сприяє розвитку довготривалої пам'яті;
- миттєвий зворотній зв'язок: регулярний конструктивний зворотній зв'язок покращує засвоєння матеріалу та навчальні результати.

Елементи гейміфікації є основою для створення ефективного навчального середовища, яке поєднує освіту та розвагу. Ці елементи можна поділити на кілька категорій, кожна з яких виконує свою функцію: мотиваційні елементи, інтерактивні елементи та ігрові механіки [3].

Мотиваційні елементи спрямовані на створення як внутрішньої, так і зовнішньої мотивації у користувачів. Вони допомагають підвищити рівень залученості та задоволеності, а також стимулюють користувачів досягати цілей. До них відносяться:

- нагороди: бали, значки та трофеї визнають досягнення користувачів, підвищуючи мотивацію та активність;
- змагання: таблиці лідерів і виклики стимулюють здорову конкуренцію;
- цілі та досягнення: встановлення і досягнення цілей мотивує користувачів і допомагає відчувати прогрес.

Інтерактивні елементи фокусуються на взаємодії користувачів з додатком або платформою. Вони допомагають створювати більш персоналізований та адаптивний досвід. До них відносяться:

- зворотній зв'язок: сповіщення про досягнення та підказки дають користувачам розуміння їхнього прогресу, підвищуючи продуктивність і задоволеність;
- персоналізація: налаштування аватарів і профілів робить досвід індивідуальним;
- соціальні взаємодії: спілкування, співпраця та суперництво підсилюють відчуття перебування у колективі;

Ігрові механіки стосуються структуризації гейміфікованого досвіду і включають в себе:

- наратив: захоплюючий сюжет занурює користувачів у досвід, роблячи контент більш цікавим і сприяючи кращому зв'язку з ним;
- прогрес: системи рівнів або етапів відображають досягнення та пропонують нові виклики, що підвищує мотивацію;
- елементи випадковості: випадкові нагороди або бонуси додають непередбачуваності, підтримуючи інтерес, стимулюючи частішу участь.

Існує безліч застосунків, які впроваджують гейміфікацію для різних вікових груп та навчальних цілей. Наприклад, Duolingo – це популярний мобільний та вебдодаток для вивчення мов. Він надає користувачам доступ до курсів більш ніж 30 мовами, включаючи англійську, іспанську, французьку, німецьку та багато інших. Duolingo використовує інтерактивний підхід до навчання, який поєднує традиційні методи з елементами гейміфікації. Розглянемо кожен елемент гейміфікації на його прикладі:

- нарахування балів: користувачі отримують бали за успішне виконання завдань, що сприяє підвищенню мотивації;





Рисунок 1 – Система балів

– рівні: з переходом з рівня на рівень у користувачів з’являється відчуття прогресу;

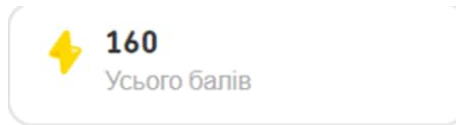

Рисунок 2 – Система рівнів

– досягнення: Duolingo пропонує список досягнень, демонструючи успіхи учнів;

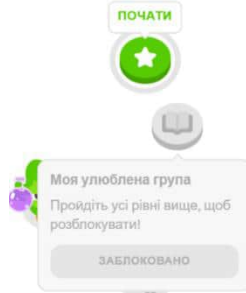

Рисунок 3 – Приклади досягнень

– челенджі: користувачі можуть брати участь у щоденних челенджах;

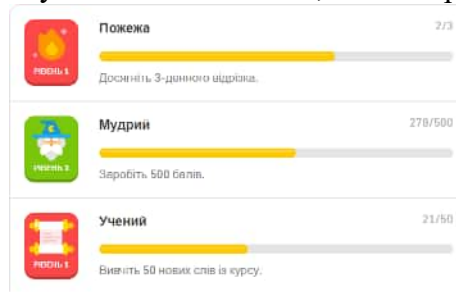

Рисунок 4 – Приклад челенджу

– інтерактивні елементи та міні-ігри: в уроках використовуються картки для запам’ятовування слів і фраз, а також різноманітні міні-ігри, які допомагають закріпити знання у веселій та інтерактивній формі;

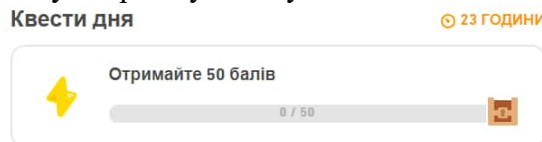

Рисунок 5 – Інтерактивні елементи у додатку Duolingo

– персоналізовані вправи: Duolingo адаптує вправи під потреби користувачів, враховуючи їхній рівень знань і прогрес. Це робить навчання більш індивідуальним;

– турніри: користувачі можуть змагатися у різних лігах з іншими учнями, що підвищує конкурентний дух;

Бронзова ліга	
Топ-20 забезпечує перехід у наступну лігу	
1 день	
IA01N2rZ	534 бали
christensen	392 бали
Hunter	328 бали

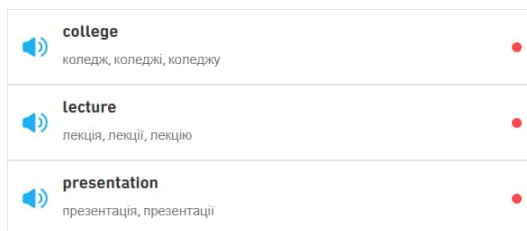
Рисунок 6 – Турнірна таблиця

**Висновки.** Гейміфікація виступає потужним інструментом для підвищення ефективності шкільної освіти, оскільки вона інтегрує елементи гри в навчальний процес, що дозволяє значно підвищити мотивацію, залученість та успішність учнів. Використання гейміфікаційних стратегій, таких як нагороди, змагання, інтерактивні завдання та персоналізація навчального досвіду, сприяє створенню більш динамічного та захоплюючого освітнього середовища. Це не лише допомагає учням легше засвоювати новий матеріал, але й формує позитивне ставлення до навчання. Завдяки гейміфікації, учні стають активними учасниками власного навчального процесу, що в свою чергу може привести до покращення їхніх навчальних результатів і загального розвитку.

#### Список використаної літератури:

- [1]. Ghoulman, K., Bouikhalene, B. (2024). Evaluating the impact of gamification on cognitive skills development in higher education: A case study electronics and sensors learners. *Journal of Information Technology Education: Research*, 4(2), 13.
- [2]. Alomari, I., Al-Samarraie, H., & Yousef, R. (2019). The role of gamification techniques in promoting student learning: A review and synthesis. *Journal of Information Technology Education: Research*, 18, 395–417.
- [3]. Кащєєв, Л. Б. Графічний редактор Inkscape. Побудова фракталів та фільтрів : навч. посібник / Л. Б. Кащєєв, С. В. Коваленко ; Національний технічний університет "Харківський політехнічний інститут". – Харків : НТУ «ХПІ» : Планета-Прінт, 2019. – 172 с.

УДК 004.8:78.01

## СЕРВІСИ ШТУЧНОГО ІНТЕЛЕКТУ ДЛЯ МУЗИКИ: АНАЛІЗ ТА ПЕРСПЕКТИВИ

Бугреева К.В. (ksadio2020@gmail.com)

Луганський національний університет імені Тараса Шевченка (Україна)

*Застосування штучного інтелекту (ШІ) трансформує різні сфери людської діяльності, включаючи музичну освіту. Поява ШІ-сервісів для роботи зі звуком та музикою відкриває нові можливості для композиторів, аранжувальників та виконавців, зокрема, в хоровому мистецтві. Проте, незважаючи на значний потенціал, інтеграція цих технологій в музичну освітню практику потребує ґрунтовного дослідження їх функціональності та обмежень. Дане дослідження присвячене порівняльному аналізу сучасних ШІ-сервісів для роботи зі звуком та музикою з фокусом на їх застосуванні в хоровому виконавстві.*

Сучасний музичний ландшафт зазнає трансформації під впливом стрімкого розвитку цифрових технологій, зокрема, штучного інтелекту (ШІ). Доступ до розширених цифрових бібліотек та спеціалізованого програмного забезпечення для роботи з нотами вже суттєво оптимізував роботу музикантів, надаючи широкі можливості для пошуку, редагування та аналізу музичного матеріалу. Проте поява нової хвилі ШІ-сервісів, орієнтованих на роботу зі звуком та музикою, відкриває ще більш радикальні перспективи, водночас породжуючи нові виклики та потребу в їхньому ґрунтовному дослідженні. Зростаюча складність та функціональна різноманітність цих сервісів вимагають систематичного аналізу та порівняння їхніх можливостей

для визначення їхнього потенціалу та обмежень в контексті професійної музичної діяльності, зокрема, хорового виконавства. Наше дослідження спрямоване на заповнення цієї прогалини та надає актуальну інформацію для музикантів, освітян та дослідників.

Серед української наукової спільноти застосування ШІ в сфері музичного мистецтва досліджували Т.Собченко [3], О.Кравчук [2], І.Бабич та О.Яшина [1] проте на цей час питання все ще є недостатньо вирішеним.

Мета роботи: провести порівняльний аналіз функціональних можливостей сучасних ШІ-сервісів для роботи зі звуком та музикою, з фокусом на їх застосуванні в хоровому виконавстві. Дослідження має визначити переваги та недоліки різних сервісів, оцінити їх ефективність для вирішення типових музичних задач (наприклад, транскрибування, аранжування, гармонізація, генерація партитур), та сформулювати рекомендації щодо їх практичного використання в музичній освіті.

Спектр AI сервісів, присвячених музиці, наразі досить широкий і постійно розширюється, охоплюючи різні аспекти музичного процесу - від створення та аранжування до мікшування, мастерингу та дистрибуції. Існують сервіси, що генерують мелодії, гармонії, ритми та навіть цілі композиції в різних стилях та жанрах. Деякі платформи дозволяють користувачам створювати музику, не маючи спеціальних музичних знань, використовуючи інтуїтивно зрозумілі інтерфейси та інструменти. AI також використовується для створення акомпанементів, аранжування існуючих творів та адаптації музики для різних інструментів та складів.

Окрім генерації музики, AI сервіси використовуються для аналізу музичних творів, визначення їх стилю, тональності та інших характеристик. Це може бути корисним для музикознавців, дослідників та тих, хто хоче глибше зрозуміти музику. AI також допомагає в пошуку музики, пропонуючи персоналізовані рекомендації на основі вподобань користувача. Деякі сервіси використовують AI для покращення якості звуку, видалення шумів та реставрації старих записів.

Один з розглянутих в ході дослідження сервісів AIVA – пропонує не просто генерацію випадкових нот, а створення повноцінних, емоційно насичених саундтреків. Сервіс особливо корисний для тих, кому потрібна музика для фільмів, ігор, рекламних роликів або просто для власних проєктів. AIVA здатна створювати музику в різних стилях – від класичної та симфонічної до рок-музики та навіть традиційної китайської музики. AIVA навчається на величезній базі даних музичних творів, аналізуючи їх структуру, гармонію та мелодію. Однією з ключових особливостей AIVA є можливість створювати варіації на задану тему. Це дозволяє композиторам використовувати AIVA як інструмент для розвитку власних ідей, а не просто як генератор готових треків. Наприклад, ви можете задати основну мелодію, а AIVA створить різні її інтерпретації, змінюючи гармонію, ритм та інструментовку.

Платформа Mubert генерує унікальні треки, використовуючи базу звуків, створених справжніми музикантами, що за словами авторів сервісу гарантує високу якість кінцевого продукту. Однією з головних переваг Mubert є простота використання. Ви можете генерувати музику, просто ввівши текстовий запит – опис настрою, жанру чи навіть абстрактної фрази. Платформа пропонує різні режими генерації: трек – для створення музики класичної довжини, джінгл – для коротких музичних фрагментів до 40 секунд, loop – для музики, що призначена для зациклювання, ідеально підходить для постів в Instagram, мікс – імітує роботу діджея, плавно поєднуючи треки один з одним.

Udio – платформа, що надає потужні інструменти на базі штучного інтелекту для створення музики. Важлива відмінність сервісу полягає в тому, що система розроблена таким чином, щоб створювати нові музичні ідеї, а не копіювати існуючі твори. В Udio реалізовані фільтри, що запобігають відтворенню захищених авторським правом матеріалів. Платформа пропонує створення музики з текстових запитів, реміксування, контроль тональності.

SUNO — на сьогодні найпопулярніший, інноваційний сервіс, що дозволяє створювати музику за допомогою штучного інтелекту. Замість складних інструментів та програмного забезпечення, SUNO пропонує простий інтерфейс, де користувач вводить текстовий запит, описуючи бажаний стиль та тему пісні, а ШІ генерує мелодію, вокал, текст та навіть обкладинку для альбому. Це відкриває можливості для творчості кожному, незалежно від музичної освіти. Важливою особливістю SUNO є функція "розширення" пісні. Вона дозволяє аналізувати існуючу

композицію та генерувати продовження в тому ж стилі. Це можна зробити як з вже згенерованою піснею, так і завантаживши власний аудіофайл.

Окремо слід згадати про проблему визначення авторських прав на музику, згенеровану ШІ-сервісами, яка наразі є складною і поки що не має однозначного трактування в законодавстві більшості країн. Тим не менш всі загадні сервіси тим чи іншим чином вирішують це питання.

Висновок. AI сервіси для генерації музики представляють собою захопливу та перспективну область, проте їх практичне застосування для сучасного музиканта поки що доволі обмежене. Важливо пам'ятати, що технології – це лише інструмент. Хоча описані сервіси демонструють вражаючі можливості у створенні музичних фрагментів, вони, на наш погляд, ще не здатні повністю замінити творчу роботу композитора та аранжувальника, особливо в контексті хорової музики, яка вимагає глибокого розуміння голосових нюансів та емоційного наповнення.

### Список використаної літератури

- [1]І. Бабич та О. Яшина, “Підходи до розробки штучного інтелекту та їхній вплив на автоматизацію написання музики”, Mod. Sci. Res., т. 12, № 01, с. 35–39, 2020.
- [2]О. Kravchuk, “Application of Artificial Intelligence in the Music Industry of Ukraine: an Analytical Approach”, Bull. Kyiv Nat. Univ. Culture Arts. Ser. Musical Art, т. 6, № 1, с. 79–88, квіт. 2023. Дата звернення: 18 жовт. 2024. [Онлайн]. Доступно: <https://doi.org/10.31866/2616-7581.6.1.2023.277888>
- [3]Т. Sobchenko, “Use of digital services and tools in the process of professional training of future music teachers”, Scientific J. Khortytsia Nat. Acad., № 2022-7, с. 89–96, груд. 2022. Дата звернення: 19 жовт. 2024. [Онлайн]. Доступно: <https://doi.org/10.51706/2707-3076-2022-7-10>

УДК 61:378.147:004.9

## ВИКОРИСТАННЯ ІМЕРСІЙНИХ ТЕХНОЛОГІЙ ПРИ ВИКЛАДАННІ КЛІНІЧНИХ ДИСЦИПЛІН В ОДЕСЬКОМУ НАЦІОНАЛЬНОМУ МЕДИЧНОМУ УНІВЕРСИТЕТІ

Бурячківський Е.С. Петровський Ю.Ю., Усиченко К.М.  
([eduard.buryachkivskyj@onmedu.edu.ua](mailto:eduard.buryachkivskyj@onmedu.edu.ua); [yuriy.petrovskiy@onmedu.edu.ua](mailto:yuriy.petrovskiy@onmedu.edu.ua),  
[kateryna.usychenko@onmedu.edu.ua](mailto:kateryna.usychenko@onmedu.edu.ua)  
Одеський національний медичний університет (Україна)

*В тезах розглядається clinical case discussion (клінічна дискусія) як альтернатива традиційної форми роботи на клінічних кафедрах медичного вишу. Актуальність використання різних імерсійних технологій в медичній освіті як комплексного підходу сучасності. Також приводяться приклади впровадження на клінічних кафедрах Одеського національного медичного університету. Висновок відповідає на питання актуальності використання в медичній освіті та окреслює подальші перспективи.*

Українська система освіти зараз вирішує цілий ряд принципових завдань, головне з яких забезпечення якості освіти за рахунок розвитку практично орієнтованого навчання. В умовах повномасштабного вторгнення необхідно поєднання дистанційного та очного форматів навчання за обов'язкових умов збереження єдності освітнього простору, забезпечення рівного доступу для отримання якісної освіти.

Поточна ситуація в Україні не дозволяє в повному обсязі продемонструвати студентам та молодим лікарям достатню кількість пацієнтів та приділити увагу всім нюансам роботи з ними. Проблема опанування практичних навичок має різні складові: відсутність пацієнта, захворювання якого пов'язане з темою практичного заняття, обмеженість доступу до роботи в лікувально-профілактичних закладах, небезпечність роботи здобувачів з певною категорією пацієнтів (наприклад, з інфекційною патологією), а також неможливість роботи невідготовленого здобувача у критичних мовах (надання невідкладної допомоги людині, яка знаходиться в термінальному стані)

Навчання клінічним ситуаціям з урахуванням завдань з різних галузей медицини за умов навчання змішаного формату набуває особливої значущості. Для медичної освіти актуальним є пошук альтернативних методів навчання, які б могли або повністю замінити, або максимально наблизитися до роботи в умовах лікувально-профілактичного закладу з реальним пацієнтом.

Одеський національний медичний університет з 2022 року співпрацює з **Мюнхенським Університетом ім. Людвіга Максиміліана (LMU)**. Метою проекту є розвиток клінічного мислення у здобувачів вищої освіти та впровадження клінічних кейсів та віртуальних пацієнтів у освітні програми. В 2022 були застосовані застосовувати інструменти: «Clinical Case Discussion» - поетапна дискусія, «Virtual Patient» – віртуальні пацієнти на платформі CASUS, «Concept maps» – концептуальні мапи диференційної діагностики. LOOOP share (Learning Opportunities, Objectives and Outcomes Platform) [1, 2].

Clinical case discussion - це багатоетапне обговорення певного захворювання на прикладі конкретного хворого. Кейс побудований так само, як і спілкування з реальною людиною. На початку – це питання щодо розвитку симптомів хвороби, а також анамнез життя пацієнта (медична історія). Наступні етапи – результати клінічного огляду пацієнта, лабораторного та інструментального обстеження. Й, власне, дискусія – варіанти подальшої діагностики для встановлення остаточного діагнозу, напрямку лікування пацієнта.

На основі такого кейсу можна передавати досвід іншим медичним фахівцям, використовувати його для вдосконалення та самонавчання. Викладений матеріал такого типу може мотивувати практикуючих лікарів на вироблення власних діагностичних та лікувальних моделей професійної діяльності.

Перевага викладу наукової інформації у такій формі полягає в тому, що опис клінічного випадку для медичних фахівців не створює жодних труднощів у розумінні викладеного [3].

Після початку війни DAAD запустила програму фінансування під назвою «Україна цифрова – забезпечення академічної успішності під час війни та кризи». Ідея програми полягала в тому, щоб німецькі університети співпрацювали з українськими університетами-партнерами для розробки стратегій і рішень, які дозволять українським студентам продовжувати навчання з будь-якого місця (цифровим способом).

У 2023 році основна увага була зосереджена на навчальній програмі з клінічного міркування. Ми використали вже розроблений DID-АСТ, який складається з навчальних блоків, які можна викладати у форматі змішаного навчання.

Назва проекту на 2024 рік: Medical Education Network Ukraine (MENU) .У 2024 році у центрі уваги знаходиться розвиток викладачів: проводиться навчання більшої кількості викладачів в межах ВНЗ. Завдяки навчальній програмі, адаптованій до потреби українських факультетів, партнери мають бути реалізовані та надалі розробити на місці власні медичні дидактичні курси з компетентностно-орієнтованого навчання.

Мета проекту саме в Одеському національному медичному університеті - це розширення використання системи медичної освіти (Medical Education Network Ukraine) шляхом збільшення кількості кафедр, де використовуються клінічні завдання, та кількості навчених за програмою викладачів.

У реалізації вищезазначеної програми в Одеському національному університеті у 2024 році залучені викладачі:

- кафедри внутрішньої медицини №1 (22 здобувача працювали з 1 віртуальним пацієнтом);
- кафедри педіатрії (158 здобувачів та 16 віртуальних пацієнтів);
- кафедри сімейної медицини (106 здобувачів та 8 пацієнтів);
- кафедри інфекційних хвороб (6 пацієнтів та 116 здобувачів).

Дана система покращила мотивацію студентів до навчання та як результат – компетентність випускників. За результатами проведеної форми роботи з віртуальним пацієнтом здобувачі заповнювали форму зворотного зв'язку. Всі студенти, залучені до участі в проекті, відмічали зацікавленість в його опануванні та продовженні навчання у такому форматі.

Таким чином, використана якісна альтернатива реального пацієнта, яка дозволяє здобувачам опинитися в мовах реальної роботи з хворою людиною, сформувати вміння працювати в команді, можливість оцінити результати своєї роботи в реальному часі.



В подальшому планується залучення до роботи з віртуальним пацієнтом інших кафедр Одеського національного медичного університету а також навчання за допомогою клінічних кейсів включатимуться лікарі-інтерни та молоді спеціалісти.

### Список використаної літератури

[1] N. Koenemann, B. Lenzer, J. M. Zottmann et all, “Clinical Case Discussions - a novel, supervised peer-teaching format to promote clinical reasoning in medical students”, GMS J Med Educ., #37(5), Doc48, 2020. [Електронний ресурс]. Доступно: <https://www.egms.de/static/en/journals/zma/2020-37/zma001341.shtml> Дата звернення 14.03.18

[2] J. Reifenrath, N. Seiferth, T Wilhelm «Integrated clinical case discussions – a fully student-organized peer-teaching program on internal medicine», BMC Medical Education, # 22, Article number: 828, 2022. [Електронний ресурс]. Доступно: <https://bmcmededuc.biomedcentral.com/articles/10.1186/s12909-022-03889-4#citeas> Дата звернення 02.03.22

N.J. Dohle, M. Machner, M. Buchmann. “Peer teaching under pandemic conditions – options and challenges of online tutorials on practical skills”. GMS J Med Educ. #38(1), Doc7., 2021. [Електронний ресурс]. Доступно: <https://www.tandfonline.com/doi/full/10.1080/01421590701606799> Дата звернення 03.07.09

УДК 351.851:378(477)

## ПРО РОЗВИТОК ІНФОРМАЦІЙНИХ ТЕХНОЛОГІЙ В СИСТЕМІ ВИЩОЇ ОСВІТИ

Воїнова С.О. (voionova\_s@yahoo.com)

Одеський національний технологічний університет (Україна)

*Розглянуто актуальність, роль та тенденції розвитку інформаційних технологій в освітньому середовищі вітчизняної вищої школи, питання підвищення якості вищої освіти шляхом її інформатизації, переваги та недоліки «цифрового» навчання*

Сучасні інформаційні технології, які сьогодні є доступними для отримання знань здобувачами вищої освіти за останнє десятиліття набули значного розвитку. Цей процес пришвидшений критичними зовнішніми факторами, - спочатку пандемією Covid-19, а потім війною. Кожна людина прямо чи опосередковано торкається роботи чи навчання у дистанційному режимі, за допомогою сучасних технологій, таких як онлайн-ресурси, інформаційні сайти, блоги, канали, програми, навчальні та робочі платформи, відео та текстові ресурси, онлайн бібліотеки та школи, розробки спеціалістів, у яких викладений їх досвід, інтереси та ін., поширених різноманітними шляхами за допомогою мережі Інтернет, і які можливо отримати у дистанційному режимі за наявності мінімального набору технічних засобів та навичок користування ними, мотивації, особистого інтересу та вміння поставити правильно запитання про об’єкт пізнання [1].

Швидка зміна режиму роботи та методів навчання, що виникла як наслідок змін у становленні та доступності «цифрового» навчання і отримання інформації швидко та легко, спричиняє адаптацію здобувача вищої освіти до нових умов навчання, методів та способів отримання, обробки, засвоєння інформації, потрібної для отримання певного знання. Швидкість такої адаптації як на рівні особистості, так і на рівні організації системи освіти потребує уваги і вимагає вирішення питань наявності необхідного технічного забезпечення, доступу до ресурсів, засвоєння правил роботи з інформацією, контролю її достовірності, освоєння методів її збору, аналізу, узагальнення для навчання, тощо [2].

Питання покращення якості освіти у сучасній вищій школі, як правило, реалізуються в руслі організаційного забезпечення інформатизації, а також пошуку оптимального цифрового дидактичного інструментарію. У медійних джерелах та наукових публікаціях заклади вищої освіти (ЗВО) все частіше називають провайдером онлайн-освіти, оскільки ЗВО починають конкурувати між собою та прагнуть залучати якнайбільше здобувачів освіти за допомогою впровадження інновацій у процес навчання. Згідно з прогнозами, провайдери e-learning незабаром займуть

найбільшу частку ринку вищої освіти у світі. Цифровізація навчання дозволить їм надавати якісніші та різноманітніші освітні послуги для більшої кількості бажаючих [3].

Онлайн-навчання виявилось найбільш безпечним та життєздатним варіантом здобуття освіти. Україна, переживаючи одне за одним два послідовні випробування – пандемію та війну, нарощує темпи цифровізації ЗВО, оскільки, по-перше, запити самих здобувачів вищої освіти суттєво змінилися, і ЗВО намагаються відповідати їм, а, по-друге, ініціативи щодо цифровізації виходять і від керівних органів держави. Так завдання національного розвитку нашої країни до 2030 року було відображено у Національній доповіді «Цілі сталого розвитку: Україна», де цифровізація визначена як ключовий інструмент розвитку вітчизняної системи вищої освіти [4].

Інформаційні технології у сфері вищої освіти мають як переваги, так і недоліки. Інформатизація позбавляє педагога паперової роботи, проте педагог часто не має матеріалів для роботи в новому режимі, у зв'язку з чим змушений здійснювати велику методичну роботу з компіляції освітнього контенту. Педагог позбавляється обмежень паперових підручників, проте існує ризик втрати уніфікації програмного матеріалу та зниження якості освіти. Інформаційні технології дозволяють досягти високого рівня наочності та інтерактивності навчання, проте цифровізація навчальних занять здатна призвести до перевантаження здобувачів освіти. Розширюються можливості дистанційної вищої освіти, незалежно від місця проживання здобувача вищої освіти, проте виникає потреба у навчаючого володіти комп'ютерним та суміжним обладнанням. Електронні підручники знижують фізичне навантаження здобувачів вищої освіти, проте є ризики розвитку ігрової, комп'ютерної залежності серед них. Поряд із можливістю транскордонного освітнього та науково-дослідного співробітництва, впровадження електронних матеріалів звільняє людину від необхідності тренувати пам'ять. Однак, хоча інформатизація і пов'язана з безліччю ризиків та проблемних аспектів, вони не можуть «переважити» переваги її впровадження та можуть бути успішно нейтралізовані при ретельному плануванні інформатизації навчання у ЗВО [5].

Говорячи про цифрові засоби навчання, слід зазначити, що сучасний освітній контент, в тій чи іншій мірі, має бути інтерактивним. Навіть паперові посібники та підручники все частіше доповнюються матеріалами у вигляді відео або онлайн завдань. Сучасні цифрові інструменти спрямовані на збирання, інтеграцію та подання інформації як самими здобувачами вищої освіти, так і педагогами. Широко застосовуються засоби створення мультимедійних проєктів у програмах PowerPoint, Adobe Premiere Pro, DaVinci Resolve, HitFilm Express, Photoshop, Adobe Illustrator, GIMP, Adobe XD, Figma, Sketch, Adobe After Effects, Blender тощо. Ще до пандемії в Україні та світі як освітні матеріали активно використовувалися відеоматеріали, за допомогою яких пояснюються правила, ілюструються ситуації, вводиться новий матеріал. Інформаційні технології застосовуються не тільки для ознайомлення з темою та тренуванням навичок, але й для контролю ступеня засвоєння знань (онлайн-тестування).

Окрім іншого, інновації у ЗВО дозволяють прискорити та оптимізувати комунікацію між учасниками освітнього процесу (онлайн-чати, електронні консультації, відеоконференції). У сфері освіти набувають поширення й ті технології, які спочатку використовувалися в інших сферах. Так здобувачі вищої освіти та професорсько-викладацький склад ЗВО створюють групи у соціальних мережах Інтернету, які можуть застосовуватися як доповнення до аудиторних занять (освітня функція), або для зв'язку та вирішення організаційних питань здобувачів освіти та викладачів (інформаційна та комунікативна функції).

Крім інструментарію, що застосовується в освітніх цілях, цифровізація привнесла зміни і до процесів організації наукової та освітньої діяльності. У ЗВО створюють електронні деканати, розклади, залікові книжки та інші засоби, які раніше були представлені виключно у «аналоговому» форматі. Сукупність всіх вищеописаних інструментів на вищій фазі еволюції інформатизації ЗВО збирається в єдиний освітній простір, де в рамках одного цифрового майданчика зібрано всі засоби навчання, організації, міжвузівської співпраці. Безумовно, створення та підтримка функціонування подібних майданчиків (які є по суті електронним/віртуальним ЗВО) є досить ресурсомістким та складним завданням. Однак розширення функціоналу офіційних сайтів ЗВО та введення в дію комплексних систем навчання демонструє те, що вітчизняна система освіти рухається у напрямку розвитку єдиних освітніх платформ ВНЗ.

Ключовим принципом створення такого інформаційно-освітнього середовища має стати принцип багатокomпонентності. Цифрова інформаційна освітня платформа є багатокomпонентним середовищем, що включає як безпосередньо навчально-методичні матеріали, так і програмне забезпечення, системи контролю знань, баз даних та інформаційно-довідкових систем, модулі комунікації, що дозволяють здійснювати інформаційний обмін по траєкторіях «здобувач освіти – педагог», «здобувач освіти – адміністрація», «педагог – адміністрація», «здобувач освіти – здобувач освіти». Створення цифрових освітніх платформ є основою майбутніх цифрових університетів чи віртуальних академій [6].

Крім того, інформатизація дозволяє зміцнювати міжвузівське, внутрішньодержавне та міждержавне партнерство. Інформатизація стимулює створення нових професійних освітніх програм та об'єднань, в рамках яких педагоги, здобувачі вищої освіти та здобувачі наукових ступенів одного ЗВО можуть взаємодіяти зі здобувачами та викладачами інших ЗВО, обмінюватись досвідом, долати труднощі в організації підготовки здобувачів освіти. На даний момент вектор цифровізації найбільш розвинений у плані проведення різних онлайн-конференцій та дистанційних наукових форумів, присвячених певній тематичній області. Крім того, все частіше у збірниках публікацій серед авторів однієї статті можна зустріти представників різних регіонів, держав та навіть континентів, що, безумовно, стало можливим завдяки активізації електронної комунікації у сфері освіти.

Впровадження широкого спектру інформаційних технологій у сферу освіти незмінно спричиняє зміну функцій викладача. Технології замінюють традиційну роль педагога як транслятора знань та наділяють його функціями модератора навчального процесу, тьютора та розробника навчальної траєкторії. У разі, якщо цифрове освітнє середовище виконане продумано та ефективно, здобувачі вищої освіти отримують більший обсяг відповідальності за своє навчання та більше не є пасивними слухачами нового матеріалу.

Цифровізація освіти обов'язково сприяє самоосвіті. Викладач дедалі рідше виступає своєрідним «фільтром», через який пропускається навчальний матеріал; таким «фільтром» стають самі здобувачі вищої освіти, а викладач лише коригує їх роботу.

Таким чином, цифровізація вищої освіти є пріоритетною метою реформування вищої школи практично в кожній країні світу; крім того, онлайн-навчання виявилось найбільш безпечним та життєздатним варіантом здобуття освіти в умовах пандемії COVID-19 та війни. Можна припустити, що існуючі та впроваджувані наразі інформаційні технології здатні згодом інтегруватися в єдину освітню віртуальну платформу – цифровий університет.

### Список використаної літератури

1. Наливайко О. О. Цифрова компетентність: сутність поняття та динаміка його розвитку. Компетентнісний підхід у вищій школі: теорія та практика: кол. монографія / за заг. ред. О. А. Жукової, А. І. Комишана. – Харків : Харківський національний університет імені В. Н. Каразіна, 2021. – С. 40–65.
2. Кіндяк Н. Б., Василенко Я. П. Сучасні тренди розробки освітніх вебсайтів / Матер. XIII міжнар. наук.-практ. інтернет-конф. «Сучасні цифрові технології та інноваційні методики навчання: досвід, тенденції, перспективи», Тернопіль, 5 квітня, 2024 р. – Тернопіль : ТНПУ ім. В. Гнатюка, 2024. – С. 123–126.
3. Інформаційні технології у вищій школі : кол. монографія / за заг. ред. Вакалюк Т. А., Литвинової С. Г. – Житомир : Вид-во ФОП "О. О. Євенок", 2019. – 364 с.
4. Національна доповідь «Цілі сталого розвитку: Україна» [Online]. – Available: <https://www.kmu.gov.ua/storage/app/sites/1/natsionalna-dopovid-csr-Ukrainy.pdf> [Accessed: October 17, 2024].
5. E-Learning Statistics 2022: What the Data Show / Al-Fanar Media. – 2022 [Online]. – Available: <https://www.al-fanarmedia.org/2022/10/e-learning-statistics-2022-what-the-data-show/> [Accessed: October 17, 2024].
6. Черняхівська А. О. Використання інструментів штучного інтелекту для створення і покращення навчальних матеріалів та візуального контенту / Матер. III Всеукр. наук.–практ. конф. «Інноваційні практики наукової освіти», Київ, 6–12 груд. 2023 р. – Київ: ІОД НАПН України, 2023. – С. 808–813.

**РОЗРАХУНОК ЧАСУ ОХОЛОДЖЕННЯ МЕТАЛУ ЧИСЕЛЬНИМИ МЕТОДАМИ**

Волков А.С., Шпинковська М.І. (asanvolkov20@gmail.com, shpynkovska@op.edu.ua)  
Національний університет «Одеська Політехніка» (Україна)

**Анотація.** Визначено важливість галузі металознавства і прикладної математики. Розглянуто кейс задачу розрахунку часу охолодження металу у межах дистанційного курсу вивчення чисельних методів. Для розрахунку запропоновано методи дихотомії та Ньютона. Проведено порівняння результатів розрахунків.

**Вступ.** Кейс-метод, відомий у вітчизняній освіті як метод ситуативного навчання на конкретних прикладах, дає змогу наблизити процес навчання до реальної практичної діяльності студентів. Для організації навчання використовується опис конкретних ситуацій. Студентам пропонують осмислити реальну промислову, наукову ситуацію, опис якої потребує не лише практичні проблеми, а і актуалізує певний комплекс знань. Пропонується розробка кейса для задачі, що призведе до розв'язку нелінійного рівняння. Металознавство – це наука про взаємозв'язки електронної будови, структури металів з їх складом, фізичними, хімічними, технологічними та експлуатаційними властивостями [1]. У металознавстві термічна обробка є ключовим процесом, який включає нагрівання та охолодження металів для зміни їхніх фізичних і механічних властивостей. Після нагрівання до високих температур метал необхідно охолоджувати з певною швидкістю для досягнення бажаних властивостей. Зазвичай охолодження описується нелінійними рівняннями, які враховують вплив навколишнього середовища, початкову температуру та теплообмін між металом і середовищем. Чисельні методи дозволяють ефективно розв'язувати нелінійні рівняння охолодження та визначати час, необхідний для досягнення заданої температури.

**Мета роботи.** Дослідження чисельних методів розв'язання нелінійних рівнянь, які описують процес охолодження металу після термічної обробки. Провести аналіз точності результатів, швидкості збіжності чисельних методів, кількості ітерацій для розв'язання завдання.

**Основна частина.** Процес охолодження металу після термічної обробки можна описати за допомогою закону Ньютона про охолодження. Це нелінійне рівняння, яке визначає зміну температури металу з часом. Формула має такий вигляд [2]:

$$T(t) = T_m + (T_0 - T_m)e^{-kt} \quad (1)$$

де  $T(t)$  – температура металу в момент часу  $t$ ,

$T_m$  – температура навколишнього середовища,

$T_0$  – початкова температура металу,

$k$  – константа охолодження, специфічна для матеріалу та умов,

$t$  – час, що минув.

Задача полягає в знаходженні часу  $t$ , коли температура  $T(t) = T_{target}$ , де  $T_{target}$  – цільова температура. Для вирішення задачі застосуємо методи дихотомії та Ньютона.

Метод дихотомії полягає у поступовому звуженні інтервалу  $[a, b]$ , в якому знаходиться корінь рівняння  $T(t) - T_{target} = 0$ . Нехай  $a = 0$  і  $b$  – деяке достатньо велике значення часу, наприклад,  $b = 1000$ . На кожному кроці обчислюється середина інтервалу:

$$c = \frac{a+b}{2} \quad (2)$$

Також на кожному кроці обчислюється значення функції  $f(c) = T(c) - T_{target}$ :

Якщо  $f(a) \cdot f(c) < 0$ , то корінь знаходиться в інтервалі  $[a, c]$ , отже,  $b = c$ .

Якщо  $f(c) \cdot f(b) < 0$ , то корінь в інтервалі  $[c, b]$ , отже,  $a = c$ .

Процес повторюється, поки довжина інтервалу не стане меншою за задану точність.

Метод Ньютона використовує ітераційний процес:

$$t_{n+1} = t_n - \frac{f(t_n)}{f'(t_n)} \quad (3)$$

де  $f(t) = T(t) - T_{target}$ , а  $f'(t_n)$  – похідна функції  $f(t)$ , яка дорівнює:

$$f'(t) = -k \cdot (T_0 - T_m) \cdot e^{-kt} \quad (4)$$

Початкове наближення  $t_0$  обирається як 0.

Початкові вхідні дані:

$\varepsilon = 1 \times 10^{-4}$ , кількість знаків після коми: 4,

$T_m = 20 \text{ }^\circ\text{C}$ ,

$T_0 = 800 \text{ }^\circ\text{C}$ ,

$T_{target} = 100 \text{ }^\circ\text{C}$ ,

$k = 0.01$ .

Виконуємо обчислення з використанням двох методів.

У таблиці відображено кінцевий результат виконання двох методів програмою на Python.

Таблиця – Порівняння виконання двох методів

Метод	Час охолодження (секунди)	Кількість ітерацій
Метод Ньютона	227.7267	7
Метод дихотомії	227.7268	23

**Висновки.** Чисельні методи можуть бути використані для розрахунку часу охолодження металу до цільової температури. Час охолодження становить 227.7267 секунд. Методом Ньютона обраховано час за 7, а дихотомії за 23 ітерації. Тому, у даному випадку метод Ньютона виконав завдання ефективніше завдяки більшій швидкості.

Слід зазначити, що якщо початковий інтервал методу дихотомії вузький (ближче до очікуваного часу охолодження), то кількість ітерацій зменшиться. Обмеженням для методу Ньютона є те, що дуже важливо обрати початкове наближення. Матеріали кейс завдання доцільно використовувати для тестових запитань: багатоваріантних, на відповідність, числових, есе тощо [3]. Для формування коду програм доцільно тип запитань – coderunner (див. рис.).

#### Adding a CodeRunner question

CodeRunner Тип питання

Question type	<input type="text" value="python3"/>
Customisation	<input checked="" type="checkbox"/> Customise <input type="checkbox"/> Template debugging
Поле для відповідей	Рядки <input type="text" value="18"/>

Рис. Додавання запитання у Coderunner.

Отримані результати дозволяють покращити процес розрахунку часу охолодження металу, що може бути корисним студентам ІТ так і на пряму металообробки.

#### Список використаної літератури:

1. І. В. Прокопович, Металознавство: навч. посібник. Одеса: Екологія, 2020, 308 с. [Online]. Available: <http://dspace.opu.ua/jspui/handle/123456789/10703>
2. Math LibreTexts, "Cooling and Mixing," Differential Equations with Engineering Applications (MAT 2561), Red Rocks Community College. [Online]. Available: <https://is.gd/ODGiUV>. [Accessed: Oct. 20, 2024]
3. Дистанційне навчання НУ "Одеська політехніка". URL: <https://edu.op.edu.ua/?redirect=0> (дата звернення: 18.10.2024).



**РОЛЬ ВІРТУАЛЬНОЇ ТА ДОПОВНЕНОЇ РЕАЛЬНОСТІ В НАВЧАННІ**

Глумний Т. В., Базиль О. О. (timurglumnoy@gmail.com,  
o.bazyl@elearning.sumdu.edu.ua)  
Сумський державний університет (Україна)

*В тезах розглядається роль віртуальної та доповненої реальності (VR та AR) в навчанні, їхні ключові особливості та переваги використання. Обговорюється, як VR та AR можуть покращити процес навчання. Приводяться приклади успішних впроваджень цих технологій у різних сферах освіти, а також описується, як вони можуть застосовуватися для підвищення ефективності засвоєння матеріалу. Висновок підкреслює значущість інтеграції VR та AR в навчальний процес*

Українська система освіти перебуває на етапі трансформації під впливом новітніх цифрових рішень, серед яких важлива роль відводиться технологіям віртуальної (VR) та доповненої реальності (AR). Тому дослідження впливу VR/AR на навчальний процес є актуальною проблемою.

Ці інновації поступово збільшують свій вплив на сферу освіти завдяки своєму потенціалу щодо створення інтерактивних та занурювальних середовищ для навчання. Вони відкривають нові можливості для візуалізації матеріалу та забезпечують більш ефективне сприйняття знань. Використання VR і AR допомагає не лише підвищити якість освітнього процесу, але й активізувати інтерес до різних галузей знань. Гнучкість і багатофункціональність цих технологій роблять їх важливим інструментом для майбутнього розвитку освіти.

Суть дослідження полягає у визначенні ключових переваг VR та AR у навчанні. Однією з таких переваг є створення інтерактивних і візуально насичених середовищ, що дозволяє здобувачам освіти не лише спостерігати, а й активно взаємодіяти з навчальним матеріалом. Це особливо важливо для складних і абстрактних тем, де візуалізація може значно полегшити розуміння ситуації

Крім того, VR та AR дозволяють моделювати ситуації, які важко або неможливо відтворити у реальному світі. Наприклад, здобувачі можуть здійснювати віртуальні подорожі до історичних місць, вивчати будову людського тіла або проводити експерименти у фізиці та хімії, що підвищує рівень залученості та практичності знань.

Суттєвою перевагою є можливість індивідуалізації навчального процесу. VR та AR дають можливість створювати персоналізовані освітні траєкторії, адаптуючи навчальний контент під потреби та рівень знань кожного студента.

Сумський державний університет має великий досвід у створенні об'єктів віртуальної та доповненої реальності. Переглянути деякі навчальні проєкти можна на сайті навчально-дослідницької лабораторії віртуальної та доповненої реальності «Ulab» (<https://ulab.sumdu.edu.ua>) у розділі «Освіта». Наприклад, застосування технології доповненої реальності у дисципліні «Вища математика» при вивченні поверхонь другого порядку дозволяє отримати візуальну модель об'єктів, що вивчаються, переглянути її з різних ракурсів.

Дослідження показують, що використання VR та AR впливає на засвоєння навчального матеріалу, тому що здобувачі мають можливість перегляду матеріалів в різних контекстах і застосуванню знань на практиці. Такий підхід сприяє розвитку критичного мислення.

Найбільш відомими додатками, що використовують технології віртуальної та доповненої реальності є: AR Solar System Learning Application [2], платформа доповненої та віртуальної реальності для експериментальної електронної комерції Obsess, CleverBooks Geometry, Samsung GearVR device, Civilisations AR, Civilisations AR та ін.

У табл. 1 наведені приклади сфер успішного застосування VR та AR технологій [1].

Таблиця 1 – Можливості застосування доповненої та віртуальної реальності

Сфера	Характеристика
<b>Природничі науки</b>	Можливість проведення у віртуальних лабораторіях складних та ризикованих хімічних дослідів, моделювання природних процесів, проведення медичних експериментів.
<b>Історія та суспільствознавство</b>	Віртуальні мандрівки до різних історичних епох, вивчення пам'яток старовини.
<b>Географія</b>	За допомогою VR-технологій можна відвідати будь-який материк, країну, ознайомитися з особливостями різних куточків світу.
<b>Мистецтво</b>	Віртуальна мандрівка до художніх галерей та музеїв світу.
<b>Медицина</b>	Відпрацювання навичок діагностики та вивчення будови тіла, можливість проведення хірургічних ситуацій, можливість отримання досвіду роботи у нестандартних медичних ситуаціях.

**Висновки:** Віртуальна та доповнена реальність поступово збільшує свій вплив на сферу освіти, відкриваючи нові можливості для здобувачів, дозволяючи їм глибше сприймати навколишній світ, підвищувати мотивацію та ефективніше засвоювати знання. Доповнена реальність є доступною технологією, що допомагає розкрити індивідуальні здібності студентів, сприяє їхній співпраці та створює багатомірне навчальне середовище. Віртуальна реальність є потужним інструментом, який при правильному застосуванні здатен значно підвищити ефективність навчання. Ці технології також стимулюють активну роботу мозку, покращуючи загальне сприйняття та візуалізацію матеріалу.

#### Список використаної літератури

- [1] “Віртуальна реальність в освіті: як технології VR змінюють процес навчання”, 28.08.2023. [Online]. Available: <https://bizmag.com.ua/virtualna-realist-v-osviti/>
- [2] Muhammad Andika, Madlazim Madlazim, Eko Hariyono, “Exploring Augmented Reality-Based Learning Media Implementation in Solar System Materials”, *International Journal of Recent Educational Research*, No. 1, Vol. 5, P. 29-41, January 2024

УДК 37:001.895

#### ПЕРСПЕКТИВИ РОЗВИТКУ ІНФОРМАЦІЙНИХ ТЕХНОЛОГІЙ В ОСВІТІ

Гула І.В., Полікарівських О.І. (holmenetwork@gmail.com, polalexey@gmail.com)  
Хмельницький національний університет (Україна)  
Одеський національний морський університет (Україна)

*В тезах розглядаються перспективи розвитку інформаційних технологій (ІТ) в освіті, підкреслюючи їхню роль у трансформації навчального процесу. Розглянуто основні тенденції, такі як цифровізація навчальних матеріалів, дистанційне навчання, адаптивне навчання, використання доповненої та віртуальної реальності, а також впровадження штучного інтелекту. Проаналізовано переваги використання ІТ, включаючи підвищення доступності та ефективності освіти, а також виклики, пов'язані з цифровою нерівністю, кібербезпекою та зниженням соціальної взаємодії. Окреслено основні напрями*

*подальшого розвитку ІТ в освіті, зокрема інтеграцію гібридних форм навчання та підвищення безпеки освітніх платформ.*

Інформаційні технології (ІТ) глибоко впливають на всі сфери життя, і освіта не є винятком. Використання ІТ у навчальному процесі стає невід'ємною частиною сучасної української освіти, створюючи нові можливості для вчителів, студентів та адміністрацій навчальних закладів. Перспективи розвитку інформаційних технологій в освіті відкривають шлях до інтерактивного, персоналізованого та ефективного навчання, що дозволяє підвищити якість освіти та забезпечити підготовку студентів до майбутніх викликів.

На сьогоднішній день існує декілька ключових напрямів розвитку інформаційних технологій в освіті: цифровізація навчальних матеріалів; використання віртуальних класів та дистанційного навчання; адаптивне навчання та персоналізація освітнього процесу; впровадження доповненої та віртуальної реальності (AR/VR); розвиток штучного інтелекту (ШІ) та його використання в освіті.

Відходячи від традиційних підручників, навчальні заклади все більше використовують електронні навчальні матеріали. Це дозволяє швидше оновлювати інформацію, надавати доступ до великої кількості джерел, а також спрощувати обмін знаннями. Віртуальні класи, відеоконференції та онлайн-платформи, такі як Zoom, Microsoft Teams, Google Classroom, стали невід'ємною частиною освітнього процесу. Такий підхід забезпечує доступ до якісної освіти незалежно від географічного місця проживання. Інформаційні технології дозволяють створювати індивідуальні навчальні траєкторії, що враховують рівень підготовки, інтереси та потреби студентів. Системи адаптивного навчання використовують штучний інтелект для аналізу результатів учнів і пропонують матеріали, які краще відповідають їхнім поточним знанням та навичкам. Технології доповненої та віртуальної реальності відкривають нові можливості для створення інтерактивного навчального середовища. Студенти можуть вивчати складні концепції або проводити віртуальні лабораторні роботи, що підвищує ефективність засвоєння матеріалу. ШІ активно використовується для автоматизації оцінювання, аналізу освітніх даних, створення чат-ботів та віртуальних помічників для підтримки студентів[2, 3].

Використання інформаційних технологій в освітньому процесі надає численні переваги: підвищення доступності освіти; персоналізація навчання; ефективність навчального процесу; підвищення мотивації студентів. Онлайн-курси та дистанційне навчання дозволяють здобувати освіту незалежно від географічного розташування. Це особливо важливо для людей, які проживають у віддалених регіонах або мають обмеження по здоров'ю. Адаптивні системи навчання дають змогу враховувати індивідуальні особливості учнів, що сприяє більш ефективному засвоєнню знань. Кожен студент може навчатися у своєму темпі, зосереджуючись на складних для нього аспектах. ІТ-інструменти дозволяють автоматизувати рутинні завдання, такі як перевірка домашніх завдань, управління розкладом, відстеження успішності тощо. Це дозволяє викладачам більше часу приділяти викладанню та взаємодії з учнями. Інтерактивні навчальні матеріали, гейміфікація, віртуальна та доповнена реальність роблять навчання більш цікавим і захоплюючим.

Попри численні переваги, використання інформаційних технологій в освіті має свої виклики, серед яких можна виділити: нерівний доступ до ІТ-ресурсів; загроза заміни живої взаємодії; проблеми кібербезпеки; висока залежність від технологій. Існує проблема цифрової нерівності, коли не всі учні та навчальні заклади мають рівний доступ до комп'ютерів, інтернету та сучасного програмного забезпечення. Це може створювати дисбаланс в освітніх можливостях. Дистанційне навчання не завжди може повністю замінити живе спілкування між вчителем та учнем, що є важливою складовою навчального процесу. Відсутність соціальної взаємодії може впливати на психологічний стан учнів.

Подальший розвиток інформаційних технологій в освіті матиме значний вплив на навчальний процес. Основні перспективи включають: ширше впровадження штучного інтелекту; розвиток гібридних форм навчання; інтеграція технологій доповненої та віртуальної реальності; підвищення кібербезпеки в освітніх платформах. Системи штучного інтелекту будуть все частіше використовуватись для персоналізації навчання, прогнозування академічної успішності, автоматизації адміністративних процесів та аналізу освітніх даних. Комбінування традиційного та дистанційного навчання стане більш поширеним, що забезпечить гнучкість та ефективність

освітнього процесу. Такі моделі дозволять поєднувати переваги онлайн-освіти та традиційного навчання. Завдяки постійному вдосконаленню технологій AR/VR, навчальний процес ставатиме більш інтерактивним та зануреним, що відкриє нові можливості для вивчення різноманітних дисциплін. Зростатиме увага до забезпечення безпеки даних та конфіденційності, що стане одним із пріоритетів при розробці освітніх програмних продуктів.

Якість вищої освіти в умовах цифровізації забезпечується через механізми, які сприяють виявленню та розвитку індивідуальних здібностей і особливостей студентів. Розвиток електронних освітніх середовищ відкриває можливості для впровадження персоналізованого та адаптивного навчання. Основними ефективними методами персоналізованого адаптивного навчання в електронному освітньому середовищі ЗВО є активні методи навчання, індивідуальна та командна робота, метод проєктів, проблемне навчання, а також інтерактивні підходи. Вибір методів навчання слід здійснювати відповідно до особливостей освітнього процесу[1, 4].

На думку авторів при підготовці магістрів у вищих навчальних закладах за різними освітньо-професійними програмами другого (магістерського) рівня вищої освіти слід використовувати метод проєктів у межах викладання фахових дисциплін. В процесі проєктного навчання майбутніх фахівців, слід активно використовувати різноманітні додатки віртуальної та доповненої реальності, он-лайн платформи. Використання методу проєктів є одним із можливих шляхів формування універсальних, загальних і спеціальних професійних компетенцій і способів діяльності майбутніх фахівців у різних галузях економіки України.

#### Список використаної літератури

[1] А. А. Коломієць, "Метод проєктів як засіб фундаменталізації освітнього процесу у ВНЗ," [Online]. Available: <https://conferences.vntu.edu.ua/index.php/all-fitki/all-fitki-2016/paper/download/405/1121>. [Accessed: 18.10.2024].

[2] О. В. Барна і О. Г. Кузьмінська, "Визначення готовності закладу вищої освіти до цифрової трансформації," у *Сучасні інформаційні технології та інноваційні методики навчання: досвід, тенденції, перспективи. Матеріали IV Міжнар. наук.-практ. інтернет-конф.* (Тернопіль, 30 квітня, 2020 р.), Тернопіль: ТНПУ ім. В. Гнатюка, 2020, сс. 92–94.

[3] О. І. Башкір, "Активні й інтерактивні методи навчання у вищій школі," *Педагогіка та психологія*, вип. 60, сс. 33–44, 2018.

[4] Інноваційні технології навчання в умовах модернізації сучасної освіти : монографія, за наук. ред. д. пед. н., проф. Л. З. Ребухи, Тернопіль : ЗУНУ, 2022, 143 с.

УДК 004.9:378

### СУЧАСНІ МЕТОДИ ВІЗУАЛІЗАЦІЇ ДАНИХ У СИСТЕМАХ ДИСТАНЦІЙНОГО НАВЧАННЯ ТА НАУКОВИХ ДОСЛІДЖЕННЯХ

Гургуц М.Д., Іванов Л.С., Янушкевич Д.А. (mykyta.hurhuts@nure.ua)  
Харківський національний університет радіоелектроніки (Україна)

*В роботі проведено аналіз сучасних методів візуалізації даних у системах дистанційного, онлайн навчання та наукових дослідженнях. Візуалізація даних допомагає пришвидшити сприйняття відомостей, що представлені у числовому та текстовому форматах.*

Виклики сучасного суспільства, зокрема воєнний стан в Україні, вносять свої корективи в систему дистанційного та онлайн навчання, написання та презентація кваліфікаційних робіт, результатів наукових досліджень тощо. В цих умовах, виходячи із безпекових міркувань, дистанційна форма навчання може запроваджуватися як єдино можлива форма здобуття освіти на всій території України, в окремих місцевостях, або у визначених закладах освіти. Вона стає більш затребуваною, зростає актуальність проблем, пов'язаних з організацією навчання різних вікових груп здобувачів освіти, з вибором інтернет-платформ (наприклад: BigBlueButton – вільне програмне забезпечення для презентацій, лекцій та онлайн занять, Moodle – об'єктно-орієнтоване динамічне навчальне середовище) для організації освітньої діяльності, поєднанням традиційних методів навчання зі специфічними для дистанційної освіти.



Дистанційне навчання – сукупність інформаційних технологій та методик викладання, які передбачають здобуття освіти без фізичної присутності здобувачів у навчальному закладі. Основними рисами дистанційного навчання є інтерактивна взаємодія у процесі навчання із виокремлення часу для самостійного освоєння матеріалу, консультаційний супровід у процесі навчання.

Широке використання цифрових інструментів у системі дистанційного та онлайн навчання призводить до збільшення кількості створених та здобутих даних в геометричній прогресії. Тому виникає проблема їх інтерпретації та швидкого аналізу. Зокрема збільшується кількість відомостей для моніторингу та використання системи дистанційного та онлайн навчання в закладах освіти [1].

Сприйняття відомостей слухачами допомагає пришвидшити візуалізація навчальних матеріалів та відомостей освітньої діяльності, що представлені у числовому та текстовому форматах. Щоб візуалізувати дані, необхідно пройти процеси отримання, фільтрації, аналізу, представлення, модифікації та взаємодії даних. Використовуючи інструменти та технології візуалізації даних, викладачі можуть інтуїтивно представляти матеріали здобувачам, проводити заняття, оцінювати їх знання здобувачів.

Здобувачі можуть зробити самооцінку, вчасно виявити свої проблеми в навчанні, і сформувати систему знань і систему взаємозв'язків для сприяння вираженню та персоналізації знань.

Візуалізація даних має ряд переваг [2]:

- акцентування уваги на головних аспектах даних;
- аналіз великого набору даних зі складною структурою;
- зменшення інформаційного перенавантаження людини і утримання її уваги на основних, значущих моментах;
- однозначність і ясність виведених даних;
- виділення взаємозв'язків і відносин, що містяться в інформації.

Відомо, що:

- 90 % інформації людина отримує через зір;
- продуктивність людини, що працює з візуальною інформацією на 19 % вища;
- докладні деталі візуальної інформації згадуються на 4,5 % краще;
- візуальна інформація сприймається в 60 000 разів швидше у порівнянні з текстовою;
- на 323 % людина виконає завдання, якщо воно містить візуальні дані та ілюстрації.

Можливо використовувати такі основні види візуалізації:

1. Візуальне представлення кількісної інформації в схематичній формі: кругові та лінійні діаграми, гістограми і спектрограми, таблиці, точкові графіки.

2. Використання даних разом з візуалізацією у формі, що посилює сприйняття і аналіз цієї інформації: карта і полярний графік, тимчасова лінія і графік з паралельними осями, діаграма Ейлера.

3. Концептуальна візуалізація дозволяє розробляти складні концепції, ідеї і плани у вигляді концептуальних карт, діаграм Ганта, графіків з мінімальним шляхом та інших подібних видів діаграм.

4. Стратегічна візуалізація перетворює у візуальну форму дані про аспекти роботи організацій, закладів освіти тощо: діаграми продуктивності, життєвого циклу і графіки структур.

5. Метафорична візуалізація дозволяє графічно організувати структурну інформацію за допомогою пірамід, дерев і мап даних.

6. Комбінована візуалізація поєднує кілька складних графіків в одну схему.

Проте на даний час пропонується застосування сучасних методів візуалізації даних. До них можна віднести [3]:

1. Plotly. Ця програма створює діаграми, презентації дашборди. Та дуже докладні графіки Та дозволяє виконати аналіз за допомогою JavaScript, Python, R, Matlab, Jupyter або Excel. Також є кілька варіантів імпорту даних. Бібліотека візуалізації та інструмент для створення діаграм в режимі онлайн дозволяють створювати по-необхідні графіки.

2. DataHero. Добре підходить, щоб зібрати інформацію з безлічі сервісів в єдину систему. У DataHero можна інтегрувати дані з хмарних сервісів і створювати діаграми та дашборди.

3. Dygraphs. Підходить для візуалізації великої кількості даних та дозволяє досліджувати і пояснювати великі обсяги даних.



4. JavaScript InfoVis Toolkit. Модульна структура дозволяє завантажувати тільки те, що абсолютно необхідно для створення візуалізацій.

5. R. Програма, яка застосовується для статистичних обчислень і створення графіків (рис. 1). Як статистичний збірник, застосовується для аналізу великих баз даних, R – дуже складний інструмент, який вимагає часу на навчання, але пропонує потужну підтримку від інших фахівців та пакетну бібліотеку, яка постійно розширюється. Ця програма містить власну пошукову систему.



Рисунок 1 – Приклади застосування програми R

6. Weka. Weka – це набір алгоритмів машинного навчання для задач інтелектуального аналізу даних. Є потужним засобом для вивчення та опрацювання інформації та є інструментом для класифікації та кластеризації даних (рис. 2).

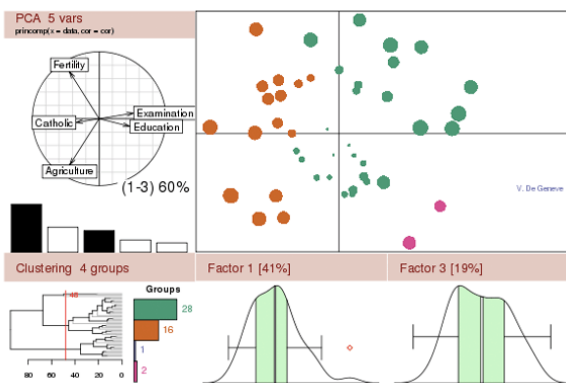

Рисунок 2 – Приклади застосування програми Weka

7. Flot. Створює анімовані візуалізації, повністю контролювати всі аспекти анімації, її відображення та взаємодії з користувачем.

Висновки. Візуалізація – це інструмент, який демонструє вже кінцевий результат аналізу баз даних, дозволяючи управляти процесом ознайомлення та обирати потрібний напрямок в дослідженні цих даних.

Аналіз систем способів для цифрової візуалізації даних говорить про наявність проблем в цій галузі, які потребують вирішення. Найчастіше при виборі способу візуалізації керуються типом даних, які візуалізуються (дискретні, географічні або безперервні тимчасові дані), завданнями та метою візуалізації даних (система дистанційного або онлайн навчання, презентація результатів наукових досліджень тощо).

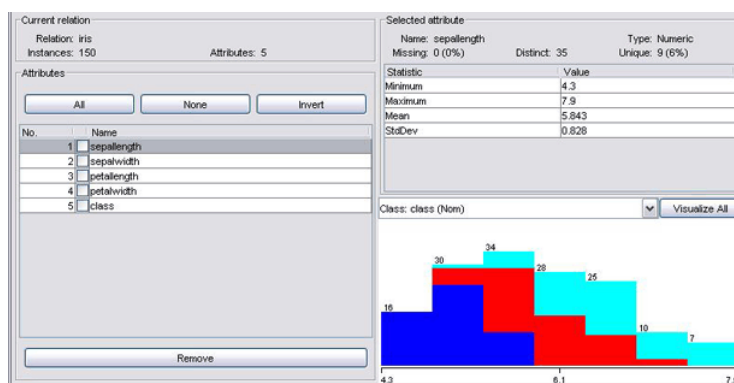
### Список використаної літератури

- [1] Тютюнник А.В. Технології візуалізації у світових дослідженнях / А.В. Тютюнник // Open educational e-environment of modern University, № 9. – 2020. – С. 161-167.
- [2] Варченко-Троценко Л.О., Тютюнник А.В. Використання візуалізації даних в системі електронного навчання / Варченко-Троценко Л.О., А.В. Тютюнник // Open educational e-environment of modern University, № 12. – 2022. – С. 21-31.
- [3] 36 кращих інструментів для візуалізації даних. URL: <https://toplead.com.ua/ua/blog/id/38-luchshih-instrumentov-dlja-vizualizacii-dannyh-160/>.

## ЯК ШТУЧНИЙ ІНТЕЛЕКТ ЗМІНЮЄ ПІДХІД ДО НАВЧАННЯ

Зудова С. М., Рудянова Т. М.  
(sofiastar21@gmail.com, rudyanova.tn@gmail.com)  
Університет митної справи та фінансів (Україна)

*В тезах розглядається вплив технологій штучного інтелекту на систему освіти. Виокремлено різноманітність технологій ШІ та їх здатність до трансформування навчальних процесів. Особлива увага приділяється перевагам та недолікам використання ШІ в освітньому процесі. Висновок надає відповідь на питання який вплив несе штучний інтелект на систему освіти в Україні.*

В умовах сучасності, сфера освіти стикається з чисельними викликами пов'язаними зокрема з війною та постійним розвитком інформаційних технологій, які стали невід'ємною складовою нашого життя. Традиційні підходи до навчання стають менш уживаними, адже на їх місце постають сучасні інноваційні рішення у вигляді електронних книжок та конспектів, онлайн-тестувань, освітніх платформ, тощо. В останні десятиліття активного розвитку та популярності набула технологія штучного інтелекту. Сьогодні ШІ інтегрований у смартфони, медичне обладнання, голосові помічники, і продовжує змінювати спосіб життя людства. Однак постає важливе питання: який вплив несе штучний інтелект на систему освіти в Україні.

Згідно «Концепції розвитку штучного інтелекту в Україні» ми можемо визначити мету, основні принципи, завдання та надати визначення поняттю технології штучного інтелекту. За цієї концепції - штучний інтелект постає сукупністю інформаційних технологій, застосовуючи яку, з'являється можливість виконувати складні комплексні завдання, керуючись вже існуючими системами методів досліджень та алгоритмами обробки інформації. Штучному інтелекту також притаманне створювання та використання власних баз знань, моделей прийняття рішень, алгоритмів, та здатність визначати способи вирішення поставлених завдань [1].

Використання штучного інтелекту в процесі навчання має ряд певних переваг і недоліків. Найбільшою перевагою є одержання широкої кількості інформаційних ресурсів, що підвищує доступність до навчальних матеріалів, та забезпечує можливість здобуття освіти з в будь-який час з будь-якого місця за лише наявності підключення до мережі інтернет. Також ШІ може виступати як віртуальний помічник, відповідаючи на проблемні питання та надаючи додаткову інформацію.

Технології ШІ у вигляді чат-ботів (ChatGPT, Bing AI), можуть допомагати із написанням текстів та вирішенням домашніх завдань, генеруванням ідей для творчих проектів, тощо. Візуалізатори (Gamma App) можуть створювати цілі презентації опираючись на запит та побажання користувача. А відеоредактори (Pictory) допоможуть із перетворенням текстових матеріалів у відео, на основі користувацьких сценаріїв чи текстів. Такі редактори можуть слугувати в процесі навчання для перетворення конспектів у яскраві лекції, при цьому не вимагаючи від людини жодних навичок монтажу. ШІ також інтегрується з чисельними освітніми платформами (Duolingo, Khan Academy, Coursera) де застосовуються адаптивні та аналітичні алгоритми для аналізування відповідей користувачів. На основі такого аналізу в подальшому, надаються рекомендації та вправи відповідно до оціненого рівня знань й наявності помилок. Таким чином, система в подальшому автоматично підлаштовує теми, аби більшу увагу приділити слабким місцям. Застосування ШІ в таких освітніх платформах також допомагає формувати персональні звіти про прогрес кожного учня, що підвищує індивідуальний підхід до освіти та може стати в нагоді викладачам.

Однак, попри позитивні сторони, варто зазначити, що зловживання використанням технологій ШІ може негативно вплинути на формування критичного мислення та самостійність особи. Отримувачі освіти, що покладаються лише на автоматизовані рішення можуть втрачати здатність до самостійного аналізу й синтезу інформації. Як наслідок, це підвищує ризики проявів академічної недоброчесності, зокрема схильність до плагіату. Також варто враховувати, що ШІ досі перебуває в процесі розвитку і не є досконалою технологією. Результати запитів, в певній мірі, можуть бути неповними чи неточними, окремі відповіді можуть надаватися на основі застарілих даних. Основними чинниками такої недосконалості є те, що бази даних з якими працює ШІ оновлюються лише із плином часу а алгоритми роботи можуть давати збій. Додатково, на

якість отримання відповіді прямопропорційно впливає якість запиту. Чим точніше і чіткіше сформульоване питання - тим вища ймовірність отримання коректної відповіді. Обернена ситуація виникає коли наданий запит містить в собі нечіткі чи двозначні формулювання.

В силу таких недоліків, якщо не порівнювати одержані від ШІ відповіді з надійними джерелами - освітяни можуть отримувати та поширювати неточну інформацію, що призводить до спотворення знань. Ще більшу небезпеку хибна інформація становить коли її отримує та використовує у своїй праці викладач. Як наслідок такого процесу - на сферу освіти здійснюється негативний вплив, з боку як загального рівня підготовки та розуміння окремого предмету.

Однак, раціонально використовуючи технології ШІ, вони можуть стати для педагога справжнім помічником, зокрема в рамках розвитку гейміфікації як способу надання знань. ШІ може стати на допомогу викладачам із створенням цікавих квестів, вікторин, головоломок, тощо. Така взаємодія допоможе викладачу ефективно використовувати свій час, а результат інтерактивного навчання надасть можливість розвинути у освітян не лише певні предметні навички, а й мотивацію до отримання знань [2].

Висновки: отже, використання технологій ШІ в сфері освіти підвищує доступність до навчальних матеріалів, сприяє індивідуальному підходу та виступає в ролі віртуального помічника з будь-яких завдань (текстових, відео, презентацій, інтерактивів), як для отримувачі освіти, так і для викладачів. Такі можливості використання технологій ШІ розширюють горизонти сфери освіти та створюють нові шляхи підвищення її якості та доступності. Однак, попри позитивні сторони, зловживання використанням таких технологій може негативно вплинути на критичне мислення та самостійність студентів, академічну доброчесність та якість отриманих знань.

#### Список використаної літератури

- [1] Кабінет Міністрів України, “Про схвалення Концепції розвитку штучного інтелекту в Україні,” *Законодавство України*, 1556-2020-р, груд. 2020. [Online]. Available: <https://zakon.rada.gov.ua/laws/show/1556-2020-%D1%80#Text> [Accessed: October 12, 2024].
- [2] О. В. Саган, “Гейміфікація як сучасний освітній тренд,” *Педагогічні науки*, вип. 100, сс. 12–18, верес. 2022. [Online]. Available: <https://ps.journal.kspu.edu/index.php/ps/article/view> [Accessed: October 13, 2024].

УДК 681.3

### РОЗРОБКА КОРИСТУВАЦЬКОГО ІНТЕРФЕЙСУ ТА РОЗГОРТАННЯ ІНФОРМАЦІЙНОГО ВЕБ-ПОРТАЛУ ДЛЯ АБІТУРІЄНТІВ ТА СТУДЕНТІВ ВНЗ

Кива Д.В., Сурков К.Ю. (dkiva12@gmail.com, kskrua@gmail.com)  
Економіко-технологічний інститут імені Роберта Ельворті (Україна)

*У тезах розглядається поняття розробки користувацького інтерфейсу для інформаційного веб-порталу, орієнтованого на абітурієнтів та студентів вищих навчальних закладів (ВНЗ), з акцентом на аспекти кібербезпеки. Основна мета розробки полягає у створенні зручного та безпечного інтерфейсу, який забезпечує легкий доступ до навчальних матеріалів, сервісів та інформації про навчальний процес.*

**Вступ.** Інформаційні веб-портали для студентів та абітурієнтів є важливим інструментом забезпечення взаємодії між освітніми закладами і користувачами. Такі платформи забезпечують доступ до важливих навчальних ресурсів, адміністративних даних та комунікаційних каналів. Потреба в розробці зручного та функціонального інтерфейсу, здатного обробляти великі обсяги даних, є актуальною з огляду на зростання кількості студентів, що користуються онлайн-сервісами.

**Актуальність.** Сучасна освіта все більше орієнтується на цифрові технології, зокрема в умовах дистанційного навчання та використання змішаних форматів. Студенти та абітурієнти потребують зручних і зрозумілих інструментів для доступу до розкладу занять, навчальних матеріалів, результатів екзаменів тощо. Фреймворк Laravel[3] є потужним інструментом для

розробки серверної частини систем, завдяки своїй гнучкості, продуктивності та можливості легко масштабувати рішення.

**Мета.** Розробка та впровадження інформаційного веб-порталу[1], що забезпечуватиме доступ до навчальних ресурсів для студентів і абітурієнтів ВНЗ. Портал буде реалізовано на основі фреймворку Laravel із динамічним користувацьким інтерфейсом, оптимізованим для зручного використання і мобільних пристроїв. Проект також передбачає забезпечення надійності та захищеності даних студентів.

**Аналіз конкурентів.** Аналіз наявних аналогів, таких як Coursera[2], OpenClassrooms, Google Classroom і Moodle (табл. 1), підтверджує, що ринок освітніх веб-порталів активно розвивається. Однак існує простір для вдосконалення та нових ідей, що буде реалізовано в проекті.

**Таблиця 1. Аналіз користувацьких освітніх порталів**

Назва	Актуальність	Значення	Використання за рік, %	Доходи за рік, %
<b>Coursera</b>	Найбільший освітній портал	Доступ до курсів від провідних університетів, сертифікації.	25%	~35%
<b>OpenClassrooms</b>	Інноваційний підхід до навчання	Персоналізовані програми навчання, можливість отримання дипломів.	15%	~20%
<b>Google Classroom</b>	Платформа для управління навчанням	Простий інтерфейс для взаємодії між викладачами та студентами.	12%	~10%
<b>Moodle</b>	Відкритий LMS	Гнучка система управління курсами, що підтримує різні формати контенту.	8%	~5%
<b>Canvas</b>	Поширена LMS в університетах	Інтуїтивний інтерфейс для створення курсів і відстеження прогресу.	6%	~8%

### Етапи розробки:

#### 1. Дослідження та вибір інструментів для розробки клієнтського інтерфейсу.

На початковому етапі проекту було проведено аналіз вимог до функціоналу майбутнього порталу. Основною метою було забезпечити зручність використання як для абітурієнтів, так і для студентів, з урахуванням різноманітних користувацьких сценаріїв. Для реалізації було обрано Laravel для бекенду та Vue.js для фронтенду, що забезпечують високу інтерактивність і продуктивність. Обґрунтований вибір базується на можливостях Laravel працювати з базами даних і реалізовувати складні бізнес-логіки, а Vue.js дає можливість легко створювати динамічні інтерфейси, що адаптуються під різні екрани та пристрої.

#### 2. Розробка користувацького інтерфейсу та інтеграція з серверною частиною.

На другому етапі було створено макет інтерфейсу, що включає такі компоненти, як сторінки реєстрації, входу, перегляду розкладу, особистого кабінету студента, доступ до навчальних матеріалів та результатів екзаменів. Особлива увага приділялася зручності навігації та чіткому дизайну.

Інтерфейс був інтегрований з серверною частиною за допомогою API, що дозволяє забезпечити взаємодію з базами даних та надання динамічного контенту користувачам у реальному часі.

#### 3. Оптимізація та тестування взаємодії між фронтендом і бекендом.

Для покращення продуктивності були оптимізовані запити між фронтендом та бекендом через використання AJAX для асинхронної взаємодії, а також використання кешування даних на серверній стороні для зниження навантаження на базу даних. Проведено тестування продуктивності системи при великій кількості одночасних користувачів, а

також функціональне тестування для виявлення та виправлення помилок у роботі інтерфейсу і взаємодії з сервером. Особлива увага була приділена зручності користувацького досвіду та виявленню можливих затримок у роботі.

**Перспективи розвитку.** Подальші етапи розвитку веб-порталу передбачають впровадження нових функцій, таких як система автоматичних сповіщень для студентів про зміну розкладу, оновлення навчальних матеріалів, інтеграція з додатковими сервісами для покращення комунікації між студентами та викладачами, а також можливість отримання аналітики щодо успішності студентів.

**Висновки.** Розробка інформаційного веб-порталу на базі Laravel забезпечує високу надійність, продуктивність та гнучкість. Інтеграція з динамічним інтерфейсом дозволяє створити зручний і функціональний інструмент для абітурієнтів та студентів, що відповідає сучасним вимогам до освітніх платформ. Оптимізація системи та впровадження сучасних технологій дозволить надалі масштабувати і розширювати можливості порталу.

#### Список використаної літератури

- [1] “Веб-портал” Українська бібліотечна енциклопедія 23.04.2015 URL: <https://ube.nlu.org.ua/article/Веб-портал> (дата звернення: 19.10.2024)  
 [2] “Coursera” URL: <https://www.coursera.org/> (дата звернення: 20.10.2024)  
 [3] “Laravel” URL: <https://laravel.com/> (дата звернення: 20.10.2024)

УДК 004.6

### РОЛЬ МОБІЛЬНИХ ДОДАТКІВ У ПІДВИЩЕННІ ЗАЛУЧЕНОСТІ СТУДЕНТІВ ДО НАВЧАННЯ

Колокольчева С.А., Петрова Р.В. (sofiia.kolokolcheva@nure.ua, roksana.petrova@nure.ua)

Харківський національний університет радіоелектроніки (Україна)

*У роботі розглядається вплив мобільних додатків на підвищення залученості студентів та школярів до навчання. Основна увага приділена ключовим характеристикам додатків, таким як доступність, інтерактивність та персоналізація. Описано, як мобільні додатки сприяють підтримці постійного бажання навчатися, комунікації між студентами і викладачами, а також самоперевірки знань. Також аналізуються можливі виклики, з якими стикаються користувачі, і даються рекомендації щодо оптимальної інтеграції мобільних технологій у навчальні процеси.*

У наш час мобільні додатки стають невід'ємним елементом сучасної освіти школярів та студентів. Ці інструменти забезпечують вільний та простий доступ до навчальних матеріалів у будь-який час та з будь-якої точки світу. Мобільні технології, протягом останніх часів, демонструють величезний потенціал та авторитет у підвищенні залученості школярів та студентів до навчання. Доступність, інтерактивність і індивідуальний підхід, які пропонують мобільні додатки, дозволяють студентам завзято приймати участь в освітньому процесі, підвищуючи продуктивність та бажання вчитися. Важливо дослідити, як мобільні додатки впливають на студентську мотивацію, активність, комунікацію та академічні результати.

В контексті освітнього процесу, мобільні додатки мають декілька ключових характеристик, що позитивно впливають на студентів та залучують їх до продуктивного навчання. Однією з ключових переваг є доступність – здобувачі освіти мають змогу отримати доступ до навчальних матеріалів у будь-якому місці та у будь-який час, що є дуже важливою характеристикою, особливо у еру дистанційного навчання, або для тих, хто з певних причин не може отримувати очну освіту. Така можливість використовувати матеріали у власному темпі сприяє більш глибокому засвоєнню знань. Іншим важливим аспектом є персоналізація, або індивідуалізація навчання. Це дозволяє налаштовувати освітні траєкторії для кожного студента, прислухаючись до його індивідуальних потреб та темпів засвоєння матеріалу. Подібний підхід знижує рівень стресу і допомагає



підвищити впевненість у власних силах. Інтерактивність, яку надають мобільні додатки, також є вирішальною характеристикою. Мобільні додатки часто включають елементи гейміфікації, віртуальні симуляції, інтерактивні тести, завдання та вправи. Це дозволяє студентам активно взаємодіяти з контентом, що підвищує їхню мотивацію та інтерес до навчання. Гейміфікація сприяє отриманню емоційного стимулу через нагороди, досягнення нових рівнів або виконання завдань.

Мобільні додатки мають кілька суттєвих переваг, які сприяють підвищенню залученості здобувачів освіти до навчального процесу. Передусім, вони забезпечують безперервність навчання, дозволяючи студентам брати участь у заняттях навіть під час подорожей чи перерв між лекціями. Це сприяє підтримці навчальної дисципліни та допомагає поступово засвоювати матеріал. Окрім того, завдяки push-сповіщенням, мобільні додатки нагадують про важливі події, такі як дедлайни чи вебінари, що допомагає уникнути забування завдань і стимулює постійну активність у навчанні. Додатково, додатки полегшують комунікацію та співпрацю між студентами і викладачами через вбудовані чати та форуми. Це сприяє обміну знаннями, вирішенню спільних проблем і зміцненню командної роботи, що позитивно впливає на загальний рівень залученості. Ще однією значущою перевагою є можливість самостійного контролю за прогресом у навчанні. Багато додатків пропонують інтерактивні тести та квізи, що дозволяє студентам самостійно перевіряти свої знання й отримувати миттєвий зворотний зв'язок, що, в свою чергу, підвищує впевненість у власних досягненнях.

Разом з численними перевагами, використання мобільних додатків у навчальному процесі має свої виклики та обмеження. Попри те, що мобільні технології значно розширюють можливості доступу до навчальних матеріалів, вони не можуть повністю замінити живе спілкування між студентами та викладачами, яке є ключовим елементом традиційної освіти. Відсутність особистого контакту, невербальної взаємодії та миттєвої емоційної підтримки може негативно впливати на мотивацію деяких студентів, особливо тих, хто відчуває потребу в безпосередньому керівництві чи обговоренні. Живе спілкування також сприяє формуванню міжособистісних навичок, які важко розвивати через цифрові платформи.

Іншою проблемою є нерівномірний доступ до мобільних пристроїв і стабільного інтернет-з'єднання. Не всі студенти мають сучасні гаджети або можливість підключитися до інтернету, що створює певні перешкоди у використанні мобільних додатків для навчання. Це питання особливо актуальне для студентів з віддалених районів або малозабезпечених сімей, для яких доступ до технологій може бути обмеженим. Технічні проблеми, такі як нестабільне з'єднання або обмеженість функціональних можливостей додатків на певних пристроях, також можуть впливати на ефективність навчання через мобільні додатки.

Крім того, варто звернути увагу на психологічні аспекти використання мобільних технологій. Тривале та надмірне використання мобільних пристроїв може призвести до зниження рівня концентрації, що негативно впливає на навчальний процес. Постійні повідомлення та сповіщення від різних додатків можуть відволікати увагу від навчання та викликати швидку втомлюваність. Це також може призвести до перевантаження інформацією та втрати мотивації до навчання. Важливо забезпечити баланс між використанням мобільних додатків і іншими методами навчання, такими як особисте спілкування, робота в групах і традиційні освітні заходи. Поєднання різних підходів допоможе зберегти ефективність навчання і підтримати залученість студентів, враховуючи всі їхні потреби та можливості.

Для ефективної інтеграції мобільних технологій у навчальні процеси необхідно врахувати кілька ключових аспектів. Перш за все, важливо забезпечити рівний доступ до технологій для всіх студентів. Це можна зробити через програми надання студентам мобільних пристроїв або субсидування інтернет-підключення, особливо для тих, хто живе у віддалених районах або належить до соціально незахищених категорій. Окрім цього, мобільні додатки для навчання мають бути інтуїтивно зрозумілими та простими у використанні, з урахуванням потреб різних студентів, включаючи тих, хто має фізичні обмеження чи недостатні технічні навички.

Не менш важливим є забезпечення балансу між використанням мобільних технологій і традиційними методами навчання. Технології не повинні повністю замінити живе спілкування між студентами та викладачами, яке сприяє розвитку міжособистісних навичок. Мобільні додатки мають доповнювати, а не замінити, інтерактивні лекції, обговорення в реальному часі та роботу в групах.

Персоналізація навчального процесу є ще одним важливим аспектом. Мобільні додатки повинні дозволяти студентам адаптувати свої навчальні траєкторії відповідно до індивідуальних потреб та темпу навчання. Завдяки технологіям штучного інтелекту, додатки можуть аналізувати успішність кожного студента та пропонувати відповідні завдання або матеріали. Важливо також забезпечити постійний зворотний зв'язок через функції самостійної оцінки знань. Миттєвий зворотний зв'язок через тести або оцінки допомагає студентам відстежувати свій прогрес і розвивати впевненість у власних знаннях.

Не менш важливо навчити викладачів ефективно використовувати мобільні технології у навчальному процесі. Вони повинні знати, як інтегрувати мобільні додатки у свою викладацьку діяльність, забезпечуючи баланс між цифровими та традиційними методами навчання. Водночас необхідно контролювати час використання мобільних додатків, щоб уникнути перевантаження студентів інформацією і зниження їхньої концентрації. Тайм-менеджмент та чітко структуровані завдання допоможуть ефективно використовувати час і запобігти втраті уваги.

Тож, інтеграція мобільних додатків у систему навчання відкриває нові можливості для покращення доступу до освіти, персоналізації навчання та підвищення залученості студентів. При розумному використанні таких інструментів, використання мобільних додатків дозволить поєднати технологічні інновації з високою якістю освіти, забезпечуючи ефективний, доступний і цікавий навчальний процес.

### Список використаної літератури

[1] С. Mărcuță. “The Impact of Mobile Apps on Student Learning Outcomes | MoldStud”. Custom software development company | MoldStud. Accessed: 6 жовт. 2024. [Online]. Available: <https://moldstud.com/articles/p-the-impact-of-mobile-apps-on-student-learning-outcomes>

[2] “Mobile learning: Trends, challenges, and opportunities | Best Mobile App Awards Blog”. The Best Mobile App Awards | Recognizing the best Android, iPhone, iPad and Windows Mobile Apps. Accessed: 3 жовт. 2024. [Online]. Available: <https://bestmobileappawards.com/blog/mobile-learning-trends-challenges-and-opportunities>

[3] Д. Зінченко. “Роль мобільних додатків у підвищенні доступності освіти в різних регіонах | Peers Int.” Home | Peers Int. Accessed: 6 жовт. 2024. [Online]. Available: <https://peers.international/paper/rol-mobilnikh-dodatkiv-u-pidvischenni-dostupnosti-osviti-v-riznikh-regionakh>

[4] “Революціонізація Навчання та Розвитку за допомогою Мобільних eLearning-додатків – Learning Experience Design Blog”. eLearning Widgets and AI tools for Articulate Storyline and Adobe Captivate | Custom Learning Solutions. Accessed: 9 жовт. 2024. [Online]. Available: <https://cluelabs.com/blog/революціонізація-навчання-та-розвит/>

УДК 811.111:[37.01.43:004]

## ПЕРСОНАЛІЗОВАНЕ НАВЧАННЯ АНГЛІЙСЬКОЇ МОВИ ЗА ДОПОМОГОЮ СУЧАСНИХ ЦИФРОВИХ ПЛАТФОРМ

Конопля В.В. (voltraek12345@gmail.com), Скиба О.М. (oksano4ka.plus@meta.ua)  
Київський інститут Національної гвардії України (Україна)

*У тезах досліджено впровадження сучасних технологій у процес викладання іноземних мов, зокрема англійської. Особливу увагу приділено аналізу впливу цифрових і мультимедійних інструментів на підвищення ефективності освітнього процесу, акцентовано на їх ролі у стимулюванні мотивації студентів, підвищенні інтерактивності та персоналізації навчання. Автор розглядає інноваційні підходи, такі як використання онлайн-платформ, штучного інтелекту, технологій віртуальної реальності та мобільних додатків, які сприяють підвищенню гнучкості й доступності освітнього процесу. Також підкреслюється важливість збереження провідної ролі викладача, оскільки технології виступають інструментом для вдосконалення навчання, а не заміною традиційних методів.*

Електронні засоби комунікації, цифрові технології та комп'ютерне обладнання стали невід'ємною складовою сучасного життя, що робить їх інтеграцію в освітній процес природним і неминучим явищем. Одним із напрямків такого впровадження є використання мультимедійних технологій, які активно застосовуються у викладанні іноземних мов. Основною метою навчання іноземних мов є розвиток у студентів здатності до грамотного й ефективного використання мовних знань у реальних життєвих ситуаціях, як у повсякденній комунікації, так і в професійному спілкуванні. У зв'язку з цим, мультимедійні технології стають дедалі популярнішими, оскільки вони дозволяють значно підвищити ефективність навчального процесу, активізуючи інтерес студентів до вивчення мовного матеріалу. Яскраве візуальне та інтерактивне наповнення занять створює умови для занурення у мовне середовище, що, у свою чергу, трансформує уроки англійської мови у захопливу подорож в англomовний світ.

Групові обговорення, індивідуальні дискусії та дебати, організовані на основі мультимедійних технологій, сприяють розвитку комунікативних навичок студентів, відкриваючи додаткові можливості для інтерактивної комунікації. В умовах сучасної освіти мультимедійні технології вже давно перетворилися на невід'ємну частину навчального процесу з вивчення іноземних мов. Особливе місце в цьому процесі займає використання інноваційних технологій, таких як Інтернет-ресурси, комп'ютерні навчальні програми та мультимедійні засоби. Зазначені технології не тільки підвищують ефективність навчання, але й роблять його більш інтерактивним, гнучким та цікавим для студентів.

Інноваційні підходи до навчання іноземних мов включають онлайн-платформи для вивчення мов, віртуальні класи та використання штучного інтелекту для оцінки та корекції мовних помилок, що значно покращує якість засвоєння мовного матеріалу. Такі підходи дозволяють зробити навчальний процес більш персоналізованим і гнучким, надаючи можливість адаптації навчального матеріалу відповідно до індивідуальних потреб кожного студента. Є.Л. Носенко зазначає, що комп'ютерні навчальні програми для вивчення англійської мови почали активно використовуватися ще у 1980-х роках. У той час йшлося про автоматизовані навчальні системи (АОС), що були складовою комбінованих технічних засобів навчання [1].

С.В. Фадєєв підкреслює, що комп'ютери стрімко інтегрувалися у навчальний процес і поступово почали витіснити традиційні методики викладання, змушуючи викладачів адаптуватися до нових умов, з якими кілька десятиліть тому лінгвісти ще не стикалися. Це не дивно, адже далеко не всі педагоги виявилися готовими до масового впровадження комп'ютерних технологій у навчання іноземних мов. Сьогодні важливо розуміти, що комп'ютер у навчальному процесі не є механічним педагогом чи заміною викладача, а виступає інструментом, який розширює та підсилює освітні можливості. Кожен навчальний елемент, який викладач прагне реалізувати за допомогою комп'ютера, повинен бути заздалегідь запрограмованим і відповідати цілям і завданням навчання [2].

Сучасні платформи для вивчення англійської мови, такі як Duolingo, Babbel або Rosetta Stone, використовують адаптивні алгоритми, що враховують рівень знань і прогрес кожного студента, дозволяючи формувати персоналізовані навчальні плани. Такі алгоритми автоматично налаштовують складність завдань відповідно до успішності чи помилок користувача. Онлайн-курси на платформах, як-от Coursera, Udemy або Khan Academy, дозволяють студентам вивчати англійську мову з будь-якої точки світу, пропонуючи курси від початкового до професійного рівня, що дозволяє студентам адаптувати навчання під свій графік і потреби. Використання платформ для відеозв'язку, таких як Zoom або Skype, надає студентам можливість практикувати англійську мову з носіями або іншими студентами в реальному часі, що сприяє розвитку навичок спонтанного мовлення та допомагає подолати мовні бар'єри.

Використання інтерактивних симуляцій і технологій віртуальної реальності (VR) у навчанні англійської мови дозволяє студентам занурюватися в симуляційні ситуації, такі як відвідування магазину, ресторану або подорож до англomовної країни. Це сприяє кращому засвоєнню лексичних одиниць і мовних конструкцій, які є найбільш уживаними в повсякденному житті. Крім того, навчання англійської мови через ігри та змагання на платформах, як-от Memrise або Quizlet, підвищує мотивацію студентів, оскільки вони можуть отримувати бали за виконання завдань, брати участь у вікторинах або змагатися з іншими користувачами, що робить навчальний процес більш захопливим. Штучний інтелект, що використовується в програмах, як-от ELSA Speak або

Speechling, допомагає вдосконалювати вимову студентів шляхом аналізу вимови, надання рекомендацій щодо виправлення помилок і індивідуального зворотного зв'язку.

Завдяки мобільним технологіям студенти можуть навчатися англійської мови в будь-якому місці та в будь-який час за допомогою мобільних додатків на смартфонах і планшетах, що робить навчання зручнішим і доступнішим. Популярні додатки, такі як Lingodeer і HelloTalk, надають не лише вправи для тренування мовних навичок, але й пропонують можливості для спілкування з носіями мови через інтегровані соціальні функції. Технології також дозволяють автоматизувати оцінювання знань студентів за допомогою тестів, таких як TOEFL, IELTS або Duolingo English Test, що сприяє швидкому й ефективному визначенню рівня володіння мовою й допомагає виявити слабкі місця для подальшого вдосконалення.

Сучасні платформи для вивчення англійської мови пропонують не лише навчання мовним навичкам, але й інтегроване знайомство з культурним контекстом. Перегляд відеоматеріалів на YouTube або TED сприяє кращому розумінню культурних особливостей англійськомовних країн, що є важливим аспектом міжкультурної комунікації. Платформи для вдосконалення письмових навичок, такі як Grammarly або ProWritingAid, допомагають студентам автоматично перевіряти граматику, стилістику та синтаксис текстів, пропонуючи варіанти їх покращення. Платформи для обміну мовами, як-от italki і Tandem, надають можливість практикувати англійську мову через віртуальні зустрічі з носіями мови, що сприяє розвитку комунікативних навичок і допомагає краще розуміти різноманітні акценти й діалекти [3].

Подкасти та аудіокнижки є важливим елементом для розвитку навичок слухання. Платформи, такі як Audible або Spotify, пропонують широкий вибір аудіоматеріалів, що сприяють удосконаленню навичок розуміння на слух у зручний для студента час. Новітні технології штучного інтелекту, включаючи чат-ботів і віртуальних асистентів (наприклад, Siri або Alexa), дедалі частіше використовуються в навчальних процесах, надаючи студентам можливість інтерактивного спілкування та отримання відповідей на запитання в режимі реального часу [4].

Зростаюча роль штучного інтелекту (ШІ) виходить за межі аналізу вимови чи створення чат-ботів. Технології машинного навчання й нейронних мереж, які використовуються на платформах із застосуванням ШІ, як-от GPT, надають можливість створення персоналізованого та інтерактивного навчального досвіду. Наприклад, такі платформи можуть генерувати індивідуальні діалоги, симуляції комунікативних ситуацій, розробляти вправи на основі помилок студента й навіть здійснювати інтерактивну комунікацію в реальному часі, допомагаючи студентам практикувати мовні навички в різних контекстах. Інтеграція віртуальної та доповненої реальності у процес вивчення іноземних мов робить навчання ще ефективнішим, надаючи студентам можливість занурюватися у віртуальні середовища [3].

Технології також значно впливають на мотивацію студентів до навчання, що забезпечується за рахунок використання гейміфікації, соціальних функцій та можливостей співпраці. Аналітика великих даних на таких платформах, як Duolingo, дозволяє відслідковувати прогрес студентів і коригувати навчальний процес для підвищення його ефективності. Важливим є питання захисту персональних даних, адже багато онлайн-платформ використовують дані користувачів для створення індивідуальних навчальних планів, що ставить нові вимоги до конфіденційності та безпеки даних [4].

Висновки, які можна зробити з аналізу впровадження сучасних технологій у процес вивчення іноземних мов, демонструють важливість адаптації освітніх практик до швидкозмінного цифрового середовища. Мультимедійні засоби, штучний інтелект, віртуальна та доповнена реальність, а також мобільні додатки значно підвищують ефективність навчального процесу, роблячи його більш інтерактивним, гнучким і доступним. Такі технології не тільки активізують навчання, але й дозволяють створювати індивідуалізовані навчальні плани, що відповідають потребам кожного студента, мотивують до глибшого засвоєння матеріалу та сприяють розвитку міжкультурної комунікації.

Водночас важливо усвідомлювати, що технології не можуть замінити роль викладача, а є лише інструментом для розширення його можливостей. Педагогічна компетентність, вміння правильно інтегрувати новітні технології в освітній процес і забезпечення безпеки даних студентів залишаються ключовими завданнями для сучасних освітніх закладів. Інноваційні підходи до навчання сприяють не лише покращенню мовних навичок, але й формуванню у студентів навичок



спонтанного мовлення, критичного мислення та міжкультурного розуміння, що є важливими компонентами успішної інтеграції в сучасне глобалізоване суспільство.

### Список використаної літератури:

- [1] Л.П. Довгоруку, “Використання комп’ютерних технологій – один з методів навчання іноземним мовам”, метод. доповідь, Новгород-Сіверський, 2018, С.17. [Електронний ресурс]: <https://naurok.com.ua/vikoristannya-komp-yuternih-tehnologiy-odin-z-metodiv-navchannya-inozemnim-movam-30939.html>.
- [2] Д.С. Приходько, “Впровадження інформаційних технологій в процес навчання англійської мови” на VIII Міжн. наук.-практ. конф. Сучасні підходи та інноваційні тенденції у викладанні іноземних мов, Київ, 2013, с.148-150
- [3] L. Mariappan, Abd Ghani Bin Abu, Ainon Binti Omar, “Facebooking for a More Lively Interaction in Literature Classroom”, *Creative Education*, Vol.8 No.5, April 30, 2017. [Електронний ресурс]: <https://www.scirp.org/reference/referencespapers?referenceid=2030933>
- [4] Saieed Moslemi Nezhad Arani, “Teaching and Researching Computer-Assisted Language Learning”, *Gist Education and Learning Research Journal*, No.17, pp. 260-267, July-December. 2018.
- [5] І.Ф. Аршава, Е.Л. Носенко, М.А. Салюк, “Формування картини світу здобувачів освіти засобами інформаційно-комунікативних технологій” у *Особистість у кризових умовах сучасності. Травматизація та реабілітація*, Л.М. Преснякової, Ред. Дніпро, Україна: ЛІРА, 2024, с. 113-137.

УДК 371:004.382

## ВИКОРИСТАННЯ ІНСТРУМЕНТІВ ГЕЙМІФІКАЦІЇ ДЛЯ ТАЙМ-МЕНЕДЖМЕНТУ З ВИКОРИСТАННЯМ LMS MOODLE

Корнієнко Ю.К. (yurikkorn@gmail.com),

Тришин Ф.А. (fatrishyn@gmail.com),

Браун П.С. (anderan.on@gmail.com)

Одеський національний технологічний університет (Україна)

*В даній роботі аналізується можливість використання інструментарію гейміфікації при впровадженні елементів тайм-менеджменту в навчальному процесі. Дається приклад створення чек-листів в дистанційному курсі LMS Moodle.*

Гейміфікація - це впровадження ігрових форм у неігровий контекст: роботу, навчання та повсякденне життя. Гейміфікація допомагає вчитися з максимальною залученістю. Варто розрізняти гейміфікацію та ігрове навчання. Ігровий підхід - це навчання в рамках конкретної гри, а гейміфікація - застосування ігрових методик у повсякденних процесах задля підвищення мотивації. [1]

Ідея такого підходу з'явилася давно, але набирає популярності лише зараз, оскільки старі системи мотивації поступово перестають працювати.

Гейміфікація може спростити всі процеси в навчанні і збільшити задоволення від виконання. Підхід може зробити будь-який досвід схожим на гру, що вилетиться у велику залученість. Він також додасть радість виконання поставлених завдань, порівнянну з радістю від проходження складного рівня гри.

Щоб навчання студентів проходило ефективно, їх треба ввести в ритм. У цьому можуть допомогти плагіни Moodle для тайм-менеджменту. Розглянемо використання плагіна Checklist у Moodle.

Плагін Checklist для Moodle є корисним доповненням, що дозволяє створювати та керувати списками завдань або контрольними списками як для викладачів, так і для студентів. Він допомагає організувати навчальний процес, відстежувати прогрес та підвищувати ефективність навчання.

Процес підключення плагіна включає наступні етапи:



Спочатку треба отримати файл. Для цього скачуємо відповідну версію плагіна Checklist з офіційного сайту Moodle Plugins: [https://moodle.org/plugins/mod\\_checklist](https://moodle.org/plugins/mod_checklist) [2].

Далі розпаковуємо архів та переміщуємо папку з плагіном у каталог mod нашої установки Moodle.

Після цього включаємо плагін. Авторизуємось у якості адміністратора Moodle. Знаходимо і переходимо до розділу «Модулі». Знаходимо плагін Checklist у списку і включаємо його (Рис.1).



Рисунок 1 – Встановлення плагіну

### Створення та використання чек-листів:

Відкриваємо той курс, у якому ми хочемо створити чек-лист. Натискаємо кнопку «Додати ресурс» і обираємо тип «Контрольний список» («Checklist») (Рис.2).

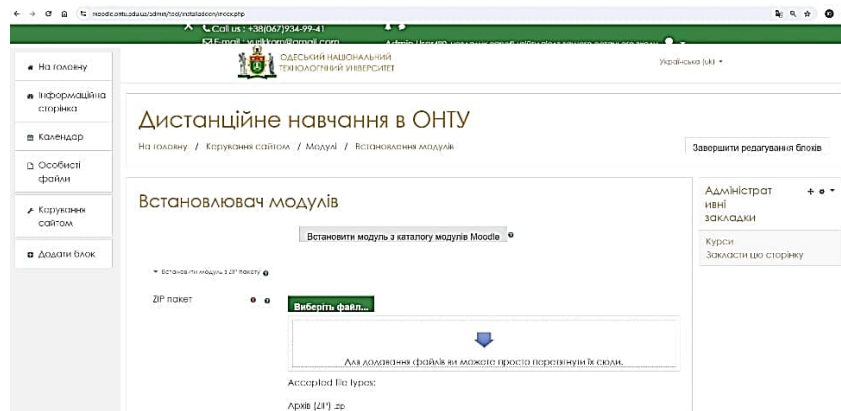

Рисунок 2 – Додавання чек-листу

### Заповнюємо необхідні поля:

Назва: Треба вказати назву чек-листа.

Опис: Додаємо докладний опис для студентів.

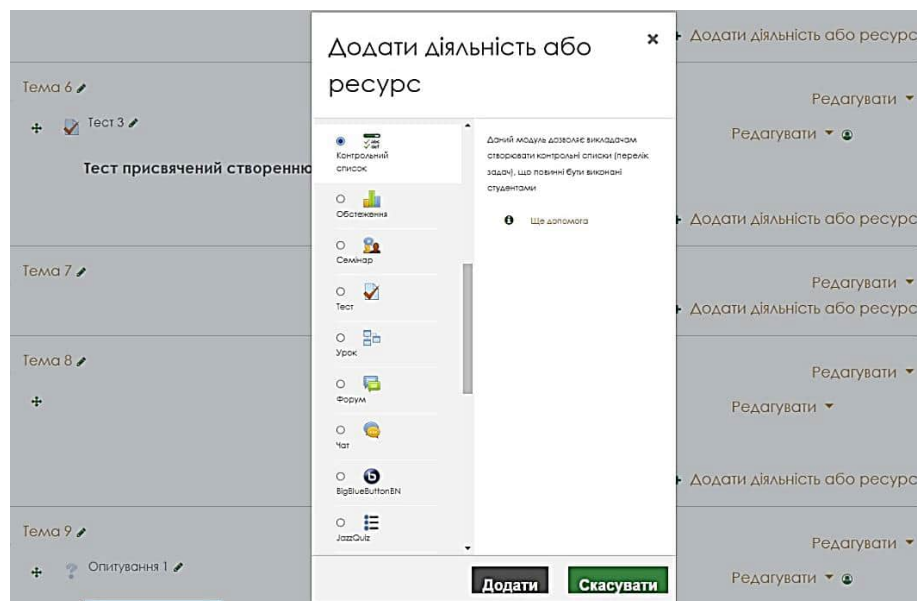
Елементи списку: Створюємо список завдань, які студенти мають виконати.

Налаштування відображення: Треба обрати, хто може переглядати та редагувати чек-лист (викладач, студенти або обидва).

Налаштування оцінки: Визначаємо чи чек-лист впливатиме на підсумкову оцінку.

### Використання чек-листа студентами:

Після відкриття чек-листа побачимо наступне (Рис.3).



Рисунок 3 – Створений чек-лист

Доступ до чек-листа: Студенти побачать створений чек-лист у розділі дистанційного курсу.

Виконання завдань: Студенти можуть відзначати виконані завдання та додавати свої коментарі.

Важливо, що викладач може переглядати прогрес кожного студента за чек-листом, а також залишати коментарі. Результати можна експортувати до різних форматів для подальшого аналізу.

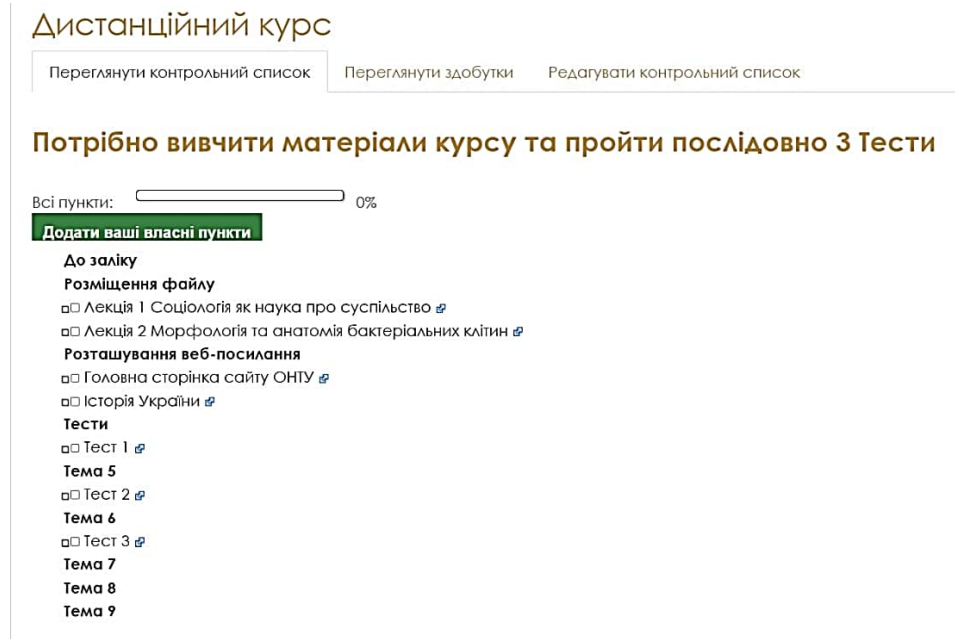

Рисунок 4 – Редагування чек-листу

**Перерахуємо переваги такого підходу до формування тайм-менеджменту:**

- 1) Дозволяє студенту чітко дотримуватись інструкцій та не пропустити важливі етапи роботи.
- 2) Допомогає студентам планувати свою роботу та відстежувати прогрес.
- 3) Дозволяє студенту ефективно розподілити час та охопити весь необхідний матеріал.
- 4) Дозволяє об'єктивно оцінити роботу студента та надати йому детальний зворотний зв'язок.

Загалом відмітимо, що в роботі було розглянуто загальне поняття гейміфікації, її переваги та недоліки. Була розглянута можливість використання інструментарію гейміфікації при впровадженні елементів тайм-менеджменту в навчальному процесі. Показаний приклад створення

чек-листів в дистанційному курсі LMS Moodle та перераховані переваги такого підходу до формування тайм-менеджменту.

### Список використаної літератури

- [1] Саган О.В. Гейміфікація як сучасний освітній тренд. [Електронний ресурс] – Режим доступу: <https://ps.journal.kspu.edu/index.php/ps/article/view/4519>
- [2] Офіційний сайт Moodle. [Електронний ресурс] – Режим доступу: <http://www.moodle.org>.
- [3] Гришуніна М.В. Гейміфікація дистанційного курсу засобами MOODLE. [Електронний ресурс] – Режим доступу: <https://2020.moodlemoot.in.ua/course/view.php?id=14&lang=en>

УДК 004.42

### МЕТОДИ ПОДОЛАННЯ ІНТЕРНЕТ-ЗАЛЕЖНОСТІ СЕРЕД СТУДЕНТІВ ВНЗ

Котлик С.В., Соколова О.П., Мойсеева І.О. (sergknet@gmail.com)  
Одеський національний технологічний університет

Інтернет уже давно став невід'ємною частиною нашого життя, надаючи безмежний доступ до знань, можливість спілкування і нескінченні розваги. Однак він також приносить із собою серйозні виклики, особливо для молоді, яка навчається у вищих навчальних закладах. Сьогодні інтернет-залежність серед студентів — це реальна проблема, що може негативно впливати на їхню успішність, здоров'я і соціальні відносини. Вона не лише відбирає час, а й суттєво знижує рівень продуктивності та здатність фокусуватися на навчанні. Інтернет-залежність серед студентів вищих навчальних закладів — це сучасна проблема, що потребує комплексного підходу. Подолання такої залежності — це процес, що вимагає не тільки внутрішньої дисципліни, а й підтримки з боку університетів, рідних, друзів і фахівців [1, 2].

Основні причини інтернет-залежності пов'язані з кількома важливими аспектами сучасного студентського життя. Період навчання у ВНЗ часто супроводжується високим рівнем стресу та потребою в адаптації до нових умов. Студенти змушені вирішувати безліч завдань, а інтернет стає для них простим способом відволіктися, розслабитися та втекти від реальності. Частина залежності може бути пов'язана з тим, що інтернет є основним інструментом для навчання. Однак часто студенти переходять від пошуку інформації до безконтрольного скролінгу соціальних мереж або перегляду відео, які не мають відношення до навчання. Сьогодні студенти постійно на зв'язку зі своїми друзями через соцмережі, бояться пропустити новини, важливі події або новий тренд. Це призводить до постійного оновлення стрічки новин, що ускладнює контроль над часом в інтернеті. Інтернет відкриває величезний світ ігор і розваг, які не мають кінця. Багато студентів захоплюються онлайн-іграми, кіно або серіалами, які можуть з'їдати кілька годин щодня.

Облік цих причин призводить до розуміння того, що така залежність - серйозна проблема, яка може мати низку серйозних наслідків для студентів [3, 4]:

- **Зниження академічної успішності:** надмірний час, проведений в інтернеті, може відволікати студентів від навчання та зрештою позначатися на їх успіхах;
- **Соціальна ізоляція:** залежність від інтернету може призвести до відчуження від реального світу та стосунків з однолітками;
- **Психічні проблеми:** Інтернет-залежність може викликати стрес, тривогу та депресію у студентів.

Ясно, що цю проблему потрібно вирішувати комплексно. На кафедрі Інформаційних технологій та кібербезпеки ОНТУ для врегулювання ситуації, що склалася, пропонують цілий ряд ефективних способів, до яких відносяться:

**Впровадження освітніх програм з цифрової грамотності** - на рівні університету впроваджуються курси та лекції, присвячені розвитку цифрової культури, де студентам пояснюють ризики інтернет-залежності, її вплив на здоров'я та успішність. Такі програми допомагають студентам свідомо ставитися до використання гаджетів та розвивати навички відповідального користування інтернетом.

**Організація тренінгів з тайм-менеджменту** - університет організовує тренінги з тайм-менеджменту, які навчають студентів ефективно розподіляти час та уникати відволікаючих факторів. Вивчення технік планування та постановки пріоритетів допоможе студентам усвідомити, скільки часу вони витрачають на соціальні мережі та як це можна скоротити, збільшуючи продуктивність у навчанні.

**Створення цифрових зон і зон відпочинку** - у сучасному університетському середовищі варто створювати комфортні зони, де студенти можуть відпочити без гаджетів і зосередитися на живому спілкуванні. Наприклад, можна облаштувати «зони цифрового детоксу», де студенти могли б відкласти смартфони, а також організувати зони відпочинку з інтерактивними настільними іграми, що сприяють соціальній взаємодії.

**Підтримка реальних соціальних активностей і студентських ініціатив** - в університеті можна заохочувати студентів до участі у клубах, спортивних секціях, творчих гуртках. Це відволікає молодь від надмірного використання інтернету та дає можливість зав'язати реальні стосунки, що знижує потребу в онлайн-спілкуванні.

**Залучення психологів до роботи з інтернет-залежністю** - багато університетів мають психологічні служби, і ці фахівці можуть бути ефективно залучені до роботи зі студентами, що мають ознаки інтернет-залежності. Спеціалісти можуть проводити індивідуальні консультації та групові терапії, де студентам надають рекомендації щодо управління своїм часом в інтернеті та способів зниження залежності.

**Проведення регулярних цифрових детокс-акцій** - організація щомісячних або щоквартальних заходів, де студентів заохочують утриматися від використання інтернету на певний період (наприклад, протягом вихідних або під час навчальних заходів), може стати корисною практикою. Такі «цифрові детокси» допоможуть студентам відчути переваги життя без постійного онлайн-спілкування та дадуть змогу більше часу приділити реальному світу.

**Контроль використання гаджетів під час лекцій** - для зменшення відволікань під час занять викладачі можуть заохочувати студентів до мінімального використання смартфонів і ноутбуків або дозволяти їх лише за необхідністю. Це стимулює студентів фокусуватися на матеріалі лекції та знижує ймовірність відволікання на соціальні мережі.

**Використання програм для контролю часу** - варто популяризувати серед студентів додатки для контролю часу, як-от RescueTime чи StayFocussed, що дозволяють відстежувати використання інтернету та обмежувати час на певних сайтах. Університети можуть навіть запропонувати студентам безкоштовний доступ до таких програм для підвищення самодисципліни.

**Залучення студентів до роботи над проектами офлайн** - організація групових проектів та досліджень з акцентом на особисте спілкування сприятиме розвитку командної роботи та допоможе студентам відірватися від віртуального світу. Участь у таких проектах розвиває навички комунікації та співпраці без залежності від цифрових технологій.

Виходячи з цього, одне з головних завдань наукової роботи у цьому напрямку - дослідити особливості інтернет-залежності серед студентів університетів певної вікової категорії, а також описати прояви цього явища в їхній поведінці. Результати досліджень дадуть змогу визначити рівень інтернет-залежності, розкрити її специфіку та розробити заходи для профілактики та коригування, враховуючи характерні особливості серед студентів. В ОНТУ проводяться опитування, спрямовані на оцінку ступеня інтернет-залежності у студентів різних напрямків навчання. Сучасний український університет може активно впливати на вирішення цієї проблеми, застосовуючи системний підхід та створюючи сприятливі умови для здорового і усвідомленого використання цифрових ресурсів.

## СПИСОК ВИКОРИСТАНОЇ ЛІТЕРАТУРИ

1. A Growing Epidemic. [Електронний ресурс]. - Режим доступу: <https://netaddiction.com/>
2. Інтернет-залежність: як діагностувати та позбутися? [Електронний ресурс]. - Режим доступу: <https://budni.robota.ua/ru/career/internet-zalezhnist-yak-diahnostuvaty-ta-pozbutysya>
3. Реабілітація ігроманів в Україні. [Електронний ресурс]. - Режим доступу: [https://ya-ehelp.com.ua/reabilitatsiynyy-tsentr/?gad\\_source=1](https://ya-ehelp.com.ua/reabilitatsiynyy-tsentr/?gad_source=1)
4. Інтернет-залежність української молоді: сучасний стан проблеми. [Електронний ресурс]. - Режим доступу: <https://commons.com.ua/uk/internet-zalezhnist/>

**ВПЛИВ ШТУЧНОГО ІНТЕЛЕКТУ НА ОСВІТНІЙ ПРОЦЕС**

Кравченко Д.О., Кічак Б.В

(kravcenkodima0610@gmail.com)

Ірпінський фаховий коледж Національного університету  
біоресурсів і природокористування України» (Україна)

*Дана робота розкриває, вплив штучного інтелекту на освітній процес. Формування тенденції залучення штучного інтелекту у всіх освітніх процесах.*

**Постановка проблеми.**

З розвитком сучасних технологій, питання штучного інтелекту все більше хвилює людство, адже учні та студенти все частіше намагаються звертатися саме до сайтів зі штучним інтелектом, а не мислити самостійно. Це бентежить викладачів та батьків, адже в майбутньому ми не зможемо мати кваліфікованих працівників і ніякий штучний інтелект їх не замінить.

**Вирішені завдання.**

Проаналізувавши проблему впливу штучного інтелекту на освітній процес, можна побачити, що він є інструментом для вирішення складних домашніх завдань, допомагає учням написати якусь доповідь, твір, есе. Штучний інтелект став невід'ємною частиною нашого життя і допомагає вирішити деякі питання дуже швидко.

**Виклад основного матеріалу.**

Що ж таке штучний інтелект? Це технологія, яка здатна виконувати наші завдання без людського залучення. Історія його створення бере свій початок з далеких 50-х. Тоді штучний інтелект досліджували як можливість створення інтелектуальних машин, які б могли думати та спілкуватися як люди. В сучасному освітньому процесі штучний інтелект відіграє важливу роль. Сьогодні ми маємо унікальну можливість отримувати знання за допомогою технологій які створенні на базі цього інтелекту.

Штучний інтелект впливає на освітні процеси у всіх сферах навчання, що дає можливість використовувати отримані знання у всіх напрямках життєдіяльності людини. У навчальних закладах все частіше з'являються електронні щоденники, електронні бібліотеки, відео-уроки, уроки он-лайн. Створено велику кількість ігор для вивчення навчального матеріалу. Також існують освітні платформи, які допомагають отримувати знання за межами навчальних закладів.

В наш час ми маємо унікальну можливість спостерігати та приймати участь в розвитку штучного інтелекту. Людство передало всі свої знання штучному інтелекту, навчило штучний інтелект рахувати, читати, слухати, аналізувати.

Ці всі навички штучного інтелекту застосовуються в освітніх процесах та використовуються в багатьох сферах життєдіяльності людини, а саме: в медицині при діагностиці різних захворювань, розробці ліків.

У сфері фінансів це оцінка кредитних ризиків, автоматизовані торговельні операції, боротьба з шахрайством. У транспортній галузі штучний інтелект використовують при оптимізації логістики, маркетингу, аналізі споживальницької поведінки, рекламі.

В освітньому процесі штучний інтелект є віртуальним помічником при написанні текстів, пошуку різноманітної інформації. У виробництві його використовують для автоматизація процесів, прогнозуванні обслуговування обладнання. У сільському господарстві штучний інтелект є невід'ємною частиною для моніторингу стану врожаю, прогнозуванні врожайності. Його також використовують і в кібербезпеці, юриспруденції, енергетиці.

**Висновок**

Штучний інтелект та освітні процеси – це нероздільні поняття, які вдосконалюють один одного. Цей процес безкінечний, він дає людству можливість отримувати високий рівень освіти та постійного розвитку. Штучний інтелект має великий вплив на освітній процес, який постійно збільшується.

**СПИСОК ВИКОРИСТАНОЇ ЛІТЕРАТУРИ**

1. Artificial Intelligence (AI) In Education: Using AI Tools for Teaching and Learning Process.



URL: [https://www.researchgate.net/publication/357447234\\_Artificial\\_Intelligence\\_AI\\_In\\_Education\\_Using\\_AI\\_Tools\\_for\\_Teaching\\_and\\_Learning\\_Process](https://www.researchgate.net/publication/357447234_Artificial_Intelligence_AI_In_Education_Using_AI_Tools_for_Teaching_and_Learning_Process)

2. Ai transforms education industry.

URL: <https://data-science-ua.com/industries/ai-in-education/>

УДК 371.315:004.9

## **ВПРОВАДЖЕННЯ ІНТЕГРОВАНОГО НАВЧАННЯ В ЦИФРОВУ ОСВІТНЮ РЕАЛЬНІСТЬ**

Кривонос О.М., Кривонос М.П., Мінгальова Ю.І.  
(krypton@zu.edu.ua, krmyroslava@gmail.com, MingalyovaY@gmail.com )  
Житомирський державний університет імені Івана Франка (Україна)

*В тезах розкривається поняття інтегрованого навчання. Визначено актуальність та необхідність проведення інтегрованих занять. Проаналізовано виклики, які виникають перед педагогами під час організації та підготовки до таких занять. Аргументовано використання інформатики та її значущість для інтегрованих занять, що дозволяє наочно демонструвати використання сучасних інформаційних технологій в різних життєвих ситуаціях. Наведено конкретні приклади інтегрування різних навчальних дисциплін з інформатикою. Об'єктивно та неупереджено визначено переваги цього підходу. Зокрема, можливість для учнів та вчителів продемонструвати власні досягнення іншими шляхами, окрім традиційних, розкрити потенціал, застосувати творчий підхід. Окреслено перспективи впровадження інтегрованих занять в навчальний процес.*

Освітній процес в реаліях сьогодення ґрунтується на комплексному підході з постійним пошуком і впровадженням інноваційних методів та технологій навчання, орієнтований на підготовку висококваліфікованих фахівців, здатних адаптуватися до постійних змін в технологічному та інформаційному просторі, готовими до самонавчання та саморозвитку. Вивчення будь-якої дисципліни не може бути відірване від життя, не може існувати чіткої межі між предметами, урок не може існувати сам по собі. Тому ширше впровадження інтегрованого навчання в освітній процес в сучасних умовах цифровізації освіти є достатньо важливим і навіть необхідним.

Інтегроване навчання дає можливість учням (здобувачам освіти) не просто засвоювати і накопичувати знання і вміння, а комплексно сприймати навколишню реальність, пристосовуватися до обставин, розвивати свої пізнавальні здібності і практичні навички.

В чому ж полягає зміст інтегрованого навчання? Інтегроване навчання – це перспективний метод, застосування якого на практиці може значно покращити якість освіти.

Проте інтегроване навчання не з'явилося нізвідки. Воно виникло як логічне продовження ідеї комплексного навчання, зміст якого полягає у забезпеченні глибоких знань навчального матеріалу, у об'єднанні знань з різних предметів для поглибленого вивчення певної ключової теми. Тобто, це поглиблене вивчення одного предмета з різних сторін.

Зміст же інтегрованого навчання можна охарактеризувати як вивчення одного й того ж об'єкта, явища, процесу на різних навчальних предметах із точки зору відповідної галузі знань. Це об'єднання знань з різних предметів навколо однієї теми або проблеми з використанням різних методів навчання. Тобто, це такі заняття, тематика яких виходить за рамки одного навчального предмету, і на яких учні (здобувачі освіти) розуміють, як можна використовувати отримані знання в реальному житті.

Особливість інтегрованого навчання полягає в тому, що один вчитель (викладач) одночасно застосовує навчальний матеріал споріднених тем кількох предметів.

Потенціал інтегрованих занять реалізується за таких умов:

— правильне виділення міждисциплінарних об'єктів вивчення;

- раціонально організована робота педагогів у процесі підготовки до занять;
- узгодженість дій всіх учасників освітнього процесу у ході проведення занять, активізація пізнавальної діяльності учнів (здобувачів освіти) на всіх етапах заняття;
- використання різних форм навчальної діяльності й забезпечення послідовності між ними;
- оперативне використання зворотного зв'язку з метою регулювання педагогічного процесу.

Отже, інтегроване навчання – це навчання, яке цілісно забезпечує пізнавальну спрямованість особистості учня (здобувача освіти), формує креативну та розумову діяльність, створюючи умови для самореалізації особистісного потенціалу та саморозвитку.

Таким чином, поєднання чогось знайомого з чимось новим, а часом і абсолютно неpojєднуваного, дає можливість побачити учням (здобувачам освіти) точки дотику між предметами, застосувати теорію на практиці, зрозуміти актуальність і значущість кожного предмета.

Разом з тим використання інтегрованого навчання в своїй професійній діяльності ставить певні виклики перед педагогами. Адже роль педагога при цьому дещо змінюється. Вчителю (викладачу) необхідно шукати нові, цікаві форми подання матеріалу; мислити творчо, нестандартно; вміти взаємодіяти з колегами для поєднання різних дисциплін; самому добре орієнтуватися в матеріалі; вміти зацікавити до співпраці здобувачів освіти, дослухатися до їхніх потреб.

Форма проведення інтегрованих занять відрізняється від традиційної. Використання різних видів роботи розкриває можливості до творчості, сприяє розкриттю здібностей, самовираженню всіх учасників освітнього процесу. Тому і ефективність таких занять порівняно із традиційними вища, оскільки в процесі навчання учні (здобувачі освіти) виконують творчу, дослідницьку роботу з використанням сучасних інформаційних технологій та спеціалізованого програмного забезпечення. Це, наприклад, можуть бути тематичні презентації або фільм, які учні готують разом; написання листа та відправлення його електронною поштою; віртуальні подорожі; орієнтування у списку книг електронної бібліотеки; обчислення формул та побудова діаграм, використання статистичних даних для аналізу і прогнозу певних подій або явищ тощо.

Таким чином, залучення до навчання одразу стає вищим. Учні (здобувачі освіти) не просто вивчають суху теорію, не розуміючи, для чого вона потрібна, а працюють над проектами, краще розуміють, яким чином ці знання знадобляться їм у житті.

Саме використання інформатики для інтегрованих уроків дозволяє наочно демонструвати використання сучасних інформаційних технологій (інформаційних ресурсів, прикладного програмного забезпечення) в різних життєвих ситуаціях, дає можливість використання сучасних засобів для пошуку інформації із засвоєння інших предметів та повторення вивченого матеріалу.

Розглянемо для прикладу, які знання, вміння та навички отримують учні під час вивчення текстового редактора в контексті міжпредметної інтеграції. Наприклад, для написання певного діалогу необхідно використати знання з правопису; для створення складних хімічних формул повторюються та закріплюються раніше отримані знання з хімії; для створення кросворду на певну тематику необхідно підібрати відповідні терміни та дати їм коротке визначення, повторивши тим самим раніше вивчений матеріал або засвоївши новий.

Під час вивчення теми комп'ютерних вірусів доцільним в даному випадку для кращого засвоєння навчального матеріалу є проведення інтегрованого навчального заняття з біології. Де основне завдання – це порівняння вірусів комп'ютерних та біологічних, знаходження спільних та відмінних рис.

Зазначимо, що для продуктивного використання новітніх інформаційних технологій в освітньому процесі сучасні педагоги повинні мати високий рівень підготовки з інформатики. Тому для підготовки майбутніх учителів, готових до використання інтерактивного навчання в своїй професійній діяльності, потрібно враховувати необхідність набуття ними певних вмінь і навичок. Зокрема:

- комплексне бачення світу;
- вміння визначати мету і завдання інтегрованого навчання;
- вміння підбирати методи, засоби і форми для здійснення інтегрованого навчання;
- вміння користуватися електронними освітніми ресурсами;
- проектувати та конструювати комп'ютерно-орієнтовані системи навчання;
- вміння здійснювати комп'ютерні дослідження тощо.

Під час підготовки майбутніх учителів необхідно звертати увагу не лише на розвиток їх комунікативних компетентностей, що, звичайно, є необхідним для організації спілкування під час інтегрованого навчання, а й на їх вміння розробляти і реалізовувати різноманітні міждисциплінарні проєкти. Важливим є вивчення майбутніми вчителями особливостей організації та проведення інтегрованого навчання. При цьому варто розглядати теоретичні та методичні основи інтегрованого навчання, поняття міжпредметних зв'язків, особливості використання інформаційних технологій у процесі реалізації інтегрованого навчання.

Саме тут може знадобитися STEAM-освіта. Адже поняття «STEAM» – це поєднання природничих наук (Science), технології (Technology), технічної творчості (Engineering), мистецтва (Arts) та математики (Mathematics).

Основними складниками STEAM-освіти є багатоскладова інтеграція, синтез знань, дослідницький підхід в опануванні знань, відкритий підхід до навчання, стимуляція високого рівня мислення, досвідченість, проектування, комп'ютерна обробка даних, педагогічний та психологічний досвід (аналіз, висновки), експерименти та лабораторні дослідження, створення інтерактивних моделей, конструювання, використання міжпредметних зв'язків [**Ошибка! Источник ссылки не найден.**].

Таким чином, можна стверджувати, що інтегроване навчання – основна складова STEAM-освіти.

Без сумніву можна стверджувати, що інтегроване навчання буде цікавим для всіх учасників освітнього процесу. Використання інтегрованого навчання вносить в освітню діяльність новий сенс:

- навчання стає більш цікавим і мотиваційним для учнів (здобувачів освіти);
- спонукає педагогів шукати і застосовувати нові форми подання матеріалу, співпрацюючи зі своїми колегами;
- розвиває критичне мислення і креативність в усіх учасників освітнього процесу;
- допомагає учням (здобувачам освіти) краще запам'ятовувати навчальний матеріал та готує їх з розумінням використовувати свої знання в реальному житті;
- покращує взаємодію між всіма учасниками освітнього процесу та загальну атмосферу навчального закладу.

Таким чином зазначимо, що підготовка майбутніх учителів до впровадження інтегрованого навчання в освітній процес у сучасних умовах широкого використання електронних (цифрових) освітніх ресурсів є рушійною силою сталого розвитку сучасного суспільства, а безпосередньо інтегроване навчання – необхідною складовою сучасного освітнього процесу.

### Список використаної літератури

1. Л.Г. Гаврілова, Я.В. Топольник *Цифрова культура, цифрова грамотність, цифрова компетентність як сучасні освітні феномени*. Інформаційні технології і засоби навчання, 2017. № 61, вип. 5. С. 1-14.
2. Ю. Мінгальова, С. Бондар *Впровадження STEM освіти під час навчання інформатики*. Scientific Achievements and Innovations as a Way to Success : XXI International scientific and practical conference, may 1-3 2024. Vilnius : International Scientific Unity, 2024. С. 84-87.
3. О. М. Кривонос та ін., *Формування цифрової компетентності учнів профільних класів*. Наука і техніка сьогодні, 2022. № 7(7). С. 128-141.
4. О.П. Сакалюк, Л.І. Стефунько, *Складові компоненти підготовки майбутніх учителів до реалізації інтегрованого навчання у початковій школі*. Молодий вчений, 2020. 3 (79). <https://doi.org/10.32839/2304-5809/2020-3-79-85>
5. Т.М. Засекіна, *Інтеграція в шкільній природничій освіті: теорія і практика: монографія*. Київ: Педагогічна думка, 2020 [https://undip.org.ua/wp-content/uploads/2021/07/monografiya\\_integrachia-1.pdf](https://undip.org.ua/wp-content/uploads/2021/07/monografiya_integrachia-1.pdf)

## ДОСЛІДЖЕННЯ ЧИННИКІВ, ЩО ВПЛИВАЮТЬ НА ПОКАЗНИКИ УСПІШНОСТІ ДІЯЛЬНОСТІ ВИКЛАДАЧІВ

Кухарук Д. В., Селіванова А.В. (kuhard@gmail.com, alिकासalvano@gmail.com)

Одеський національний технологічний університет (Україна)

*В тезах розглядається підхід визначення рівня професійної компетентності викладачів, що базується на принципах теорії нечітких множин. Підхід адаптований під експертне оцінювання та значно розширює можливості використання інформаційних технологій в процесі освіти.*

Основна мета сучасної освіти – відповідність актуальним та перспективним потребам особистості, суспільства та держави, підготовка різнобічно розвиненої особистості громадянина своєї країни, здатної до соціальної адаптації в суспільстві, початку трудової діяльності, самоосвіти та самовдосконалення. Гарантом досягнення поставленої мети є педагог, що вільно мислить, прогнозує результати своєї діяльності та моделює освітній процес. Педагог – ключова фігура реформування освіти. «У справі навчання та виховання, в усій шкільній справі не можна нічого покращити, минаючи голову вчителя» (К.Д. Ушинський). Тому одним з факторів, що визначають якість освіти, є професійна компетентність педагогічних працівників. Професійна компетентність педагога – це система теоретичних знань викладача та способів їх застосування в рішенні конкретних педагогічних та виховних задач, ціннісні орієнтації педагога, а також інтегративні показники його культури. В зв'язку з цим, одним з найактуальніших питань на сьогодні є оцінка рівня кваліфікації педагогічних працівників. Це важливий етап професійного життя, який забезпечує підвищення якості діяльності за рахунок отримання зовнішньої оцінки та самооцінки діяльності, осмислення досягнутого та проектування кроків подальшого підвищення кваліфікації та професійного розвитку педагога. Професійна кваліфікація включає у себе професійний досвід, систему певних знань, навиків, вмінь, що забезпечують виконання професійної діяльності, мотивацію, особистісні якості та інші професійні характеристики.

Питанню оцінки професійної діяльності викладача відводиться особливе місце серед теоретичних та експериментальних досліджень. Потрібність в даній оцінці виникає у ході атестації робітників системи освіти, а також на курсах підвищення кваліфікації у якості як вхідного так і вихідного діагностування, планування напрямків та тематики професійної освіти та підвищення кваліфікації, проведення роботи по виявленню та усуненню складнощів в роботі викладача, в його взаємодії з учнями та їх батьками. Проблема оцінки роботи викладача полягає в пошуку параметрів та критеріїв оцінювання, методів та форм оцінки та її впровадження в практику освіти. В практиці освіти недолік існуючої системи оцінки полягає в тому, що в ній не достатньо регламентуються критерії оцінювання, все ще не реалізується концепція комплексної внутрішньої та зовнішньої оцінки. Суб'єктами є освітні заклади, органи управління освітою, суспільство, виробництво, особистість.

Метою даної роботи є вивчення предметної області, тобто професіоналізму педагогічних працівників, дослідження методик та підходів оцінки рівня професійної компетентності, визначення основних критеріїв оцінки і розробка програмного продукту, що реалізує обраний підхід і автоматизує отримання висновку оцінки викладачів, та дозволить автоматизувати роботу на курсах підвищення кваліфікації, а саме накопичення, обробку, відображення певної інформації, а також надання необхідних документів для заповнення педагогічними працівниками.

В рамках даної роботи об'єктом дослідження обрано професійну компетентність педагога. Предметом дослідження є ті компетенції і показники, що складають професійну компетентність, і за якими можна її оцінити.

У якості математичного апарату для оцінки професійної компетентності було обрано теорію нечітких множин і нечітку логіку.

Необхідність використання «м'яких» обчислень для вирішення поставленої задачі зумовлена тим, що звичайні кількісні методи аналізу непридатні для систем, в яких бере участь людина [1]. Вирішуючи задачу визначення рівня компетентності в рамках деяких діагностичних класів (високий рівень, середній рівень, низький та ін.), мислячи людина оперує не числами, а

елементами деяких нечітких множин або класів об'єктів, для яких перехід від «належить до класу» до «не належить до класу» не стрибкоподібний, а безперервний. За своєю природою оцінка є наближенням, в тому числі і оцінка компетентності. Відмітні риси підходу, що заснований на теорії нечітких множин:

- використовуються лінгвістичні змінні замість числових змінних або в доповнення до них;
- прості відношення між змінними описуються за допомогою нечітких висловлювань;
- складні відношення описуються нечіткими алгоритмами.

Отже, для реалізації прийняття рішення на основі нечіткої логіки необхідна система нечіткого висновку. Цією системою було обрано ієрархічну систему нечіткого логічного висновку. В таких системах вихід однієї бази знань подається на вхід іншої, більш високого рівня ієрархії [2]. Застосування таких систем зумовлено тим, що при великій кількості входів експерту важко описати нечіткими правилами причинно-наслідкові зв'язки, і максимальна кількість таких правил розраховується за формулою  $m^n$ , де  $n$  – кількість змінних,  $m$  – кількість термів, якими можна оцінити змінну. Зазвичай, кількість входів не має перевищувати  $7 \pm 2$ .

Ієрархічна система нечіткого висновку (Рисунок 1) моделює залежність  $y = f(x_1, x_2, \dots, x_{17})$  за допомогою 7 баз знань. Ці бази знань описують залежності  $y_1 = f_1(x_1, x_2, x_3)$ ,  $y_2 = f_2(x_4, x_5, x_6)$ ,  $y_3 = f_3(x_7, x_8, x_9)$ ,  $y_4 = f_4(x_{10}, x_{11})$ ,  $y_5 = f_5(x_{12}, x_{13}, x_{14})$ ,  $y_6 = f_6(x_{15}, x_{16}, x_{17})$  та  $y = f_7(y_1, y_2, y_3, y_4, y_5, y_6)$ .



Рисунок 1 – Модель ієрархічної системи нечіткого логічного висновку

Наведемо визначення змінних, що присутні у ієрархічній системі:

$y$  – вихідна змінна 2-го рівня, інтегральний показник, що характеризує єдність особистісних та професійних якостей, педагогічно-професійна компетентність.

$y_1, \dots, y_6$  є входними змінними 2-го рівня та, відповідно, вихідними змінними 1-го рівня. Ці змінні визначені як загальні критерії оцінювання: компетентність в області організації педагогічної діяльності ( $y_1$ ), компетентність в області особистісних якостей ( $y_2$ ), компетентність в області постановки цілей та задач педагогічної діяльності ( $y_3$ ), компетентність в області мотивації учбової діяльності ( $y_4$ ), компетентність в області інформаційної основи педагогічної діяльності ( $y_5$ ), компетентність в області розробки програми, методичних матеріалів та прийняття педагогічних рішень ( $y_6$ ). Ці змінні мають вагові коефіцієнти значущості, що говорить про те, що вони не є рівними при формуванні інтегрального показника  $y$ .

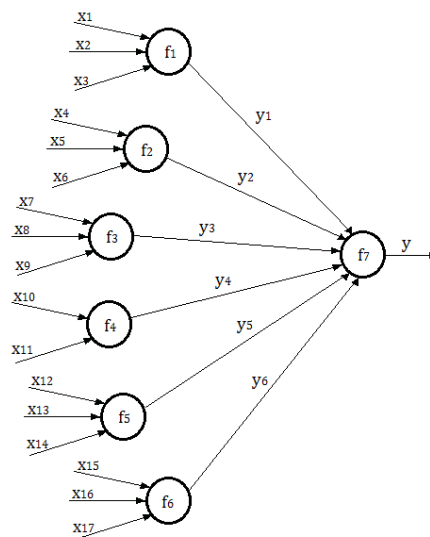
$x_1, \dots, x_{17}$  – входні змінні 1-го рівня. Ці змінні є показниками, що формують компетентності як змінні 2-го рівня. Саме ці змінні є показниками, які оцінюють експерти. Усі перелічені змінні є лінгвістичними змінними.

Розроблена експертна система автоматизує роботу викладача та роботу перевіряючої комісії. Викладач може проходити тести, виконувати методичну роботу, мати доступ до необхідної інформації та мати свій календар відкритих занять. У свою чергу перевіряючі можуть оцінювати роботу викладача, визначати необхідні для проходження тести та для заповнення документи, визначати необхідні для викладача матеріали, назначати за допомогою календаря відкриті заняття.



Корегування правил бази знань та вагів, що використовуються у логічному висновку експертної системи, видалення записів про викладачів та перевіряючих та будь-яких інших записів з бази даних, виконує адміністратор.

Наукова новизна полягає у розробці комплексного підходу до оцінки діяльності викладачів, практичне значення одержаних результатів полягає в тому, що розроблена система може використовуватись як у ЗВО так і в інститутах вдосконалення педагогічних працівників, інститутах післядипломної освіти, а також в загальноосвітніх навчальних закладах.

### СПИСОК ВИКОРИСТАНОЇ ЛІТЕРАТУРИ

[1] Слепцов, А. І., and М. А. Зоденкамп. "Мякі та нечіткі знання в прийнятті управлінських рішень." (2007).

[2] Гуска, Анастасія Олегівна. "Система нечіткого логічного виведення в задачах прийняття рішень." (2021).

УДК 004.9

### ПОКРАЩЕННЯ ПРОЦЕСУ ОЦІНЮВАННЯ ЗНАНЬ ЗА ДОПОМОГОЮ ВЕБСЕРВІСІВ

Лаврук А. М., Вовк Р.Б. (andrii.lavruk-ipm232@nung.edu.ua)  
Івано-Франківський національний технічний університет нафти і газу (Україна)

*У даній роботі проведено дослідження ролі вебсервісів у забезпеченні організації та проведення оцінювання якості знань у навчальному процесі. Основна увага дослідження зосереджена на підвищенні ефективності взаємодії між студентами та викладачами під час оцінювання, що дозволяє оптимізувати цей процес. Завдання роботи включали: визначення актуальності проблеми, аналіз існуючих рішень та виявлення ролі вебсервісів у системах оцінювання знань.*

Оцінка знань є важливою складовою освітнього процесу, і для її оптимізації створюються численні програмні рішення, зокрема системи онлайн-тестування. Онлайн-платформи для оцінювання стають все більш актуальними для навчальних закладів, сприяючи підвищенню якості освіти та оптимізації ресурсів. Вебсервіси, що застосовуються для таких платформ, складаються з двох основних компонентів: клієнта і сервера. Клієнтська частина надає користувачам інтерфейс для взаємодії, тоді як серверна частина відповідає за обробку запитів і виконання основного функціоналу. Для обміну даними між компонентами вебсервісів зазвичай використовуються протоколи HTTP та HTTPS, а також формати XML та JSON [1,2].

Актуальність дослідження зумовлена зростанням попиту на дистанційне навчання під час пандемії COVID-19, а також збільшенням кількості онлайн-курсів. Розвиток цифрових технологій значно впливає на різні сфери суспільства, включно з освітою, наукою та культурою, сприяючи соціальним, освітнім та економічним змінам.

Для оцінки якості існуючих рішень у сфері вебсервісів для оцінювання знань було проведено аналіз ринку, визначено їхні сильні та слабкі сторони. На основі цього аналізу сформульовано список ключових функціональних вимог до системи: інтуїтивний і сучасний дизайн, можливість реєстрації та входу для користувачів, створення тестів та груп викладачами, а також можливість студентів переглядати результати. Як приклад для аналізу обрано "Google Forms", який пропонує зручне рішення для тестування, хоча і не включає всіх необхідних функцій.



Рисунок 1 – Use-Case діаграма для вебсервісу системи оцінки якості знань

На рисунку 1 представлено діаграму прецедентів (use-case diagram) вебсервісу, що відображає взаємодію з системою двох основних типів користувачів — студентів і викладачів. Більш складні системи можуть включати й інші типи користувачів, однак у даній моделі акцент зроблено на зазначених ролях, кожна з яких має власні функціональні можливості. Як видно з діаграми, доступ до функціоналу системи забезпечується через процедури автентифікації та авторизації, які підтверджують особу користувача та надають відповідні права доступу до сервісу залежно від його ролі. Основні можливості викладача включають створення груп, додавання користувачів до цих груп, створення тестів і перегляд результатів тестування. Студенти, у свою чергу, мають можливість проходити тести та переглядати результати своїх виконаних завдань [3,4].

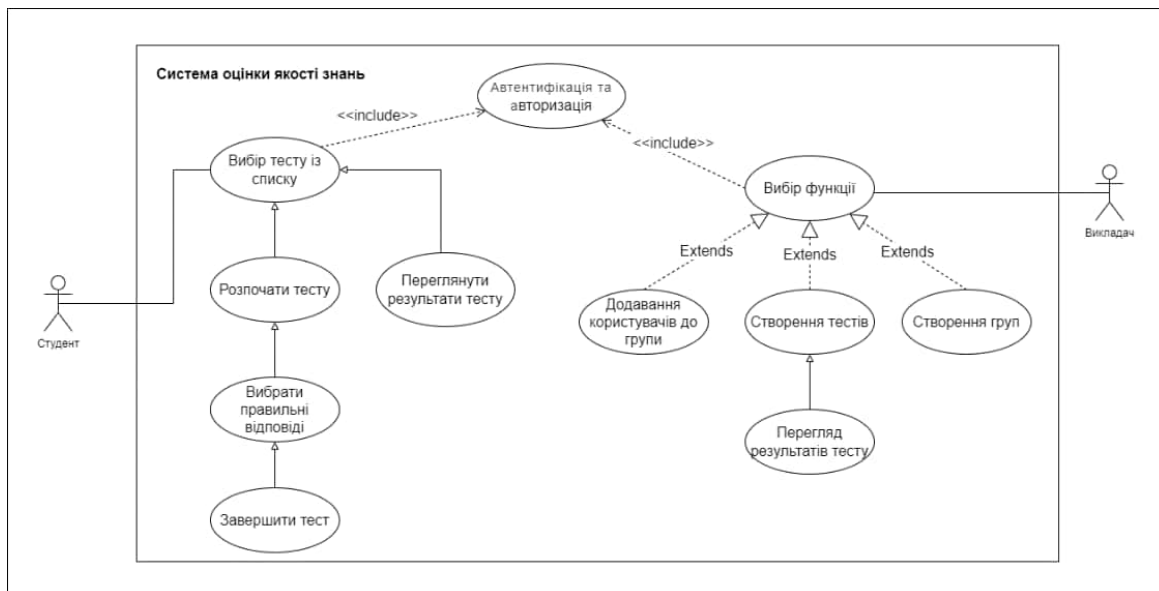

Рисунок 2 – Діаграма діяльності процесу проходження тесту студентом

Для більш глибокого розуміння процесу проходження тестування студентом було створено діаграму діяльності, що зображена на рисунку 2. Діаграма демонструє поетапний процес взаємодії студента з системою під час проходження тесту. Початковим етапом є відкриття сторінки з тестами, проте перед цим користувач повинен пройти процедуру автентифікації та авторизації. Після цього студент обирає один із доступних тестів або може повернутися на сторінку зі списком тестів. Після вибору тесту користувач має можливість або розпочати виконання тесту, або переглянути результати попереднього проходження, якщо він вже виконував цей тест раніше. На цьому етапі також передбачено опцію повернення до списку тестів.

Під час проходження тесту студент відповідає на запитання, а система фіксує вибрані відповіді. Користувач може завершити тест як після повного його проходження, так і після часткового виконання. По завершенню тестування система автоматично підраховує кількість правильних відповідей і заносить результати до бази даних. Після цього користувача перенаправляють на сторінку з результатами, де він може або завершити сесію, або перейти до інших доступних тестів [5, 6].

Представлена діаграма діяльності (activity diagram) ілюструє основні етапи виконання операцій різними користувачами у системі оцінки знань, забезпечуючи чітке розуміння процесів взаємодії з сервісом.

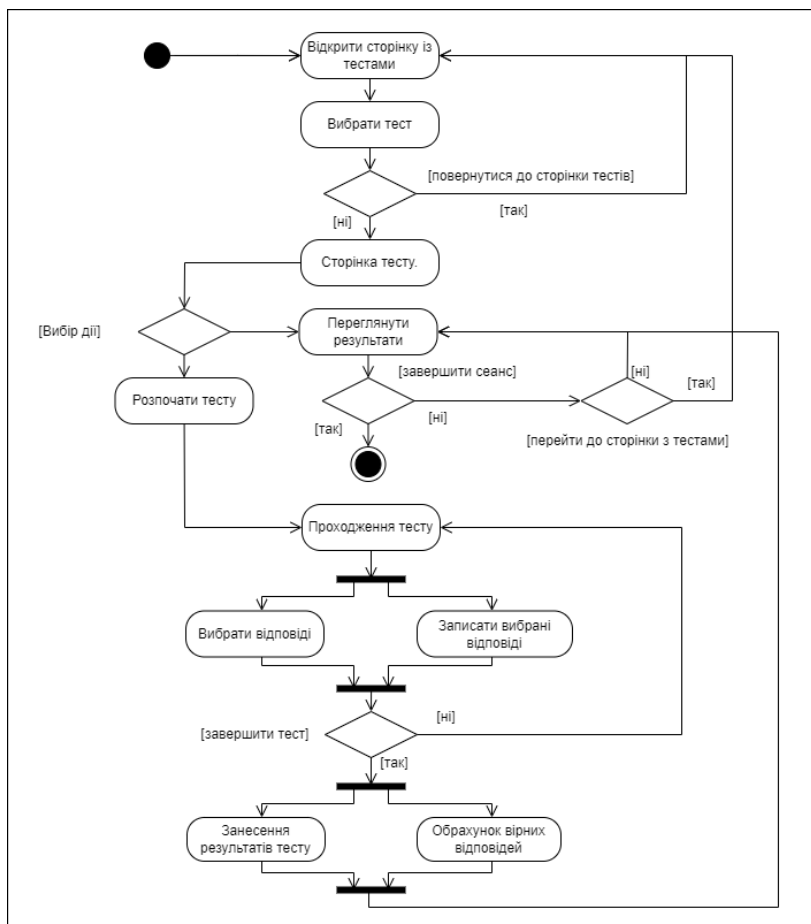
Оцінювання студентів є невід'ємною складовою навчального процесу, що проводиться на регулярній основі. Традиційні методи тестування, такі як використання паперових бланків та письмових тестів, завжди були пов'язані зі значними організаційними труднощами, що включали витрати часу на підготовку та обробку результатів. Сучасний розвиток інтернет-технологій дозволив навчальним закладам дедалі частіше переходити на електронні системи оцінювання знань, що значно оптимізує процеси тестування та робить їх більш ефективними.

Інформатизація освіти є однією з ключових умов успішного розвитку сучасного суспільства. Однак швидкий розвиток інформаційних технологій також загострює проблему інформаційної нерівності. Впровадження дистанційного навчання покликане вирішити цю проблему, забезпечуючи швидкий і зручний доступ до знань для широких верств населення. Спільне використання очного та дистанційного навчання, а також активна науково-дослідна та методична робота сприяють підвищенню пізнавальної ініціативи, саморозвитку та особистісному зростанню.

Використання онлайн-систем для тестування студентів значно знижує витрати на паперові ресурси, що позитивно впливає на екологічну ситуацію, зменшуючи вирубку лісів. Крім того, такі системи знижують витрати на організацію та проведення оцінювання, забезпечуючи централізоване зберігання результатів і спрощуючи їх обробку та аналіз.

Узагальнюючи, можна зробити висновок, що сучасні технології значною мірою сприяють розвитку освітнього процесу, а вебсервіси відіграють важливу роль у спрощенні взаємодії між студентами та викладачами, зокрема, в оцінюванні знань. У цій роботі було проаналізовано роль вебсервісів у тестуванні знань студентів, а також розглянуто сучасні рішення на ринку і переваги їх використання.

Перспективи подальших досліджень полягають у застосуванні штучного інтелекту для автоматичної генерації тестових завдань на основі тематики, визначеної викладачем, що може ще більше підвищити ефективність дистанційного навчання.

### Список використаної літератури

- [1] A. Darwish and A. E. Hassanien, "Design and Implementation of an Online Examination System Based on Web Services," *International Journal of Emerging Technologies in Learning (iJET)*, vol. 8, no. 4, pp. 63–71, Dec. 2013. doi: 10.3991/ijet.v8i4.2866.
- [2] M. Alharthi, "A Web-Based Online Testing System for Knowledge Assessment," *Journal of Technology and Science Education*, vol. 11, no. 1, pp. 128–140, 2021. doi: 10.3926/jotse.1190.
- [3] Y. Liu, H. Wang, and M. Zhu, "A Web-Based Knowledge Assessment System Using Artificial Intelligence," *International Journal of Distance Education Technologies*, vol. 17, no. 1, pp. 19–35, Jan. 2019. doi: 10.4018/IJDET.2019010102.
- [4] P. Hsu, W. Liao, and T. Chen, "An Integrated Framework for Web-Based Test Systems in Education," *IEEE Transactions on Learning Technologies*, vol. 7, no. 3, pp. 227–239, July 2014. doi: 10.1109/TLT.2013.33.

- [5] X. Liang and Y. Shi, "A Web-Based Testing System to Support Knowledge Assessment in Distance Education," *Education and Information Technologies*, vol. 22, no. 6, pp. 3175–3191, 2017. doi: 10.1007/s10639-017-9585-0.
- [6] T. Nguyen, C. W. Kim, and J. Kwon, "Artificial Intelligence Applications in e-Learning Systems for Automated Knowledge Testing," *IEEE Access*, vol. 8, pp. 141945–141953, 2020. doi: 10.1109/ACCESS.2020.3013875.

УДК 004.946

## СТВОРЕННЯ ВІРТУАЛЬНИХ МУЗЕЇВ ЯК ІННОВАЦІЙНИЙ ПІДХІД ДО РОЗВИТКУ ОСВІТНЬОГО СЕРЕДОВИЩА

Левченко В.О., Извалов О.В. (vladoc.vec.com@gmail.com, alexey@globalgamejam.org)  
Економіко-технологічний інститут імені Роберта Ельворті (Україна)

*У тезах досліджується концепція адаптивності та адаптивних систем, підкреслюючи їх важливість у сфері сучасних інформаційних технологій, зокрема у віртуальних музеях. Адаптивні системи, що пристосовуються до індивідуальних вимог користувачів, становлять основу для створення новаторських освітніх платформ*

**Вступ.** У сучасному світі інформаційних технологій розвиток освітнього середовища набуває нових форм, зокрема завдяки віртуальним музеям. Віртуальні музеї — це інноваційний інструмент, що дозволяє поєднати історичні, культурні та наукові знання з інтерактивними і мультимедійними можливостями сучасних технологій. Такий підхід сприяє більш глибокому зануренню у навчальний процес, роблячи його доступнішим та цікавішим для різних категорій користувачів. Основною перевагою віртуальних музеїв є їхня здатність адаптуватися під індивідуальні потреби кожного відвідувача, що дозволяє створювати персоналізовані освітні платформи, здатні значно підвищити ефективність навчання.

**Опис сфери дослідження.** Сфера віртуальних музеїв та освітніх платформ, що використовують віртуальну реальність (VR) та доповнену реальність (AR), стрімко розвивається. Віртуальні музеї надають користувачам можливість взаємодіяти з експонатами, роблячи освітній процес більш цікавим та інтерактивним [1]. Вони забезпечують доступ до культурних та історичних артефактів незалежно від географічного положення, що робить їх надзвичайно актуальними в умовах дистанційної освіти та для широкої аудиторії. Такі платформи використовуються як у школах, так і в університетах, дозволяючи поглибити знання через інтерактивні навчальні ресурси.

**Актуальність.** За даними звітів [2], популярність віртуальних музеїв та освітніх VR/AR платформ зросла вдвічі за останні п'ять років. У 2023 році ринок освітніх технологій, що використовують VR та AR, оцінили у 6,1 мільярда доларів, і цей показник продовжує зростати. Очікується, що до 2026 року він досягне понад 20 мільярдів доларів. Більше 60% навчальних закладів впроваджують інтерактивні ресурси, такі як віртуальні тури та онлайн-музеї, в свої освітні програми, що робить їх невід'ємною частиною сучасної освіти.

**Аналіз аналогів.** Ринок віртуальних музеїв активно розвивається, і на ньому вже існують кілька значущих платформ, які мають великий успіх серед користувачів та освітніх установ. Ці платформи пропонують широкий спектр функцій, таких як віртуальні тури, інтерактивні експозиції та можливості взаємодії з контентом [3, 4, 5]. Зазначені платформи дозволяють користувачам отримувати доступ до культурних та історичних артефактів з будь-якого куточка світу, що робить їх особливо привабливими в умовах дистанційного навчання.

В табл.1 представлено аналіз віртуальних музеїв, які користуються популярністю серед користувачів. Включено такі додатки, як Google Arts & Culture, Louvre Virtual Tours, British Museum Online та Smithsonian VR. Для кожного з них вказано основні особливості, які роблять їх унікальними, а також кількість відвідувань у 2023 році.

Ці дані підтверджують зростаючий інтерес до віртуальних музеїв, а також вказують на можливість для розвитку нових платформ з удосконаленими функціями та підходами до взаємодії з користувачами.

Однак, аналіз ринку показує, що існує значний потенціал для подальшого розвитку та вдосконалення віртуальних музеїв. Багато існуючих платформ мають обмежений набір функцій або не можуть повною мірою задовольнити індивідуальні потреби користувачів. Наприклад, більшість віртуальних музеїв наразі пропонують лише статичні тури, без інтерактивних елементів, які могли б покращити навчальний процес.

**Функції додатку, що розробляється.** Проект віртуального музею, що розробляється, під назвою "ETI-Museum" буде мати низку унікальних функцій:

- 3D-моделі експонатів з можливістю наближення та детального огляду.
- Інтерактивні навчальні модулі, що пропонують завдання для кращого засвоєння матеріалу.
- Персоналізовані рекомендації для кожного користувача на основі його інтересів.
- Адаптивна система управління для вчителів, що дозволяє створювати власні навчальні тури та контролювати процес навчання.

Таблиця 1. Аналіз найпопулярніших віртуальних музеїв

Додаток	Особливості	Кількість відвідувань (2023)
Google Arts & Culture	Віртуальні тури відомими музеями світу, інтерактивні експозиції	75 мільйонів
Louvre Virtual Tours	Віртуальний тур по Лувру з можливістю перегляду артефактів	15 мільйонів
British Museum Online	Можливість перегляду колекцій та експонатів онлайн	10 мільйонів
Smithsonian VR	VR-тури по експозиціях природознавчого музею	5 мільйонів

Етапи реалізації проекту. Проект створення віртуального музею історії заводу Ельворті у Кропивницькому буде виконуватися у рамках кваліфікаційної роботи бакалавра. Визначено п'ять етапів.

**1. Визначення концепції та функціоналу**

- Розробити концепцію віртуального музею, яка включатиме основні теми, експонати та освітні модулі.
- Визначити ключові функції додатку, такі як інтерактивні тури, 3D-моделі експонатів, навчальні завдання та можливості персоналізації.

**2. Проектування інтерфейсу**

- Розробити макети та прототипи інтерфейсу користувача (UI/UX). Це включає в себе навігацію, графіку та загальний дизайн.
- Провести тестування прототипів з потенційними користувачами для отримання зворотного зв'язку.

**3. Розробка та програмування**

- Використати сучасні технології для розробки віртуального музею, включаючи VR/AR, 3D-моделювання та інтерактивні елементи.
- Залучити команду розробників, дизайнерів та фахівців з контенту для реалізації проекту.

**4. Тестування та корекція помилок**

- Провести тестування функціоналу, перевіряючи усі аспекти роботи додатку, щоб виявити і виправити помилки.
- Зібрати відгуки від тестувальників і внести необхідні корективи.

**5. Моніторинг і вдосконалення**

- Постійно моніторити відгуки користувачів та аналітику для покращення досвіду.



- Впроваджувати оновлення та нові функції на основі зворотного зв'язку.
- Перспективи розвитку.** На момент захисту кваліфікаційної роботи заплановано, що проєкт матиме цілісний вигляд та набір заявлених функцій. Водночас, можна намітити декілька напрямів подальшого розвитку.
- **Розширення функціоналу:** З часом можливе додавання нових функцій, таких як віртуальні майстер-класи, лекції з експертами, інтерактивні ігри для навчання та інші елементи, які покращать досвід користувачів.
  - **Міжнародна експансія:** Віртуальний музей може бути адаптований для різних культур та мов, що відкриває можливості для залучення міжнародної аудиторії.
  - **Партнерство з освітніми установами:** Співпраця з школами та університетами може допомогти у впровадженні віртуального музею як важливого освітнього ресурсу.
  - **Інтеграція з технологіями ШІ:** Використання штучного інтелекту для персоналізації досвіду, аналізу вподобань користувачів та автоматизації навчальних процесів.
  - **Розвиток спільноти:** Створення платформи для користувачів, де вони можуть обмінюватися враженнями, ділитися своїми знаннями та брати участь у спільних проєктах.
- Висновки.** З огляду на наведені дані, розробка віртуального музею є актуальним напрямом, що сприяє інноваційному розвитку освітнього середовища. Впровадження інтерактивних віртуальних експозицій надає можливість розширити доступ до культурної спадщини та підвищити ефективність навчання. Робота над проєктом продовжуватиметься, і майбутні оновлення будуть спрямовані на покращення інтерактивності та персоналізації освітніх ресурсів.

#### Список використаної літератури

- [1] Віртуальні музеї та їх вплив на освіту URL: <https://www.digitalmuseumguide.org/impact-on-education> (дата звернення: 18.10.2024).
- [2] Зростання віртуальних музеїв в освіті URL: <https://www.museumlearning.org/virtual-museums-education> (дата звернення: 15.10.2024).
- [3] Як VR революціонізує освіту в музеях URL: <https://www.vr-edu.tech/vr-museums-revolution> (дата звернення: 15.10.2024).
- [4] Освітні технології та майбутнє навчання URL: <https://www.edtechnews.com/future-of-learning> (дата звернення: 17.10.2024).
- [5] Світовий ринок освітніх технологій: прогноз на 2023-2026 роки URL: <https://www.marketinsights.com/edu-vr-ar> (дата звернення: 17.10.2024).

УДК [378.91.33:811.111-057.36]:004.77

### МОБІЛЬНІ ДОДАТКИ ДЛЯ ВИВЧЕННЯ АНГЛІЙСЬКОЇ МОВИ: ІНДИВІДУАЛЬНИЙ ПІДХІД ДО НАВЧАННЯ ВІЙСЬКОВОСЛУЖБОВЦІВ

Лещенко А.В. (leschenko.anzelika@gmail.com)

Київський інститут Національної гвардії України (Україна)

*Робота присвячена вивченню мобільних додатків, які можуть бути корисними для військовослужбовців, що бажають покращити свої знання англійської мови. Було проведено аналіз найбільш популярних додатків, визначено їхні сильні сторони та слабкі місця.*

**Постановка проблеми.** Вивчення англійської мови стає дедалі важливішим для військовослужбовців, особливо в умовах міжнародної співпраці та виконання спільних місій. Мобільні додатки пропонують нові можливості для ефективного навчання, адаптуючи процес вивчення до потреб користувачів. Їх доступність у будь-якому місці та у будь-який час є прекрасною альтернативою підтримання мовних навичок військовослужбовців.

**Мета роботи.** Проаналізувати, які мобільні додатки можуть допомогти військовослужбовцям активно вивчати англійську мову та покращувати свої комунікативні навички за межами аудиторних навчань та у зручний час, який не заважає виконанню службових обов'язків.

**Основна частина роботи.** Завдяки розвитку мобільних технологій, освіта стає більш гнучкою та доступною. Мобільне навчання дозволяє кожному користувачу таких додатків будувати власний навчальний шлях й отримувати знання в зручному темпі та форматі. Експерти ЮНЕСКО підкреслюють, що мобільні пристрої можуть значно покращити якість освіти та зробити її доступною для більшої кількості людей [2, с. 225].

Ефективне вивчення англійської мови, особливо для військових, вимагає поєднання різних методів навчання. Хоча мобільні додатки можуть бути корисним доповненням, вони не можуть замінити традиційні методи, такі як читання, аудіювання та спілкування з носіями мови [1, с. 52]. Комбінуючи різні підходи, можна досягти більш повного розуміння мови та розвинути необхідні навички для успішного спілкування в англійськомовному середовищі.

На жаль, мобільні додатки для вивчення військової термінології та англійської мови для військових обмежені. Найвні програми, як правило, зосереджені на базовій лексиці та граматиці, що може бути недостатньо для специфічних потреб військових. Однак, такі додатки корисні для початківців та для підтримки рівня мови в умовах обмеженого часу та неможливості підтримання мовних навичок іншими шляхами.

Серед найвідоміших мобільних додатків, які можуть бути корисними для військовослужбовців у процесі вивчення англійської мови, є наступні:

1. *Protona* – додаток з інтерактивними уроками, які роблять навчання цікавим і доступним. Він використовує гейміфікацію для підвищення мотивації користувачів. Є легким у використанні, поєднує уроки з носіями мови, відео та вправи. Підходить як для початкових рівнів, так і для просунутих.

2. *Babbel* – фокусується на практичному використанні мови з акцентом на розмовні навички. Уроки розроблені експертами, враховуючи реальні життєві ситуації. Також додаток містить тематичні уроки, які можуть включати військову термінологію, що робить його корисним для військовослужбовців.

3. *Memrise* – використовує методи запам'ятовування для вивчення нових слів і фраз. Включає відео носіїв мови для покращення розуміння вимови. До основних переваг можна віднести доступність візуального контенту, що допомагає краще запам'ятовувати інформацію, а також є можливість вивчати спеціалізовану лексику.

4. *Busuu* – цей додаток пропонує уроки, які включають вправи на письмову та усну мову. Користувачі можуть отримувати зворотний зв'язок від носіїв мови. А можливість взаємодії з носіями мови допомагає покращити комунікаційні навички, що є важливим для військовослужбовців.

5. *Rosetta Stone* – є одним з найвідоміших додатків для вивчення мов, який звертає увагу на природному засвоєнні мови через занурення в мовне середовище. Підходить для різних рівнів знань, включаючи різноманітність тем, що може бути корисним для військових.

6. *HelloTalk* – додаток, що дозволяє спілкуватися з носіями мови по всьому світу. Користувачі можуть обмінюватися текстовими повідомленнями, голосовими записами та відеодзвінками. Практика реального спілкування допомагає покращити навички і підвищити впевненість у собі.

7. *Pimsleur* – аудіокурси, які фокусуються на розвитку слухових і розмовних навичок. Добре підходить для тих, хто хоче навчатися під час виконання інших завдань. Перевагою є зручність у використанні для військовослужбовців, які часто перебувають у русі.

8. *Puzzle English* – додаток, який призначений для вивчення мови за допомогою відеороликів та збирання слів у форматі пазлів до переглянутих відео. Перевагою є величезний масив відео контенту на будь-які теми.

До основних недоліків цих додатків можна віднести наступне:

- Більшість мобільних додатків має обмежену глибину навчання, що може бути недостатньо для просунутих користувачів.
- Обмеженість у використанні безоплатної версії додатків.
- Відсутність специфічної військової термінології або їх поверхневості у мобільних додатках.

**Висновок.** Вибір правильного мобільного додатку для вивчення англійської мови може суттєво вплинути на ефективність навчання військовослужбовців. Попри численні переваги, важливо враховувати й недоліки додатків. Зважаючи на специфічні потреби та обставини, важливо підібрати інструменти, які не лише допоможуть у вивченні мови, але й сприятимуть розвитку практичних навичок, необхідних для виконання службових обов'язків. Наступним етапом

дослідження може стати емпіричне дослідження, спрямоване на визначення ефективності цих додатків у процесі навчання військовослужбовців.

### Список використаної літератури

[1] Бачинська Н. Я. Визначення готовності курсантів ВВНЗ до англomовного дискурсу. *Перспективи та інновації науки*. 2024. № 2(36). С. 42-54. DOI: [https://doi.org/10.52058/2786-4952-2024-2\(36\)-42-54](https://doi.org/10.52058/2786-4952-2024-2(36)-42-54)

[2] Мороз Л., Ковалюк В., Масло І. Використання мобільних додатків у процесі вивчення англійської мови. *Інноватика у вихованні*. 2023. № 17. С. 224-230. DOI: <https://doi.org/10.35619/iuu.v1i17.514>

УДК: 004.8

## ПРИКЛАДНІ АСПЕКТИ ОЦІНЮВАННЯ РЕЛЕВАНТНОСТІ БАЗИ ТЕСТОВИХ ЗАВДАНЬ СЕМАНТИЧНІЙ СТРУКТУРИ НАВЧАЛЬНИХ МАТЕРІАЛІВ ЗАСОБАМИ ШТУЧНОГО ІНТЕЛЕКТУ

Мазурець О.В., Собко О.В., Гардиш Д.О.  
([exe.chong@gmail.com](mailto:exe.chong@gmail.com), [olena.sobko.ua@gmail.com](mailto:olena.sobko.ua@gmail.com),  
[darinka.gardisch@gmail.com](mailto:darinka.gardisch@gmail.com))  
Хмельницький національний університет

*Розглянуто прикладні аспекти оцінювання релевантності бази тестових завдань семантичній структурі навчальних матеріалів засобами штучного інтелекту. Встановлено, що застосування розробленої інформаційної технології має ряд переваг: забезпечує об'єктивну оцінку, що дозволяє уникнути суб'єктивних упереджень та помилкових оцінок; дозволяє ефективно використовувати навчальні матеріали, адаптуючи їх до потреб учнів та забезпечуючи більш індивідуалізований підхід, не втрачаючи при цьому актуальності бази тестових завдань; забезпечує швидке та автоматизоване оцінювання відмінності семантичної моделі бази тестових завдань від семантичної моделі навчальних матеріалів, що зберігає час та зусилля викладачів та студентів.*

Оцінювання релевантності бази тестових завдань навчальним матеріалам є актуальною і значущою задачею в сучасному освітньому просторі. За допомогою використання штучного інтелекту та методів обробки природної мови, запропонована інформаційна технологія дозволяє ефективно оцінювати придатність наявної бази тестових завдань для оцінювання рівня знань визначених інформаційних навчальних матеріалів.

В сучасному освітньому процесі велика увага зосереджена на вдосконаленні якості та ефективності навчальних матеріалів, зокрема, тестових завдань, які є цінним інструментом для оцінки знань та розуміння студентів. Проте, варто не забувати, що звичайні підходи до оцінювання зазвичай обмежені тільки перевіркою правильності відповідей без урахування семантичного зв'язку та контексту. В результаті чого це може призвести до необ'єктивних результатів оцінювання рівня знань.

Для перевірки засвоєного матеріалу використовують різні підходи. Ці підходи допомагають зрозуміти ефективність навчального процесу й здійснити аналіз навчальних досягнень. Основними методами перевірки є усна перевірка, практична діяльність, виконання завдань, спостереження, написання есе, контрольних та лабораторних робіт. Проте, найчастіше для перевірки знань використовується тестування.

Інформаційна технологія оцінювання релевантності бази тестових завдань семантичній структурі навчальних матеріалів базується на інтелектуальному аналізі текстового контенту цих матеріалів [1]. Він використовує комп'ютерні алгоритми та техніки обробки природної мови для визначення семантичного зв'язку між тестовими завданнями й навчальними матеріалами.

Технологія дозволяє автоматизовано визначати, наскільки наявна база тестових завдань придатна для оцінювання рівня знань навчальних матеріалів..

Під час виконання даної роботи була розроблена інформаційна технологія оцінювання релевантності бази тестових завдань семантичній структурі навчальних матеріалів за інтелектуальним аналізом їх текстового вмісту. Дана інформаційна технологія повинна надавати можливість зіставляти семантичну структуру з ключових слів навчальних матеріалів, обраховану за допомогою методу дисперсійної оцінки та семантичну структуру тестових завдань. На вхід подається обраний текстовий контент навчальних матеріалів, а також база тестових завдань, яка відповідає обраному обсягу навчального матеріалу.

Після прийому вхідних даних, починається їх обробка. На початку виконується фільтрація навчальних матеріалів. Фільтрація включає в себе видалення знаків пунктуації та цифр, а також переведення всього тексту в нижній регістр. Після чого відбувається векторизація текстового контенту, перетворення його на масив слів. Для бази тестових завдань для початкової обробки застосовуються аналогічні етапи, що й до навчальних матеріалів.

Отримавши два переліки слів, далі виконується їх семантичний аналіз. Тобто, відбувається формування множини ключових слів для навчальних матеріалів за допомогою методу дисперсійного оцінювання DE та для тестових завдань за допомогою методу частотного аналізу TF. Для цього першим етапом відбувається формування множини оригінальних слів. Після чого, з тексту за блек-лістом видаляються стоп-слова, такі як прийменники, займенники, числівники та сполучники. Далі для навчальних матеріалів виконується обрахунок відстані між словами та визначення семантичної важливості слів за допомогою методу дисперсійного оцінювання DE; для бази ж тестових завдань виконується обрахунок кількостей появ оригінальних слів й визначення семантичної важливості слів за допомогою за методу частотного аналізу TF. Після чого, шляхом сортування множин оригінальних слів за зменшенням їх оцінок семантичної важливості та обмеження за їх граничним значенням, відбувається формування множин ключових слів для навчальних матеріалів та тестових завдань.

Після того, як визначено ключові терміни навчальних матеріалів та ключові терміни тестових завдань, виконується останній етап – оцінювання релевантності бази тестових завдань семантичній структурі навчальних матеріалів. Для цього перевіряється, чи усі семантично важливі терміни, які містяться у навчальних матеріалах, наявні у тестових завданнях.

Отож, вихідними даними інформаційної технології є числова оцінка відповідності бази тестових завдань семантичній складовій навчальних матеріалів за інтелектуальним аналізом їх текстового вмісту.

Було розроблено інформаційну систему оцінювання релевантності бази тестових завдань семантичній структурі навчальних матеріалів, яка відповідає створеній інформаційній технології та складається з ряду підсистем [2]. Так, підсистема роботи користувача з даними відповідає за можливість користувача додати нові навчальні матеріали та відповідні вибірки тестових завдань, їх редагувати та видаляти. Усі зміни відповідно вносяться та зберігаються у базі даних системи.

Підсистема попередньої обробки даних приймає уже готові до обробки дані, які наявні у базі даних та здійснює їх підготовку до подальшого семантичного аналізу. А підсистема семантичного аналізу даних приймає на вхід дані, оброблені попередньою підсистемою, та завдяки своїм функціям дозволяє користувачу автоматично знайти ключові слова для тестових завдань та навчальних матеріалів, визначити числові показники їх важливості, та врешті здійснити оцінку відповідності обраної множини тестових завдань семантичній структурі навчальних матеріалів й сформуванню вихідні дані. Зокрема, щоб отримати оцінку відповідності обраних тестових завдань семантичній структурі навчальних матеріалів, користувачу варто натиснути на кнопку «Сформувати результат» (рисунок 1).

Після отримання оцінки, користувач також може отримати експертний висновок інформаційної системи з рекомендацією, які ключові терміни з навчальних матеріалів варто включити в зміст тестових запитань.





Рисунок 1 – Фінальний результат роботи інформаційної системи – висновок щодо релевантності тестових завдань начальним матеріалам

Таким чином, було розглянуто прикладні аспекти оцінювання релевантності бази тестових завдань семантичній структурі навчальних матеріалів засобами штучного інтелекту. Встановлено, що застосування розробленої інформаційної технології має ряд переваг. По-перше, вона забезпечує об'єктивну оцінку, що дозволяє уникнути суб'єктивних упереджень та помилкових оцінок. По-друге, вона дозволяє ефективно використовувати навчальні матеріали, адаптуючи їх до потреб учнів та забезпечуючи більш індивідуалізований підхід, не втрачаючи при цьому актуальності бази тестових завдань. По-третє, вона забезпечує швидке та автоматизоване оцінювання відповідності семантичної моделі бази тестових завдань від семантичної моделі навчальних матеріалів, що зберігає час та зусилля викладачів та студентів.

#### Список використаних джерел

[1] Hardysh D., Klimenko V., Mazurets O. Intelligent System for Automated Assessment of Test Tasks Sets Conformity to Semantic Structure of Educational Materials. Proceedings of the XV International Scientific and Practical Conference. «Distance learning: problems, ways of development and the latest technologies». December 25-27, 2023. Munich, Germany. Pp. 276-282.

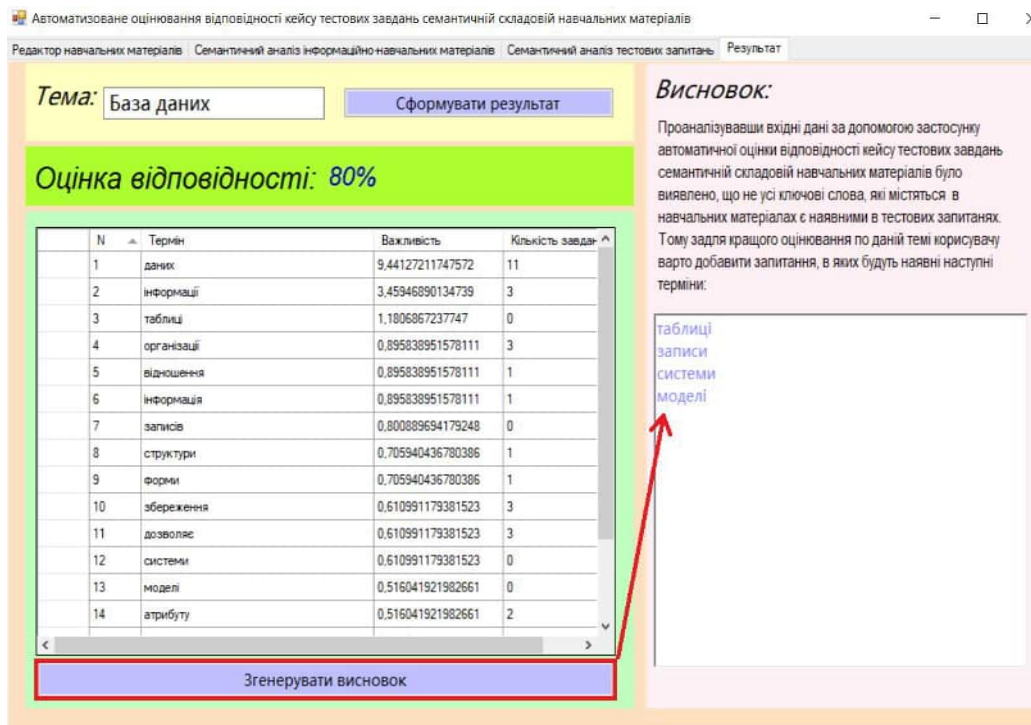
[2] Гардиш Д.О., Кліменко В.І. Прикладні аспекти автоматизованого оцінювання відповідності кейса тестових завдань семантичній складовій навчальних матеріалів. Збірник наукових праць за матеріалами XV Всеукраїнської науково-практичної конференції «Актуальні проблеми комп'ютерних наук АПКН-2023». Хмельницький, 2023. с. 57-63.

УДК 004.9

## СТВОРЕННЯ МОДЕЛІ ДИСТАНЦІЙНОГО НАВЧАННЯ З ВИКОРИСТАННЯМ ЦИФРОВИХ ІНСТРУМЕНТІВ

Музичка Н.С., Лакша Н.Ю. (muznata2015@gmail.com, lakshanata@gmail.com)  
Комунальний заклад «Ліцей №24» Кам'янської міської ради (Україна)

*У тезах представлено створену модель дистанційного навчання з використанням сервісів та інструментів інтернету. Розглянуто можливості їх використання в освітньому процесі. Представлено особливості організації дистанційної роботи шляхом впровадження в освітній*



*процес сучасних педагогічних підходів і методик, а також цифрових сервісів. Підкреслено актуальність впровадження нових інформаційних технологій в умовах дистанційного навчання. Описано найпопулярніші інструменти для навчання, сервіси для тестувань, закріплення навчального матеріалу, формувального оцінювання, а також проведення відеоконференцій. Висновок відповідає на питання актуальності використання в освіті та окреслює найбільшу проблему підходу.*

Сучасні умови вимагають нового підходу до мислення та діяльності, що, у свою чергу, потребує якісно нового рівня освіченості й здатності до постійного оновлення знань – вміння вчитися протягом усього життя. Випускник сучасної школи не завжди відповідає викликам сучасності, зокрема в організації власної освіти, розвитку ключових компетентностей та здатності до самостійних дій та критичного оцінювання ситуації. Лише виховання особистості, здатної до самоосвіти, дозволить школі підготувати випускника, спроможного самостійно вирішувати особисті й глобальні проблеми, творчо саморозвиватися й самореалізовуватися. У сучасному світі розширення кругозору, пошук нових знань і розвиток навичок самостійного здобуття інформації стали необхідністю.

Перехід на дистанційне навчання, спричинений спочатку пандемією, а потім і повномасштабним вторгненням, став несподіваним та серйозним викликом для всіх учасників освітнього процесу: учителів, учнів та їхніх батьків. Жоден навчальний заклад не готувався заздалегідь до такого масштабного переходу на дистанційну форму навчання, яка можлива лише за умов впровадження сучасних освітніх технологій. Хоча дистанційне навчання не може повністю замінити традиційне, воно може стати ефективним інструментом не тільки під час карантину чи війни, а й розглядатися як альтернатива для забезпечення безперервного навчання, розширення доступу до якісної освіти та розвитку самостійних навичок у здобувачів освіти.

Сьогодні освіта та самоосвіта, навчання й самонавчання розглядаються як єдиний процес, який допомагає учням розвиватися відповідно до своїх можливостей, знаходити джерела інформації й використовувати їх для задоволення власних пізнавальних потреб. Саме в школі важливо закласти основи самостійної праці, які дозволять учням надалі здобувати знання самостійно. Однак на практиці учні стикаються з труднощами в процесі самоосвіти, що призводить до зниження її ефективності та втрати інтересу. Це пов'язано з браком навичок самостійної роботи, невмінням систематизувати інформацію та розподіляти час. Тому сучасній школі необхідно створювати умови, за яких кожен учень матиме можливість оволодіти технологіями самостійного навчання та використовувати здобуту інформацію для особистого розвитку й вирішення життєвих завдань.

Дистанційне навчання може допомогти вирішити ці та багато інших проблем. Проведення уроків дистанційно, без можливості бачити учнів та надавати допомогу в момент виникнення проблем, було ще недавно абсолютно непередбачуваною ситуацією для вчителів. Однак пандемія змусила швидко адаптуватися до нових умов, опановуючи цифрові інструменти й освоюючи нові педагогічні методики. На рисунку 1 зображено модель дистанційного навчання з використанням сучасних інформаційних інструментів і технологій.

Цифрове навчання на основі гри можна розглядати як основний підхід до навчання. Серед найпоширеніших та найбільш зручних навчальних цифрових сервісів є конструктор інтерактивних завдань LearningApps, призначений для підтримки процесу навчання за допомогою інтерактивних модулів. Основна ідея інтерактивних завдань, які можуть бути створені завдяки даного сервісу, полягає в тому, що учні мають можливість перевірити і закріпити свої знання в ігровій формі, що сприяє формуванню їх пізнавального інтересу до певної навчальної дисципліни. Сервіс має зрозумілий призначений для користувача інтерфейс, представлений 20-ма мовами світу. Сайт містить галерею загальнодоступних інтерактивних завдань, створених користувачами ресурсу. Усі представлені в сервісі вправи розподілені за навчальними предметами, що набагато полегшує пошук потрібного завдання.



Рисунок 1. Модель дистанційного навчання

Найпопулярніші сервіси для тестувань – це Kahoot і Classtime. Kahoot – це онлайн-сервіс для створення інтерактивних завдань. Дозволяє створювати тести, опитування, вікторини. Для вчителя Kahoot – це платформа-конструктор, на якій можна швидко створити навчальну гру за допомогою готових шаблонів і відправити цю гру учням. Classtime – це сервіс для вчителів, що доповнює викладання в класі негайним зворотним зв'язком, дає миттєву інформацію про рівень розуміння учнів. Тут можна створювати питання різних типів (множинний вибір, встановлення відповідності, True або False, класифікатор, сортувальник, виділення тексту і питання з відкритою відповіддю), щоб залучати всіх учнів і покращувати розуміння. Є можливість призначати бали з кожного питання або автоматично оцінювати відповіді своїх учнів. Відповіді, результати та оцінки учнів експортуються в форматі PDF або Excel, а також до системи GoogleClass.

Обов'язковими для використання при організації дистанційного навчання є додатки для відеоконференцій, наприклад, Zoom або GoogleMeet. Zoom – це один із найвідоміших і популярних додатків для відеоконференцій. Його можна встановити на смартфон або комп'ютер, або скористатися web-версією. Zoom доступний на Windows, macOS, Linux, Android і iOS.

Переваги Zoom (безкоштовна версія):

- кількість учасників – до 100,
- демонстрація екрану підтримується,
- доступний запис відеоконференції (розмови, відео, чат),
- наявна функція відправки файлів,
- є служба підтримки.

Особливостями GoogleMeet є те, що можна організувати термінову зустріч без планування з максимальною кількістю учасників – 100, приєднатися до розмови можна в один клік, а якщо вас додали до зустрічі, підключитися можна натиснувши на подію в Календарі Google. Великий плюс полягає в тому, що є синхронізація з сервісами Google, а підключитися до конференції можна за номером телефону, при цьому не потрібно встановлювати додаток.

Застосування цифрових інструментів в освітньому процесі є актуальним не лише через необхідність дистанційного чи змішаного навчання, але й тому, що комп'ютерні технології пропонують безмежні можливості для навчання на якісно новому рівні. Вони створюють умови для всебічного розвитку особистості учнів, допомагають реалізувати їхні здібності, підвищують мотивацію до навчання, сприяють індивідуалізації та інтенсифікації навчального процесу.

Досягнення в галузі комп'ютерних технологій та комунікацій, широке поширення комп'ютеризації та розвиток сучасних інформаційних систем кардинально змінили інформаційне

середовище у сферах виробництва, науки та соціального життя. Інформація стала глобальним ресурсом, який значно розширює можливості людства в усіх сферах діяльності. Використання новітніх інформаційних технологій у навчальному процесі обумовлене як необхідністю підготувати учнів до майбутньої професійної діяльності, так і потребою більш ефективної передачі знань, що сприяє підвищенню рівня інформаційної компетентності та професійної підготовки.

Крім того, сучасний світ стає дедалі мобільнішим, а освіта – більш індивідуалізованою та гнучкою. Сучасна освіта вимагає постійного розширення розуміння складності світу й формування інформаційного суспільства. Для того щоб знання набули реального зв'язку з діями, необхідно безперервно займатися самонавчанням, удосконалюючи свої навички та знання. Без навчання протягом усього життя в сучасному світі не обійтись. Освічена людина повинна мати великий обсяг знань і постійно їх оновлювати, інакше буде важко адаптуватися до швидких змін. Відставання означає втрату конкурентоспроможності на ринку праці й зниження шансів на отримання бажаної роботи.

Разом із тим, стає очевидним, що успіх сучасної освіти багато в чому залежить від особистісних якостей учителя, його загальної, професійної та інформаційної культури. Ці якості є ключовими для вирішення проблем дистанційного та змішаного навчання й виховання учнів відповідно до нових освітніх підходів. Учитель повинен вміти застосовувати цифрові інструменти з урахуванням специфіки предмета, а також демонструвати гнучкість, нестандартне мислення, здатність до адаптації в умовах швидких змін, прагнення до самоосвіти та професійного зростання.

#### **Список використаної літератури**

В. В. Бондаренко, “Інформаційні технології в системі дистанційного навчання,” *Наукова думка*, Київ, 2013, с. 1-256.

А. М. Гуржій і С. Г. Литвинова, “Технології дистанційного навчання: сучасний стан та перспективи розвитку,” *Інститут інформаційних технологій і засобів навчання*, Київ, 2015, с. 1-198.

О. Г. Зверева, “Електронне навчання: нові горизонти освіти,” *Видавничий дім "Слово"*, Київ, 2017, с. 1-312.

М. П. Шишкіна і С. Г. Литвинова, “Інноваційні технології в освіті: дистанційне навчання,” *Інститут інформаційних технологій і засобів навчання*, Київ, 2018, с. 1-214.

А. В. Яцишин, “Дистанційне навчання в сучасній школі,” *Видавництво Тернопільського національного педагогічного університету*, Тернопіль, 2016, с. 1-192.

Н. В. Смирнова, “Платформи для дистанційного навчання: аналіз та вибір,” *Академперіодика*, Київ, 2019, с. 1-264.

УДК 811.111 : [37.018.43 : 004]

### **МОБІЛЬНІ ПЛАТФОРМИ ТА ЗАСТОСУНКИ ДЛЯ САМОСТІЙНОГО ОПАНУВАННЯ АНГЛІЙСЬКОЇ МОВИ**

Опошній В.О. (oposhniy.vlad@icloud.com),

Скиба О.М. (oksano4ka.plus@meta.ua)

Київський інститут Національної гвардії України (Україна)

*У тезах розглядається концепція мобільного навчання як сучасного підходу до освіти, що використовує мобільні технології для доступу до навчальних матеріалів та розвитку мовних навичок. Особлива увага приділяється мобільним додаткам для вивчення англійської мови, таким як BBC Learning English, Babbel і Rosetta Stone. Описано їхні ключові особливості, переваги та недоліки. Досліджується, як ці додатки сприяють самостійній роботі студентів, інтерактивному навчанню та розвитку міжкультурної компетенції. Аналізується ефективність мобільних платформ для навчання, а також їхня роль у забезпеченні гнучкості й доступності освітнього процесу. У статті зазначено, що мобільні додатки, хоча й є потужним інструментом для самостійного навчання, не можуть повністю замінити традиційні методи викладання.*

Мобільне навчання представляє собою сучасний освітній підхід, який активно застосовує мобільні технології як автономно, так і в поєднанні з іншими інформаційно-комунікаційними засобами. Цей метод дозволяє здобувати знання та навички незалежно від місця чи часу, що є надзвичайно важливим в умовах швидкоплинного ритму сучасного життя. У контексті вивчення іноземних мов мобільне навчання проявляється у використанні мобільних пристроїв для доступу до навчальних матеріалів, створення освітнього контенту як під час занять, так і у позаурочний час. Воно також забезпечує інтерактивну комунікацію з носіями мови або іншими учасниками навчального процесу. Цей метод відкриває нові можливості для розвитку мовних навичок, вдосконалення міжкультурної компетенції та забезпечення максимальної гнучкості й доступності освітнього процесу. Мобільне навчання спрямоване на досягнення широкого спектра освітніх цілей, включно з підвищенням ефективності вивчення іноземних мов і розширенням можливостей для самостійного опанування знань.

Одним з найпоширеніших інструментів мобільного навчання є мобільні додатки для вивчення англійської мови, такі як BBC Learning English, Babbel та Rosetta Stone.

**BBC Learning English**, заснований у 1943 році, зазнав численних етапів розвитку, змінюючи назви та формат, перш ніж стати сучасним інтерактивним додатком для вивчення англійської мови. Програма надає навчальні матеріали у формі новин, відеоуроків, граматичних і аудіовальних вправ, які підходять для користувачів різних рівнів – від початківців до просунутих. Однією з головних особливостей додатку є вікторини, що дозволяють оцінювати рівень розуміння матеріалу та закріплювати отримані знання. Основна частина навчального контенту представлена у форматі аудіо, що дає можливість розвивати навички сприйняття англійської мови на слух і знайомитися з різними акцентами. З огляду на те, що додаток створений корпорацією BBC, він також надає доступ до матеріалів, які занурюють користувачів у контекст британської культури, що є корисним для тих, хто планує подорожі або роботу у Великій Британії. Важливо відзначити, що програма безкоштовна, проте її основним недоліком є те, що вона більше орієнтована на контент, а не на активну практику мовних навичок, зокрема розмовної мови [1].

**Babbel** – це платформа німецького походження, заснована у 2008 році, яка надає можливість вивчення 14 мов, включно з англійською. Особливістю цієї платформи є адаптація навчального процесу під індивідуальні потреби користувача: після налаштування профілю, визначення рівня володіння мовою та освітніх цілей додаток створює персоналізований план навчання. Навчання у Babbel розпочинається з діалогу між носіями мови, що дозволяє студентам зануритися в автентичне мовне середовище. Додаток також пропонує різноманітні вправи на засвоєння нових слів, граматики та вимови, з використанням технології розпізнавання мови для миттєвого зворотного зв'язку. Цей підхід сприяє не лише розширенню словникового запасу, але й покращенню вимови. Уроки охоплюють широкий спектр тем – від повсякденних привітань до ділової лексики та культурних тем. Хоча додаток функціонує за принципом підписки, на час війни для українських користувачів доступ до платформи є безкоштовним. Ця передплата надає можливість безперешкодного доступу до всіх навчальних матеріалів без реклами [2].

**Rosetta Stone** є програмним продуктом, орієнтованим на інтуїтивне вивчення іноземних мов. Ця платформа, названа на честь Розеттського каменю, використовує методику, яка відтворює природний процес оволодіння мовою. У програмі немає перекладів – учні засвоюють нові слова та граматичні конструкції через зіставлення тексту, зображень та аудіо. Завдання програми поступово ускладнюються, відповідно до зростаючого рівня знань користувача. Rosetta Stone пропонує завдання на аудіювання, читання і розуміння контексту без перекладу, що сприяє розвитку інтуїтивних навичок. Технологія розпізнавання мови **TuAccent** дає можливість покращувати вимову. Однак через акцент на аудіо та читанні, програма не завжди забезпечує достатню практику граматики та розмовних навичок. Важливим аспектом платформи є її висока вартість у порівнянні з іншими додатками, що також слід враховувати при виборі інструментів для навчання [3].

Загалом, мобільне навчання відкриває нові можливості для здобуття іноземних мов у будь-який час і будь-де, роблячи процес навчання максимально гнучким та індивідуалізованим. Мобільні додатки, такі як BBC Learning English, Babbel та Rosetta Stone, пропонують різні підходи до опанування англійської мови, що дозволяє кожному користувачеві обрати найзручніший інструмент відповідно до своїх потреб. Наприклад, BBC Learning English є ідеальним вибором для



тих, хто прагне вдосконалити навички аудіювання та ознайомитися з британською культурою, тоді як Babbel пропонує практичні навички для повсякденного спілкування та розширення лексики. Rosetta Stone надає можливість вивчати мову інтуїтивно, без перекладів, що стимулює мислення на новій мові, проте може бути менш корисним для користувачів, які потребують більшого фокусу на граматиці чи розмовних навичках.

Попри численні переваги мобільних додатків, варто зазначити, що вони не можуть повністю замінити живе спілкування та традиційне викладання. Найбільшої ефективності можна досягти, поєднуючи мобільне навчання з іншими методами, такими як інтерактивні заняття та комунікація з носіями мови. Мобільні додатки є потужним інструментом для самостійного навчання, проте максимальний результат досягається через інтеграцію їх з більш традиційними підходами до вивчення іноземних мов.

Мобільне навчання, як невід'ємна складова сучасного освітнього процесу, демонструє значний потенціал у розвитку мовних навичок і підвищенні ефективності вивчення іноземних мов. Мобільні додатки, такі як BBC Learning English, Babbel і Rosetta Stone, відкривають нові можливості для самостійного навчання, забезпечуючи доступ до широкого спектра освітніх ресурсів. Кожен із цих додатків має свої унікальні переваги: BBC Learning English акцентує увагу на аудіюванні та культурній інтеграції, Babbel пропонує практичні навички для повсякденного спілкування, а Rosetta Stone надає інтуїтивний підхід до вивчення мови без перекладів.

Незважаючи на численні переваги мобільних додатків, вони не можуть повністю замінити традиційне викладання та живе спілкування з носіями мови. Найбільша ефективність досягається при поєднанні мобільного навчання з іншими методами, такими як інтерактивні заняття та діалогова практика. Викладачі й учні мають розуміти, що мобільні додатки є додатковим інструментом, який дозволяє зробити навчання більш гнучким і доступним, але не замінює повноцінного педагогічного процесу. Тому інтеграція мобільного навчання з традиційними підходами є ключовим фактором для досягнення високих результатів у вивченні іноземних мов.

#### Список використаної літератури:

- [1] BBC. Learning English. Inspiring Language Learning Since 1943. [Online]. Available: <https://www.bbc.co.uk/learningenglish/>
- [2] Безкоштовні мовні онлайн-курси для українців. [Електронний ресурс]. Доступно: <https://ua.babbel.com/>
- [3] Rosetta Stone. The experts in language learning. [Online]. Available: <https://www.rosettastone.com/>
- [4] Н.М. Блинова, О.В. Кирилова, М.В. Долженко, “Дидактичний потенціал мобільних застосунків для вивчення англійської мови як іноземної”, *Вісник університету ім. А.Нобеля, Серія “Педагогіка і психологія”*. Педагогічні науки. № 1(25), с. 184-193, 2023. DOI:10.32342/2522-4115-2023-1-25-20
- [5] О. Зубенко, “Застосування програмних додатків як засіб мотивації у вивченні англійської мови студентами немовних спеціальностей”, *Грааль науки*, № 34, с. 290–293, 2023. DOI:10.36074/grail-of-science.08.12.2023.63

УДК 004.896

### АНАЛІЗ ВПЛИВУ СИСТЕМ АВТОМАТИЗОВАНОЇ ПІДТРИМКИ ПРИЙНЯТТЯ РІШЕНЬ НА ГНУЧКІСТЬ ТА АДАПТИВНІСТЬ ІНТЕГРОВАНОГО ВИРОБНИЦТВА

Посашков О.Ю. Цимбал О.М.

(oleh.posashkov@nure.ua, oleksandr.tsymbal@nure.ua)

Харківський національний університет радіоелектроніки (Україна)

*У цій роботі розглядається вплив систем підтримки прийняття рішень (СППР) на гнучкість і адаптивність інтегрованого виробництва. Дослідження фокусується на аналізі ефективності СППР в умовах швидко мінливих виробничих вимог і ринкових умов. Особлива увага приділяється здатності цих систем підвищувати швидкість реакції виробництва на зовнішні зміни та оптимізувати внутрішні процеси.*



У сучасному світі виробничі підприємства стикаються з безпрецедентними викликами. Глобалізація ринків, прискорення технологічного прогресу і мінливість споживчих переваг вимагають від виробництв високого ступеня гнучкості та адаптивності. У цих умовах особливої актуальності набуває питання ефективного управління виробничими процесами з використанням передових технологій.

Одним із ключових інструментів підвищення ефективності управління в сучасному виробництві є системи автоматизованої підтримки прийняття рішень (СППР). Ці системи покликані допомогти керівникам і фахівцям ухвалювати обґрунтовані рішення в складних ситуаціях, ґрунтуючись на аналізі великого обсягу даних і моделюванні можливих сценаріїв.

Наше дослідження спрямоване на аналіз впливу СППР на гнучкість і адаптивність інтегрованого виробництва. Ми прагнемо зрозуміти, наскільки ефективні ці системи в умовах швидко мінливих виробничих вимог і ринкових умов. Особливий інтерес становить здатність СППР підвищувати швидкість реакції виробництва на зовнішні зміни та оптимізувати внутрішні процеси.

У рамках дослідження ми поставили перед собою завдання: провести аналіз наявних СППР, що застосовуються в інтегрованому виробництві; дослідити кореляцію між впровадженням СППР і змінами в гнучкості виробництва; оцінити економічний ефект від підвищення адаптивності виробництва завдяки СППР; виявити ключові фактори, що впливають на ефективність СППР у контексті підвищення гнучкості виробництва.

Для вирішення поставлених завдань ми використовували комплексний підхід, що поєднує теоретичний аналіз і вивчення практичного досвіду підприємств. На початковому етапі було проведено великий огляд літератури, присвяченої СППР у виробництві, з особливим фокусом на аспекти гнучкості та адаптивності. Це дало нам змогу виявити ключові характеристики СППР, що потенційно впливають на гнучкість виробництва.

Під час дослідження ми проаналізували досвід кількох промислових підприємств, які впровадили СППР різного рівня складності. Це дало можливість оцінити реальний вплив цих систем на виробничі процеси в різних умовах. Ми вивчили такі параметри, як час реакції на зміни ринкового попиту, швидкість переналаштування виробничих ліній і ефективність використання ресурсів.

Результати нашого аналізу показали, що впровадження СППР дійсно призводить до підвищення гнучкості виробництва, хоча ступінь поліпшення може варіюватися залежно від специфіки підприємства. У середньому було відзначено скорочення часу реакції на зміни ринкового попиту і підвищення ефективності використання ресурсів.

Економічний аналіз продемонстрував, що підвищення адаптивності виробництва завдяки СППР веде до поліпшення фінансових показників підприємств. Спостерігалось зниження операційних витрат і збільшення прибутку, що підтверджує економічну доцільність впровадження таких систем.

Однак наше дослідження також виявило низку проблем і обмежень, пов'язаних із впровадженням СППР. Зокрема, було відзначено складнощі з інтеграцією нових систем в наявну ІТ-інфраструктуру та необхідність адаптації персоналу до нових технологій. Ці спостереження підкреслюють важливість комплексного підходу до впровадження СППР, що враховує не тільки технологічні, а й людські фактори.

Під час дослідження ми також звернули увагу на перспективні напрямки для подальшого розвитку СППР у контексті підвищення гнучкості виробництва. Особливий інтерес становить інтеграція технологій штучного інтелекту і машинного навчання в СППР, що потенційно може вивести адаптивність виробництва на новий рівень.

На основі проведеного дослідження можна зробити висновок, що системи автоматизованої підтримки ухвалення рішень чинять істотний позитивний вплив на гнучкість і адаптивність інтегрованого виробництва. Впровадження СППР дає змогу значно скоротити час реакції на зміни зовнішнього середовища та підвищити ефективність використання ресурсів. Економічний ефект від підвищення адаптивності виробництва завдяки СППР виражається в зниженні операційних витрат і збільшенні прибутку.

Для максимізації ефекту від впровадження СППР необхідна їх оптимізація з урахуванням специфіки конкретного виробництва і цільових показників гнучкості. При цьому критично

важливо приділяти увагу не тільки технологічним аспектам, а й питанням управління змінами та навчання персоналу.

Подальші дослідження в цьому напрямі мають бути спрямовані на розроблення адаптивних алгоритмів СППР, здатних до самонавчання і предиктивної аналітики. Інтеграція технологій штучного інтелекту в СППР видається особливо перспективним напрямом, здатним революціонізувати підходи до управління гнучким інтегрованим виробництвом.

### Список використаної літератури

- [1] J. Smith and M. Johnson, "Decision Support Systems in Integrated Manufacturing: A Comprehensive Review," J. Intell. Manuf., vol. 33, no. 2, pp. 245-260, 2022.
- [2] Y. Chen et al., "Quantitative Assessment of Manufacturing Flexibility: A Multi-factor Approach," Int. J. Prod. Res., vol. 61, no. 5, pp. 1528-1545, 2023.
- [3] E. Müller and A. Schmidt, "Implementation of Advanced Decision Support Systems in Industry 4.0: Case Studies and Lessons Learned," Comput. Ind., vol. 124, 2021.
- [4] X. Li, T. Zhang, and G. Peng, "Impact of AI-driven Decision Support Systems on Manufacturing Agility: An Empirical Study," J. Manuf. Syst., vol. 62, pp. 573-585, 2022.
- [5] R. Brown and K. Davis, "Economic Benefits of Adaptive Manufacturing: A Cross-industry Analysis," Technovation, vol. 120, 2023.

УДК 378.018.43:519.1:004.71:004.81

### ТЕХНОЛОГІЯ КОГНІТИВНОГО НАВЧАННЯ НА ОСНОВІ РКМ OBSIDIAN

О.А. Рижов, Н.А. Іванькова (ra@zsmu.edu.ua)

Запорізький державний медико-фармацевтичний університет (Україна)

*Автори пропонують один з шляхів вирішення кризи дистанційної освіти шляхом впровадження когнітивних технологій навчання. Ці технології дозволяють підвищити якість самостійної роботи студентів, які навчаються у дистанційному форматі, за рахунок саморефлексії структури персональних знань. В якості інструменту для впровадження когнітивних технологій навчання пропонується РКМ Obsidian, яка дозволяє візуалізувати зв'язки між нотатками, поняттями, концептами персональної бази знань.*

**Вступ.** У сучасній медичній освіті зростає потреба в інноваційних підходах, які підвищують ефективність дистанційного навчання. Перехід до цифрового навчального середовища створює необхідність інструментів, які підтримують когнітивні процеси навчання. Системи управління персональними знаннями (Personal Knowledge Management, РКМ), такі як Obsidian, мають необхідний набір функцій для інтеграції когнітивних технологій навчання, які забезпечують підтримку процесів навчання, які складаються з операцій пошуку, аналізу, обробки, узагальнення та збереження знань. Простота та унікальні властивості РКМ Obsidian роблять цей інструмент високоефективним у зменшенні когнітивного перевантаження, покращенні структуризації знань та сприянні глибшому розумінню.

**Основна частина. 1.** Атомарні нотатки та управління когнітивним навантаженням. Одним з ключових методів роботи з інформацією в середовищі Obsidian є формування атомарних нотаток, що узгоджується з теорією когнітивного навантаження (Cognitive Load Theory, CLT), дозволяючи розбивати інформацію на невеликі, керовані одиниці - концепти, які розкривають суть понять, відображених в професійних термінах. Така сегментація знань допомагає учням зосередитися на змісті одного поняття або концепту, зменшуючи таким чином навантаження на робочу пам'ять і полегшуючи поступову побудову концептосфери предметної області. Кожна нотатка в Obsidian відображає зміст окремого поняття, властивості, функції, процесу, концепту, які розглядаються у зв'язку з реалізацією цільової функції у відповідному контексті, гарантуючи, що студенти не будуть

перевантажені занадто великою кількістю інформації одночасно - принцип, який є критично важливим у когнітивних технологіях навчання.

**2. Зв'язування та концептуальна інтеграція.** Ключовою когнітивною функцією Obsidian є його здатність створювати внутрішні зв'язки між нотатками, що відображає особливості сприйняття структури знань у свідомості студента в якості рефлексії зв'язків між поняттями та концептами навчальної дисципліни. Процес зв'язування понять формує понятійну структуру предмету у вигляді понятійного графу, який покращує інтеграцію нової інформації в існуючі структури знань. Використовуючи двонаправлені зв'язки, студенти можуть легко переміщатися між пов'язаними поняттями, що дозволяє сформуванню всебічне розуміння складних медичних концептів. Ця функція створює умови для візуалізації зв'язків між поняттями, концептами та темами, що покращує якість усвідомлення та розуміння навчального матеріалу.

**3. Візуалізація знань за допомогою графічного представлення.** **Graph View** від Obsidian забезпечує візуальне представлення зв'язків між нотатками і темами, що має вирішальне значення для когнітивного навчання. Цей інструмент дозволяє учням бачити карту своїх знань, підкреслюючи, як окремі частини інформації пов'язані між собою. Візуалізація цих зв'язків допомагає учням організувати та структурувати свої знання у спосіб, що імітує когнітивні процеси формування концептосфери у свідомості студента. Метод візуалізації навчального матеріалу сприяє зменшенню когнітивного навантаження, оскільки дає чітке уявлення про об'єм та структуру змісту та дозволяє учням більш ефективно керувати самостійною роботою на основі рефлексії результатів своєї когнітивної активності.

**4. Кастомізація та адаптація.** Когнітивне навчання є найбільш ефективним, коли студенти можуть персоналізувати свої навчальні процеси. Obsidian дозволяє **налаштовувати** структури нотаток, теги та стратегії зв'язування, надаючи студентам повний контроль над тим, як вони керують та організують свої знання. Така адаптивність підтримує **персоналізацію** когнітивних стратегій, дозволяючи кожному студенту адаптувати свій навчальний досвід відповідно до своїх індивідуальних когнітивних можливостей (уподобань). Obsidian також підтримує метапізнання, оскільки студенти можуть активно рефлексувати над тим, як вони структурують свої знання, і коригувати свої стратегії для оптимізації навчання.

**5. Інтеграція мультимедійних та зовнішніх ресурсів.** Ще однією когнітивною функцією Obsidian є його здатність інтегрувати зовнішні посилання та мультимедійні ресурси в нотатки, які відображають якийсь аспект концепту. Вбудовуючи зображення, відео та зовнішні ресурси, студенти можуть взаємодіяти з різними формами контенту, які відповідають різним стилям навчання. Такий мультимодальний підхід до навчання узгоджується з когнітивними теоріями подвійного кодування, які припускають, що поєднання візуальної та вербальної інформації покращує розуміння та запам'ятовування. Obsidian дозволяє студентам створювати насичене, взаємопов'язане навчальне середовище, яке відображає реальну інтеграцію знань з різних дисциплін.

**Висновки.** Функціональні можливості середовища **РКМ** Obsidian роблять його потужним інструментом для впровадження когнітивних технологій навчання в медичній освіті. Підтримка атомарних нотаток, зв'язків та графічної візуалізації безпосередньо відповідає принципам теорії когнітивного навантаження, допомагаючи студентам керувати інформаційним перевантаженням, будувати концептуальні зв'язки та формувати персональні траєкторії навчання. Завдяки візуалізації структур знань, гнучкості в організації конспектів та інтеграції мультимедійних ресурсів, Obsidian пропонує комплексне рішення для покращення когнітивних результатів навчання. Використання Obsidian у медичній освіті надає студентам ефективний і дієвий спосіб управління складною інформацією, що в кінцевому підсумку покращує розуміння, запам'ятовування і застосування медичних знань.

## ІНТЕЛЕКТ-КАРТИ – ІНСТРУМЕНТИ ВІЗУАЛІЗАЦІЇ ТА УПРАВЛІННЯ ЗНАННЯМИ

Романюк О.Н., Роботько Д.О. Коваленко О.О. (ok@vntu.edu.ua)  
Вінницький національний технічний університет (Україна)

У сучасному світі, де обсяги інформації зростають з кожним днем, виникає проблема ефективного засвоєння та управління знаннями. Люди часто стикаються з інформаційним перевантаженням, що ускладнює процес навчання, аналізу та прийняття рішень. Традиційні методи обробки інформації можуть бути неефективними в умовах великої кількості даних та їх складності.

Одним із потенційних рішень цієї проблеми є візуалізація знань, зокрема за допомогою інтелект карт. Інтелект карти дозволяють візуально структурувати інформацію, зробити її більш доступною та зрозумілою. Цей метод може значно підвищити ефективність навчання та робочих процесів, сприяючи кращому запам'ятовуванню, розумінню матеріалу та спілкуванню в команді. Використання інтелект карт може бути корисним у різних сферах, від освіти до бізнесу і є одним з важливих інструментів в інформаційних системах управління знаннями (ІСУЗ).

Інтелект-карти, також відомі як ментальні карти [1]. Вони є візуальним інструментом для організації інформації. Карти допомагають структурувати думки, ідеї та дані, зробивши їх більш зрозумілими та доступними для аналізу та запам'ятовування. Інтелект-карти можуть використовуватись як на початку проєкту (для фіксації ідей мозкового штурму), так і як карта база знань визначеної предметної галузі, закінченого проєкту тощо. Інтелектуальна карта може бути також навігатором різноманітних веб-ресурсів [2].

Інтелект-карти складаються із центрального вузла, гілок і ключових слів. Центральний вузол представляє основну тему або ідею, навколо якої будується карта. Від нього відходять гілки, кожна з яких представляє ключову підтему або деталізовану ідею, пов'язану з основною темою. Гілки можуть мати різні рівні, що дозволяє детально розгалужувати інформацію. На гілках розміщуються ключові слова або короткі фрази, які вказують на основні ідеї або концепції.

Також можуть використовуватися різні зображення, іконки та інші візуальні елементи. Різні кольори можуть бути використані для виділення гілок, підтем або важливих пунктів, що допомагає в організації інформації та її сприйнятті.

Інтелект-карти можуть бути створені вручну на папері або за допомогою спеціалізованого програмного забезпечення, що дозволяє легко змінювати, зберігати та ділитися картами. Використання цього інструменту може значно підвищити продуктивність індивідуальної та командної роботи, сприяючи кращому розумінню та управлінню інформацією. В спеціалізованому програмному забезпеченні управління знаннями найкраще використовувати вбудовані інтелект-карти. Це може бути власноруч розроблений модуль створення інтелект-карт або вбудований сервіс Coggle [3] <https://coggle.it/>.

Coggle – це спеціальна платформа онлайн для створення інтелект-карт, яка дозволяє користувачам візуалізувати та структурувати свої ідеї у формі ментальних карт. Цей інструмент пропонує інтуїтивно зрозумілий інтерфейс, що дозволяє легко додавати, редагувати та з'єднувати гілки інформації.

До основних особливостей Coggle можна віднести:

співпраця в реальному часі, що дозволяє користувачам спільно працювати над картами;

необмежені гілки та вузли;

Кольорове графічне зображення карти;

імпорт та експорт даних в різних форматах; Coggle дозволяє імпортувати зображення та інші медіафайли, а також експортувати карти у форматах PDF та PNG для легкого доступу та ділення.

інтеграція з іншими інструментами та системами.

Coggle характеризується простотою і потужними можливостями для створення інтелект карт онлайн.

Приклад карти знань, створеної в Coggle, представлено на рис. 1.



Рисунок 1 – Карта знань, створена в Google.

Отже, візуалізація знань за допомогою інтелект карт є високоефективним інструментом, який приносить значні переваги в різних сферах діяльності. В системі управління знаннями такі інтелект карти можуть використовуватись як карта орієнтації серед різних баз знань, а також як детальна карта змісту кожного окремого об'єкту СУЗ.

#### Список використаної літератури

[1] О. Бойко. “Візуалізація інформації за допомогою інтелект-карт”. ResearchGate10.13140/RG.2.2.10993.86884. Дата звернення: 15 жовт. 2024. [Онлайн]. Доступно: [https://www.researchgate.net/publication/372411529\\_Vizualizacia\\_informacii\\_za\\_dopomogo\\_u\\_intelekt-kart](https://www.researchgate.net/publication/372411529_Vizualizacia_informacii_za_dopomogo_u_intelekt-kart)

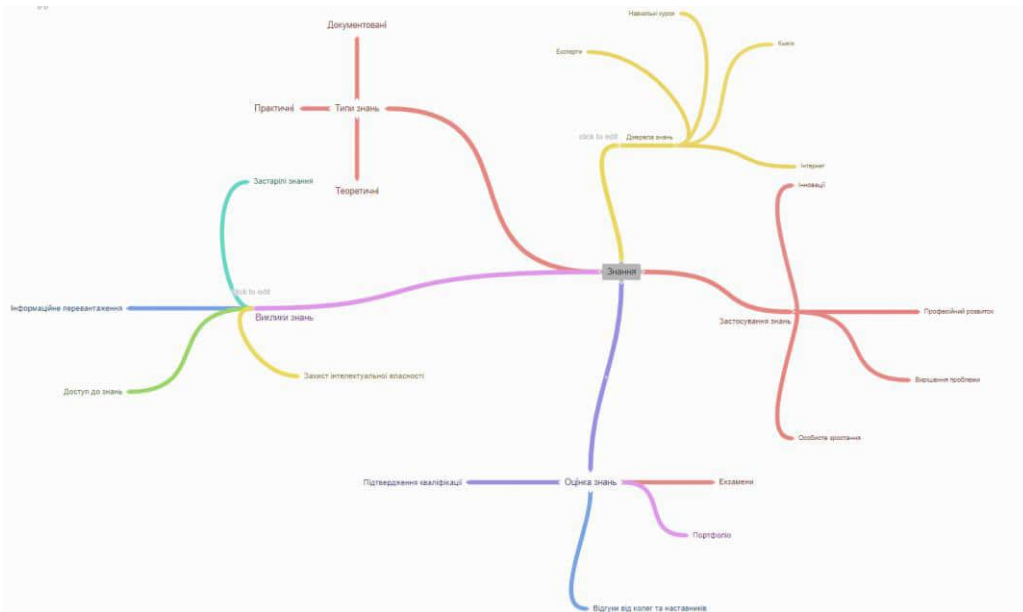
[2] В. В. Войтко, О. О. Коваленко, Я. Ю. Мартинюк та М. Ф. Касьянчук, “Розробка веб-системи візуалізації об'єктів навчального закладу”, *Матеріали молодіж. науково-практ. інтернет-конф. студентів аспірантів та молодих науковців «Молодь в науці: дослідж., проблеми, перспективи (МН-2020)»* : зб. матеріалів. Вінниця. ВНТУ., 2021. Дата звернення: 15 жовт. 2024. [Онлайн]. Доступно: <https://conferences.vntu.edu.ua/index.php/mn/mn2021/paper/viewFile/13498/11363>.

[3] “Створіть документ для карт розуму, які стосуються ваших ідей”. Coggle. Дата звернення: 15 жовт. 2024. [Онлайн]. Доступно: <http://coggle.it>

УДК 004:94

## ІНФОРМАЦІЙНЕ ЗАБЕЗПЕЧЕННЯ ЕКОНОМІЧНИХ ДИСЦИПЛІН

Романюк О. Н., Романюк О. В.

Вінницький національний технічний університет (Україна)

Ціхановська О. М.

Західноукраїнський національний університет (Україна)

*Проаналізовано найпопулярніші пакети прикладних програм для викладання економічних дисциплін. Наведено основні функції.*

Комп'ютерне забезпечення для вивчення економічних дисциплін охоплює широкий спектр програм та інструментів, які допомагають у навчанні, аналізі даних, управлінні фінансами та прийнятті рішень. комп'ютерне забезпечення в економічних дисциплінах використовується для:



проведення аналізу даних (статистичного та фінансового); розробки економічних моделей; візуалізації даних та результатів досліджень; моделювання бізнес-процесів і сценаріїв; навчання та самостійного вивчення економічних концепцій. Це програмне забезпечення значно підвищує ефективність навчального процесу і допомагає студентам отримати практичні навички, необхідні для роботи в економіці та фінансах. Розглянемо ряд найпоширеніших програмних пакетів.

**STATA** — це потужне програмне забезпечення для статистичного аналізу, економетрики, управління даними та візуалізації; Воно широко використовується в академічних дослідженнях, соціальних науках, економіці, медицині та інших галузях для аналізу великих обсягів даних. Основні функції STATA: виконання різноманітних статистичних тестів (t-тести, ANOVA, регресійний аналіз); аналіз часових рядів; моделювання та економетрика (лінійні та нелінійні моделі, панельні дані); підготовка даних (фільтрація, перетворення, агрегування); створення та управління великими наборами даних з різними типами змінних; створення різноманітних графіків (графіки розсіяння, гістограми, графіки тенденцій); налаштування графіків для покращення візуалізації та презентації даних; виведення графіків у різних форматах; використання мови команд для автоматизації аналізу та створення повторюваних звітів; вість написання власних функцій і програм для розширення функціоналу; документація в програмі та онлайн-ресурси для навчання та підтримки користувачів доступ до численних навчальних матеріалів. STATA використовується для аналізу даних у наукових статтях, дисертаціях та дослідженнях; для аналізу соціологічних опитувань, демографічних даних та поведінкових моделей; для економетричних моделей, аналізу ринку праці, фінансового аналізу та прогнозування; для ринкових досліджень, оцінки ризиків та фінансового прогнозування. Переваги: інтуїтивно зрозумілий інтерфейс та мова команд, що дозволяє легко виконувати аналіз; може обробляти великі обсяги даних та виконувати складні аналізи; широкий спектр функцій, які можуть бути налаштовані під специфічні потреби користувача.

**EViews** — це потужне програмне забезпечення для економетричного аналізу, моделювання та прогнозування, яке широко використовується в економіці, фінансах, соціальних науках та бізнес-дослідженнях. Основні функції EViews: виконання різноманітних статистичних тестів (t-тести, anova, кореляційний аналіз); аналіз часових рядів; проведення регресійного аналізу; **економетричне моделювання:** створення та оцінка економетричних моделей для прогнозування економічних показників; можливість налаштування та тестування різних моделей; відбір моделей на основі статистичних критеріїв; імпорт даних з різних форматів; можливість роботи з великими наборами даних та панельними даними; очищення та підготовка даних для аналізу (перетворення, фільтрація, агрегація); створення графіків і діаграм для візуалізації даних (графіки розсіяння, гістограми, часові ряди); використання скриптів для автоматизації аналізу та генерації звітів; можливість створення макросів для повторюваних завдань. EViews використовується для моделювання та прогнозування економічних показників, таких як ВВП, інфляції, безробіття; аналіз фінансових ринків, оцінка ризиків; розробка стратегій інвестування. Переваги EViews: інтуїтивно зрозумілий графічний інтерфейс, що полегшує користувачам роботу з програмою; спеціалізоване програмне забезпечення, яке включає багато корисних функцій для економетричного аналізу; можливість роботи з різними типами даних та моделями, що робить EViews універсальним інструментом для аналізу;

**MATLAB** — це високорівнева мова програмування та середовище для чисельних обчислень, візуалізації даних та розробки алгоритмів; Широко використовується в наукових дослідженнях, інженерії, фінансах, статистиці, машинному навчанні та багатьох інших галузях. Основні функції MATLAB: виконання складних математичних операцій з матрицями та векторами; підтримка чисельних методів для інтеграції, диференціювання та вирішення диференціальних рівнянь; використання вбудованих функцій для статистичного аналізу, оптимізації та обробки сигналів; створення різноманітних графіків, таких як лінійні графіки, гістограми, 3d-графіки, графіки контурів; налаштування графіків для покращення візуалізації даних, додавання анотацій і підписів; розробка алгоритмів за допомогою простого та зрозумілого синтаксису; можливість створення функцій і скриптів для автоматизації обчислень; використання об'єктно-орієнтованого програмування для розробки складних програмних систем; можливість моделювання динамічних систем за допомогою simulink, графічного середовища для моделювання систем на основі блок-схем; аналіз стабільності, контролю та оптимізації систем; бібліотеки для реалізації алгоритмів машинного навчання, включаючи класифікацію, регресію, кластеризацію; інтеграція з

бібліотеками. Застосування MATLAB: використання для обробки експериментальних даних, моделювання явищ та проведення чисельних симуляцій; використання для фінансового аналізу, ризик-менеджменту, моделювання фінансових інструментів.

**SPSS** — це програмне забезпечення, розроблене для статистичного аналізу, управління даними та візуалізації; Воно широко використовується в соціальних науках, маркетингу, медицині, освіті та інших галузях для аналізу даних та проведення досліджень. Основні функції SPSS: проведення базового та розширеного статистичного аналізу, включаючи описову статистику, t-тести, апова, регресійний аналіз, кореляційний аналіз та багато інших; можливість проведення непараметричних тестів, таких як тест Манна-Уїтні та тест Краскала-Уолліса; імпорт і експорт даних з різних форматів (Excel, CSV, текстові файли, SQL тощо); підготовка даних (фільтрація, перетворення змінних, обробка пропущених значень); використання складних змінних та обчислювальних функцій для аналізу даних; налаштування графіків для покращення візуалізації та надання додаткової інформації; регресійний аналіз (лінійна, логістична, множинна регресія) для оцінки впливу змінних на результат; аналіз кластерів і факторний аналіз для групування даних і виявлення прихованих патернів; генерація звітів у форматах, придатних для публікації, з автоматичним вставленням графіків і таблиць; розгорнута документація з інструкціями та підказками для користувачів; доступ до онлайн-ресурсів, форумів та навчальних матеріалів. SPSS має багатий набір вбудованих функцій для статистичного аналізу; можливість обробки великих обсягів даних та роботи з різними типами змінних; легка інтеграція з іншими програмами та системами. Вона є відкритим програмним забезпеченням, що робить її доступною для всіх, і набула великої популярності в наукових, економічних, фінансових, біоінформатичних та інших сферах. Основні функції R: Виконання базових та розширених статистичних тестів, таких як t-тести, ANOVA, кореляційний аналіз, регресійний аналіз; можливість виконання непараметричних тестів, аналізу часових рядів, кластеризації та факторного аналізу; створення графіків різного типу; 3d-графіки; використання пакетів, таких як **ggplot2**, для створення складних візуалізацій даних з можливістю налаштування; можливість обробки та маніпуляції з даними за допомогою пакетів, використання регулярних виразів для очищення та перетворення даних; велика кількість пакетів, доступних через CRAN, які розширюють функціональність R для специфічних завдань (економетрика, біоінформатика, машинне навчання тощо); Використання пакетів для побудови моделей машинного навчання; проведення крос-валідації, налаштування гіперпараметрів та оцінка моделей; розгорнута документація, включаючи підручники, навчальні ресурси та активні онлайн-спільноти; доступ до форумів, таких як Stack Overflow, для отримання допомоги та обміну знаннями. Переваги R: безкоштовна та доступна для всіх, що сприяє широкому використанню; широкий набір вбудованих функцій та пакетів для статистичного аналізу; можливість налаштування та розширення функціоналу за допомогою пакетів.

**Microsoft Excel** — це одне з найпопулярніших програмних забезпечень, яке використовується економістами для аналізу даних, фінансового моделювання, управління бюджетами та звітності. Основні функції Excel для економістів: легке управління великими наборами даних за допомогою функцій сортування та фільтрації; створення зведених таблиць для агрегації, узагальнення та аналізу даних з можливістю динамічного налаштування; використання вбудованих функцій для обчислень; створення складних формул для виконання фінансових та економічних розрахунків; використання фінансових функцій для розрахунків, таких як іт (внутрішня норма доходності), NPV (чиста теперішня вартість), PMT (платіж по кредиту); моделювання сценаріїв для оцінки впливу різних змінних на фінансові показники; створення різноманітних графіків (графіки розсіяння, лінійні графіки, гістограми, кругові діаграми) для візуалізації даних та аналізу трендів; налаштування графіків для кращого сприйняття та представлення результатів; використання інструментів, таких як «Сценарії» та «Пошук цільового значення» для аналізу впливу змінних на результати моделі; проведення аналізу «що-якщо» для оцінки різних сценаріїв розвитку; використання вбудованих статистичних функцій для проведення аналізу даних (середнє, стандартне відхилення, кореляція); проведення регресійного аналізу за допомогою надбудови analysis toolpak; використання макросів для автоматизації повторюваних завдань та спрощення процесів.

Ці засоби допомагають фахівцям з економіки, студентам, аналітикам, і дослідникам виконувати глибокий аналіз, планувати політики, приймати рішення та викладати економічні дисципліни.

### Список використаної літератури

1. Романюк О. Н., Ціхановська О. М. Нові комп'ютерні програми для економічної галузі України. Креативний простір. 2024. № 19. С. 12-13.
2. Завальнюк Є.К., Романюк О.Н., Ціхановська О.М. Графічні засоби візуалізації економічних даних. Збірник тез VI Всеукраїнської науково-практичної конференції "Нові інформаційні технології управління бізнесом". –Київ, 2023.– с.53-55.
3. Романюк О. Н., Ціхановська О. М. Роль IT-технологій для маркетингу. Збірник наукових праць VI Міжнародної науково-практичної інтернет-конференції «Управління проєктами. Перспективи розвитку проєктного та нейромаркетингу, інформаційних технологій управління, технологій створення та використання об'єктів права інтелектуальної власності, трансфер технологій», 21–22 березня 2024 р. Дніпро : Укр. держ. ун-т науки і технологій, 2024. С. 354-358.
4. Романюк О.Н, Захарчук М.Д., Ціхановська О.М. Аналіз інноваційного програмного забезпечення для економіки. Матеріали Міжнародної науково-практичної конференції «Відновлення та модернізація економіки України: виклики, пріоритети, практики». – Харків : ВСП «Харківський торговельно-економічний фаховий коледж ДТЕУ», 2023. – С.168-170.
5. Романюк О. Н., Ціхановська О. М. Перспективи використання інформаційних технологій у бізнес-аналітиці. Тези доповідей XXXII міжнародної науково-практичної конференції MicroCAD-2024 «Інформаційні технології: наука, техніка, технологія, освіта, здоров'я», м. Харків, 22-25 травня 2024 р. Харків : НТУ «ХП», 2024. С. 873.

УДК 517.9

### ВИЗНАЧЕННЯ КОНЦЕНТРАЦІЙ СКЛАДОВИХ АРОМАТУ ПАРФУМЕРНИХ КОМПОЗИЦІЙ ОБЧИСЛЮВАЛЬНИМИ МЕТОДАМИ

Рубан С. Л. (10252236@stud.op.edu.ua), Шпинковська М.І.  
Національний університет «Одеська політехніка» (Україна)

*АНОТАЦІЯ. Розглянуто задачу знаходження концентрацій базової, середньої та верхньої нот у парфумерній композиції для досягнення бажаної загальної інтенсивності аромату. Розрахунок проводиться шляхом вирішення нелінійного рівняння, яке описує залежність між концентраціями нот та інтенсивністю аромату. Для розв'язання використовуються обчислювальні методи. Висновки містять оптимальні співвідношення концентрацій нот, які забезпечують збалансовану інтенсивність аромату відповідно до початкових вимог.*

Вступ. У парфумерії досягнення ідеальної композиції аромату є складною задачею, яка вимагає тонкого підбору концентрацій базової, середньої та верхньої нот. Всі три ноти мають різну інтенсивність і швидкість випаровування, тому їх правильне поєднання визначає загальне сприйняття аромату. Кожна нота впливає на аромат у певний момент часу: верхні ноти сприймаються спершу, середні ноти складають серцевину аромату, а базові ноти створюють довготривалий шлейф. На рисунку зображено ольфакторну (парфюмерну) піраміду з схематичним відображенням нот. Співвідношення цих компонентів дозволяє отримати збалансований аромат, що відповідає естетичним і комерційним вимогам.

Складність в тому, що визначення потрібних концентрацій кожної ноти є нелінійною задачею, оскільки інтенсивність аромату не змінюється пропорційно до концентрацій компонентів. Таким чином, для вирішення цієї задачі необхідно застосовувати математичні методи для розв'язку нелінійних рівнянь, що описують взаємозв'язок між концентраціями нот і загальною інтенсивністю аромату.

Мета роботи. Визначення концентрацій базової, середньої та верхньої нот у парфумерній композиції для досягнення бажаної загальної інтенсивності аромату. Обчислення проводиться шляхом розв'язку нелінійного рівняння, що описує залежність між концентраціями нот і інтенсивністю аромату, використовуючи алгоритмічні методи, зокрема методи ітерацій та Ньютона.



Рисунок - Ольфакторна піраміда

Основна частина. Задача полягає у знаходженні таких концентрацій базової  $C_b$ , середньої  $C_s$  і верхньої  $C_v$  нот, при яких загальна інтенсивність аромату  $I$  відповідає бажаному рівню. Нелінійне рівняння, яке описує інтенсивність аромату, можна подати в такій формі:

$$I(C_b, C_s, C_v) = a \cdot C_b^2 + b \cdot C_s^{1.5} + c \cdot C_v^{1.2} \quad (1),$$

де  $a$ ,  $b$ ,  $c$  – коефіцієнти, які залежать від хімічних і фізичних властивостей базової, середньої та верхньої нот відповідно. Наприклад, базові ноти (деревні аромати) можуть мати сильніший і триваліший вплив, тому їх вплив описується квадратичною залежністю, тоді як для середніх і верхніх нот залежність менш виражена.

Для вирішення нелінійних рівнянь можна використовувати кілька обчислювальних методів. Одним із найбільш розповсюджених є метод Ньютона, який дозволяє швидко зближатися до точного розв'язку завдяки використанню похідних функцій. Проте, якщо рівняння мають складну форму або відсутні прості похідні, можна використовувати метод ітерацій, який базується на поступовому наближенні до результату шляхом перерахунку значень на кожній ітерації.

Метод ітерації. Для цієї задачі метод ітерацій є доцільним вибором, оскільки рівняння містить дробові степені, які ускладнюють обчислення похідних. Припустимо, що бажана загальна інтенсивність аромату  $I_0 = 120$  умовних одиниць. Для прикладу взято такі значення коефіцієнтів:  $a = 0.7$ ,  $b = 0.4$ ,  $c = 0.3$ . Підставивши ці значення у рівняння, отримаємо задачу для знаходження  $C_b$ ,  $C_s$  і  $C_v$ :

$$120 = 0.7 \cdot C_b^2 + 0.4 \cdot C_s^{1.5} + 0.3 \cdot C_v^{1.2}.$$

Нехай початкові наближення для концентрацій нот такі:  $C_b^0 = 6$ ,  $C_s^0 = 5$ ,  $C_v^0 = 4$ .

Використовуючи метод ітерацій, на кожному кроці обчислюємо нові значення концентрацій на основі поточних результатів.

На першій ітерації отримаємо оновлені значення

$$C_b^1 = 6.1, C_s^1 = 5.05, C_v^1 = 4.02.$$

На другій ітерації:

$$C_b^2 = 6.12, C_s^2 = 5.03, C_v^2 = 4.01.$$

Після п'яти ітерацій концентрації стабілізуються на таких значеннях:

$$C_b^5 = 6.15, C_s^5 = 5.02, C_v^5 = 4.01.$$

Після отримання значень концентрацій, необхідно перевірити їх на відповідність умовам завдання. В даному випадку, інтенсивність аромату обчислюється за формулою (2):

$$I = 0.7 \cdot (6.15)^2 + 0.4 \cdot (5.02)^{1.5} + 0.3 \cdot (4.01)^{1.2} \approx 120.03 \quad (2).$$

Це свідчить про те, що отримані концентрації забезпечують інтенсивність аромату, близьку до бажаного значення. Метод ітерацій продемонстрував свою ефективність при вирішенні цієї задачі.

Метод Ньютона. Цей метод дозволяє швидко зближуватися до розв'язку, особливо в разі нелінійних рівнянь. Він базується на використанні похідних для обчислення нових наближень, що дозволяє досягати високої точності.



Припустимо, що бажана інтенсивність аромату така сама  $I_0 = 120$  умовних одиниць. Коефіцієнти для базової, середньої та верхньої нот:  $a = 0.7$ ,  $b = 0.4$ ,  $c = 0.3$ . Рівняння, яке описує залежність між концентраціями нот та загальною інтенсивністю аромату, виглядає так:

$$120 = 0.7 \cdot C_b^2 + 0.4 \cdot C_s^{1.5} + 0.3 \cdot C_v^{1.2}.$$

Метод Ньютона полягає в тому, щоб послідовно обчислювати наближення за формулою (3):

$$C_{\text{новий}} = C_{\text{поточний}} - (f(C) / f'(C)) \quad (3),$$

де  $f(C)$  — це функція, яку необхідно вирішити, а  $f'(C)$  — її похідна.

Потрібно знайти похідні функцій для кожної з концентрацій базової, середньої та верхньої нот. Шукана функція має вигляд:

$$f(C_b, C_s, C_v) = 0.7 \cdot C_b^2 + 0.4 \cdot C_s^{1.5} + 0.3 \cdot C_v^{1.2} - 120.$$

Похідні для базової, середньої, верхньої нот:

$$\begin{aligned} f'(C_b) &= (0.7 \cdot C_b^2) d / dC_b = 1.4 \cdot C_b, \\ f'(C_s) &= (0.4 \cdot C_s^{1.5}) d / dC_s = 0.6 \cdot C_s^{0.5}, \\ f'(C_v) &= (0.3 \cdot C_v^{1.2}) d / dC_v = 0.36 \cdot C_v^{0.2}. \end{aligned}$$

Нехай початкові наближення для концентрацій такі:  $C_b^0 = 6$ ,  $C_s^0 = 5$ ,  $C_v^0 = 4$ . На першому кроці обчислюємо значення функції та її похідних:

Для базової ноти  $C_b^0 = 6$ :

$$\begin{aligned} f(C_b) &= 0.7 \cdot 6^2 = 25.2, \quad f'(C_b) = 1.4 \cdot 6 = 8.4. \\ C_b^1 &= 6 - 25.2 / 8.4 = 3. \end{aligned}$$

Для середньої ноти  $C_s^0 = 5$ :

$$\begin{aligned} f(C_s) &= 0.4 \cdot 5^{1.5} \approx 8.94, \quad f'(C_s) = 0.6 \cdot 5^{0.5} \approx 1.34. \\ C_s^1 &= 5 - 8.94 / 1.34 \approx -1.67. \end{aligned}$$

За отримання від'ємного значення, повторюємо крок і застосовуємо метод ітерацій.

Для верхньої ноти  $C_v^0 = 4$ :

$$\begin{aligned} f(C_v) &= 0.3 \cdot 4^{1.2} \approx 4.92, \quad f'(C_v) = 0.36 \cdot 4^{0.2} \approx 0.93. \\ C_v^1 &= 4 - 4.92 / 0.93 \approx -1.29. \end{aligned}$$

Після кількох ітерацій методом Ньютона концентрації для базової та верхньої нот стабілізуються на значеннях  $C_b=6.15$ ,  $C_s=5.02$ ,  $C_v=4.01$ .

Методи диференційного числення дозволяють пришвидшити процес оптимізації концентрацій нот у парфумерній композиції. Проте для деяких компонентів, де відсутні лінійні залежності або функції мають складну форму, ітераційні методи можуть бути більш надійними.

Висновки. У результаті проведеного дослідження було визначено, що найсприятливіші концентрації базової, середньої та верхньої нот у парфумерній композиції можуть бути розраховані за допомогою числових методів розв'язку нелінійних рівнянь. На рівні 120 умовних одиниць: базова нота ( $C_b$ ): 6.15, середня нота ( $C_s$ ): 5.02, верхня нота ( $C_v$ ): 4.01.

Перший метод показав свою ефективність при пошуку збалансованих концентрацій, що забезпечують бажану інтенсивність аромату. Другий, завдяки використанню похідних, дозволяє швидко збігатись до точного розв'язку, особливо для нелінійних рівнянь. Однак для степеневих функцій, на кшталт концентрацій нот, його застосування може бути складним і вимагати додаткових обчислень похідних. Важливим обмеженням методу Ньютона є необхідність використання початкових наближень, близьких до точного розв'язку.

Для наочності представимо порівняння (див. таб.) з результатами роботи програмної реалізації рішень, додавши також для порівняння метод дихотомії.

Таблиця - Порівняння методів

Ознака	Метод ітерацій	Метод Ньютона	Метод дихотомії
Кількість кроків	5 ітерацій	3 ітерації	12 ітерацій
Час розрахунків	120 секунд	50 секунд	180 секунд
Інтенсивність аромату	120.03 умовних одиниць	120.026 умовних одиниць	120.01 умовних одиниць
Особливості	Простота реалізації збіжність, для складних степеневих функцій.	Висока швидкість збігу, процес складніший у степеневих функцій	Без обчислення похідної, вимагає більше ітерацій, що уповільнює процес збігу



Отримані результати дозволяють покращити процес розробки парфумерних композицій, забезпечуючи точніше підлаштування аромату до уподобань споживачів.

### СПИСОК ВИКОРИСТАНИХ ДЖЕРЕЛ

1. К. Л. Горянова, *Методи контролю в галузі послуг: навчальний посібник*, ДонНУЕТ, 2020. [Online]. Available: [http://elibrary.donnuet.edu.ua/2030/1/2020\\_KL\\_Gorianaova\\_%D0%9Cetody%20kontroliu%20v%20haluzi.pdf](http://elibrary.donnuet.edu.ua/2030/1/2020_KL_Gorianaova_%D0%9Cetody%20kontroliu%20v%20haluzi.pdf). [Accessed: Oct. 13, 2024].
2. "Дослідження оптимізації парфумерних композицій," *Національний університет фармації*. [Online]. Available: <https://dspace.nuph.edu.ua/bitstream/123456789/24058/1/106.pdf>. [Accessed: Oct. 13, 2024].
- [3] "Піраміда аромата: що це таке і як її використовувати?" Sisters Aroma. [Online]. Available: <https://sistersaroma.com/blog/komponenty/piramida-aromata/>. [Accessed: Oct. 13, 2024].

УДК 378.018.43:004

### СИНТЕЗУВАННЯ МОДЕЛІ ПРІОРИТЕТНОГО ВПЛИВУ ФАКТОРІВ НА ЯКІСТЬ ВІРТУАЛЬНОГО НАВЧАЛЬНОГО СЕРЕДОВИЩА

Сельменський Р. А., Маїк В. З. (ruslanq37@gmail.com, Volodymyr.Z.Maik@lpnu.ua)  
 НУ «Львівська політехніка» ІПМТ (Україна)

*Описано інформаційну складову кожного фактора. Розроблено семантичну мережу. Для встановлення міри впливу (пріоритетності) факторів побудовано ієрархічні дерева зв'язків та визначено ранги факторів. На основі даних, отриманих за методом ранжування, побудовано модель пріоритетного впливу факторів на якість розроблення віртуального навчального середовища.*

Для встановлення рангів факторів впливу на якість віртуального навчального середовища використовуємо метод ранжування факторів [1].

Будь-який технологічний процес містить деяку множину факторів, які здійснюють визначальний вплив на якість його реалізації.

Нехай  $R = \{r_1, r_2, \dots, r_m\}$  — довільна множина технологічних процесів;  
 $S = \{s_{1_m}, s_{2_m}, \dots, s_{n_m}\}$  — множина факторів впливу на якість  $m$ -го процесу, де  $n_m$  — кількість факторів  $m$ -го процесу. Вважатимемо також, що

$$A(S_k) = \bigcup_{j=1}^n \omega(S_{jk}), \quad (k = 1, 2, \dots, m), \quad (1)$$

де:  $A(S_k)$  — числовий показник функції якості  $m$ -го процесу;  $\omega(S_{jk})$  — числовий ваговий показник принесеної  $j$ -м фактором додаткової якості у  $k$ -й технологічний процес. Тоді означення може бути подане таким чином:

$$(\exists p)(\forall s) A(s_k); \quad r \in R; \quad s \in S. \quad (2)$$

Ранг та пріоритет фактора визначається ваговим коефіцієнтом. Серед будь-якої множини факторів можна виокремити хоча б один пріоритетний.

Таким чином для множини  $W = \{w_{1_m}, w_{2_m}, \dots, w_{n_m}\}$  ваг факторів технологічного процесу при умові, що  $B(w) = \max\{w_{1_m}, w_{2_m}, \dots, w_{n_m}\}$ , матимемо:

$$(\exists p)(\forall w) B(w); \quad r \in R; \quad w \in W. \quad (3)$$

При умові, що  $C(w) = w_j > w_{j+1}$  для  $(j = 1, 2, \dots, n - 1)$  справедливим буде запис:

$$(\forall w)C(w); \quad w \in W. \quad (4)$$

За основу методу ранжування взято числові показники, які стосуються кількостей впливів і залежностей між факторами та відповідних їм вагових коефіцієнтів. При цьому розрізняємо прямі дії, назвавши їх впливами 1-го порядку, та непрямі — 2-го порядку. Залежності також розрізнятимемо, встановивши для них аналогічно 1-й і 2-й порядки важливості.

Для розрахунку сумарних вагових значень прямого та опосередкованого впливів факторів та їх інтегральної залежності від інших факторів введемо відповідні позначення. Нехай  $q_{ij}$  — кількість впливів чи залежностей для  $j$ -го фактора  $(j = 1, \dots, n)$ ;  $w_i$  — вага  $i$ -го типу. Розрізнятимемо певні різновиди зв'язків між факторами, які узалежнимо типом зв'язку, ідентифікованого цифровим значенням індексу, а саме:  $i = 1$  — впливи 1-го порядку;  $i = 2$  — впливи 2-го порядку;  $i = 3$  — залежності 1-го порядку;  $i = 4$  — залежності 2-го порядку.

Для обчислень встановлюємо деякі умовні числові значення для вагових коефіцієнтів стосовно типів взаємозв'язків. Вважатимемо, що для впливів обох типів ваги будуть додатними, тобто  $w_1 > 0$ ,  $w_2 = w_1/2$ , відповідно для залежностей — від'ємними, а саме:  $w_3 < 0$ ,  $w_4 = w_3/2$ . Інтегральні вагові величини факторів за сумами ваг усіх типів зв'язків позначимо через  $S_{ij}$ .

Остаточно отримаємо таку формулу для розрахунків:

$$S_{ij} = \sum_{i=1}^4 \sum_{j=1}^n q_{ij} w_i, \quad (5)$$

де  $n$  — умовний номер фактора технологічного процесу, чи його етапу.

Оскільки згідно заданих вихідних умов  $w_3 < 0$  і  $w_4 < 0$ , то, відповідно,  $S_{3j} < 0$  і  $S_{4j} < 0$ .

Для приведення вагових значень факторів «до початку координат», тобто одержання додатних величин, необхідно перемістити гістограму інтегрального графічного відображення усіх типів зв'язків вверх на основі співвідношення:

$$\Delta_j = \max|S_{3j}| + \max|S_{4j}|, \quad (j = 1, 2, \dots, n). \quad (6)$$

З урахуванням (5) і (6) остаточною формулою для отримання підсумкових вагових значень факторів матиме такий вигляд:

$$S_{Fj} = \sum_{i=1}^4 \sum_{j=1}^n (q_{ij} w_i + \Delta_j). \quad (7)$$

Величини  $S_{Fj}$  служать підставою для ранжування ваг, тобто встановлення рівнів факторів якості реалізації процесу. За результатами ранжування здійснюємо синтез графічної моделі за отриманими ваговими значеннями, що відображають пріоритетність впливу факторів на процес [2,3].

Для реалізації методу стосовно кожного з факторів створення віртуального навчального середовища на основі розробленої семантичної мережі будемо ієрархічні дерева зв'язків з іншими факторами, враховуючи прямі та непрямі впливи і прямі та опосередковані залежності [1]

Для обчислень приймемо такі умовні значення для вагових коефіцієнтів в умовних одиницях:  $w_1 = 10$ ,  $w_2 = 5$ ,  $w_3 = -10$ ,  $w_4 = -5$ . У результаті отримуємо вираз для розрахунку проміжних сумарних значень ваг факторів:

$$S_{ij} = \sum_{i=1}^4 \sum_{j=1}^7 q_{ij} w_i, \quad (8)$$

Розрахункові дані та ранжування факторів якості віртуального навчального середовища

Номер фактора $j$	$q_{1j}$	$q_{2j}$	$q_{3j}$	$q_{4j}$	$S_{1j}$	$S_{2j}$	$S_{3j}$	$S_{4j}$	Ранг фактора $r_i$	Рівень пріоритетності
1				0	5	10		05	5	3
2				0	0			30	7	1
3						40	30		1	7
4				0	5	10		15	6	2
5				0	0	20	10	0	4	4
6				0		20	15	5	3	5
7						40	25		2	6

На основі визначених рівнів пріоритетності синтезуємо модель пріоритетного впливу факторів на якість віртуального навчального середовища (рис.1).



Рис. 1. Модель пріоритетного впливу факторів на якість віртуального навчального середовища

Висновки. На основі даних, отриманих за методом ранжування, побудовано модель пріоритетного впливу факторів на якість розроблення віртуального навчального середовища, сприяє отриманню високоякісного кінцевого результату та прийняттю ефективних управлінських рішень в процесі розроблення.

**Список використаної літератури**

[1] Дурняк Б. В., Піх І. В., Сеньківський В. М. Теоретичні основи інформаційної концепції формування та оцінювання якості видавничо-поліграфічних процесів. Монографія. Львів: Українська академія друкарства, 2022. 356 с.  
 [2] З. М. Сельменська Семантична мережа факторів якості процесу верстання книжкових видань / З. М. Сельменська, З. І. Плахтина // Поліграфія і видавнича справа: зб. наук. праць. — Львів: УАД, 2023. - № 2 (86)

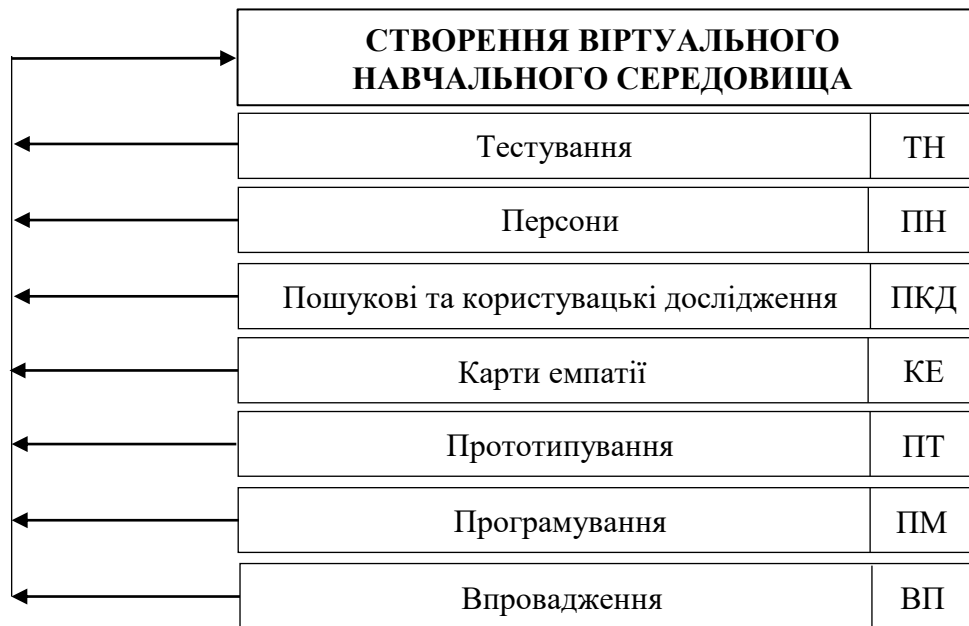
[3] Сеньківський В. М., Осінчук О. І. Класифікація факторів додрукарських процесів. *Наукові записки [Української академії друкарства]*. 2017. № 1. С. 60–67.

## ВИКОРИСТАННЯ МАТЕМАТИЧНОГО МОДЕЛЮВАННЯ В ОСВІТНЬОМУ ПРОЦЕСІ ПРОГРАМУВАННЯ

Сенчило Т.С. (senchilo578512@gmail.com)

Житомирський державний університет імені І. Я. Франка

*Дану роботу присвячено важливості математичного моделювання як способу покращення процесу навчання програмування. В ній підкреслюється, що математичне моделювання сприяє розвитку аналітичного мислення та навичок розв'язання задач, але часто не використовується належним чином через відсутність чітких рекомендацій та недостатню обізнаність викладачів. Тези також присвячена різним етапам математичного моделювання, включаючи постановку задачі, формулювання, вибір методів, реалізацію моделей, валідацію та аналіз результатів.*

У сучасному світі інформаційних технологій, де програмування є однією з ключових компетенцій, важливо знайти ефективні методи навчання, які сприяють розвитку аналітичного мислення та навичок вирішення проблем у здобувачів освіти. Одним із таких методів є математичне моделювання, яке дозволяє створювати абстрактні представлення реальних процесів і систем. Проте, незважаючи на його потенціал, математичне моделювання часто недооцінюється або недостатньо використовується в освітньому процесі програмування.

Основна **проблема** полягає в тому, що багато викладачів та здобувачів освіти не повністю усвідомлюють переваги математичного моделювання та його вплив на розвиток ключових навичок програмування.

У сучасному освітньому просторі України спостерігається зростаючий інтерес до інтеграції математичного моделювання в процес навчання програмуванню. Ця тенденція відображає глобальні освітні тренди та водночас враховує специфіку української системи освіти.

Зокрема, В. Волошена розглядає цикл фізичних задач, основною метою яких є вивчення відмінних ознак (характеристик) моделі для того, щоб допомогти учням сформулювати окремі компоненти загальнопедагогічних умінь математичного моделювання.[1]

В.А. Кушнір описав загальний підхід до використання ІКТ для створення та розв'язування математичних моделей задачі проектування заданої функції з певними властивостями.[2]

Аналіз останніх досліджень показує, що в науковій спільноті зростає інтерес до використання математичного моделювання в процесі навчання програмуванню. Однак, незважаючи на значну кількість досліджень, залишаються відкритими питання щодо найкращого способу включення математичного моделювання в шкільну програму, адаптації існуючих підходів до учнів різних вікових груп, а також розробки ефективних інструментів для оцінювання результатів навчання з використанням математичного моделювання.

Математичне моделювання є потужним інструментом наукового пізнання, який дозволяє досліджувати складні системи та процеси в різних галузях науки і техніки. Метою цієї роботи є детальний огляд поняття математичного моделювання, його основних етапів та застосування в різних наукових галузях. [3]

Важливо зазначити, що математична модель - це спрощене відображення реальності, що фокусується на важливих аспектах досліджуваного об'єкта або процесу та ігнорує менш важливі деталі. Таке спрощення дозволяє легше зрозуміти та проаналізувати складні системи, зберігаючи їхні суттєві властивості та взаємозв'язки.[3]

Процес математичного моделювання складається з кількох послідовних етапів, кожен з яких відіграє важливу роль у створенні ефективної та адекватної моделі. Розглянемо ці етапи детальніше.[4]

1. Визначення проблеми: На цьому етапі чітко визначаються цілі моделювання та ідентифікуються основні параметри системи.

2. Формулювання: На цьому етапі реальна проблема перекладається на мову математики. Дослідник визначає математичні змінні, які представляють основні характеристики системи, і встановлює математичні взаємозв'язки між цими змінними.

3. Вибір методу розв'язання: на цьому етапі визначається математичний апарат, який використовується для розв'язання задачі.

4. Реалізація моделі: на цьому етапі математична модель фактично реалізується.

5. Перевірка достовірності: на цьому етапі результати моделювання порівнюються з реальними даними та результатами експериментів.

6. Аналіз результатів: останній етап - інтерпретація даних і формулювання висновків. Дослідник аналізує результати моделювання, щоб визначити їхню значимість і можливі обмеження.

У даній роботі також розглянемо практичні застосування математичного моделювання на прикладі задачі про моделювання руху об'єкта під дією сили тяжіння. Ця задача є класичним прикладом у фізиці та механіці, що ілюструє можливості математичного моделювання для опису й аналізу реальних фізичних процесів.

Рух об'єкта під дією сили тяжіння описується законами класичної механіки, зокрема другим законом Ньютона. У найпростішому випадку, нехтуючи опором повітря, рух об'єкта у вертикальному напрямку можна описати наступним диференціальним рівнянням:

$$y(t) = v_0 t - \frac{1}{2} g t^2$$

де  $y(t)$  — висота об'єкта у момент часу  $t$ ,  $v_0$  — початкова швидкість,  $g$  — прискорення вільного падіння (приблизно  $9.8 \text{ м/с}^2$ ).

Для розв'язання цього диференціального рівняння потрібно задати початкові умови. Припустимо, що об'єкт починає рух з деякої початкової швидкості  $v_0$  та початкової висоти  $h_0$ . Тоді математична модель набуває вигляду:

$$y(t) = h_0 + v_0 t - \frac{1}{2} g t^2$$

$$v(t) = v_0 - g t$$

де  $y(t)$  - висота об'єкта в момент часу  $t$ ,  $v(t)$  - швидкість об'єкта в момент часу  $t$ .

Для реалізації цієї моделі ми використаємо мову програмування Python та бібліотеки NumPy для обчислень і Matplotlib для візуалізації результатів. Нижче наведено код, який реалізує нашу математичну модель:

```

1 import numpy as np
2 import matplotlib.pyplot as plt
3
4 # Визначення початкових умов та параметрів
5 g = 9.8 # прискорення вільного падіння, м/с²
6 t = np.linspace(0, 10, 100) # час, с
7 v0 = 5 # початкова швидкість, м/с
8 h0 = 0 # початкова висота, м
9
10 # Розрахунок траєкторії руху
11 y = h0 + v0 * t - 0.5 * g * t**2
12 v = v0 - g * t
13
14 # Візуалізація результатів
15 plt.figure(figsize=(10, 6))
16 plt.plot(t, y, label='Висота')
17 plt.plot(t, v, label='Швидкість')
18 plt.xlabel('Час (с)')
19 plt.ylabel('Висота (м) / Швидкість (м/с)')
20 plt.title('Моделювання руху об'єкта під дією сили тяжіння')
21 plt.legend()
22 plt.grid(True)
23 plt.show()

```

Рис. 1. Код на мові Python для побудови графіка залежності висоти та швидкості об'єкта від часу під дією сили тяжіння

Після виконання цього коду, ми отримуємо графік, який відображає зміну висоти та швидкості об'єкта з часом.





Рис 2. Графік моделювання руху об'єкта під дією сили тяжіння, що показує залежність висоти та швидкості від часу

Створена модель демонструє базові принципи руху об'єкта під дією сили тяжіння. Однак, варто зазначити, що ця модель є спрощеною і не враховує ряд факторів, які можуть впливати на рух об'єкта в реальних умовах:

1. Опір повітря: В реальності, особливо при високих швидкостях, опір повітря може суттєво впливати на траєкторію руху.
2. Зміна прискорення вільного падіння: У нашій моделі  $g$  вважається константою, але в реальності воно може змінюватися залежно від висоти над поверхнею Землі.
3. Ефекти обертання Землі: При руху на великі відстані потрібно враховувати силу Коріоліса.

Отже, математичне моделювання - потужний і універсальний дослідницький інструмент, що використовується в широкому спектрі наукових дисциплін. Воно дає змогу вивчати складні системи та процеси, які неможливо або занадто дорого дослідити експериментально.

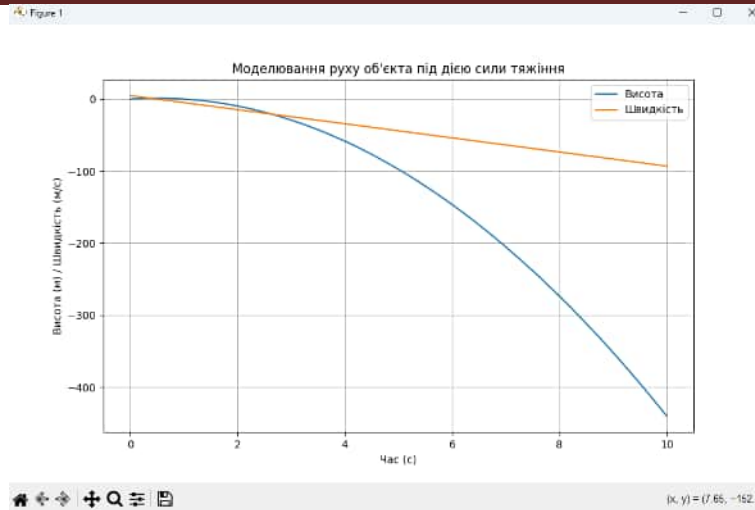
Приклади застосування математичного моделювання в різних галузях науки демонструють його універсальність і міць. Від передбачення руху планет до моделювання поширення епідемій - математичне моделювання допомагає вченим краще зрозуміти світ, що нас оточує, і зробити обґрунтовані прогнози на майбутнє.

Подальший розвиток методів математичного моделювання, включно з використанням машинного навчання і штучного інтелекту, відкриває нові перспективи для розв'язання складних наукових та інженерних завдань у майбутньому.

## СПИСОК ВИКОРИСТАНОЇ ЛІТЕРАТУРИ

- [1]. В. Волошен, "Математичне моделювання в процесі розв'язування фізичних задач," *Математика в рідній школі*, no. 6, pp. 30–32, 2015. [Online]. Available: <https://hoippo.km.ua/wp-content/uploads/2021/02/mdn4.pdf>. [Accessed: Oct. 4, 2024].
- [2]. В. А. Кушнір, "Конструювання навчальних завдань з математики: математичні моделі, алгоритми, програми," *Інформаційні технології в освіті*, vol. 18, pp. 30–41, 2014. [Online]. Available: [https://www.researchgate.net/publication/287594990\\_the\\_construction\\_of\\_educational\\_tasks\\_on\\_maths\\_mathematical\\_models\\_algorithms\\_programs](https://www.researchgate.net/publication/287594990_the_construction_of_educational_tasks_on_maths_mathematical_models_algorithms_programs). [Accessed: Sep. 30, 2024].
- [3]. Є. А. Лавров, Л. П. Перхун, В. В. Шендрік, et al., *Математичні методи дослідження операцій: підручник*. Суми: Сумський державний університет, 2017, 212 p. [Online]. Available: <http://essuir.sumdu.edu.ua/handle/123456789/68212>. [Accessed: Oct. 4, 2024].
- [4]. П. М. Павленко, С. Ф. Філоненко, О. М. Чередніков, В. В. Трейтяк, *Математичне моделювання систем і процесів: навч. посіб.* Київ: НАУ, 2017, 392 p. [Online]. Available: <https://er.nau.edu.ua/handle/NAU/37026>. [Accessed: Oct. 1, 2024].

## VIRTUAL REALITY TECHNOLOGIES FOR IMPROVING ENGLISH SPEAKING PRACTICE

Скиба О.М. (oksano4ka.plus@meta.ua)

Київський інститут Національної гвардії України, Україна

*The integration of technologies in education has gained momentum with the rising number of migrants and refugees, prompting a shift in teaching and learning approaches. Virtual Reality (VR), particularly, has emerged as a powerful tool in language education. This research explores the potential of VR technologies in enhancing English speaking proficiency, comparing the effectiveness of VR-based practice with real-life (RL) environments. The study evaluates turn-taking, code-switching, language proficiency, and user satisfaction in both VR and RL settings, with a specific focus on experiential and immersive learning.*

The last decades have resulted in the enhancement of sum and collective migrants and refugees in different communities around the world. This trend marks a significant change in the processes of teaching and learning that have occurred. It emphasizes the integration of technologies in educational districts. In recent years, the attention paid to virtual, augmented, and mixed reality has increased. Commercially, virtual reality systems are available for use at various price points, with increasing involvement from major technology companies.

VR technology has proven to provide an environment that creates a broader educational sense. It might enable us to have a more immersive view of the world and to stay away from the strategies often used in training. In addition, it creates opportunities for reducing the risks associated with certain education in a real and safe setting. There are countless educational domains where VR expertise can be applied in almost any educational context. One of those applications is language learning, where experiments have shown that using VR has the potential to improve it. One major dilemma for learners of a foreign language is to interact in a new language within a wider culture. Learners must understand the vocabulary and phrases it contains, master the pronunciation of linguistic issues, and flourish in it, "i.e., it must make up for foreign language learning." Practice English verbally.

In the past centuries, language learning occurred mainly in traditional classrooms, where the role of technology was passive in helping learners access content through audio-visual aids. With the rapid revolution in contemporary technologies, language learning no longer occurs within the walls of traditional classrooms. Through Web 2.0, desktop computers, mobile devices, interactive whiteboards, and many other interactive technologies have allowed real-time synchronous and asynchronous communication between learners and teachers, and also among learners. Today's language learners are tech-savvy users who prefer real-time multimedia digital and technological content to auditory content, which has naturally led many to argue that classroom instructors need to incorporate more interactive and activity-based learning to develop essential learning skills, including oral proficiency.

The objectives of this research are to investigate the potential of VR technologies as a mechanism for enhancing English speaking, to evaluate the efficacy and limitations of VR in comparison to RL English practice, and to investigate the users' preferences and subjective experiences when using the VR and RL environments for English speaking practice. Specifically, the objectives are: To evaluate the intensity and quality of turn-taking in English speaking exchange in the VR Café environment versus the RL exchange and incidents of code-switching in the two environments. To evaluate users' substantive improvement in their English language proficiency associated with engaging in real-world or VR-world experiences from the beginning of term to the end of term. To assess both face validity and concurrent validity at the end of term comparing the VR needs satisfaction questionnaire with the students' score for device satisfaction and effectively in addition to assessing any trends in the responses provided for the new VR Needs Satisfaction questionnaire at the start and end of term. To elicit students' experiences in using the VR Café for English practice in a purpose-designed environment. The key research contributions lie in a better understanding of how VR can support the development of authentic and genuine real-world conversational skills in the target language.

The use of the VR environment in educational contexts has its roots in a number of educational theories that indicate that learners learn at a much deeper level when they are able to engage in

experiential learning experiences and have an active role in shaping their own learning experiences. The principles of constructivist learning theory clearly underpin the VR literature, which argues that learners should have the opportunity to construct their learning outcomes based on their own experiences and to gain hands-on, or first-hand, engagement with the processes that underpin the object studied. Opportunities to 'immerse' the learner in the world of study are often implemented through VR technologies. It is possible, through the use of VR, for learners to become 'active participants' in their own learning, living 'real life' experiential situations. VR can be used to create opportunities for authentic language use within contexts for which the language studied is usually used.

Virtual reality (VR) technologies have become widely acknowledged as tools to facilitate the teaching and learning process in various fields. VR is a digitally immersive, interactive, three-dimensional (3D) environment that allows the user to visually perceive simulated sound and motion scenes. Early versions of VR were confined to simulated systems with very low resolution and a high-cost structure, so they did not become popular due to the limitations of hardware and software systems, which were extremely expensive. In the present era of research and technology, VR systems have been restructured with great technological advancement, and these are made available to the common man due to low-cost hardware and software systems. Some major advancements have improved the effectiveness, user-friendly design, and low-cost structure of VR systems, such as the bottom-up design approach with the advanced operating system, low-cost computing platform, a high-tech wireless communication device, and last but not least, the advancement of software tools.

VR operates without the constraints of physical locations or the physical interaction of the equipment, which ensures security for the learners. It offers an imaginative view of the surrounding world and allows the learners to communicate, develop, and create their own world. Nevertheless, this educational innovation needs to address the physical comfort and eyesight of the learners and users, especially for new adopters in VR systems. In any form of technology, safeguarding ethical and moral integrity is an essential part of conducting research. Current studies argue that there is no comprehensive research available for the impact of VR use from a safety or ethical perspective.

The major claim is that the learner is not just a physical being, but that knowledge is not passively received but is actively built up by the cognizer. Especially for language learning, we need integrated theories on which to establish principles towards effective language teaching practices. Language is not only an individual concern; it is also a social practice. Sociocultural theories claim that interaction and communication in social environments are essential in language learning. Group learning theories give importance to knowledge construction that can occur when two or more people negotiate meaning through conversation and activities. As previously mentioned, language involves social interaction and cooperation in order to reach higher cognitive levels. The use of VR can offer a more meaningful language experience where learners can be more engaged and feel the language more.

Some VR applications are already available in the market that apply the results of research to help language learners improve their speaking practice in real-life scenarios. Platforms offer possibilities for learners of different languages to experience eye contact and conversations with digital characters in virtual reality. Some tasks making use of VR include talking to digital characters in predefined 'real-life' situations, giving directions, or bargaining for goods. The VR application is generally set up in a public area, for example, the marketplace or a coffee shop to practice a new language with the help of virtual reality.

This VR application makes use of different programs and hardware. A headset is used to deliver the virtual reality experience; software such as various programs are used to create the virtual world. The software development kit has an audio SDK that delivers sounds of virtual reality in 3D. The program can be installed in the headset. The virtual digital characters that the user can talk to have been dubbed with the correct language and timing. They will listen to the English of the user, and as soon as they have heard the keywords, they respond accordingly. The corresponding mouth movements for speaking digital characters are made by software to match the facial expression. The grammar patterns and vocabulary being taught to the user are added to the program to support English language teaching.

Virtual reality technologies support language learning in various ways. Speech recognition is any technology that can recognize spoken words, phrases, and sentences in natural language. In the speaking practice tool, speech recognition technology provides learners with real-time feedback, helping them progressively improve their speaking skills. There are different algorithms and techniques used in the implementation of speech recognition technologies. Explosive progress has been made in adaptive

algorithms and networks, convolutional and recurrent k-nearest neighbors, iterative, probabilistic, discriminative, non-linear deep belief networks for sequence recognition, and deep neural networks. One common way to evaluate the quality of a speech recognition application is its word error rate, which impacts the accuracy, and the response rate, which impacts the speed with which the system can provide feedback.

The main challenge of this technology is variations in the different sounds and word utterances for each user, an accent that may mislead the system, or pronunciation that the system might not understand. Initially, we used the native language accent in designing the speech recognition model, but the tool was broadened to suit international speakers by fusing different accents. Using a speech recognition system in speaking training encourages learners by providing them with confidence in their speaking abilities and reducing anxiety. This can be particularly beneficial for some learners who experience anxiety when speaking, leading to a lack of confidence in speaking. Learners with anxiety may benefit from this tool, as it provides automatic and instant feedback without having to concern others. For such language learners, this tool has strong potential in offering a private English-speaking environment that can assist them in overcoming their anxieties. Also, using VR technologies and speech recognition tools in speaking training with learners is still relatively new. Using these tools to facilitate teaching, learning, and speaking proficiency provides learners with an immersive and near-real-life language speaking environment. Practically, a healthcare VR speech recognition tool for language learners that conflict with the previously mentioned aspects is possible when providing a secure and continuous service. Overall, the capability of VR technologies for providing tailor-made learning experiences in English-speaking practice tools is apparent, showing results that range from increased student motivation to the provision of transformative learning experiences through a variety of learning environments. Integrating these technologies into an online system to support language practice marks a substantial step forward for web-based English-speaking learning.

The findings of this study demonstrate that Virtual Reality (VR) technology holds significant promise for enhancing English language speaking practice. By providing an immersive and interactive environment, VR enables learners to engage in realistic language use, fostering greater fluency and confidence. The comparative analysis between VR and real-life (RL) speaking practice highlights the advantages of VR, particularly in reducing anxiety, promoting engagement, and offering consistent, real-time feedback through speech recognition. However, challenges such as accent recognition and physical comfort for users need further attention. Overall, VR offers a transformative tool for language learning, complementing traditional classroom methods and facilitating a deeper, more meaningful language learning experience in the digital age. The study's mixed-methods evaluation framework also provides a replicable model for future research into the educational applications of VR.

### References:

- [1] C.S. Ironsi, “Investigating the use of virtual reality to improve speaking skills: insights from students and teachers”, *Smart Learning Environment*, 53, pp. 1-21, 2023.
- [2] J. Shui, “Design and Evaluation of English Speaking Practice Environment Based on Virtual Reality Technology”, *Journal of Electrical Systems*, 20-6s, pp. 1740-1750, 2024.
- [3] K. Kuchynska, “VR Tools for language learners”, Blog, Grade University, 2024. Available: <https://grade-university.com/blog/vr-tools-for-language-learners>
- [4] O. Ozgun, O. Sadık, “Implementation of VR Technologies in Language Learning Settings: A Systematic Literature Review”, *Educational Policy Analysis and Strategic Research*, Vol. 18(4), pp. 32-61, 2023. DOI: 10.29329/epasr.2023.631.2
- [5] X. Huang, “The Impact of Virtual Reality Technology in Improving English Language Proficiency”, *Applied Mathematics and Nonlinear Sciences*, 9(1), pp. 1-17, 2024. DOI:10.2478/amns-2024-2084



## АВТОМАТИЗАЦІЯ ОБЧИСЛЕНЬ ЗА ДОПОМОГОЮ ГРАФІЧНИХ КАЛЬКУЛЯТОРІВ НА ЗАНЯТТЯХ З ВИЩОЇ МАТЕМАТИКИ

Соменко О.О. (olenasmn@gmail.com)

Центральноукраїнський інститут розвитку людини  
Відкритого міжнародного університету розвитку людини «Україна» (Україна)

*Графічні калькулятори є важливим засобом автоматизації обчислень у сучасному навчальному процесі, особливо, при вивченні вищої математики. Ці потужні інструменти дозволяють студентам не лише виконувати складні обчислення, але й візуалізувати математичні функції, будувати графіки та аналізувати їх властивості. Використання графічних калькуляторів підвищує ефективність засвоєння матеріалу, адже вони допомагають глибше зрозуміти абстрактні математичні концепції та сприяють розвитку аналітичного мислення.*

**Постановка проблеми.** Однією з головних проблем при вивченні вищої математики є складність сприйняття абстрактних математичних понять і побудови зв'язків між теорією та її практичним застосуванням. Традиційні методи навчання, засновані на ручних обчисленнях і теоретичних поясненнях, часто не дозволяють студентам повною мірою усвідомити складні математичні концепції, такі як багатовимірні функції, диференціальні рівняння або інтегральні перетворення. Це, у свою чергу, ускладнює застосування теоретичних знань у вирішенні реальних завдань та може знижувати мотивацію до навчання.

Впровадження графічних калькуляторів у процес навчання вищої математики є актуальним, оскільки ці інструменти можуть значно спростити сприйняття складних математичних тем і підвищити ефективність навчання. Виходячи із сучасних вимог до підготовки спеціалістів у галузях, де математика є ключовою, таких як інженерія, природничі науки та економіка, використання технологій для візуалізації та автоматизації обчислень набуває все більшого значення. Це дозволяє не лише покращити якість засвоєння матеріалу, а й формувати навички, які є необхідними у професійній діяльності, де інтерактивні обчислювальні інструменти широко використовуються.

Отже, **метою** роботи є – дослідження можливостей використання графічних калькуляторів для автоматизації обчислень під час вивчення вищої математики.

**Результати дослідження.** Графічні калькулятори – це тип електронних калькуляторів, які здатні відображати не тільки числа і прості арифметичні операції, але й графіки математичних функцій, виконувати складні обчислення, а також розв'язувати рівняння. Вони часто використовуються в навчальних закладах для вивчення математики, фізики, інженерії та інших технічних дисциплін.

Основними характеристиками графічних калькуляторів є: можливість відображення двовимірних (іноді тривимірних) графіків функцій; обчислення тригонометричних, логарифмічних, експоненційних та інших складних математичних функцій; деякі моделі підтримують програмування на спеціальних мовах (наприклад, TI-Basic для калькуляторів Texas Instruments), що дозволяє створювати власні програми для вирішення конкретних завдань; робота з матрицями, що важливо для лінійної алгебри; деякі моделі мають систему комп'ютерної алгебри (Computer Algebra System), яка дозволяє виконувати символічні операції, такі як розв'язування рівнянь, спрощення виразів і диференціювання.

Популярними моделями графічних калькуляторів є:

1) Texas Instruments (TI): TI-84, TI-89, TI-Nspire – одні з найпоширеніших моделей, які використовуються в школах і університетах [1, 2].

2) Casio: Серія fx-9750GII та fx-CG50, які також популярні через свою функціональність.

3) HP: Серія HP Prime з сенсорним екраном і потужними можливостями для наукових обчислень.

Графічні калькулятори мають широкі можливості для застосування, зокрема, у середніх і вищих навчальних закладах для навчання математики (алгебра, геометрія, статистика), фізики, інженерії та інших дисциплін. Дослідники можуть використовувати графічні калькулятори для швидких обчислень і побудови графіків. Багато стандартизованих іспитів дозволяють



використовувати певні моделі графічних калькуляторів (наприклад, SAT, АСТ, деякі іспити AP та IB).

Графічні калькулятори є зручним інструментом для студентів і професіоналів, дозволяючи візуалізувати складні математичні концепції та виконувати складні розрахунки без комп'ютера, однак, використання графічних калькуляторів у закладах освіти України не є таким поширеним, як, наприклад, у США чи Західній Європі. Це частково пов'язано з іншими підходами до навчання математики та технічних дисциплін, а також з тим, що такі калькулятори є відносно дорогими для середньостатистичного учня або студента в Україні.

Це пов'язано, зокрема з тим, що графічні калькулятори, особливо відомих брендів, таких як Texas Instruments або Casio, є досить дорогими. Не всі школи та університети мають можливість забезпечити студентів такими пристроями, а в родинях часто не готові купувати дорогі калькулятори, особливо якщо є альтернативи у вигляді мобільних додатків або комп'ютерних програм.

Українська система освіти більше фокусується на ручних розрахунках і теоретичних основах, а не на використанні електронних інструментів для побудови графіків або вирішення складних математичних задач. Навчальний процес та методичні матеріали більше орієнтовані на класичні методи розрахунку.

В Україні все більш поширеними стають смартфони та комп'ютери, на яких можна використовувати безкоштовні програми або онлайн-ресурси для побудови графіків і вирішення математичних задач (наприклад, GeoGebra, Desmos, WolframAlpha). Це робить використання графічних калькуляторів менш необхідним.

У деяких технічних університетах та на математичних факультетах графічні калькулятори можуть використовуватися як додатковий інструмент, але зазвичай це не є обов'язковою вимогою. Університети більше схильються до використання спеціалізованих програм для обчислень на комп'ютерах (такі як MATLAB, Mathematica, Maple тощо).

Для студентів, які готуються до міжнародних стандартизованих іспитів, таких як SAT або АСТ, що визнають графічні калькулятори, можуть знадобитися такі пристрої. Проте це залишається вузькою нішею в Україні.

Таким чином, графічні калькулятори використовуються в українських закладах освіти, але це не є масовим явищем. Альтернативи, такі як комп'ютери та мобільні додатки, у багатьох випадках замінюють необхідність у цих пристроях.

Однак, використання графічних калькуляторів при вивченні вищої математики має ряд беззаперечних переваг:

1) Графічні калькулятори дозволяють легко будувати графіки функцій та наочно демонструвати складні математичні об'єкти, такі як багатовимірні графіки, що допомагає студентам краще зрозуміти взаємозв'язки між змінними та функціями.

2) Завдяки автоматизації складних розрахунків, графічні калькулятори значно знижують час, витрачений на рутинні математичні операції, дозволяючи студентам зосередитися на аналізі результатів і розумінні теоретичних аспектів.

3) Використання графічних калькуляторів робить навчання більш інтерактивним. Студенти можуть миттєво отримувати результати і змінювати параметри завдань для дослідження різних математичних сценаріїв.

4) Інструменти, які дозволяють візуально досліджувати математичні поняття і легко оперувати з даними, підвищують інтерес студентів до навчання, зокрема у тих, хто відчуває труднощі з абстрактним мисленням.

5) Графічні калькулятори є широко використовуваними інструментами у різних професійних галузях (інженерія, фізика, економіка), тому вміння працювати з ними під час навчання створює міцний фундамент для подальшої кар'єри.

Серед недоліків варто відзначити наступні:

1) Часте використання графічних калькуляторів може знизити навички ручних обчислень і розв'язання задач без допоміжних інструментів, що є важливою частиною розвитку математичного мислення.

2) Графічні калькулятори є досить дорогими, і не всі студенти мають змогу їх придбати. Це може створити нерівність в доступі до навчальних ресурсів.

3) Деякі графічні калькулятори мають настільки багато функцій, що студенти можуть витратити більше часу на вивчення того, як ними користуватися, ніж на саму математику. Надмірне використання автоматизації також може призвести до втрати розуміння основних концепцій.

4) Неправильне введення даних або налаштувань в калькуляторі може призвести до помилкових результатів, що вимагає додаткового часу на перевірку правильності розв'язку.

5) Постійне покладання на калькулятори може зменшити здатність студентів до самостійного аналізу та розвитку критичного мислення, оскільки частина процесу вирішення задач автоматизується.

**Висновки.** Узагальнюючи переваги та недоліки використання графічних калькуляторів на заняттях з вищої математики, можна зробити висновок, що ці інструменти мають суттєвий позитивний вплив на навчальний процес. Завдяки можливості візуалізації складних математичних концепцій, швидкому виконанню обчислень та інтерактивній роботі зі змінними, графічні калькулятори значно полегшують засвоєння матеріалу та підвищують інтерес студентів до навчання. Вони також допомагають підготувати майбутніх фахівців до професійного середовища, де такі технології широко застосовуються.

Водночас, надмірна залежність від графічних калькуляторів може знизити рівень базових математичних навичок, таких як ручні обчислення та аналітичне мислення. Деякі студенти можуть витратити більше часу на вивчення функцій калькулятора, ніж на саму математику, а вартість цих пристроїв може обмежувати доступ до них. Тому важливо забезпечити збалансоване використання графічних калькуляторів, поєднуючи їх з традиційними методами навчання, щоб зберегти фундаментальні математичні навички студентів.

#### Список використаної літератури

[1] Texas Instruments: Education Technology [Online]. Available: <https://education.ti.com/en/> [Accessed: October 09, 2024].

[2] TI-30XS CALCULATOR ONLINE [Online]. Available: <https://www.tinspireapps.com/Online-Calculators/TI-30xs-Calculator-Online.php> [Accessed: October 09, 2024].

УДК 004.5

### ВІРТУАЛЬНІ СИМУЛЯЦІЇ ТА ОСВІТНІ ІГРИ ЯК ІНСТРУМЕНТИ ІНТЕРАКТИВНОГО НАВЧАННЯ У ЦИФРОВУ ЕПОХУ

Старухіна А. О., Петрова Р. В. (anastasiia.starukhina@nure.ua,  
roksana.petrova@nure.ua)

Харківський національний університет радіоелектроніки (Україна)

*У роботі розглядається роль віртуальних симуляцій та освітніх ігор в сучасній освіті, зокрема їх застосування для розвитку практичних навичок, підвищення мотивації та інклюзивності навчального процесу. Описуються переваги цих інструментів, такі як можливість моделювати реальні ситуації, інтерактивне засвоєння матеріалу та індивідуалізація навчання через гейміфікацію.*

У сучасну епоху цифрових технологій освіта активно трансформується, інтегруючи інноваційні підходи до навчання. Одним із найперспективніших напрямків є використання віртуальних симуляцій та освітніх ігор, які сприяють розвитку інтерактивного та практичного навчання. Ці інструменти відкривають нові можливості для викладачів і студентів, дозволяючи підвищувати ефективність навчального процесу, зменшуючи залежність від традиційних методів.

Віртуальні симуляції дозволяють відтворювати реальні або наближені до реальності ситуації у віртуальному середовищі, що надає студентам можливість отримувати практичні навички у безпечному та контрольованому просторі. Особливо це важливо для дисциплін, які потребують практичної взаємодії з об'єктами або процесами, наприклад, у медицині, технічних науках, авіації або хімії.

Згідно з дослідженнями Університету Стенфорда, використання віртуальних симуляцій у навчанні може підвищити рівень засвоєння матеріалу на 25-30% у порівнянні з традиційними методами навчання [1]. Наприклад, віртуальні симулятори для навчання хірургії дозволяють студентам медичних закладів відпрацьовувати навички на 3D-моделях пацієнтів, що знижує ризики у реальних умовах та покращує результати на практиці.

Освітні ігри активно використовують механізми, що стимулюють залучення учнів до навчального процесу через систему винагород, рівнів і досягнень. Гейміфікація (ігровізація) у навчанні — це застосування елементів комп'ютерних ігор у навчальному процесі, що сприяє підвищенню мотивації та цікавості студентів.

За даними Інституту досліджень у сфері освіти, освітні ігри можуть збільшити мотивацію до навчання на 20%, зокрема, через впровадження чітких цілей та викликів, які спонукають до самовдосконалення [2]. Наприклад, популярна освітня гра Kahoot!, використовувана у 200 країнах світу, допомагає учням інтерактивно вивчати нові теми через тестові завдання, що підтримують змагальний дух. Дослідження також показують, що учні, які використовували освітні ігри, демонструють кращі результати у тестах та іспитах.

Віртуальні симуляції та освітні ігри мають одну спільну рису — вони інтерактивні. Інтерактивність допомагає студентам активно взаємодіяти з матеріалом, що сприяє кращому запам'ятовуванню та засвоєнню нових знань. Такий підхід особливо ефективний для учнів покоління Z, які виростили в епоху цифрових технологій і звикли до динамічних, інтерактивних середовищ.

Психологи відзначають, що інтерактивність значно підвищує концентрацію уваги та розвиває когнітивні здібності, зокрема у складних предметах. Наприклад, використання віртуальної реальності у викладанні природничих наук дозволяє учням спостерігати за складними явищами (такими як хімічні реакції або анатомія) у візуально привабливій та зрозумілій формі [3]. Це значно знижує когнітивне навантаження і спрощує розуміння навіть абстрактних концепцій.

Освітні ігри та симуляції сприяють розвитку важливих життєвих навичок, таких як критичне мислення та вирішення проблем. У симуляціях студенти стикаються з реальними проблемами, які потребують аналізу ситуації, вибору оптимальних рішень та перевірки їх наслідків у безпечному середовищі. Такий підхід допомагає розвивати здатність мислити стратегічно і приймати рішення в умовах невизначеності.

Наприклад, в економічних іграх учні можуть моделювати фінансові системи або бізнес-процеси, що дозволяє краще розуміти економічні принципи та аналізувати наслідки прийнятих рішень. Крім того, подібні симуляції стимулюють розвиток командної роботи та комунікації, коли учні разом вирішують складні задачі.

Один з ключових аспектів використання віртуальних симуляцій та ігор — це доступність. Віртуальні інструменти можуть бути використані дистанційно, що робить їх особливо корисними у період пандемії COVID-19, коли традиційна форма навчання була обмежена. Крім того, вони можуть адаптуватися під різні освітні рівні та потреби учнів, включаючи тих, хто має інвалідність або інші особливі освітні потреби.

Завдяки інтерактивним іграм можна створювати індивідуальні траєкторії навчання, дозволяючи кожному учню навчатися у власному темпі. Це підвищує інклюзивність освіти і дає можливість кожному студенту отримувати знання на своєму рівні.

Віртуальні симуляції та освітні ігри є потужними інструментами інтерактивного навчання, які не лише підвищують ефективність засвоєння матеріалу, але й стимулюють розвиток критичних навичок. У цифрову епоху, коли технології стають невід'ємною частиною життя, інтеграція таких методів у систему освіти є важливим кроком до покращення навчального процесу та підготовки майбутніх фахівців.

### СПИСОК ВИКОРИСТАНОЇ ЛІТЕРАТУРИ

- [1] Stanford University. "The Impact of Virtual Simulations on Learning Outcomes in Higher Education". Stanford University Research. Дата звернення: 15 жовтня 2024. [Онлайн]. Доступно: <https://www.stanford.edu/research/virtual-simulations-in-education/>
- [2] Institute of Educational Research. "Educational Games as a Tool for Enhancing Student Motivation". Institute of Educational Research. Дата звернення: 15 жовтня 2024. [Онлайн]. Доступно: <https://www.educationalresearch.edu/articles/gamification-in-education>

- [3] Journal of Educational Psychology. "Interactive Learning Environments: How Virtual Reality Enhances Cognitive Learning". Дата звернення: 16 жовтня 2024. [DOI: 10.1037/edu0000289]
- [4] UNESCO. "Digital Learning and the Role of Simulations in Inclusive Education". UNESCO. Дата звернення: 14 жовтня 2024. [Онлайн]. Доступно: <https://www.unesco.org/digital-learning-simulations>
- [5] Statista. "Growth of Kahoot! as a Leading Educational Platform". Statista.com. Дата звернення: 14 жовтня 2024. [Онлайн]. Доступно: <https://www.statista.com/kahoot-global-growth>
- [6] Smith, R. "Adapting Educational Games for Remote and Inclusive Learning". Journal of Educational Technology. Дата звернення: 14 жовтня 2024. [DOI: 10.1080/10400419.2020.1832346]

УДК 004.51

## ВИКОРИСТАННЯ МУЛЬТИАГЕНТНОГО ПІДХОДУ ДЛЯ ОЦІНКИ ЯКОСТІ ОСВІТНЬОГО КОНТЕНТУ

Титов П.О., Кузіков Б.О. (stegaspasha@gmail.com,  
b.kuzikov@dl.sumdu.edu.ua)  
Сумський державний університет (Україна)

*Тези розглядають проблему доступності освітнього контенту. Дослідження, проведені у Великобританії, Туреччині та Україні, свідчать про недостатність зусиль, спрямованих на вирішення цього питання. Авторами запропонована мультиагентна система аналізу доступності навчального контенту. За основу використані існуючі інструменти із подальшою гармонізацією результатів їх роботи. Наразі підтримуються гіпертекстові документи та зображення.*

Доступність, зокрема веб-доступність, декларується багатьма сучасними стратегіями і законодавчими актами. Так, в Україні діє Закон "Про внесення змін до деяких законодавчих актів України щодо забезпечення доступу осіб з особливими освітніми потребами до освітніх послуг" [1]. Євросоюз прийняв Директиву (EU) 2016/2102 про доступність веб-сайтів та мобільних додатків органів державного сектору [2]. У цій галузі існує декілька стандартів, наприклад Section 508 [3], EN 301 549 [4]. Але найбільш розповсюдженим і ґрунтовним є Web Content Accessibility Guidelines(WCAG)[5]. На жаль, як свідчать дослідження, рівень відповідності освітніх ресурсів цим стандартам є доволі низьким [6-8].

На нашу думку, низький рівень відповідності освітніх ресурсів вимогам WCAG пов'язаний передусім із низьким рівнем обізнаності щодо подібних вимог та відсутністю постійного контролю. Наразі існує низка інструментів, таких як AXE [9] та WAVE [10], які здатні виявляти до 57% невідповідностей вимогам WCAG в автоматичному режимі [11]. Ці інструменти доступні як на комерційній, так і безоплатній основі. Тож цінова політика не є стримуючим фактором.

Іншою перепорою на шляху підвищення доступності навчального контенту є його мультимодальність. Більшість сучасних інструментів орієнтовані на один тип контенту: гіпертекст (Ахе, Wave), PDF (Ахес PDF [12], CommonLook PDF Validator [13]), DOCX (вбудований у Microsoft Office засіб перевірки доступності контенту), ODT (LibreOffice Accessibility Checker). Засоби виконують свою функцію, проте у розробників освітнього контенту немає єдиного для різних форматів інструменту, який би дозволив визначити типові проблеми. Вивід існуючих інструментів є різноманітним, що ще більше розмиває критерії доступності контенту в очах розробників. Підбиваючи результати аналізу, можна виділити наступні тези:

- Існує достатня кількість якісних інструментів, тож розробка нового є недоцільною.
- Різноманітність типів контенту вимагає застосування різних інструментів, тож позитивним буде приховування від розробника деталей реалізації із гармонізацією подання результатів.
- Жоден із існуючих інструментів не дозволяє повністю перевірити документ на відповідність WCAG в автоматичному режимі. Між тим правила, що застосовуються, не завжди перетинаються. Тож доцільно використовувати кілька інструментів для перевірки одного контенту, якщо це можливо.



- Правила перевірки документів у різних інструментах перетинаються, але не дають повного покриття. Тому обізнаність розробників про суть проблем, що виникають, важливіша за кількість виявлених проблем.

- Освітній контент не є сталим, тож потребує регулярних перевірок. Такі перевірки можуть виконуватись у фоновому режимі, без залучення розробника.

Ґрунтуючись на проведеному аналізі та використовуючи мультиагентний підхід, розроблено інформаційну систему аналізу доступності навчального контенту. Принципова схема наведена на рисунку 1.



Рисунок. 1 – Схема мультиагентної інформаційної системи оцінки доступності контенту

Наразі аналізуються гіпертекстові документи (із використанням Axe та WAVE) та зображення (власний аналізатор контрастності, правила WCAG 1.4.3, 1.4.11). Результати гармонізуються до правил WCAG та виводяться у єдиному звіті. Отримані результати зберігаються у базі даних, що дозволяє будувати звіти щодо зміни у статусі відповідності критеріям WCAG. На поточний момент додається можливість аналізу PDF документів.

Робота виконана в рамках НДР "Моделі та методи інформаційних технологій для аналізу та синтезу структурних, інформаційних і функціональних моделей об'єктів і процесів, що автоматизуються" (№ДР 0120U103071, Міністерство освіти та науки України).

### Список використаних джерел

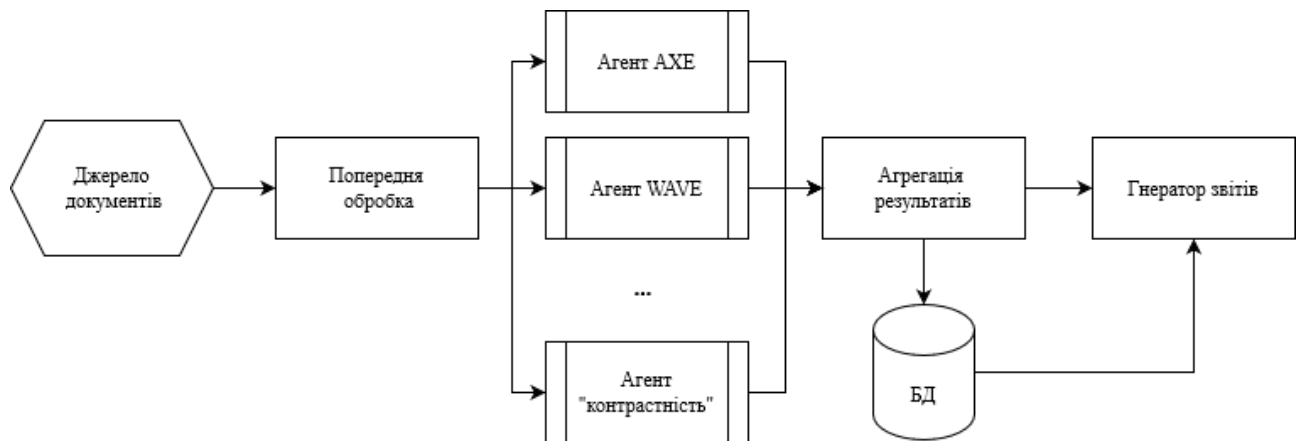
- [1] Про внесення змін до деяких законів України щодо доступу осіб з особливими освітніми потребами до освітніх послуг. – Режим доступу: <https://zakon.rada.gov.ua/laws/show/2541-19>
- [2] European Parliament. (2016). Directive (EU) 2016/2102 on the accessibility of the websites and mobile applications of public sector bodies. Official Journal of the European Union. – Режим доступу: <https://eur-lex.europa.eu/eli/dir/2016/2102/oj>
- [3] Section 508. – Режим доступу: <https://www.section508.gov/>
- [4] EN 301 549. – Режим доступу: [https://www.etsi.org/deliver/etsi\\_en/301500\\_301599/301549/03.02.01\\_60/en\\_301549v030201p.pdf](https://www.etsi.org/deliver/etsi_en/301500_301599/301549/03.02.01_60/en_301549v030201p.pdf)
- [5] World Wide Web Consortium. (2018). Web Content Accessibility Guidelines (WCAG) 2.1. – Режим доступу: <https://www.w3.org/TR/WCAG21/>
- [6] Титов П.О., Кузіков Б.О. Інформаційна технологія оцінки доступності веб-ресурсів для осіб із особливостями зору // Міжнародна науково-практична конференція «Інформаційні технології в культурі, мистецтві, освіті, науці, економіці та бізнесі» (Київ, 25-26 квітня 2024 р.).- Київ. – с.85-87.
- [7] S. Alim, "Web Accessibility of the Top ResearchIntensive Universities in the UK," SAGE Open, vol. 11, no. 4, Nov. 2021, doi: 10.1177/21582440211056614.
- [8] Y. Akgül, "Accessibility, usability, quality performance, and readability evaluation of university websites of Turkey: a comparative study of state and private universities," Univers. Access Inf. Soc., vol. 20, no. 1, pp. 157–170, Mar. 2021, doi: 10.1007/s1020902000715w.



[9] WAVE Web Accessibility Evaluation Tools. – Режим доступу: <https://wave.webaim.org/>

[10] Axe: Accessibility Testing Tools and Software Deque, 2020. – Режим доступу: <https://www.deque.com/axe/>

[11] Axe Core. Правила доступності – Режим доступу: <https://github.com/dequelabs/axe-core>

[12] Axes PDF – Режим доступу: <https://oase.it.tuwien.ac.at/21483445.asHTML>

[13] CommonLook. (2021). PDF Validator. – Режим доступу: <https://commonlook.com/accessibility-software/pdf-validator/>

УДК 519.6

## ПРО ЕФЕКТИВНІСТЬ ВИКОРИСТАННЯ ПРОГРАМИ GEOGEBRA ПІД ЧАС НАВЧАЛЬНОГО ПРОЦЕСУ В ОНТУ

Федченко Ю.С., Коновенко Н.Г., Моторний І.А.  
(fedchenko\_julia@ukr.net, konovenko@ukr.net,  
igormotornyyu@gmail.com)

Одеський національний технологічний університет (Україна)

*Здійснено огляд динамічного геометричного середовища GeoGebra, вказано переваги та недоліки у використанні під час викладання курсу «Вища математика» для студентів ОНТУ.*

Вступ. Дисципліна «Вища математика» є обов'язковою освітньою компонентою, практично, для усіх спеціальностей ОНТУ і для підвищення рівня засвоєння матеріалу здобувачами вищої освіти, викладачі кафедри фізико-математичних наук використовують різноманітні програмні продукти та онлайн ресурси такі як дошки Microsoft Whiteboard, Хournal++в, ресурси Padlet, Quizizz, платформу дистанційного навчання університету Moodle [1], [2]. Для демонстрації деяких геометричних об'єктів, математичних закономірностей, дуже добре стає у нагоді геометричне динамічне середовище GeoGebra.

Об'єктом даного дослідження є ресурс GeoGebra з позиції його використання під час викладання курсу «Вища математика» для студентів ОНТУ.

То що таке GeoGebra? GeoGebra – це безплатна сукупність програм динамічної математики, яка дозволяє створювати креслення, побудови різних графіків функцій, геометричних тіл та здійснювати різноманітні алгебраїчні, арифметичні та статистичні обчислення, а також дає можливість продемонструвати як зміна параметрів впливає на поведінку об'єкта, який досліджується. Розробником GeoGebra, яка написана мовою Java, є Маркус Хохенвартер. Вона є дуже популярною у світі й має переклад 39 мовами, у тому числі й українською.

Нині GeoGebra пропонує великий набір калькуляторів та ресурсів спільноти, які можна знайти на вебсайті GeoGebra (<https://www.geogebra.org>).



Рис. 1. Прямая та площини в GeoGebra.

До програми курсу з вищої математики входять наступні розділи: “Векторна алгебра”, “Аналітична геометрія”, “Похідна функції”, “Невизначений інтеграл”, “Визначений інтеграл та його застосування”, “Диференціальні рівняння” тощо. За допомогою калькуляторів GeoGebra, при викладанні матеріалу з зазначених тем, є можливість створювати завдання на побудову, дослідження та аналіз різноманітних об’єктів. Зокрема, при вивченні аналітичної геометрії можна продемонструвати особливості розміщення площин, є можливість розвернути вісі та продемонструвати вид площин з різних позицій, у вивченні застосування визначеного інтеграла цікавим та корисним є побудова криволінійної трапеції, яка обмежена кривими, виділення самої криволінійної трапеції, обчислити визначений інтеграл, який і дає значення площі даної криволінійної трапеції тощо.

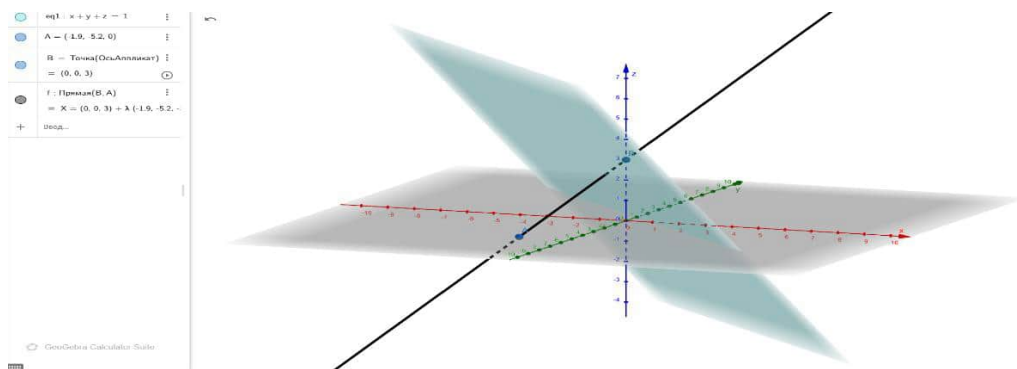

Рис. 2. Побудова векторів в GeoGebra.

Усі ці можливості допомагають викладачеві подати краще необхідну інформацію, а студентам побачити наочно об’єкти та спробувати, у разі потреби, перевірити свої припущення чи обчислення.

Також слід відзначити наявність спільноти, де викладачі й студенти діляться своїми напрацюваннями, які зібрано у тематичні підбірки. Викладач може розробити урок і поділитися з ним в Google Classroom або в класі GeoGebra. Для студентів є можливість попрацювати з інструментом GeoGebra Math Practic, який дає можливість попрактикуватися самостійно розв’язувати алгебраїчні рівняння та опанувати навичками, які необхідні для розв’язання рівнянь.

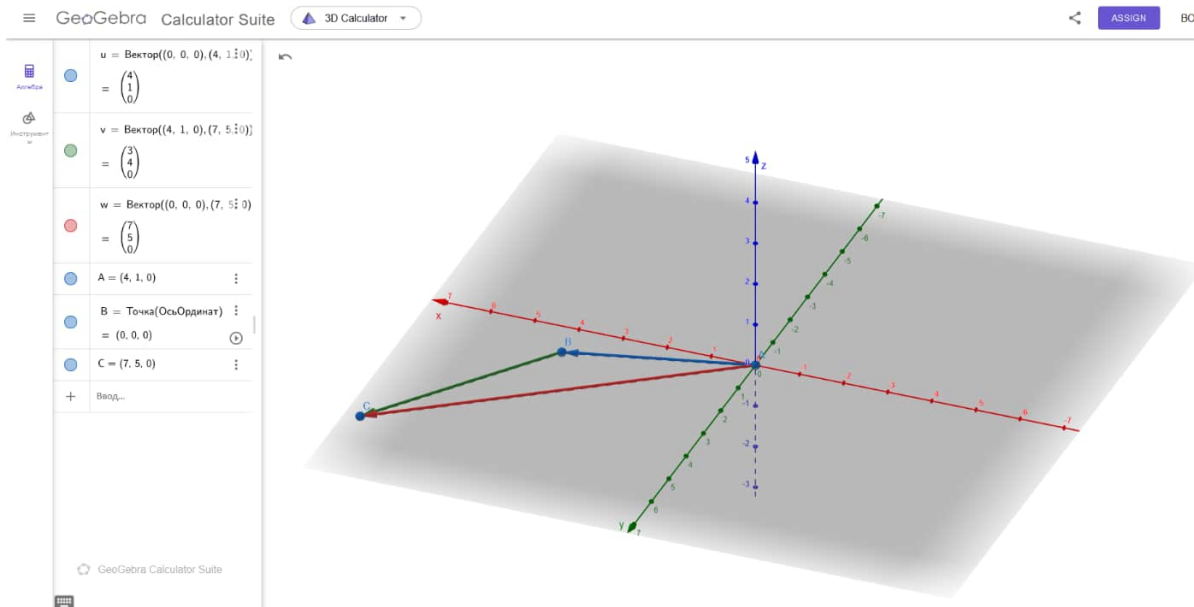

Рис. 3. Площина та криволінійна трапеція в GeoGebra.

До позитивних моментів GeoGebra слід віднести наступні можливості:

- 1) користування є безоплатним;
- 2) гарний і зрозумілий дизайн ресурсу;
- 3) є довідники та підручники на вебсайті GeoGebra, які допоможуть розібратися з функціоналом ресурсу;
- 4) база готових інтерактивних моделей за різними тематиками;
- 5) можливість використання як в онлайн режимі, так і офлайн;
- 6) адаптація програм до різних девайсів: ноутбук, телефон, комп'ютер.

До недоліків програми віднесемо складність деяких команд при написанні на панелі введення.

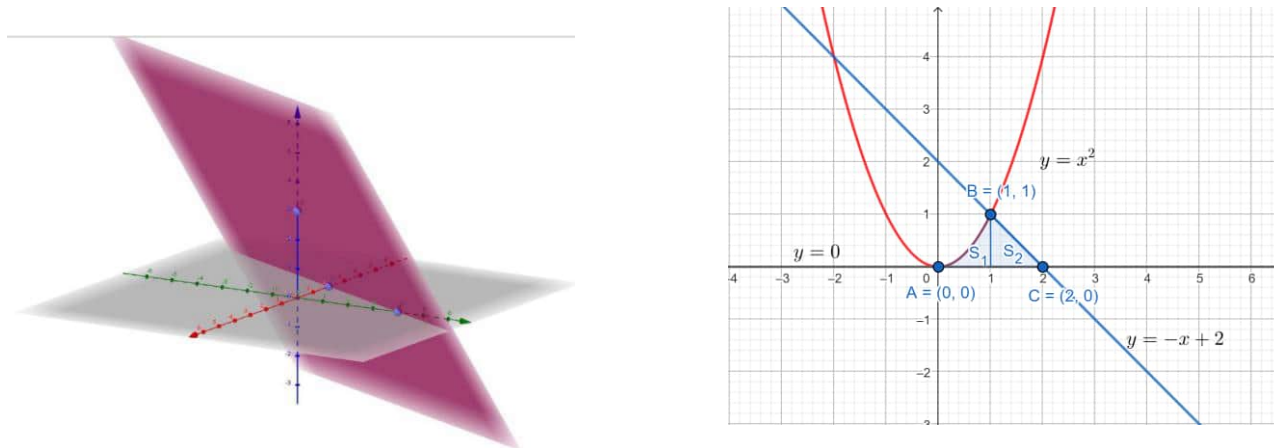
Висновок. Усі можливості GeoGebra неможливо описати і детально вивчити, оскільки вона постійно удосконалюється, додаються нові функції та слід зазначити, що кожний викладач й студент знайде багато цікавого й корисного на платформі, що зробить матеріал зрозумілим, а навчання цікавішим.

#### Список використаної літератури

1. Збірник матеріалів Всеукраїнської науково-методичної конференції «Забезпечення якості вищої освіти» 08 - 10 квітня 2020 р. [Електронний ресурс]. – Режим доступу до ресурсу: <http://nmv.ontu.edu.ua/download/confer/mvnm2020.pdf>
2. Інноваційні методи викладання вищої математики в Одеському Національному технологічному університеті. / Коновенко Н.Г., Федченко Ю.С./ Сучасні методи та форми організації освітнього процесу у закладах вищої освіти: збірник матеріалів всеукраїнської науково-методичної конференції. Одеса : Університет Ушинського, 2023. С. 47-52

УДК 004.89:378.147

## МОДЕЛЬ ІНТЕЛЕКТУАЛЬНОГО АСИСТЕНТА З ВИКОРИСТАННЯМ LLM ТА RAG ДЛЯ ОПТИМІЗАЦІЇ ВЗАЄМОДІЇ ВИКЛАДАЧ-ЗДОБУВАЧ

Шовкопляс С.Р., Кузіков Б.О. (s.shovkoplyas@student.sumdu.edu.ua,  
b.kuzikov@dl.sumdu.edu.ua)  
Сумський державний університет (Україна)

*COVID-19 та вторгнення росії в Україну створюють нові виклики для освітньої системи. Взаємодія зі здобувачем завдяки телекомунікаційним засобам та асинхронна взаємодія лише збільшили навантаження на викладача. Застосування штучного інтелекту відкриває нові можливості у галузі освіти. Дослідження пропонує модель інтелектуальної системи із гібридними джерелами інформації для зменшення навантаження на викладача.*

Великі мовні моделі (Large Language Model, LLM) здатні вести діалог, що за якістю може бути наближеним до розмови із людиною. При цьому мережа спирається на наперед зафіксовані зв'язки між поняттями. Для більшості сучасних LLM є актуальним поняття data cut-off – останній момент часу, інформація до якого була використана для навчання моделі. Наприклад, для GPT-4 горизонт знань (data cut-off) – це квітень 2023 року [1], а для Claude 3.5 Sonnet – квітень 2024 року [2]. Навчання мовної моделі вимагає значних ресурсів. Так, тренування Gemini Ultra коштувало Google до 191 мільйонна \$ [3]. Тому, якщо є усталений набір документів чи правил, використовують попередньо навчені моделі (pre-trained) [4]. Такі моделі вже мають базове розуміння мови та можуть бути адаптовані до конкретних завдань з меншими витратами ресурсів, хоча проблема горизонту знань залишається актуальною і при цьому підході.

Другий параметр, який є для нас важливим – вікно контексту (context window). Вікно контексту визначає кількість попередніх токенів (слів або частин слів), які модель може врахувати при генерації наступного токена. Це дозволяє моделі зберігати послідовність та зв'язність у довгих текстах. Зазвичай воно складає від кількох тисяч до мільйонів токенів. Поточний лідер за цим параметром – Gemini 1.5 Flash із вікном в 1 мільйон токенів [5]. Інформація у вікні контексту є

персоналізованою, на відміну від загального стану, зафіксованого у вагових коефіцієнтах моделі. Вочевидь, цей параметр має бути якомога більшим для підтримки контекстно-змістовної розмови зі здобувачем. На противагу необхідно відмітити великий обсяг контексту в освітніх задачах (текст навчальних матеріалів, успішність студента, загальний план дисципліни і її місце у програмі). Важливим є також тарифікація при роботі із комерційними LLM через API – оплата включає як кількість токенів, що згенеровані системою, так і ті, що отримані нею від користувача. Тобто, збагачення контекстно-залежною інформацією завжди буде спричиняти перевитрати.

Одним із часткових вирішень протиріччя наведеного вище є застосування Retrieval-Augmented Generation (RAG) [6]. Цей підхід поєднує пошук релевантної інформації з бази знань із генерацією відповідей мовною моделлю, що дозволяє створювати більш точні та контекстуально відповідні відповіді. Сучасні реалізації RAG, такі як GPT-4 All Tools та подібні системи, демонструють значне покращення у здатності моделей працювати із зовнішніми джерелами інформації [7]. Інтелектуальний пошук у векторній базі даних дозволяє створити помірний за обсягом набір інформації, прив'язаний до її джерела, який потім буде узагальнено LLM для надання якісної відповіді. Векторний пошук працює шляхом перетворення текстових даних у числові вектори, що дозволяє ефективно знаходити семантично подібні документи. В контексті задачі підхід із RAG дозволяє будувати контекстно-залежні відповіді на основі теоретичних матеріалів – лекцій, методичних рекомендацій, літературних джерел, силабусу та регламенту дисциплін, переліку дисциплін у освітній програмі тощо. Набір такої інформації є відносно сталим, матеріали можуть бути додані у векторну базу даних при публікації чи оновленні курсу.

Іншим викликом є інформація із малим часом актуальності – поточні оцінки здобувача, його прогрес у курсі тощо. Можна очікувати, що питання, пов'язані з використанням цих даних, є більш поодинокими у порівнянні із частотою їх оновлення. Тож додавання їх у базу даних RAG є недоречним.

Виходячи з цього, пропонується модель інтелектуальної системи, де на першому кроці визначається контекст питання і можливі джерела, на другому відбувається агрегація із API Learning Management System (LMS), а на третьому LLM узагальнює отриману інформацію для створення контекстно-залежної персоналізованої відповіді здобувачу. Загальна схема моделі представлена на рисунку 1.



Рисунок 1 Модель інтелектуального асистента

У результаті нами запропонована структура інтелектуальної системи, заснованої на використанні LLM та гібридних джерелах інформації для ефективної побудови контекстно-залежної взаємодії здобувача з інтелектуальним асистентом в системах дистанційного навчання.

Робота виконана в рамках НДР "Моделі та методи інформаційних технологій для аналізу та синтезу структурних, інформаційних і функціональних моделей об'єктів і процесів, що автоматизуються" (№ДР 0120U103071, Міністерство освіти та науки України).

### Список використаної літератури

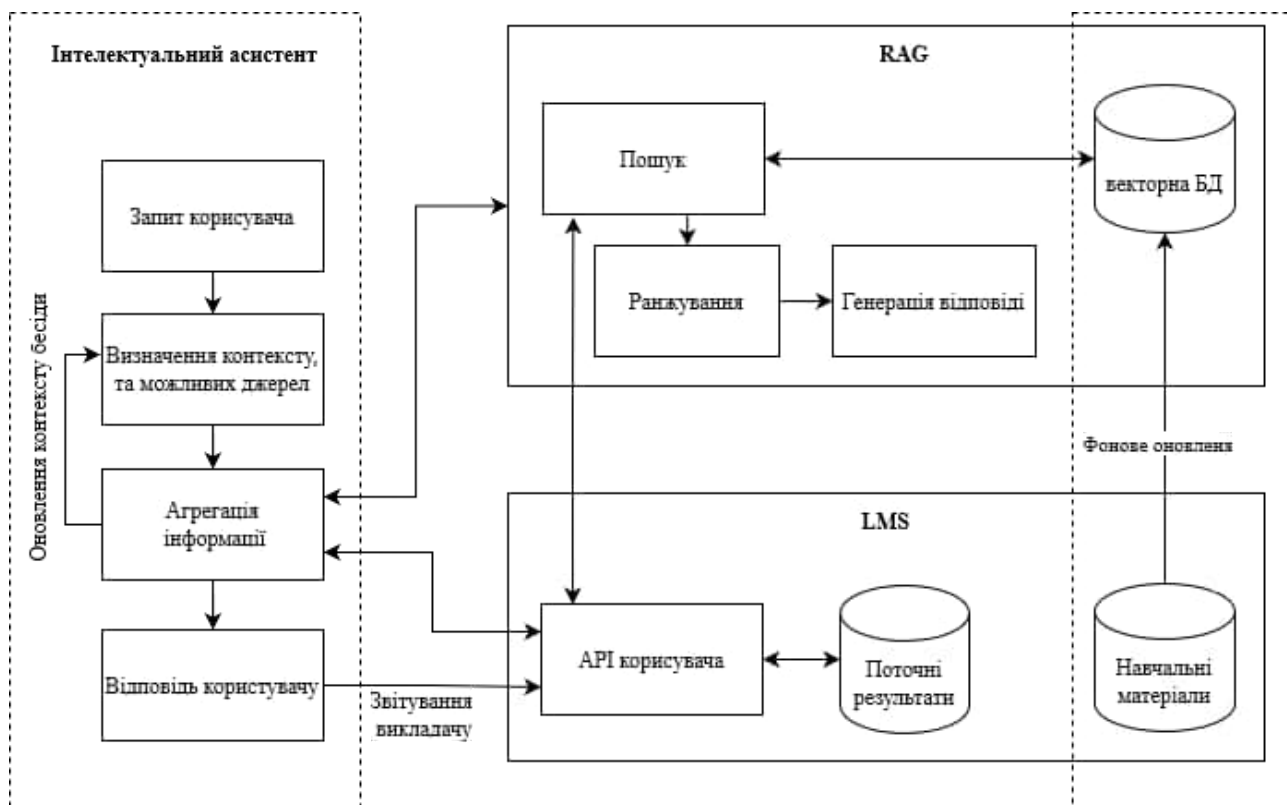
- [1] OpenAI *et al.*, "GPT-4 Technical Report," Mar. 2023, Accessed: Oct. 08, 2024. [Online]. Available: <https://arxiv.org/abs/2303.08774v6>
- [2] "Introducing the next generation of Claude \ Anthropic." Accessed: Oct. 08, 2024. [Online]. Available: <https://www.anthropic.com/news/claude-3-family>
- [3] "Alphabet Inc. (GOOG) Showcases AI Agent Use Cases at Google Gemini at Work Event, Boosting Confidence in Enterprise AI Growth and Google Cloud Expansion, Says Wedbush." Accessed: Oct. 08, 2024. [Online]. Available: <https://finance.yahoo.com/news/alphabet-inc-goog-showcases-ai-064825631.html?guccounter=1>
- [4] J. Devlin, M. W. Chang, K. Lee, and K. Toutanova, "BERT: Pre-training of Deep Bidirectional Transformers for Language Understanding," *NAACL HLT 2019 - 2019 Conference of the North American Chapter of the Association for Computational Linguistics: Human Language Technologies - Proceedings of the Conference*, vol. 1, pp. 4171–4186, Oct. 2018, Accessed: Oct. 08, 2024. [Online]. Available: <https://arxiv.org/abs/1810.04805v2>
- [5] "LLM Leaderboard 2024." Accessed: Oct. 08, 2024. [Online]. Available: <https://www.vellum.ai/llm-leaderboard>
- [6] V. Karpukhin *et al.*, "Dense Passage Retrieval for Open-Domain Question Answering," *EMNLP 2020 - 2020 Conference on Empirical Methods in Natural Language Processing, Proceedings of the Conference*, pp. 6769–6781, Apr. 2020, doi: 10.18653/v1/2020.emnlp-main.550.
- [7] P. Lewis *et al.*, "Retrieval-Augmented Generation for Knowledge-Intensive NLP Tasks," *Adv Neural Inf Process Syst*, vol. 2020-December, May 2020, Accessed: Oct. 08, 2024. [Online]. Available: <https://arxiv.org/abs/2005.11401v4>

УДК 378.4:004

## ЗАСТОСУВАННЯ ТЕХНОЛОГІЇ БЛОКЧЕЙН ДЛЯ ЗАХИСТУ ЦИФРОВИХ ПЕРСОНАЛЬНИХ ДАНИХ ОСВІТЯН

Яланецький В.А. (v.yalanetskyi@gmail.com)

Національний технічний університет України

«Київський політехнічний інститут імені Ігоря Сікорського (Україна)

*Наведено стислий аналіз поняття персональних даних працівників та технології блокчейн. Розглянуто можливості застосування технології блокчейн для захисту персональних даних здобувачів та надавачів освітніх послуг. Крім того, аналізуються поточні проблеми конфіденційності даних у освітніх процесах. Пропонується таке інноваційне блокчейн-рішення як токени SBT для забезпечення безпеки інформації й цифрових персональних даних освітян. У висновках окреслені перспективи впровадження та використання технології блокчейн для захисту цифрових персональних даних освітян в закладах вищої освіти України.*

На сьогоднішній день виникає безліч питань, пов'язаних з недоторканністю приватного життя. Неможливо не чути про захист персональних даних в епоху всебічної діджиталізації й цифровізації. Захист персональних даних є одним із невід'ємних прав людини. Це необхідно для того, щоб захистити фізичні особи від несанкціонованої обробки їх персональних даних. Сучасна технологія блокчейн пропонує інноваційний цифровий підхід до захисту персональних даних



освітян, забезпечуючи високий рівень безпеки, прозорості, незмінності та контролю власниками за особистими (від батьків та природи) даними.

Персональні дані освітянина – це інформація, яка відноситься до конкретного надавача та отримувача освітніх послуг і дозволяє ідентифікувати його. Наприклад, це особиста інформація та інформація про професійну діяльність вступника, студента, викладача, їх репутаційний портфель. На законодавчому рівні захист персональних даних унормовано та врегульовано. Проте на практиці не відбувається належне їхнє забезпечення. Наприклад, не рідко одержувана закладом освіти інформація стає відомою зацікавленим третім особам і відбувається витік персональних даних.

В роботі [1] розглянуто проблему визначення пріоритетних та перспективних напрямів застосування блокчейну в Україні. Вказано на необхідність повністю переосмислити інфраструктуру функціонування державних реєстрів в Україні. Пропозицію авторів можна також перенести і в площину наявного зоопарку освітніх баз даних й реєстрів, задля переходу менеджменту в освіті до єдиного децентралізованого реєстру типу блокчейн.

Основними принципами блокчейну є: децентралізація, надійність та безпека, прозорість та неможливість зміни, які застосовуються для захисту конфіденційності персональних даних освітян. Технологія блокчейн дозволить працівникам освіти мати повний доступ та контроль за своїми персональними даними. Блокчейн може спростити процеси аудиту та перевірки особи працівників освіти. Завдяки непідробленості даних та високому рівню прозорості, заклади освіти можуть легко перевіряти особистість освітян та підтверджувати їх репутацію, кваліфікацію, досвід навчання та роботи.

Дослідження технології блокчейн та механізмів досягнення надійності в блокчейні для захисту та безпеки персональних даних наведено у роботі [2]. Блокчейн-системи надають користувачам контроль над тим, якою, коли та якою кількістю їх персональної інформації можна ділитися та з ким саме. Ці системи також можуть зменшити загрози у кібербезпеці. За допомогою спеціалізованих механізмів консенсусу рішення конфіденційності на основі блокчейну, дозволяють користувачам надійно зберігати та поширювати свою персональну інформацію мережею інтернет.

Потужним кроком в розвитку технології блокчейн є поява смарт-контрактних блокчейнів, які дозволяють повноцінно програмувати бізнес процес, який оперує як активами та персональними даними. Зокрема, на відміну від класичних платіжних блокчейнів (суто з монетарною політикою), смарт-контракти блокчейни дозволяють випускати цифрові токени, що по суті аналогічні сертифікатам із можливістю зберігати в них різноманітні цифрові (персональні також) дані. Автори дослідження [3] наводять приклад посилення захисту персональних даних шляхом впровадження нової архітектури децентралізованої автентифікації із застосуванням нового типу не взаємозамінних токенів (Non-Fungible Token, NFT), так званий «прив'язаний до особи токен» (Soulbound Token, SBT), що полегшує автентифікацію та значно підвищує безпеку користувачів за допомогою його персональних цифрових даних, записаних в SBT.

Впровадження застосування технології блокчейн для задач захисту персональних даних освітян вимагає, їх регулярного навчання та підготовку локальних фахівців у галузі технології блокчейн. Зокрема в межах інституту підвищення кваліфікації при КПІ ім. Ігоря Сікорського пропонується розгортання низки освітніх навчальних курсів з тематики блокчейну в контексті захисту персональних даних. Для студентського контингенту пропонується розробка нових освітніх компонентів та інтеграція лекцій щодо безпеки персональних даних в існуючі навчальні дисципліни. Зокрема дистанційний курс [4] розроблено з метою ліквідації дефіциту компетентностей у сфері блокчейн-технологій в КПІ ім. Ігоря Сікорського. Протягом створення пілотного курсу було вперше розроблено силабус дисципліни, наповнений її контент та запропоновано методику викладання дисципліни. Навчально-методичний матеріал розміщено з використанням хмаро орієнтованих технологій у кабінеті викладача GoogleClassroom, що інтегровано з платформою дистанційного навчання «Сікорський». Подальший розвиток цього напрямку передбачає розробку та впровадження в освітні програми інноваційної навчальної дисципліни з програмування смарт-контрактів.

Поява нових навчальних курсів, лекцій та освітніх компонентів зі сфери технологій блокчейн значно підвищать обізнаність викладацького персоналу й студентів щодо важливості володіння і керування доступом до своїх цифрових персональних даними.

### Список використаної літератури

- [1] Є. Беляєва, «Технологія blockchain як засіб захисту персональних даних», *Протидія кіберзлочинності та торгівлі людьми: міжн. наук.-практ. конф.* (27 травня 2020 р., – Харків: ХНУВС, 2020. – С. 132–134. URL: <http://dspace.univd.edu.ua/xmlui/handle/123456789/11602>.
- [2] В. Балацька і І. Опірський, «Забезпечення конфіденційності персональних даних і підтримки кібербезпеки за допомогою блокчейну», *Кібербезпека: освіта, наука, техніка*, вип. 4, вип. 20, с. 6–19, Чер 2023. DOI: <https://doi.org/10.28925/2663-4023.2023.20.619>.
- [3] B. Voi, F. Cirillo, M. De Santis, and C. Esposito, «Soulbound Tokens: Enabler for Privacy-Aware and Decentralized Authentication Mechanism in Medical Data Storage», *BHTY*, vol. 7, no. 2, Aug. 2024. DOI: <https://doi.org/10.30953/bhty.v7.334>.
- [4] В. Яланецький, Дистанційний курс «Технологія блокчейн» для інженерних спеціальностей. *Інформаційні технології і засоби навчання*, 2023, 2(94), С. 150–163. DOI: <https://doi.org/10.33407/itlt.v94i2.5129>.

## Розділ 5.

# Проектування інформаційних систем та програмних комплексів

UDK 004.75; 574.22

## DISTRIBUTED COMPUTING SYSTEM FOR MONITORING OF THE RIVER AQUATIC ECOSYSTEMS

Ababii V., Sudacevschi V., Braniste R., Lungu I., Rosca N. (victor.ababii@calc.utm.md, Technical University of Moldova (Republic of Moldova))

***Annotation.** Rapid advances in the development of IoT technologies and distributed computing systems have led to innovative solutions for environmental monitoring. This paper presents a distributed computing system, designed for non-contact and real-time monitoring of river aquatic ecosystems, which responds to the need for efficient processing of environmental status data. The system uses a swarm of mobile data processing nodes, deployed on drone platforms, to monitor strategic areas in the river aquatic environment, collecting, processing and analyzing data on site, thus reducing dependence on data transport infrastructure and the centralized cloud. Real-time data analysis allows for the early detection of anomalies or environmental threats, allowing for their location and rapid interventions to protect aquatic life and ecosystems. The distributed architecture of the system contributes to reducing latency, improving resilience and increasing scalability, providing solutions for saving resources and optimizing energy efficiency.*

### Introduction

Monitoring river aquatic ecosystems is essential for assessing and preserving water quality and biodiversity. River ecosystems are often exposed to pollution, erosion, and other anthropogenic influences, making them vulnerable to changes that negatively affect aquatic life and human health. Water pollution is a global ecological problem, and pollutants from industrial, agricultural and urban activities alter the physicochemical and biological characteristics of water, having significant effects on aquatic ecosystems and their biodiversity.

The presence of pollutants in aquatic ecosystems is manifested by the following effects:

**Loss of biodiversity:** Toxic substances in water affect aquatic organisms and can lead to the extinction of sensitive species, thus unbalancing the entire ecosystem.

**Alteration of biochemical processes:** Pollutants influence nutritional and biochemical cycles, such as the nitrogen and carbon cycles, having negative effects on the structure and functioning of river aquatic ecosystems.

**Bioaccumulation and bio-magnification:** Bio-accumulated toxic substances become increasingly concentrated as they are transmitted through the food chain, including affecting organisms at the top of the food chain, such as birds and mammals.

**Eutrophication and oxygen depletion:** Overproduction of algae reduces available oxygen, causing hypoxia and mass death of aquatic life.

All these phenomena can be caused by pollutants present in aquatic ecosystems, such as: chemical pollutants, nutrients, pathogenic microorganisms, radioactive substances and plastic pollutants, etc. [1-3].

Depending on the level of pollution, the physiological and metabolic processes that take place in aquatic ecosystems can lead to the evaporation of various polluting gases, concentrated on the surface of the water. The pollution of aquatic ecosystems has a direct and complex impact on the environment, generating extensive negative effects on other natural environments, human health, biodiversity and even economic stability.

The impact on air quality is manifested by:

Evaporation of toxic substances: Pollutants such as volatile organic compounds and heavy metals, present in polluted water, can reach the atmosphere through evaporation (for example, methylmercury in water can volatilize, contributing to air pollution).

Formation of unpleasant odors: Polluted water, especially from stagnant sources or containing decomposing organic waste, can release hydrogen sulfide and ammonia, thus affecting air quality.

Thus, by assessing the air quality at the surface of the water, conclusions can be drawn that also reflect the water quality in the respective region.

One of the optimal solutions for assessing air quality at the surface of water is the use of distributed computing systems [8, 9], based on drones, IoT technologies and Multi-Agent systems [4-7]. These technologies enable the collection, processing, and analysis of sensor data in real-time, providing an innovative solution for continuous water quality monitoring and early detection of environmental issues.

**Distributed computing system structure**

The model structure of the drone-based distributed computing system, used for real-time monitoring of river aquatic ecosystems, is shown in Figure 1, where:

*Drone 1 ... Drone N* – the multitude of drones investigating the surface of the water under monitoring;

*GSM, GPRS, LoRa, WiFi* – techniques and technologies for organizing data transport in the distributed computing system for monitoring aquatic ecosystems;

*Internet* – global network;

*Server* – system for storing and processing aquatic ecosystem monitoring data for a long period of time;

*Users* – service users.

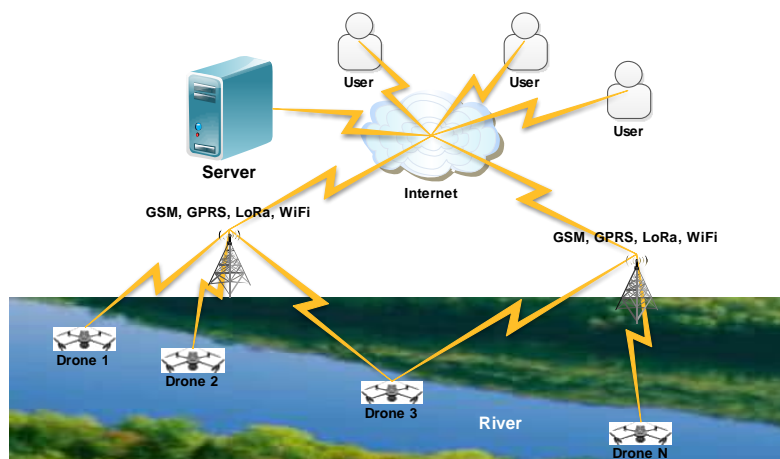

**Figure 1.** The structure of the distributed computing system

**Structure of the drone and how the monitoring system works**

The structure of the drone for the implementation of the distributed computing system for monitoring river aquatic ecosystems is shown in Figure 2.

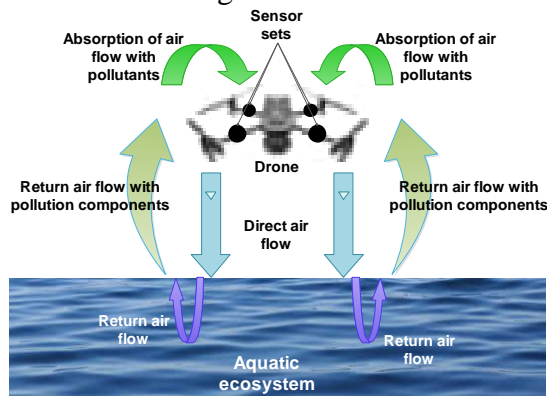

**Figure 2.** Structure and operation of the drone in the process of acquiring pollutants without direct contact with water

During the flight, the drone generates a direct airflow, directed towards the surface of the water. Upon contact with water, the airflow is redirected back to the drone, carrying pollutant-specific particles evaporated from the water. This airflow, mixed with pollutants, is absorbed by the drone's blades and directed to the set of sensors, which assess the concentration of pollutants in the water.

### Conclusion

The application of drones in distributed computing systems for monitoring river aquatic ecosystems represents a significant technological leap. These aerial platforms allow an extensive coverage of hard-to-reach areas of terrain, facilitating the collection of relevant data for assessing the state of the ecosystem. Thanks to IoT capabilities, drone-based systems allow continuous monitoring of water quality and various ecological parameters. This ability to collect data in real time is crucial for the rapid detection of pollutants and for the prompt reaction to ecological threats. The use of drones contributes to the efficiency of the monitoring process, reducing the need for human and material resources. Thus, it is possible to react more quickly in case of environmental problems, minimizing the negative impact on river-type aquatic ecosystems. At the same time, distributed computing systems allow the processing and analysis of the collected data in an efficient way. This not only improves the quality of the information obtained, but also helps to carry out more accurate impact studies, which are essential for conservation and ecological management strategies. Therefore, the integration of modern technologies in the management of aquatic ecosystems promotes a sustainable approach in the protection of water resources. These systems contribute not only to monitoring the current state of ecosystems, but also to implementing the necessary measures to prevent pollution and environmental degradation.

For the future, research is planned to stabilize the drone's flight process on the surface of the water and its protection from direct contact with water.

### References

- [1] Melack J. M., *Aquatic ecosystems. Interactions between biosphere, atmosphere and human land use in the Amazon Basin*, Springer, 2016, pp. 119-148, DOI: 10.1007/978-3-662-49902-3\_7.
- [2] O'Hare M. T., Aguiar F. C., Asaeda T., Bakker E. S., Chambers P. A., Clayton J. S., ... & Wood, K. A., *Plants in aquatic ecosystems: current trends and future directions. Hydrobiologia*, Vol. 812, 2018. pp. 1-11, DOI: 10.1007/s10750-017-3190-7.
- [3] Lafont M., Camus J. C., Fournier A., & Sourp E. (2001). A practical concept for the ecological assessment of aquatic ecosystems: application on the River Dore in France. *Aquatic Ecology*, Vol. 35, 2001, pp. 195-205.
- [4] Sudacevschi V., Ababii V., Munteanu S., *Distributed Decision-Making Multi-Agent System in Multi-Dimensional Environment. ARA Journal of Sciences*, 3/2020, pp. 74-80, ISSN 0896-1018.
- [5] Turcan A., Ababii V., Sudacevschi V., Melnic R., Alexei V., Munteanu S., Ababii C., *Smart City Services based on Spatial – Temporal Logic. Journal of Engineering Science 2022*, 29 (3), pp. 78-85, ISSN: 2587-3474 / E-ISSN: 2587-3482, DOI: 10.52326/jes.utm.2022.29(3).07.
- [6] Ababii V., Sudacevschi V., Braniste R., Nistiriuc A., Munteanu S., Borozan O., *Multi-Robot System Based on Swarm Intelligence for Optimal Solution Search. The International Congress on Human-Computer Interaction, Optimization and Robotic Applications, HORA-2020, June 26-28, 2020, Ankara, Turkey*. pp. 269-273, Publisher: IEEE Catalog Number CFP20X32-ART, ISBN: 978-1-7281-9352-6, DOI: 10.1109/HORA49412.2020.9152926.
- [7] Ababii V., Sudacevschi V., Munteanu S., Borozan O., Nistiriuc A., Lasco V., *IoT based on Membrane Computing Models. In Proceedings of the 13th International Conference on Electromechanically and Energy Systems (SIELMEN-2021), 7-8 October, 2021, Chisinau, Republic of Moldova*, pp. 010-014, ISBN: 978-1-6654-0078-7. DOI: 10.1109/SIELMEN53755.2021.9600341.
- [8] Gradolewski D., Maslowski D., Dziak D., Jachimczyk B., Mundlamuri S. T., Prakash C. G., & Kulesza W. J. (2020). A distributed computing real-time safety system of collaborative robot. *Elektronika ir Elektrotechnika*, 26(2), 2020, pp. 4-14, ISSN: 1392 - 1215, DOI: 10.5755/j01.eie.26.2.25757.
- [9] Erciyes K., & Erciyes K., *Distributed real-time systems* (pp. 41-62). Springer International Publishing, 2019, DOI: 10.1007/978-3-030-22570-4\_3.



## ADAPTATION OF CRISP-DM FRAMEWORK TO COMPUTER VISION PROBLEMS

Kovalenko A.S., Sevryn V.P. (anton.kovalenko@cs.khpi.edu.ua,  
valerii.sevryn@khpi.edu.ua)

National Technical University “Kharkiv Polytechnic Institute” (Ukraine)

*This paper proposes a methodology for the automatic generation of annotated datasets using the CRISP-DM framework, which is adapted in this work for computer vision tasks, requiring modifications at each stage to meet the specific demands of visual data, models, and results. This approach improves the efficiency of labeling processes and enhances the quality of training data for object detection models, providing a structured approach for large-scale dataset annotation.*

Identification and localization of objects in microscopic images is an important component of many fields of science and technology, including medicine, biology, chemistry, materials science, micro- and nanoelectronics technologies, geology, cosmology, etc. Neural networks are usually used to detect objects in images, which require prior training on a large amount of annotated data. But manually annotating objects in images is itself a very time-consuming and resource-intensive process, especially when dealing with large datasets. Some studies indicate that approximately 40% of machine learning specialists' time is spent on data annotation and visualization [1]. Therefore, automatic creation of annotated datasets will reduce the time spent by machine learning specialists on data annotation; allow increasing the amount of annotated data quickly and efficiently while significantly reducing the cost of annotators' labor, especially in situations where a large amount of data is required for training.

In this study, we propose a methodology for automatically creating annotated datasets based on the CRISP-DM framework. Adapting the framework to computer vision tasks [2] requires some changes and refinements at each stage, as such tasks often have specific requirements for data, models, and results. Although the CRISP-DM framework was developed for data mining projects, its structured approach can be adapted for computer vision projects, including object detection (see fig. 1).

Stage 1 – business understanding ensures that objectives are aligned with reducing manual effort, improving the quality of annotations, and addressing the specific needs of large-scale dataset creation. This stage includes: defining business objectives for identifying goals for the project; understanding the problem for clarifying the specific problem to solve; determining requirements and success criteria for defining metrics for success.

Stage 2 – data understanding helps in collecting and assessing the relevant visual data, ensuring that only high-quality images are used for annotation, which directly impacts model performance. This stage includes: data collection for gathering the necessary data; data review for exploring and reviewing the collected data; data quality assessment for evaluating the quality and relevance of the data.

Stage 3 – data preparation involves preprocessing and standardizing images, improving the efficiency of the annotation process by eliminating noise and inconsistencies. The stage includes: data selection for choosing the relevant data for the task; data preprocessing for cleaning and transforming the data to prepare it for modeling.

Stage 4 – modeling applies advanced machine learning techniques to automate object detection and classification, reducing human intervention in the annotation process. The stage 4 includes: choosing modeling methods for selecting appropriate algorithms for the task; building the model for developing the model based on the selected data; model parameter tuning for fine-tuning parameters to optimize the model; model application/training for training the model.

Stage 5 – evaluation allows continuous assessment of the model's performance, ensuring that the automatic annotations are accurate and of high quality. The stage includes: evaluating model performance for assessing the model using performance metrics; error analysis for identifying and analyzing errors for improvement.

Stage 6 – deployment facilitates the integration of the annotation model into real-world systems, allowing scalability for large datasets and continuous model updates as more data becomes available [3]. It includes: model deployment for implementing the model into the production environment; model update for continuously updating and refining the model as necessary.

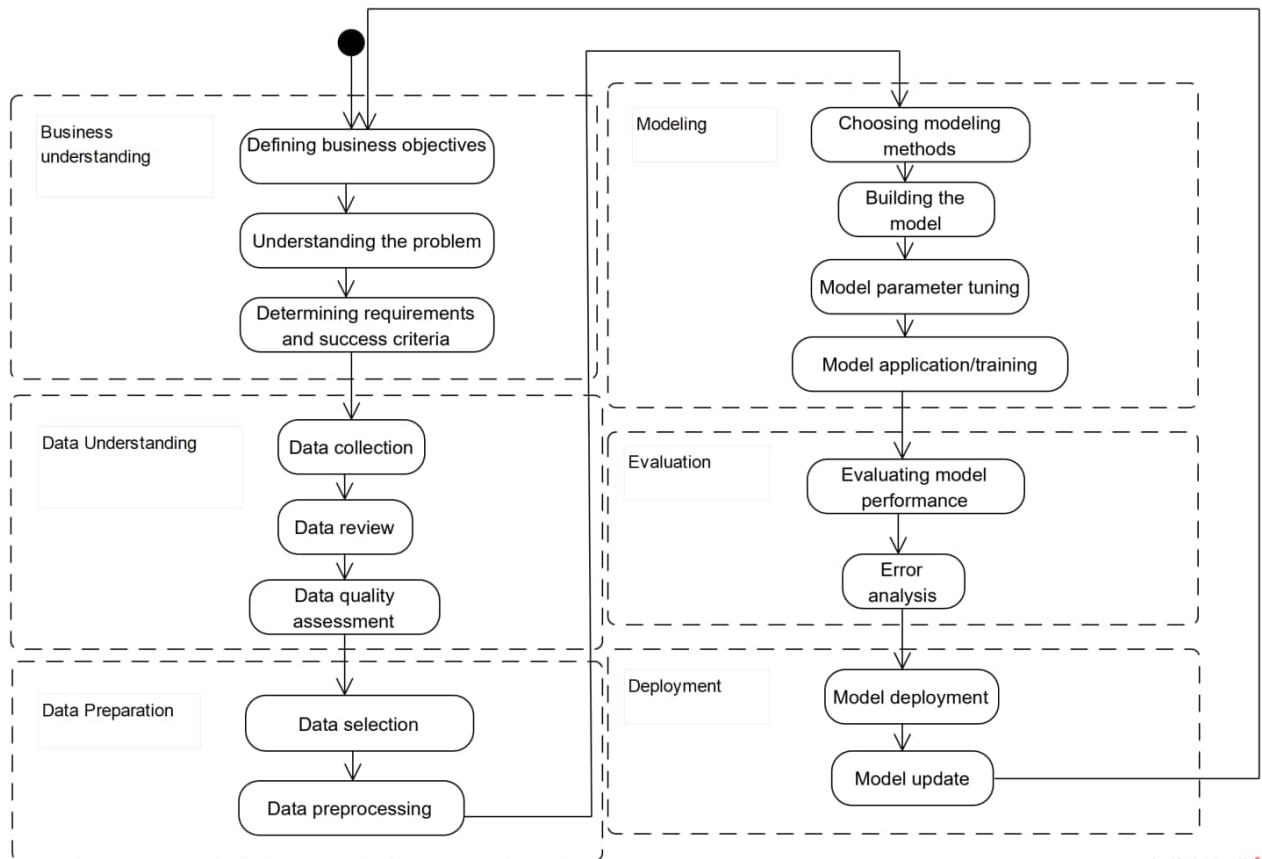

Figure 1 – A pipeline for creating annotated image datasets

Thus, adapting the CRISP-DM structure to computer vision tasks, a structured iterative process was developed that improves annotation quality and minimizes human intervention. Overall, the process is designed to improve the accuracy and speed of annotating of datasets, making it a tool in fields that require large amounts of annotated data, such as medicine, biology, and materials science.

## References

- [1] S. M. Kovalenko, O. S. Kutsenko, S. V. Kovalenko, A. S. Kovalenko, “Approach to the automatic creation of an annotated dataset for the detection, localization and classification of blood cells in an image”. *Radio Electronics, Computer Science, Control*, (1). 2024. 128. <https://doi.org/10.15588/1607-3274-2024-1-12>.
- [2] А. С. Коваленко, “Застосунок для автоматичного створення анованого набору даних зображень”, *Сучасні інформаційні технології та системи в управлінні [Електронний ресурс]* : 36. матеріалів V Міжнар. наук.-практ. конф. молодих вчених, аспірантів і студентів; 18–19 квітня 2024 р. – Київ: КНЕУ, 2024 – С. 273-275.
- [3] А. С. Коваленко, Д. А. Пелих, В. П. Северин, “Розробка і застосування алгоритмів та методів комп'ютерного зору для автоматичної обробки зображень”, *Інформаційні технології: наука, техніка, технологія, освіта, здоров'я. Information technologies: science, engineering, technology, education, health: тези доп. 31-ї Міжнар. наук.-практ. конф. MicroCAD-2023, 17-20 травня 2023 р./ред. Є. І. Сокол; уклад. Г. В. Лісачук. – Харків: НТУ "ХПІ", 2023. – С. 1037.*

## ANDROID-ЗАСТОСУНОК ДЛЯ УПРАВЛІННЯ НОТАТКАМИ «SHKIPER»: ВІД ІДЕЇ ДО РЕАЛІЗАЦІЇ

Бобров Ю. А., Шевченко І. В. (y.a.bobrov@student.khai.edu, i.shevchenko@khai.edu)  
Національний аерокосмічний університет ім. М.Є. Жуковського «ХАІ»

*На мові Kotlin з використанням інструментарію Jetpack Compose розроблено застосунок для Android-пристроїв «Shkiper», який дозволяє користувачу управляти нотатками та нагадуваннями. Інтерфейс застосунку поділено на три основні функціональні частини: робота з нотатками, робота з календарем подій та налаштування застосунку. Розроблений застосунок пропонує багато різних налаштувань, наприклад, зміна кольорової палітри застосунку, налаштування розміру шрифту, зміна іконки на головному екрані та ін.*

**Актуальність.** Чому Android-застосунки для нотаток стають все більш актуальними у сучасному світі? Відповідь проста: за допомогою таких застосунків користувач може значно покращити свою продуктивність, адже такі застосунки допомагають зберігати важливу інформацію (фіксувати ідеї, нагадування тощо), організовувати свій час та слідкувати за виконанням завдань, що особливо актуально для бізнес-людей і студентів. Корисність таких застосунків і визначає їх популярність у сучасному світі, невід'ємною частиною якого є постійно зростаючий інформаційний потік, який потребує управління.

Сучасні застосунки для нотаток, такі як Google Keep [1], ColorNote [2], пропонують широкий спектр функцій, які значно полегшують організацію інформації. Але вони мають і ряд недоліків, які варто проаналізувати і врахувати. Наприклад, більшість з зазначених застосунків вимагає постійного доступу до Інтернету для синхронізації даних між пристроями, що може бути незручно в умовах обмеженого або нестабільного підключення. Що стосується безпеки збережених нотаток, то іноді це питання викликає занепокоєння, особливо якщо нотатки містять конфіденційну інформацію, адже дані можуть зберігатися на серверах сторонніх компаній. Крім того, деякі застосунки мають доволі обмежений функціонал у безкоштовних версіях або відсутність можливості гнучкого налаштування інтерфейсу для індивідуальних потреб користувачів, що робить їх менш зручними.

**Постановка проблеми.** Проаналізувавши переваги найпопулярніших застосунків для нотаток (доволі широкий функціонал), а також виявлені недоліки (не всі застосунки забезпечують належний рівень зручності використання, наприклад, користувачі часто стикаються з проблемами, такими як неможливість форматування тексту, відсутність інтуїтивно зрозумілого інтерфейсу або відсутність календаря з подіями, що значно ускладнює повсякденне використання таких застосунків), було прийнято рішення щодо розроблення нового Android-застосунку для управління нотатками «Shkiper», який має врахувати як переваги так і недоліки проаналізованих аналогів.

**Основна частина.** Для Android-пристроїв було розроблено мобільний застосунок «Shkiper», який надає інструменти для зручної організації нотаток та створення постійних та періодичних нагадувань.

До основної функціональності застосунку «Shkiper» можна віднести:

- створення нотаток;
- планування нагадування з гнучкими режимами повторення (щоденно, щотижня, щомісяця, щорічно);
- форматування тексту нотаток (вирівнювання, фарбування, виділення, використання списків);
- можливість повернення до попереднього кроку при редагуванні;
- створення нагадувань з інтервалом повторень, індивідуальним кольором та іконкою;
- можливість швидкого пошуку та сортування за тегами;
- можливість поділитися нотаткою у текстовому, HTML, Markdown форматі та у форматі зображення;
- наявність календаря зі створеними подіями з можливістю обрати інтервал дат для відображення;
- відображення віджетів нотаток на головному екрані;

- створення локальних копій даних застосунку;
- перегляд локальної статистики дій користувача;
- зміна розміру шрифту у застосунку;
- можливість увімкнути безпечний режим, що унеможливило створення знімку або запису екрану, а також його демонстрації.

Застосунок «Shkiper» було розроблено на мові програмування Kotlin із використанням сучасного інструментарію Jetpack Compose, що дозволило розробити інтерактивний інтерфейс. Дизайн застосунку базувався на принципах Material Design 3 із додаванням унікальних елементів стилю, що забезпечило інтуїтивно зрозумілий і зручний інтерфейс користувача.

Перший прототип користувацького інтерфейсу було створено взимку 2023 року, його можна побачити на рис. 1.

Протягом усього періоду розроблення та підтримки застосунку «Shkiper» користувацький інтерфейс неодноразово зазнавав переосмислення та вдосконалення. Особлива увага приділялася його зручності та інтуїтивності для користувача. Було значно оновлено кольорову палітру, шрифти та їх розташування, а також форми елементів і поведінку інтерфейсу. Кожна деталь ретельно продумувалась, щоб створити максимально комфортний та естетично привабливий інтерфейс. Крім того, було внесено чимало інших поліпшень, які зробили інтерфейс не лише більш функціональним, але й більш гармонійним і сучасним. Поточний вигляд інтерфейсу застосунку можна побачити на рис 2.

Для зберігання інформації у застосунку «Shkiper» використовується документно-орієнтована база даних MongoDB, яка містить дві колекції з документами: одна колекція зберігає нотатки, а інша – нагадування. Для реалізації та управління базою даних застосовується бібліотека Realm, яка зберігає інформацію локально на пристрої. Це дозволяє користувачам отримувати доступ до своїх даних офлайн. За допомогою інструменту Dagger Hilt залежності бази даних впроваджуються у ViewModel, що забезпечує зручний доступ до даних і оптимізує процес взаємодії з ними.



Рисунок 1 – Перший прототип застосунку «Shkiper»



Рисунок 2 – Поточний вигляд застосунку

**Висновки.** Мобільний застосунок «Shkipер» для Android-пристроїв пропонує зручні рішення для організації нотаток та управління нагадуваннями, що значно спрощує повсякденне життя користувачів. Завдяки багатому набору функцій, включаючи текстове форматування, можливість редагування, налаштування нагадувань, швидкий пошук за тегами та календар подій, «Shkipер» задовольняє різноманітні потреби користувачів. Додаткові можливості, такі як віджети, локальні копії даних, статистика дій, а також безпечний режим, підвищують зручність та безпеку використання застосунку.

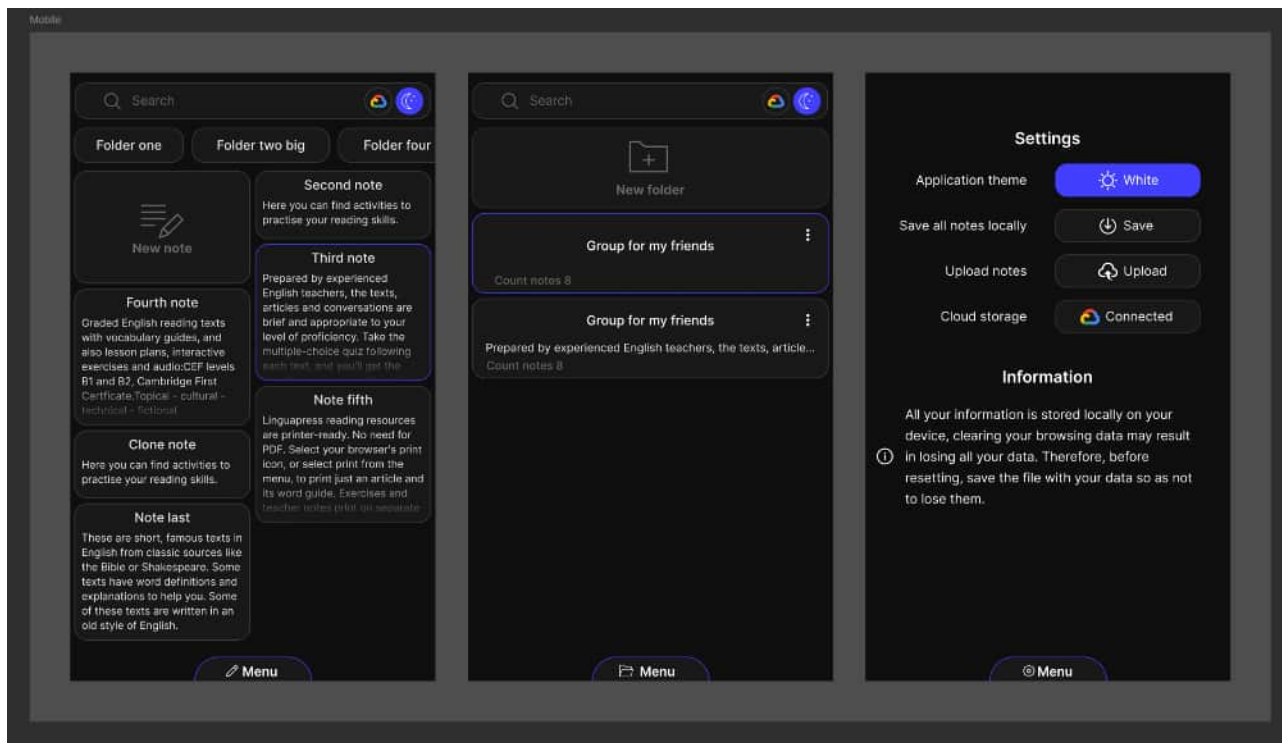
Для подальшого розвитку застосунку «Shkipер» можна розглянути впровадження нових функціональних можливостей, таких як інтеграція з популярними сервісами календарів та управління завданнями (наприклад, Google Calendar, Trello тощо), що дозволить користувачам синхронізувати свої нотатки та нагадування з іншими платформами. Також варто розглянути можливість використання штучного інтелекту для автоматичного створення нагадувань на основі аналізу поведінки користувача, а також функцію спільного редагування нотаток, що забезпечить командну роботу над проектами.

Застосунок «Shkipер» має відкритий вихідний код, розташований на GitHub (<https://github.com/Efimj/Shkiper>), а також доступний для завантаження з Google Play (<https://play.google.com/store/apps/details?id=com.jobik.shkiper>).

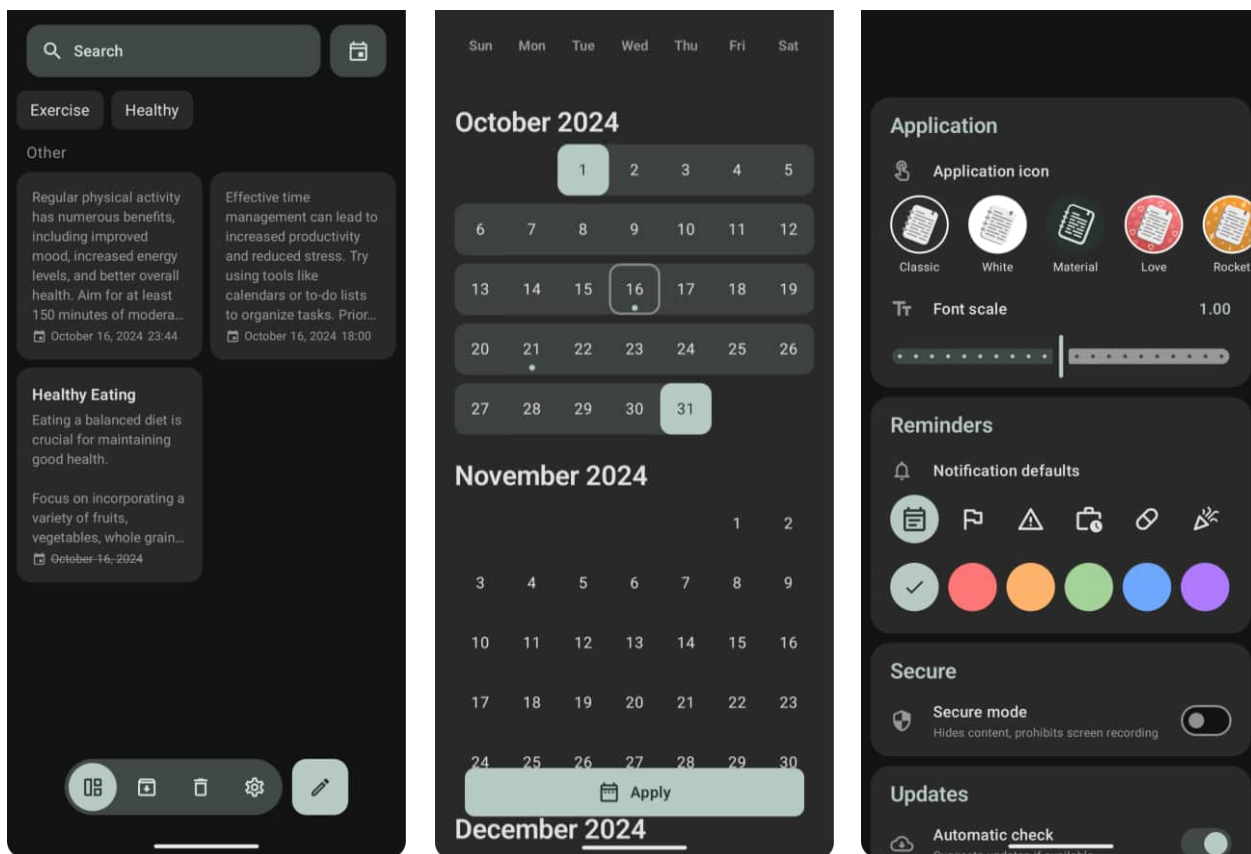
### Список використаної літератури

- [1] Google Keep. [Online]. Available: <https://keep.google.com> [Accessed: October 10, 2024].
- [2] ColorNote. [Online]. Available: <https://www.colornote.com> [Accessed: October 10, 2024].



**РОЗРОБКА ПЗ ДЛЯ АНАЛІЗУ ВМІСТУ ТЕКСТОВИХ ДОКУМЕНТІВ**

Вербинський Д. І., Сакалюк О. Ю., Попков Д. М. (danv4656@gmail.com),  
Одеський національний технологічний університет (Україна)

*У даній роботі представлено розроблене програмне забезпечення для аналізу текстових документів у форматах DOC, DOCX, TXT та PDF. Програма підраховує кількість абзаців, речень, слів, літер, а також знаків оклику і питань, надаючи графічне відображення результатів. Використання мови програмування Dart і фреймворка Flutter забезпечує високу продуктивність і зручність у використанні, що робить її доступною для широкого кола користувачів.*

Аналіз тексту відіграє важливу роль у сучасному інформаційному середовищі. Його застосування охоплює різні сфери, такі як освітній процес, наукові дослідження, аналіз соціальних мереж, редагування та переклад текстів, а також у корпоративному секторі для обробки документації та аналізу великих обсягів текстових даних. Метою даного дослідження є розробка програми для аналізу файлів формату .doc, .docx, .txt та .pdf для підрахунку кількості абзаців, речень, слів та символів. Для вирішення поставленої мети слід виконати наступні завдання: розробити програму для підрахунку абзаців, речень, слів і букв у тексті; реалізувати підрахунок ком, знаків питання та знаків оклику; забезпечити можливість вибору текстового файлу та визначити, які параметри слід проаналізувати.

Сьогодні зростає потреба в інструментах, які спрощують та автоматизують аналіз текстових даних. У міру збільшення обсягу інформації, що надходить до користувачів через Інтернет, а також у наукових, освітніх та корпоративних сферах, стає важливим мати зручні засоби для обробки та аналізу цих даних. Інформаційні технології відіграють ключову роль у розв'язанні цієї проблеми.

Використання інформаційних технологій у цій області полягає в розробці програм, які дозволяють користувачам швидко та ефективно аналізувати текстовий контент. Такі інструменти мають широке застосування в різних сферах для обробки документації та аналізу великих обсягів текстових даних. Обробка тексту стає надзвичайно важливою задачею сучасності, а використання інформаційних технологій полегшує та покращує цей процес у багатьох сферах.

Основними проблемами даної предметної галузі є точність аналізу тексту, оптимізації програмного забезпечення для роботи з великими обсягами текстового матеріалу, проблема сумісності та надійності роботи з різними форматами даних. Існує велика кількість готових рішень, зокрема «SUPERSEOPUS» [1], «Character Calculator» [2], «Лічильник символів HyperHost Україна» [3]. При аналізі аналогічних систем виявлено певні недоліки, такі як складність інтерфейсу, обмеження у роботі з різними форматами файлів чи недостатня точність підрахунків у випадку складних мовних конструкцій.

Програма повинна ідентифікувати абзаци, речення, слова, літери та знаки оклику в різних форматах даних, а також графічно відображати цю інформацію в інтерфейсі. Для реалізації обрано мову програмування Dart [4], яка оптимізована для створення UI. Вона забезпечує високу продуктивність розробки, а також працює на всіх платформах і має фреймворк Flutter [5]. Під час розробки було використано бібліотеку FilePicker для зручного вибору файлів. Для безпосередньої роботи з текстом застосовувалися стандартні методи мови програмування.

Основними етапами розробки програмного продукту є: аналіз вимог, створення програми, тестування та налагодження. Під час аналізу вимог було визначено основний функціонал програми, потреби користувачів та приблизний обсяг робіт. Крім того, була обрана мова програмування Dart, фреймворк Flutter та необхідні бібліотеки.

Найважливішим етапом є розробка програмного забезпечення, на якому пишеться код для забезпечення повноцінної роботи системи. Процес розробки починається з генерації проєкту в командному рядку, після чого робота продовжується в редакторі коду. Першою функцією, яку було реалізовано, була функція для вибору файлу, після чого були створені окремі функції для підрахунку параметрів згідно з завданням. Завершальним кроком стало графічне відображення отриманих даних.

Етап тестування та налагодження є останнім у процесі реалізації і включає перевірку працездатності системи, виконання різних тестових сценаріїв для впевненості в коректності роботи програми, а також у відповідності до вимог і стандартів безпеки. Важливо відзначити, що кожен з цих етапів є критично важливим для успішної реалізації програмного продукту.

Під час запуску програми користувач потрапляє на головний екран програми (рис.1), де для подальшої роботи програми потрібно натиснути на кнопку «+», щоб завантажити файл. Обравши за допомогою чекбоксів параметри аналізу документів – користувач задає параметри аналізу і після цього натискає на «Count» для того, щоб виконати аналіз документу та підрахунок обраних параметрів.

Окрім переліченого функціоналу було додано можливість передперегляду вмісту файлу. Для цього потрібно натиснути на кнопку з іконкою «preview». Дане програмне забезпечення можна застосовувати для підрахунку різних даних у документі. За допомогою цієї програми користувачі можуть отримувати графічно представлену інформацію про кількість літер, слів, речень, абзаців, а також розділових знаків в тексті.

Отже, розроблене програмне забезпечення відповідає сучасним вимогам аналізу текстових даних, що особливо важливо в умовах зростання обсягу інформації, доступної користувачам. Інструмент, що автоматизує підрахунок різних елементів тексту, є корисним у багатьох сферах, включаючи освіту, науку та бізнес. Програма здатна здійснювати підрахунок абзаців, речень, слів, літер, а також знаків оклику та питань. Графічне відображення результатів аналізу дозволяє користувачам швидко сприймати інформацію та приймати обґрунтовані рішення на її основі.

Інтерфейс програми розроблений зручним для користувачів, є легким у налаштуванні та не потребує високої обчислювальної потужності. Це робить програму доступною для широкого кола користувачів. Використання мови програмування Dart і фреймворка Flutter забезпечує високу продуктивність та кросплатформність, що є суттєвою перевагою для подальшого розвитку програми.



Рисунок 1 – Приклад роботи програми

Подальший розвиток програми включатиме додавання нових функцій, таких як аналіз стилістичних характеристик тексту, можливість роботи з іншими форматами файлів та інтеграцію з популярними платформами для обробки текстів. Це дозволить розширити функціонал програми та підвищити її цінність для користувачів.

### Список використаної літератури

- [1] «Word Counter Pro». Superseoplus. Accessed: Oct. 8 2024. [Online]. Available: <https://superseoplus.com/word-counter-pro>
- [2] «Кількість символів». Character Calculator. Дата звернення: 8 жовт. 2024. [Онлайн]. Доступно: <https://charactercalculator.com/uk/>
- [3] «Кількість символів і слів Онлайн - лічильник знаків, літер та чисел». HyperHost Україна. Дата звернення: 8 жовт. 2024. [Онлайн]. Доступно: <https://hyperhost.ua/tools/uk/character-counter>
- [4] «Dart documentation». Dart. Accessed: Oct. 9 2024. [Online]. Available: <https://dart.dev/guides>
- [5] «Flutter documentation». Flutter. Accessed: Oct. 9 2024. [Online]. Available: <https://docs.flutter.dev/>

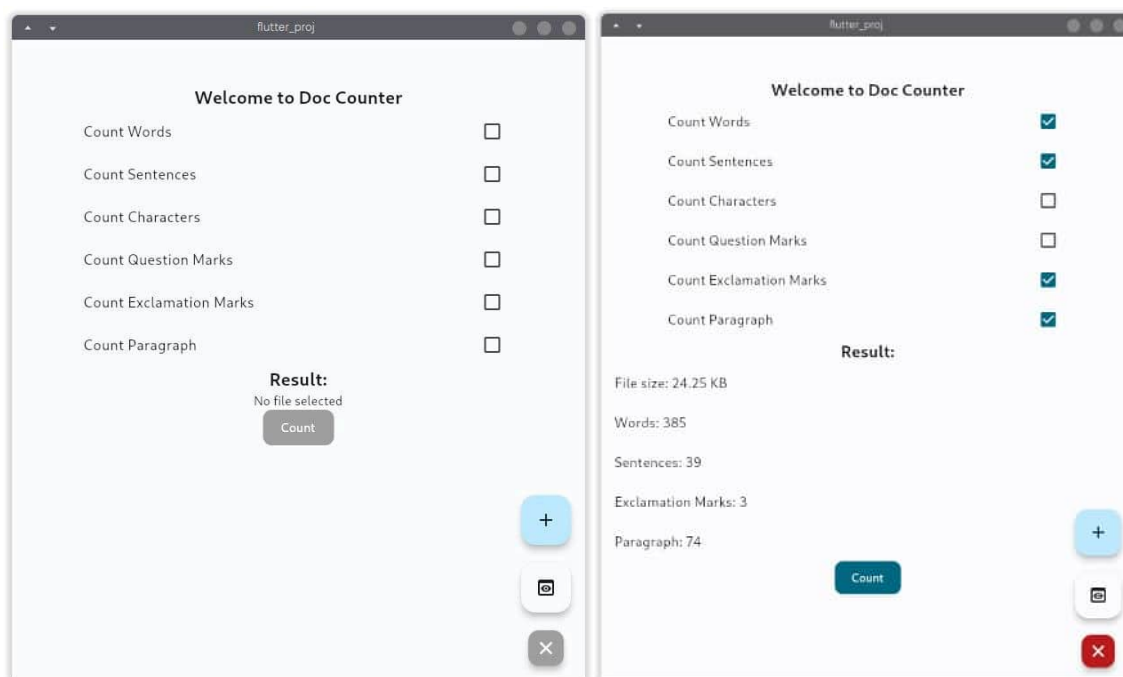
УДК 004.6

## ВИКОРИСТАННЯ БЛОКЧЕЙН-ТЕХНОЛОГІЙ У СТВОРЕННІ БЕЗПЕЧНИХ ІНФОРМАЦІЙНИХ СИСТЕМ

Вихрист О.В., Петрова Р.В. (oksana.vykhryst@nure.ua, roksana.petrova@nure.ua)  
Харківський національний університет радіоелектроніки (Україна)

*У тезах розглянуто блокчейн-технології як інноваційний інструмент для забезпечення безпеки інформаційних систем. Визначено основні проблеми сучасних систем безпеки, а також як блокчейн може їх вирішити. Описано принципи роботи блокчейну, включаючи децентралізацію, криптографію та консенсусні алгоритми. Досліджено приклади застосування блокчейну у фінансових, медичних та державних інформаційних системах. Висвітлено переваги та виклики впровадження технології. Висновки тез відповідають на питання про ефективність блокчейн-технологій у покращенні безпеки даних і вказують на можливі напрямки подальших досліджень.*

З розвитком цифрових технологій та активним поширенням інформаційних систем постає проблема забезпечення безпеки даних. У сучасних умовах кіберзагрози стають дедалі складнішими і можуть серйозно впливати на роботу організацій та користувачів. Традиційні методи захисту інформації часто не справляються із сучасними атаками, такими як фішинг, зломи баз даних, DDoS-атаки. Блокчейн пропонує новий підхід до вирішення цих проблем завдяки своїй децентралізованій структурі, яка значно знижує можливості для зловмисників втручатися в роботу систем.

Завдання, які вирішує блокчейн у системах безпеки:

- захист даних від несанкціонованого доступу – блокчейн зберігає дані у вигляді зашифрованих блоків, кожен з яких має свій унікальний підпис. Це забезпечує надійний захист від несанкціонованих змін або доступу до інформації;
- прозорість і відслідковуваність операцій – усі дії в блокчейні записуються в публічному або приватному реєстрі, що дозволяє відстежити кожну транзакцію і перевірити її на відповідність;
- децентралізація – відсутність центрального контролю над системою знижує можливість здійснення централізованих атак, таких як атаки на сервер або базу даних;
- запобігання фальсифікації даних – будь-які зміни в даних блоку одразу ж відображаються в усьому ланцюгу блоків, що ускладнює спроби маніпулювати інформацією;
- швидке підтвердження транзакцій – використання смарт-контрактів дозволяє автоматизувати виконання умов договорів без необхідності у посередниках, що прискорює обробку інформації.

Блокчейн являє собою розподілену базу даних, що складається з послідовно з'єднаних блоків інформації. Кожен блок містить хеш попереднього блоку, що робить будь-які зміни в ланцюгу відразу помітними. Децентралізована природа блокчейну означає, що він не має центрального вузла, який можна атакувати або зламати, що робить його більш стійким до кіберзагроз.

Однією з ключових переваг блокчейну є криптографія, яка захищає кожен блок за допомогою хешування та цифрових підписів. Дані, зашифровані таким чином, надзвичайно важко змінити або підробити. Алгоритми консенсусу, такі як Proof of Work або Proof of Stake, забезпечують, що всі

учасники мережі погоджуються на достовірність транзакцій перед їх записом у ланцюг. Це виключає можливість подвійної витрати коштів або маніпуляції даними.

Використання блокчейну у фінансових системах уже стало стандартом для таких криптовалют, як Bitcoin та Ethereum. Завдяки його можливостям захисту від фальсифікації даних, багато банків та фінансових інституцій почали впроваджувати блокчейн для захисту транзакцій та управління даними клієнтів. У медичній сфері блокчейн допомагає створювати безпечні електронні медичні картки, до яких можуть мати доступ лише авторизовані лікарі або пацієнти, зберігаючи конфіденційність інформації. Державні структури також можуть використовувати блокчейн для створення безпечних систем голосування або управління реєстрами нерухомості, де критично важливим є захист від фальсифікацій та прозорість операцій.

Попри всі переваги, блокчейн має певні недоліки та виклики, які обмежують його застосування. Одним із ключових викликів є масштабованість. Чим більше транзакцій додається в блокчейн, тим більше ресурсів необхідно для їх обробки, що призводить до зростання часу підтвердження транзакцій. Це особливо актуально для великих систем із мільйонами користувачів.

Інша проблема – енергозатрати. Алгоритми консенсусу, такі як Proof of Work, потребують значної обчислювальної потужності для перевірки кожного блоку. Це призводить до великого споживання електроенергії, що може бути економічно невігідним для деяких компаній.

Крім того, блокчейн не може повністю замінити традиційні методи безпеки, оскільки навіть у децентралізованих системах можуть виникати вразливості, пов'язані з помилками в смарт-контрактах або вразливостями в криптографії.

Подальший розвиток блокчейн-технологій має величезний потенціал, і з огляду на поточні тенденції можна виділити кілька ключових напрямків. По-перше, інтеграція блокчейну з іншими передовими технологіями, такими як штучний інтелект (ШІ) і Інтернет речей (IoT), може суттєво підвищити рівень безпеки інформаційних систем. Наприклад, системи, що поєднують блокчейн і ШІ, можуть автоматично виявляти аномалії в транзакціях і блокувати їх у реальному часі, що дозволяє запобігти шахрайству.

По-друге, розвиток приватних та консорціумних блокчейнів може зменшити енергозатрати та підвищити ефективність роботи систем. Такі рішення, як Hyperledger, уже активно використовуються в бізнесі для створення приватних блокчейн-мереж, які забезпечують високий рівень конфіденційності та контролю.

Використання блокчейн-технологій у створенні безпечних інформаційних систем має значний потенціал для захисту даних від зловмисних дій. Блокчейн забезпечує високий рівень захисту завдяки децентралізації, криптографії та прозорості операцій. Це робить його ідеальним інструментом для систем, де важливо забезпечити недоторканність даних та знизити можливість їх фальсифікації.

Однак блокчейн стикається з певними викликами, такими як масштабованість та енергозатрати, які потрібно вирішувати для його успішного впровадження в масові інформаційні системи. Подальші дослідження можуть бути спрямовані на покращення алгоритмів консенсусу, щоб зменшити енерговитрати, та на підвищення масштабованості технології, щоб вона могла обробляти великі обсяги транзакцій.

Загалом, блокчейн представляє важливий крок уперед у розвитку безпеки інформаційних систем, особливо у сферах, де необхідна висока прозорість і захист даних.

### Список використаної літератури

1. K. Huang та W. Ma, Blockchain Internet: How Blockchain Breakthroughs Empower the Cryptocurrency, Privacy, and Security Foundations of the Metaverse. Wiley Sons, Inc., John, 2022.
2. V. K. Shukla, S. Vyas, S. Gupta та A. Prasad, Blockchain Technology: Exploring Opportunities, Challenges, and Applications. Taylor Francis Group, 2022.
3. E. Elrom, The Blockchain Developer. Berkeley, CA: Apress, 2019.



## ОСОБЛИВОСТІ РОЗРОБКИ ФРЕЙМВОРКУ ДЛЯ ТЕСТУВАННЯ UI ЧАСТИНИ ВЕБДОДАТКІВ

Скорук Д.А., Глинчук Л.Я.(lydmilaglin@ukr.net)

Волинський національний університет імені Лесі Українки (Україна)

*В тезах проаналізовано особливості розробки фреймворку для тестування UI частини вебдодатків. Обґрунтовано значення автоматизації тестування для забезпечення якості програмного забезпечення. Основна частина охоплює ключові аспекти, такі як кросплатформенність, підтримка різних мов програмування, інтеграція з CI/CD системами та переваги використання сучасних інструментів, таких як Selenium, Cypress та Playwright. Окрему увагу приділено аспектам тестування, включаючи перевірку функціональності, адаптивності та продуктивності інтерфейсу. Підкреслено, що розробка фреймворку є важливим етапом, який не лише забезпечує коректність роботи інтерфейсу, а й підвищує загальну ефективність розробки. Рекомендовано подальші дослідження в напрямку інтеграції нових технологій, зокрема штучного інтелекту, для оптимізації процесів тестування.*

У сучасній розробці вебдодатків тестування є ключовим елементом забезпечення якості програмного забезпечення. Особливо важливою є перевірка інтерфейсу користувача (UI), оскільки саме він є основним засобом взаємодії користувача з додатком. Автоматизація тестування UI дозволяє зменшити кількість помилок, підвищити швидкість розробки та знизити витрати на ручне тестування.

Розробка спеціалізованого фреймворку для автоматизації тестування UI частини вебдодатків включає в себе низку важливих аспектів: від вибору архітектури і технологій до забезпечення кросбраузерної сумісності та масштабованості. Окрім цього, ефективний фреймворк повинен підтримувати можливість інтеграції з системами контролю версій, відстеження багів та безперервної інтеграції (CI/CD), що дозволяє інтегрувати тестування в загальний процес розробки. [1]

У цьому контексті, вибір інструментів і підходів для розробки такого фреймворку є критичним, оскільки він має забезпечити високу продуктивність тестування, легкість у використанні та масштабованість. З огляду на ці вимоги, дослідження існуючих рішень і їхніх характеристик, таких як Selenium, Cypress, Playwright та інших, допоможе визначити оптимальні підходи до створення фреймворку для тестування UI вебдодатків.

Останні дослідження в Україні в галузі тестування UI вказують на те, що український сектор UX/UI активно розвивається, а це привертає увагу світових компаній. Багато міжнародних гігантів, таких як Apple та Uber, вже співпрацюють з українськими фахівцями. Цей розвиток свідчить про зростаючу популярність автоматизованого тестування UI, оскільки компанії шукають способи зменшення витрат і підвищення ефективності розробки програмного забезпечення. [2]

Дослідження в нашій країні також охоплюють порівняльні аналізи різних фреймворків автоматизованого GUI тестування. Наприклад, в одному з досліджень порівнювалися друге покоління (Espresso) та третє покоління (EyeAutomate) фреймворків, де обидва показали подібну продуктивність, проте третє покоління дозволяло створювати «кращі» тести через простоту використання. [3]

Дуже активно розвивається стартап-екосистема, що також сприяє інноваціям у галузі тестування UI. Наприклад, стартапи, такі як GitLab і Grammarly, демонструють можливості українських розробників у створенні ефективних рішень для тестування та розробки продуктів, що відповідають міжнародним стандартам. [2]

Згідно з «The State of Developer Ecosystem in 2023» від JetBrains, 80% респондентів зазначили, що тестування є важливою частиною їхніх проектів. Це вказує на зростаючу важливість тестування, зокрема автоматизації, у процесі розробки ПЗ. [3]

Ці дослідження підкреслюють зростаючу важливість та роль автоматизованого тестування UI в Україні, а також сприяють формуванню країни як важливого гравця на глобальному ринку IT послуг.



Фреймворк для тестування UI частини вебдодатків – це інструмент, що забезпечує автоматизацію процесів тестування користувацького інтерфейсу. Його розробка вимагає врахування кількох ключових аспектів, таких як кросплатформенність, підтримка різних мов програмування, інтеграція з CI/CD системами та можливість простого написання тестів.

Кросплатформенність має велике значення, оскільки сучасні вебдодатки можуть працювати на різних операційних системах, таких як Windows, macOS або Linux, а також у різних браузерах. Це вимагає від фреймворку можливості виконувати тести на всіх цих середовищах, щоб забезпечити однакову поведінку інтерфейсу для всіх користувачів [5].

Важливою характеристикою сучасних UI фреймворків є підтримка різних мов програмування, оскільки вебдодатки можуть бути написані на різних технологіях. Для тестувальників це означає гнучкість у виборі інструментів, що дозволяє використовувати мовні особливості для конкретних проектів, таких як Python, Java, або JavaScript. Це також дозволяє забезпечити кращу інтеграцію з існуючою інфраструктурою розробки та тестування [6].

Автоматизація тестування є ключовим елементом успішного розвитку та підтримки великих проектів. Автоматизація дозволяє швидко виконувати тести після кожної зміни в коді, що зменшує ймовірність людських помилок і прискорює процес випуску нових версій програмного забезпечення. Важливою складовою цього процесу є звіти та логи, які генеруються після кожного запуску тестів. Ці звіти допомагають тестувальникам швидко ідентифікувати проблеми, переглядаючи подробиці, як-от логи помилок, знімки екранів або відео тестової сесії [7].

Ще однією критичною особливістю є підтримка візуального тестування, яке перевіряє не лише функціональні можливості UI, але й його зовнішній вигляд. Це особливо важливо для проектів, де дизайн та користувацький досвід є ключовими, оскільки зміни в розміщенні елементів або їх вигляді можуть негативно вплинути на користувацький досвід [8].

Вибір технологій для фреймворку залежить від специфіки проекту. Серед популярних інструментів для автоматизації тестування UI можна виділити Selenium, Cypress та Playwright. Selenium є одним із найпоширеніших інструментів, що підтримує тестування на різних мовах програмування і в різних браузерах. Cypress, у свою чергу, пропонує швидший та більш простий спосіб написання тестів для розробників, використовуючи JavaScript. Playwright, як новіший фреймворк, надає можливості автоматизації тестування на всіх сучасних браузерах, включаючи візуальне тестування [9].

Тестування різних компонентів UI охоплює перевірку функціональності кожного елемента інтерфейсу, таких як кнопки, форми та випадаючі списки. Це дозволяє впевнитися, що кожен елемент виконує свої завдання відповідно до бізнес-логіки. Також важливим є кросбраузерне тестування, яке забезпечує правильну роботу додатку на різних браузерах. Крім того, перевірка адаптивності гарантує, що додаток коректно відображається на різних розмірах екранів, таких як мобільні телефони, планшети або десктопи [10].

Продуктивність інтерфейсу також є важливим аспектом тестування, оскільки користувачі очікують швидкої реакції додатку на їхні дії. Це включає перевірку часу завантаження сторінки та часу відгуку елементів UI. Затримки в роботі інтерфейсу можуть призвести до негативного користувацького досвіду, тому цей показник є критично важливим [11].

Інтеграція фреймворку з DevOps практиками та CI/CD системами дозволяє автоматизувати процеси розробки та тестування. Це забезпечує безперервне тестування та автоматичний випуск нових версій програмного забезпечення, що робить процеси більш ефективними та надійними. Контейнеризація через Docker дозволяє створювати незалежні середовища для тестування, що зменшує ризики конфліктів під час запуску тестів у різних середовищах [12].

Проте, розробка фреймворку для тестування UI може зіткнутися з низкою проблем. Однією з найбільш поширених є часті зміни в інтерфейсі, що може призводити до нестабільності тестів. Також можуть виникати помилкові спрацювання тестів, коли тести видають помилки через незначні зміни в інтерфейсі або зовнішніх бібліотеках [13].

Розробка фреймворку для тестування UI частини вебдодатків є важливим етапом у забезпеченні якості програмного забезпечення. Автоматизація тестування дозволяє суттєво підвищити ефективність і точність процесів, що критично важливо в умовах постійно змінюваних вимог ринку та високої конкуренції. Кросплатформенність, підтримка різних мов програмування, інтеграція з CI/CD системами та можливість візуального тестування – це лише кілька ключових аспектів, що визначають успіх такого фреймворку.

Застосування сучасних інструментів, таких як Selenium, Cypress та Playwright, дозволяє тестувальникам автоматизувати перевірки функціональності та продуктивності вебдодатків, що в свою чергу забезпечує надійність та задоволеність користувачів. Незважаючи на виклики, пов'язані з частими змінами в інтерфейсі та можливими помилками тестів, належно розроблений фреймворк може значно знизити ризики та підвищити якість програмного забезпечення.

У підсумку, основна мета розробки фреймворку для тестування UI – це не лише забезпечення коректності роботи інтерфейсу, але й підвищення загальної ефективності розробки програмного забезпечення, що безпосередньо впливає на задоволеність кінцевих користувачів. Наступні дослідження в цій області можуть зосередитися на нових підходах до тестування, а також на інтеграції штучного інтелекту для підвищення точності і швидкості тестування, що відкриває нові перспективи для автоматизації тестування UI у майбутньому.

### Список використаної літератури

- [1]. Геренштейн П.А. Дипломний проєкт «Система генерації автоматичних тестів для вебзастосунків». *DSpace :: ELAKPI :: Репозитарій КІП ім. Ігоря Сікорського*. URL: <https://ela.kpi.ua/server/api/core/bitstreams/ac53225b-070d-4e03-badc-c05d56b92acd/content>
- [2]. Ukraine: The Emerging UX/UI Silicon Valley of Eastern Europe | Turumburum.com. *UI/UX design company for improving your KPIs | Turumburum.com*. URL: <https://turumburum.com/blog/ukraine-the-emerging-ux-ui-silicon-valley-of-eastern-europe>
- [3]. Estimating Return on Investment for GUI Test Automation Frameworks. *ar5iv*. URL: <https://ar5iv.labs.arxiv.org/html/1907.03475v2>
- [4]. Testing - The State of Developer Ecosystem in 2023 Infographic. *JetBrains: Developer Tools for Professionals and Teams*. URL: <https://www.jetbrains.com/lp/devecosystem-2023/testing/>
- [5]. Ligus, J. *UI-Test: A Model-Based Framework for Visual UI Testing*. SpringerLink, 2023.
- [6]. «Software Testing Trends in 2024.» LambdaTest, 2024. URL: <https://www.lambdatest.com/blog/software-testing-trends-in-2024/>
- [7]. Meszaros, G. *XUnit Test Patterns: Refactoring Test Code*. Pearson Education, 2020.
- [8]. «Comparative Study on GUI Testing Frameworks.» IEEE Xplore, 2023. URL: <https://ieeexplore.ieee.org/document/9475413>
- [9]. «Selenium Documentation.» SeleniumHQ, 2023. URL: <https://www.selenium.dev/documentation/>
- [10]. «Cypress Testing Framework: Overview & Features.» Cypress.io, 2023. URL: <https://www.cypress.io/features/>
- [11]. Satyanarayanan, M. *The Importance of Performance in UI Testing*. Elsevier, 2023.
- [12]. Kim, S. *DevOps for Dummies*. Wiley Publishing, 2023.
- [13]. Jones, C. *Challenges in Automated UI Testing*. Cambridge University Press, 2022.

### SOFTWARE COMPLEXITY-PERFORMANCE COMPARATIVE ASSESSMENT

D. Hruzin, O. Lytvynov (hruzin\_d@365.dnu.edu.ua, lytvynov@ffeks.dnu.edu.ua)  
Oles Honchar Dnipro National University

*The paper proposes an alternative to traditional Multi-Criteria Decision Analysis methods for evaluating software components. This method takes into account not only the performance evaluation but also the complexity of component implementation and maintenance. The paper also presents the results of an experiment applying this method in practice and compares its outcomes with those obtained using the Analytic Hierarchy Process.*

Software components can be evaluated based on numerous characteristics. However, when deciding on a component for use, the two main characteristics typically considered are implementation complexity and performance.

The choice of components for building an information system depends on the system's priorities, which may be straightforward in some cases. For certain systems, performance is critical, and solutions

are selected regardless of implementation complexity. Conversely, in other cases, where performance is not as crucial, simpler solutions are usually chosen to minimise development resources.

However, some situations present ambiguous priorities. When in such cases two approaches are compared, one may offer higher performance while the other has lower complexity, leading to the need to balance complexity and performance.

**The goal of this work** is to propose a method for evaluating software components that combines complexity and performance parameters into a single metric. This approach enables the assessment of each solution being compared using this unified method, allowing for a justified selection of the most suitable option based on the balance between complexity and performance.

**Existing Solutions.** There are various methods for separately evaluating performance and complexity. These include Lines of Code (LOC) [1], Cognitive Functional Size [2], Dep-degree Metrics [3], McCabe's Cyclomatic Complexity [4], Halstead Software Science Metrics [5], and others, which provide different approaches to measuring complexity. To assess performance, data is typically gathered from multiple time measurements, and the average or median value is calculated using various mathematical methods.

For a comprehensive evaluation, Multi-Criteria Decision Analysis (MCDA) methods are commonly used. MCDA is a multi-step process that employs a set of methods to structure and formalize decision-making processes transparently and consistently [6]. An example of such a method is the Analytic Hierarchy Process (AHP) [7], which involves constructing a pairwise comparison matrix of alternative parameters for each evaluation criterion (B) and a weight vector of evaluation criteria (W). By multiplying the matrix by the vector, a set of values corresponding to the weight of each alternative (R) is obtained. The optimal choice ( $r_{opt}$ ) is determined as the maximum value from this set.

$$R = B \times W; \quad r_{opt} = \max|r_1; r_2; \dots r_n|$$

These methods are widely used and often yield good results, but in the software evaluation case, applying the Analytic Hierarchy Process (AHP) may pose some challenges. Firstly, performance and complexity are opposing factors, making it non-trivial to determine the appropriate weight for the inverse of complexity. Secondly, for a comprehensive evaluation of complexity, it is necessary to consider both the implementation and maintenance complexity of the software component. For a regular person, setting the correct weights for these three parameters can be quite challenging.

**Main Part.** MCDA methods have a very wide range of applications. It is proposed to narrow the scope of the method to the evaluation of software components, thereby simplifying the assessment algorithm for the end user. We can formulate it as a formula that represents the ratio of performance to the sum of implementation complexity and maintenance complexity (Formula 1).

$$E = c * \frac{P}{a * C_i + b * C_m} * 10^l \quad (1)$$

To ensure the flexibility of the method, we introduce coefficients  $a$  and  $b$ , which serve as weights for the complexity parameters relative to each other, and a coefficient  $c$ , which sets the priority of the performance ratio over code simplicity. Depending on the methods used for assessing complexity and performance, the result can be expressed as very small or very large positive numbers. To make the result more readable, we introduce a scaling coefficient  $l$ , which can be either positive or negative. It is important to note that when comparing several approaches, all coefficients must have the same values across all measurements.

**Experiment.** For the experiment, several methods for synchronizing causal events in an event-sourced system were selected. The experiment consisted of two stages: implementing basic versions of the methods and then updating the implementations to account for adding new causal events pair. The experiment's code is available on GitHub [8]. Performance measurements were taken, as well as evaluations of integration complexity and maintenance complexity for each of the four methods. The results of these measurements are shown in Table 1.

To measure complexity, the Halstead Metrics method [5] was used. Performance metrics were obtained by measuring execution time, and the results were normalized relative to the fastest method. Thus, the fastest method has a performance score of 100%, while the performance of the other methods is assessed relatively to it.

The following calculations were performed:

*Evaluation using the Proposed Approach.* Since it is considering that both performance and complexity are important and both implementation and maintenance complexity weights are equal, the coefficient  $c$  was set to 1 and the coefficients  $a$  and  $b$  were set to 0.5. In other cases, coefficient selection may involve using the Rank Correlation method [9]. The evaluation results were normalized for easier comparison with the results from the AHP algorithm calculations.

Table 1. Complexity and performance metrics

	Method 1	Method 2	Method 3	Method 4
Integration Complexity	13262.27	666.09	9297.1	9225.34
Maintenance Complexity	7794.03	0	9186.74	1816.43
Average Execution Time	50.67	33585.67	109	55.33
Relative Performance	100	0.62	52.05	81.67

*Evaluation using AHP with Halstead complexity metrics.* Some challenges arose with this method. When trying to calculate inverse values for the complexity metrics, two approaches were attempted: subtracting the metrics from the maximum value; and raising metrics to the power of -1. In both cases, the results were not practically relevant.

The most relevant outcomes were obtained when calculating for the worst method. The evaluation criteria were average execution time, integration complexity, and maintenance complexity. The methods were assessed using the AHP algorithm, after which the evaluation result was inverted and normalized again. The weights were chosen to match the weights used in the previous calculations as follows: the weight for performance was set to 0.5, for integration complexity to 0.25, and for maintenance complexity to 0.25.

*Evaluation using AHP with expert evaluation metrics.* To get a more comprehensive picture, an additional experiment was conducted. Instead of Halstead complexity metrics, expert evaluation was used. A group of five experienced developers with 5 to 15 years of development experience assessed the simplicity of implementation and maintenance for each method on a scale from 1 to 10. Based on the relative performance and average expert ratings, the methods were evaluated using the AHP algorithm. The calculation results are summarised in Table 2.

Table 2. Evaluation results

	Method 1	Method 2	Method 3	Method 4
Suggested approach	0.3	0.06	0.18	0.47
AHP (metrics)	0.26	0.17	0.27	0.3
AHP (expert evaluation)	0.29	0.18	0.2	0.33

**Discussion.** The results of the experiment show that the fourth method leads in all three evaluations. However, the ranking of the first and second methods differs between the proposed approach (4→1→3→2) and the AHP method based on complexity calculated using Halstead metrics



(4→3→1→2). In contrast, the ranking of methods in the expert opinion-based AHP evaluation (4→1→3→2) aligns with the ranking from the proposed approach. This consistency confirms that the proposed method is sufficiently relevant for evaluating software components.

**Conclusions.** This paper presents a Software Complexity-Performance Comparative Assessment approach. Using this method, several software solutions were evaluated. Similar calculations were conducted using the AHP algorithm based on different input data to assess complexity, specifically Halstead metrics and expert evaluation. Based on the results of the experiment, corresponding conclusions were drawn.

## References

- [1] Bogdan St. Software development cost estimation methods and research trends. Computer Science, Vol. 5, pp. 67-86, 2003. DOI: 10.7494/csci.2003.5.1.3608.
- [2] Misra S. Measurement of Cognitive Functional Sizes of Software. International Journal of Software Science and Computational Intelligence. April 2009. Pages: 91-100. DOI: 10.4018/jssci.2009040106.
- [3] Beyer D., Häring P. A Formal Evaluation of DepDegree Based on Weyuker's Properties. Conference: Proceedings of the 22nd International Conference on Program Comprehension. June (2014). DOI: 10.1145/2597008.2597794.
- [4] McCabe T.J. A Complexity Measure. IEEE Transactions on Software Engineering, SE-2, 308-320. (1976). DOI: 10.1109/TSE.1976.233837.
- [5] M. H. Halstead. Elements of Software Science. Elsevier, New York, (1977). ISBN: 978-0444002051.
- [6] Langemeyer J., Gomez-Baggethun E., Haase D., Scheuer S., Elmqvist T. Bridging the gap between ecosystem service assessments and land-use planning through Multi-Criteria Decision Analysis (MCDA). Environmental Science & Policy 2016:62:45–56. <https://doi.org/10.1016/j.envsci.2016.02.013>
- [7] Whitaker R. The Analytic Hierarchy Process – What It Is and How It Is Used / R. Whitaker // Mathematical Modelling. – 1987. – Vol. 9, Issue 3-5. – P. 161-176. DOI: 10.1016/0270-0255(87)90473-8.
- [8] Hruzin D. (2024). Link to GitHub repository with experiment. URL: <https://github.com/dmitryhruzin/causal-event-experiment>.
- [9] Blest D. Theory & Methods: Rank Correlation — an Alternative Measure. March (2000). DOI: 10.1111/1467-842X.00110.

УДК: 004.588

## МЕТОД КОМБІНУВАННЯ ТРИВИМІРНИХ МОДЕЛЕЙ ДЛЯ ПРОСТОРОВОГО МОНІТОРИНГУ СЦЕНИ

Губський Я.М., Губський О.М. (aleksey.gubsky@gmail.com)  
Інститут Інформаційних технологій та систем НАН України

*У тезах розглядається застосування методу комбінування тривимірних моделей для вирішення задач автоматизації у сценічному виробництві. Аналізуються переваги запропонованого методу перед існуючими рішеннями у галузі.*

*Ключові слова: інтерфейс користувача, інтелектуальний моніторинг, 3D-об'єкт, комбінування тривимірних моделей.*

Бурхливий розвиток інтелектуальних технологій та обчислювальних можливостей відкрило нові можливості для сценічного виробництва. Новітні технології та інноваційні підходи дозволяють ширше поглянути на галузь автоматизації стосовно театрального та виставкового процесу загалом та інтелектуалізації процесів просторового моніторингу сцени зокрема [1].

При вирішенні задач автоматизації сценічного виробництва для визначення об'єктів сцени виникає проблема комбінування різних 3D-моделей, що не узгоджені між собою за рядом параметрів, таких як масштаб, перспектива, тощо. Тобто необхідне узгодження цифрових даних, представлених різними масивами. На практиці, результат подібного комбінування об'єктів сцени досягається за численні ітерації з використанням ручного корегування масштабу моделей.



Пропонується для прискорення та спрощення роботи з моделями 3D-об'єктів у 2D-середовищі поширити спосіб комбінування тривимірних моделей на обробку даних у процесі інтелектуальної обробки в задачах спостереження за сценічною дією. На відміну від методу інтерактивного каталогу для 3D-об'єктів у 2D-середовищі [2], запропонований метод напряму працює з тривимірними моделями [3]. Використовуючи для цього зведення до єдиного вигляду шляхом паралельного масштабування параметрів під задані значення параметрів середовища для тривимірної моделі, коли при заданні параметрів тривимірного середовища як  $[a; b; c]$ , жодна з комбінацій параметрів  $[n; m; l]$  не може бути  $[n>a; m>b; l>c]$ . Масштабування може бути пропорційним для всіх параметрів або обчислюватися для кожного параметру окремо в автоматизованому режимі.

Відповідно до методу комбінування тривимірних моделей, відбуваються декілька етапів. Спершу за допомогою цифрового інтерфейсу визначаються параметри середовища і отримують множину первинних даних, що визначають елементи сцени. Потім множини даних (дані перспективи, дані масштабу) зводять з параметрами накладення тривимірних моделей до єдиного вигляду відповідно до параметрів середовища для кожної тривимірної моделі, при цьому вибирають лише ті дані, що можуть бути скомбінованими за правилом алгебраїчного узгодження, що виключає втручання людини в здійснення способу.

Після чого, паралельно для кожної з множини даних (дані перспективи, дані масштабу, параметри накладення тривимірних моделей) зводяться до єдиного вигляду відповідно до параметрів середовища для кожної тривимірної моделі. За рахунок розподілу процесу обробки даних на паралельні процеси, зменшується ймовірність збою в обробці даних. В результаті зведення даних, утворена сумарна тривимірна модель, яка на наступному етапі порівнюється з тривимірним середовищем за контрольними точками. Перевіряється чи належить отримана сумарна тривимірна модель до множини тривимірного середовища, після чого додають додаткову тривимірну модель. Для кінцевого узгодження проводять зміну параметрів тривимірної моделі для узгодження з параметрами середовища шляхом зменшення координат контрольних точок сумарної тривимірної моделі (рис.1).



Рис.1. Етапи методу комбінування тривимірних моделей

Цей спосіб обробки даних стосується комбінування тривимірних моделей і дозволяє зменшити кількість ітерацій у цьому процесі. Це досягається завдяки введенню нових типів параметрів для тривимірних моделей, які раніше не використовувалися. Ці параметри пов'язані з матрицею узгодження, що визначає можливість комбінування моделей із певними параметрами. Підбір та порівняння параметрів відбувається автоматично, без втручання людини. Таким чином, новий спосіб обробки даних дозволяє виконувати фільтрацію та комбінування без використання комбінаторики.

Як і при застосуванні методу матриці трансформації на першому етапі він включає застосування лінійних трансформацій (переміщення, обертання, масштабування) до однієї або обох моделей перед їх об'єднанням. Само по собі застосування трансформацій не є комбінаторним процесом.

$$T = S \cdot R + t$$

де: S— матриця масштабування, R — матриця обертання, T — вектор переміщення.

Головною перевагою некомбінаторних методів [4] є простота та ефективність застосування для позиціонування моделей, що не потребує роботи з окремими елементами сітки. Але ці методи вимагають проведення другого етапу, бо самостійно не здійснюють комбінування моделей, лише їх трансформацію. Для об'єднання моделей після трансформації можливо застосувати метод злиття сіток. Моделі розміщені відповідним чином (переміщені, обернуті чи масштабовані), Можливо об'єднати через об'єднання їхніх сіток, що означає об'єднання вершин, ребр і граней обох моделей в єдину сітку.

Для практичного застосування методу розробляється алгоритмічне та програмне забезпечення, що реалізує рішення для автоматизації з подальшою інтелектуалізацією процесів сценічного процесу. Передбачається створення спеціального цифровий інтерфейс користувача, що підвищить ефективність взаємодії людини та апаратного-комплексу, щодо визначення поточних параметрів середовища для внесення даних, пов'язаних з комбінуванням тривимірних моделей.

Створення програмного продукту, що базується на методі комбінування тривимірних моделей дозволить зробити крок до розробки зручного інтерфейсу користувача, які інтегрують можливості 3D-перегляду для роботи з об'єктами простору сцени. В цьому мають допомогти сучасні досягнення у галузі керування даними, які забезпечують ефективну каталогізацію з використанням структур метаданих для різних типів даних.

### *Список використаної літератури:*

1. Шепетуа Ю.М., Бондар С.О., Губський Я.М., Попов І.В. Методи інтелектуалізації процесів просторового моніторингу сцени Cybernetics and Computer Engineering, 2024, 2 (216), DOI: <https://doi.org/10.15407/kvt216.02.070>
2. Method for interactive catalog for 3d objects within the 2d environment, <https://patents.google.com/patent/US20150332511A1/en?q=US2015332511>
3. Губський Я.М., Гуманюк С.С., Спосіб обробки даних, пов'язаних з комбінуванням тривимірних моделей, [https://sis.nipo.gov.ua/media/UTILITY\\_MOD/2020/u202006574](https://sis.nipo.gov.ua/media/UTILITY_MOD/2020/u202006574)
4. Tom McCreynolds, David Blythe, Chapter 2 - 3d Transformations, Editor(S): Tom McCreynolds, David Blythe, In The Morgan Kaufmann Series In Computer Graphics, Advanced Graphics Programming Using OpenGL, Morgan Kaufmann, 2005, Pages 19-34, Isbn 9781558606593, <https://doi.org/10.1016/B978-155860659-3.50004-4>

УДК 004.588

## **РОЗРОБКА МОБІЛЬНОГО ДОДАТКУ ДЛЯ ЗАПИСУ АУДІО ТА ГЕНЕРАЦІЇ РИТМІВ НА ОСНОВІ КОРИСТУВАЦЬКИХ ФУНКЦІЙ ТА ОБ'ЄКТІВ**

Гуйван І. О., Извалов О.В. (rednal266@gmail.com, alexey@globalgamejam.org)  
Економіко-технологічний інститут імені Роберта Ельворті (Україна)

*У тезах розглядається сфера застосування мобільного додатку для автоматизації аудіозапису на основі таймерів і генерації ритмічних циклів, що спрощує створення музичних лупів. Наголошується на перевагах автоматизації у порівнянні з традиційними методами, що вимагають ручного втручання під час запису та редагування. Наводяться приклади функцій додатку, включаючи налаштування темпу, кількості тактів та інтеграцію таймерів для запису. Розглядаються ключові елементи інтерфейсу та функціоналу, які підвищують ефективність роботи музикантів та їхній творчий процес..*

**Опис сфери:** Розробка мобільних додатків для музикантів є актуальною сферою з огляду на зростаючий попит на мобільні інструменти, які спрощують музичне виробництво. У цьому контексті додаток для запису аудіо та генерації ритмів на основі таймерів пропонує унікальні можливості автоматизації музичного процесу [1]. Основні аспекти включають:

- **Запис аудіо:** Автоматизація процесу запису на основі користувацьких налаштувань таймерів.

- **Генерація ритмів:** Вбудована функція генерації ритмічних партій, що дозволяє користувачам створювати цикли без втручання після початку запису.
- **Простий інтерфейс:** Можливість налаштувати таймери, темп та кількість тактів до початку запису, що забезпечує швидкий старт і зручність використання.

Таким чином, додаток орієнтований на музикантів, які хочуть покращити ефективність роботи з лупами та ритмічними секціями.

**Актуальність:** Популярність мобільних додатків для створення музики зросла в останні роки завдяки збільшенню доступу до смартфонів і планшетів. Музиканти, як професіонали, так і аматори, шукають зручні інструменти для лупінгу й автоматизації запису, що допомагають уникнути ручного редагування. Рішення у вигляді мобільного додатку для запису аудіо і генерації ритмів є інноваційним кроком у цьому напрямку. Актуальність проекту підтверджується зростаючим попитом на інтуїтивно зрозумілі та автоматизовані інструменти для музичного виробництва.

**Аналіз аналогів:** Існують деякі додатки для мобільного лупінгу, такі як Loopify [2] або Loopy[3], проте вони часто вимагають активної взаємодії під час запису або пост-редагування. Додаток, що буде розроблений в ході виконання кваліфікаційної роботи бакалавра отримав робочу назву «EasyLooper». Він фокусуватиметься на повній автоматизації процесу за допомогою таймерів, що робить його більш зручним для музикантів, які бажають мінімізувати ручне втручання. Інші аналогічні рішення надають можливості для редагування вже записаних лупів, проте не пропонують повного налаштування до початку запису, як це буде реалізовано в «EasyLooper».

**Функції додатку:** Проект додатку для автоматизації запису аудіо та генерації ритмів включатиме наступні функції:

- **Таймери для запису:** Можливість налаштувати затримку перед початком запису, швидкість у BPM та кількість тактів запису.
- **Автоматичний лупінг:** Записані ритми автоматично програються в циклі, без потреби ручного старту.
- **Простий інтерфейс налаштувань:** Інтуїтивно зрозуміле меню для налаштування таймерів, кількості тактів та темпу.
- **Мінімізація пост-редагування:** Фокус на налаштування до запису дозволяє уникати необхідності подальшого редагування.

Приклад інтерфейсу аналога “Loopify” наведено на рис.1, макет власного додатку на рис.2:



Рис.1 Інтерфейс “Loopify”



Рис.2 Макет інтерфейсу власного додатку

**Етапи реалізації проекту:** Для розробки буде використано AIR SDK [4] (Adobe Integrated Runtime) з використанням ActionScript 3.0, що дозволяє створювати кросплатформенні мобільні додатки [5].

**Визначення функціоналу:** Створення базових функцій запису та лупінгу, інтеграція з системою таймерів.

**Проектування інтерфейсу:** Розробка UI/UX для максимальної зручності використання під час гри.

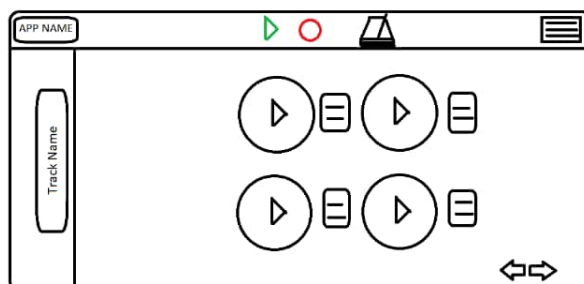
**Тестування:** Перевірка коректності роботи таймерів, запису та відтворення лупів, виправлення помилок.

**Моніторинг та вдосконалення:** Аналіз відгуків користувачів і постійне оновлення функцій для поліпшення досвіду.

**Перспективи розвитку проекту :**

- Розширення функцій. Додаток можна буде оновлювати новими функціями, такими як налаштування ефектів і можливість накладати модифікації на лупи, такі як зміна тональності, overdrive distortion, ревербебація, затримка, здви́г фази.
- Підтримка різних музичних інструментів. Перша версія додатку буде спеціалізованою для ручних струнних інструментів (гітара, скрипка, бас-гітара, укулеле). В подальшому він буде адаптований для роботи з різними інструментами та стилями гри.
- Інтеграція з хмарними сервісами. Заплановано додати можливість зберігання та синхронізації проектів у хмарі.
- Локалізація. Адаптація додатку для різних мов дозволить розширити аудиторію.

**Висновки:** Розробка додатку «EasyLooper» є перспективним напрямком, що дозволить музикантам спростити процес запису та відтворення музичних лупів. Завдяки автоматизації функцій і налаштувань додаток зможе задовольнити потреби широкої аудиторії користувачів, як професіоналів, так і аматорів. Подальші оновлення будуть спрямовані на розширення функціоналу та поліпшення користувацького досвіду.

**Список використаної літератури:**

- [1] “Що таке Луп Станція”, URL: <https://www.bax-shop.co.uk/blog/musical-instruments/loop-stations-what-are-they-what-can-they-do/?srsltid=AfmBOoqgi8vo0S757M6YM30PVTERqfqqPDUVOnKkyYnHvV2drKHncNH5> (Дата звернення 18.10.24)
- [2] “Аналог “Looperify”, 17 жовт. 2024 р., URL: <https://play.google.com/store/apps/details?id=com.zuidsoft.looper> (Дата звернення 18.10.24)
- [3] “Аналог “Loopy” URL: <https://apps.apple.com/ua/app/loopy-hd-looper/id467923185?l=uk> (Дата звернення 19.10.24)
- [4] “AIR SDK”, URL: <https://airsdk.dev> (Дата звернення 18.10.24)
- [5] “ActionScript 3.0”, URL: <https://www.sfu.ca/~tutor/techbytes/Flash/fl2.html> (Дата звернення 18.10.24)

УДК 004.453

**ЗАСТОСУВАННЯ МЕТОДІВ АНАЛІЗУ ЧАСОВИХ РЯДІВ ДЛЯ РОЗРОБКИ ІНТЕЛЕКТУАЛЬНОГО МОДУЛЯ ПРОГНОЗУВАННЯ У СИСТЕМАХ E-BANKING**

ДААС Т.І., Ткачук М.В. (timurkadaas@gmail.com, mykola.tkachuk@karazin.ua)

Харківський національний університет ім. В.Н. Каразіна

*Розглядається проблематика застосування методів аналізу часових рядів (АЧР) для проектування та розробки інтелектуального модуля прогнозування у системах e-Banking з метою підвищення їх продуктивності, в першу чергу, при побудові виписок за рахунками клієнтів. Виконано огляд існуючих підходів та мотивовано обрано один з методів АЧР, а саме метод SARIMA, для подальшого використання у дослідженнях та розробках.*

У роботі [1] була запропонована перспективна функціональна схема для типової системи e-Banking, яка використовує переваги знання-орієнтованого підходу до проектування та розробки систем e-Banking. Ця схема пропонує використовувати “інтелектуальний модуль прогнозування” (ІМП) для аналізу поведінки та попередніх дій користувача у системі при побудові виписок за рахунками, операції яка є однією з найбільш використовуваних та ресурсоємних, для того щоб дати можливість системі “діяти на упередження” та готувати дані для “прогнозованої виписки” заздалегідь і, що найбільш важливо, у час найменшої завантаженості системи. Також у роботі [1] було запропоновано для прогнозування використовувати методи аналізу часових рядів у поєднанні з семантичними правилами. Метою ж цієї роботи є розглянути існуючі методи аналізу часових рядів та мотивовано обрати найбільш підходящий метод, який би враховував усі особливості доменної області e-Banking Systems, що є актуальною науково-технічною задачею.

При розробці ІМП та виборі найбільш підходящого методу для аналізу часових рядів, необхідно враховувати такі вимоги:

1. при прогнозі ІМП має враховувати як накопичену інформацію про дії користувача при побудові виписок за рахунками, так і можливі зміни у вимогах до процесу формування виписок. Прикладом таких змін є будь-які нові вимоги законодавства, наприклад: “фізичні особи-підприємці (ФОП) мають надавати кожного року надавати до пенсійного фонду річну виписку певної форми”
2. можливість банку впливати на результат прогнозу за допомогою “додавання нових експертних знань”, які можуть бути отримані, наприклад, з результатів сторонніх аналітичних досліджень, які проведені банком
3. розрахунок прогнозу не повинен бути складною операцією ні математично, ні зі точки зору обчислювальних ресурсів

Вимоги 1 та 3 стосуються в першу чергу методів аналізу часових рядів, а вимога 2 має бути реалізована за рахунок додаткового використання семантичних правил. Виходячи з наведених вимог далі буде виконано огляд та вибір для майбутнього застосування конкретного методу аналізу часових рядів.

Для початку наведемо узагальнене визначення методів аналізу часових рядів: це набір статистичних та математичних методів, спрямованих на дослідження даних, зібраних у вигляді послідовності спостережень у часі. Ці методи дозволяють виявляти закономірності, тренди, сезонність, і навіть прогнозувати майбутню поведінку часового ряду з урахуванням його минулих значень. Основні завдання аналізу часових рядів включають ідентифікацію моделей, прогнозування, згладжування даних та виявлення аномалій[2].

Усі методи аналізу часових рядів можна поділити на такі категорії[3]:

- традиційні методи прогнозування
  - з лінійними моделями
  - з нелінійними моделями
- методи прогнозування з використання моделей машинного навчання

До лінійних моделей відносяться: авторегресивні модель (AR), модель ковзного середнього (MA), авторегресивна модель ковзного середнього (ARMA) та авторегресивна інтегрована модель ковзного середнього (ARIMA). Окремо виділяють метод SARIMA - це розширення моделі ARIMA, яке враховує сезонні тренди при побудові прогнозів[4]. Також до лінійних моделей відносяться усі 3 варіації експонентного згладжування(ES): SES(single ES), DES (double ES) та TES(triple ES).

Нелінійні моделі включають в себе авторегресивні моделі умовної гетероскадичності (ARCH) та узагальнені авторегресивні моделі умовної гетероскадичності (GARCH).

Методи прогнозування, які використовують машинне навчання, стали активно використовуватися з початком розвитку нейронних мереж, які стали основою для більшості методів цього класу, характерними представниками якого є штучні нейронні мережі (ANN), рекурентні нейронні мережі (RNN) та мережі довгострокової короткочасної пам'яті (LSTM).

Нижче, у табл. 1, наведено коротку характеристику методів, особливості їх застосування, переваги та недоліки [3,4,5,6].



Таблиця 1 - порівняльна характеристика основних методів аналізу часових рядів

Назва методу	Характеристики/переваги/недоліки
ARIMA	підходить для нестационарних даних із тенденціями та/або сезонністю. моделі ARIMA обробляють як короткострокові, так і довгострокові залежності. добре підходить для невеликих об'ємів даних
SARIMA	є розширенням методу ARIMA, яке дозволяє врахувати сезонність при прогнозуванні
TES	включає в себе сезонність на додачу до рівня та тенденції використовує три коефіцієнти згладжування підходить для даних з тенденціями та сезонністю
GARCH	спеціалізується на моделюванні кластеризації волатильності фіксує зміну волатильності на проміжку часу включає минулу дисперсію для прогнозування майбутньої волатильності зазвичай використовується на фінансових ринках добре підходить для великих об'ємів даних
ANN	здатність фіксувати нелінійні залежності стійкість до зашумлених даних здатність самонавчатися вимагає значних обчислювальних ресурсів
RNN	здатність добре оброблювати дані з низькою залежністю існує проблема вибуху градієнта та зникнення градієнта
LSTM	істотно вдосконалена версія RNN здатність добре оброблювати дані з тривалою залежністю здатність будувати глибокі нейронні мережі вимагає значних обчислювальних ресурсів повільний розрахунок прогнозу

Обираючи найбільш підходящий метод, необхідно виходити з визначених раніше вимог до ІМП та того факту, що у системах e-Banking виписки за рахунками зазвичай не будуються користувачем при кожному вході у систему і навіть не кожен день, але мають ознаки тенденційності та сезонності. По-перше, є цілий сегмент користувачів, до яких відносяться юридичні особи та ФОПи, які мають чітко визначений графік необхідності побудови виписок, в першу чергу для ведення бухгалтерського обліку та сплати податків. По-друге, інший сегмент користувачів, фізичні особи, зазвичай мають тенденцію при побудові виписок, наприклад, виписка будуються перед отриманням заробітної платні чи після сумарної витрати певної суми за проміжок часу для аналізу ретроспективи власних витрат.

Серед наведених у роботі методів аналізу часових рядів, метод SARIMA є таким, що відповідає усім вимогам, оскільки він враховує сезонність та поточні тренди, обробляє як довгострокові так і короткострокові залежності у вибірці даних, краще підходить для невеликих об'ємів даних, не вимагає значних обчислювальних ресурсів для формування прогнозу. Як було вже зазначено у табл. 1, метод SARIMA є розширенням методу ARIMA, але який дозволяє враховувати сезонність. Модель SARIMA можна описати за допомогою формули [4]:

$$SARIMA = ARIMA(p, d, q) (P, D, Q)_m,$$

де  $p$ ,  $d$  та  $q$  – це несезонні коефіцієнти моделі ARIMA, параметри  $P$ ,  $D$  та  $Q$  - відповідні сезонні коефіцієнти конкретного періоду, а  $m$  - номер періоду у сезоні. У свою чергу коефіцієнти для моделі ARIMA визначаються таким чином:

- коефіцієнт  $p$ , який визначає порядок авторегресії (кількість минулих значень, які використовуються для прогнозування поточного), визначається за допомогою функції часткової автокореляції (PACF)
- коефіцієнт  $q$ , який визначає порядок ковзної середньої (кількість минулих помилок прогнозу, які враховуються в моделі), визначається за допомогою функції автокореляції (ACF)

- коефіцієнт  $d$ , який визначає ступінь диференціювання, визначається за допомогою тесту Дікі-Фуллера, який дозволяє визначити стаціонарність ряду.

Також для визначення коефіцієнтів може бути застосовані критерії AIC та BIC[6].

Можливе розширення сфери застосування ІМП, яке зазначено у [1], може призвести до необхідності використання моделей аналізу часових рядів з іншими характеристиками та перевагами, але для використання у поточній задачі, прогнозуванні операції побудови виписок за рахунками, метод SARIMA є таким що найкраще відповідає вимогам до ІМП.

Отже, у представленій доповіді мотивовано обрано конкретний метод аналізу часових рядів, а саме, метод SARIMA, який в подальшому буде використано при проектуванні та розробці ІМП у складі перспективної системи e-Banking. Також планується дослідити можливості функціональної інтеграції у ІМП методу SARIMA із семантичними правилами обробки емпіричних даних, які мають базуватися на знаннях експертів, для підвищення достовірності прогнозу щодо обсягу обчислювальних ресурсів та конфігурування процедур їх обробки, що має у кінцевому рахунку забезпечити ефективне вирішення задач формування складних виписок за рахунками клієнтів банку.

### Список використаної літератури

1. Т. І. Даас, М. В. Ткачук, “Аналіз сучасного стану і перспектив розвитку у галузі розробки та супроводу систем інтернет-банкінгу”, Вісник Харківського національного університету імені В. Н. Каразіна, серія Математичне моделювання. Інформаційні технології. Автоматизовані системи управління. вип. 62. С.6-18. 2024. <https://doi.org/10.26565/2304-6201-2024-62-01>
2. G.E. Box, G.M. Jenkins, G.C. Reinsel, Time Series Analysis: Forecasting and Control, 5th Edition, New York, USA: John Wiley & Sons, August 2015.
3. S. Dhawani, T. Manishkumar, “A Review of Time Series Forecasting Methods”, International journal of research and analytical reviews, vol. 11, no. 2. p. 749–755, April 2024.
4. C. Peng, N. Aichen, L. Duanyang, J. Wei, M. Bin, “Time Series Forecasting of Temperatures using SARIMA: An Example from Nanjing”, IOP Conf. Series: Materials Science and Engineering 394 052024, p. 1-7, 2018.
5. Z. Liu, Z. Zhu, J. Gao, and C. Xu, "Forecast methods for time series data: A survey," IEEE Access, vol. 9, pp. 91896-91912, 2021.
6. U.M. Sirisha, M.C. Belavagi, G. Attigeri, “Profit Prediction Using ARIMA, SARIMA and LSTM Models in Time Series Forecasting: A Comparison”, IEEE Access 2021, vol 10.

УДК 004.4

## АКТУАЛЬНІСТЬ РОЗРОБКИ ПРОГРАМНОЇ СИСТЕМИ РОЗРАХУНКУ ОРГАНІЗАЦІЇ ПЕРЕВЕЗЕННЯ ПАСАЖИРІВ НА МІСЬКОМУ ТРАНСПОРТІ

Зьора І. Є., Хошаба О. М. (ivan.zora@gmail.com, pzmag2022@gmail.com)  
Вінницький національний технічний університет (Україна)

*У тезах розглянуто питання актуальності розробки програмної системи розрахунку організації перевезення пасажирів на міському транспорті, наведено виклики та проблеми що постали перед подібними задачами в умовах війни та описано переваги рішення поставлених задач саме у вигляді розробки програмної системи.*

Транспортна інфраструктура українських міст в переважній більшості базується саме на громадському (пасажирському) транспорті. Це зумовлено як історичними процесами націленими на перевагу громадських об'єктів над приватними так і економічними реаліями розвитку ринку приватного транспорту. Окрім того централізована державна політика у цій сфері підтримує загальносвітові тенденції урбанізації. Саме тому питання розрахунку організації перевезення пасажирів на міському транспорті в країні набуло сильного розвитку і на сьогоднішній день існує велика кількість математичних моделей та методик розроблених як науково-дослідними інститутами так і науковими товариствами у вищих навчальних закладах. Ці методики та моделі роками доводять свою ефективність при плануванні міських транспортних перевезень [1].

Але сучасні реалії війни ставлять нові виклики перед науковою та транспортною спільнотою України. Тимчасові зміни маршрутів слідування транспорту, зміна кількості населення в районах міст і в містах в цілому пов'язаних як з неперервними обстрілами наших міст (пошкодження інфраструктури) так і з змінами на лінії бойового зіткнення (евакуація населення в прифронтових містах, повернення населення в деокуповані міста) потребують негайної реакції та адаптації транспортної системи. Як слідство питання мінімізації витрат часу на розрахунки та організації міських пасажирських перевезень перед міськими адміністраціями набувають вищого пріоритету. Час, який у мирний час можна було витратити на розробку технічного завдання, збір статистичних або натурних даних пасажиропотоків та безпосередньо проведення та аналіз розрахунків, наразі є невідновлюваним ресурсом та потребує максимальної економії.

Відповіддю на цей виклик має стати програмна система розрахунку організації перевезення пасажирів на міському транспорті. Подібна спеціалізована програмна система основана на оптимальній методиці розрахунку або, навіть, при поєднанні декількох методик чи математичних моделей має стати дієвим інструментом автоматизації процесу планування, організації та реорганізації пасажирської транспортної мережі українських міст. Програмна система та результати її роботи можуть використовуватися як проміжний етап при плануванні транспортних міських мереж (при наявності висококваліфікованих працівників в транспортних відділах міських адміністрацій, що можуть оптимізувати вихідні дані враховуючи зміни у наявних ресурсах) так і як фінальні дані при плануванні пасажирських перевезень на міських маршрутах.

Інша актуальна задача яка постає перед подібними розрахунками в умовах війни, це – відсутність або нечіткість вхідних даних. Збір необхідних для розрахунків вхідних даних є ускладненим, а подекуди навіть неможливим (наприклад планування при поверненні адміністрації в щойно деокуповане місто). У такому випадку базові розрахунки мають бути проведені, як приклад, на основі останніх доступних даних з накладанням на них коефіцієнтів допустимості чи відхилення, або ж безпосередньо з залученням методів роботи з нечіткими змінними [2]. Математичні моделі та алгоритми роботи програмної системи, що дозволить оперувати нечіткими вхідними даними заснованими на суб'єктивній оцінці стороннього наглядача можуть стати гнучким та надійним інструментом автоматизації розрахунків організації перевезення пасажирів на міському транспорті. Питання доцільності використання одного з цих методів або можлива їх комбінація між собою чи з будь-яким іншим актуальним методом вирішення задачі нечіткості вхідних даних є актуальним питанням для подальших досліджень і має розглядатися окремо у зв'язку об'ємністю цієї теми. Окрім того, така програмна система, в деякій мірі, надає можливість залучення у відповідні сфері працівників з нижчою кваліфікацією, що є актуальним в умовах дефіциту кадрів, а також можна прогнозувати використання зазначеної спеціалізованої програмної системи як інструмент прогнозування та планування можливих сценаріїв за рахунок зміни відповідних коефіцієнтів чи розбіжності нечітких вхідних даних.

Виходячи з наведеного можна висловити однозначний висновок, що розробка програмної системи для розрахунку організації перевезення пасажирів на міському транспорті в умовах війни є важливим кроком для забезпечення безперебійної роботи транспортних систем міст. Поєднання продуктивності програмного продукту при обробці великих об'ємів даних з можливістю корегування будь-яких, необхідних, коефіцієнтів як через конфігураційні файли чи таблиці, так і через інтерфейс користувача має стати відповіддю на виклики озвучені раніше. Завдяки гнучкості та можливостям інтеграції, така система може стати важливим інструментом для ефективного управління транспортною інфраструктурою у складних умовах, які виникли внаслідок воєнних дій.

### Список використаної літератури

[1] Маруніч В.С., Шморгун Л.Г. та ін. Організація та управління пасажирськими перевезеннями: підручник/ за ред. доц. В.С. Маруніч, проф. Л.Г. Шморгуна – К.: Міленіум, 2017. – 528 с.

[2] Штовба С.Д. Введение в теорию нечетких множеств и нечеткую логику/ Винница: Издательство винницкого государственного технического университета, 2001. – 198 с.

## **DEVELOPMENT OF A MOBILE APPLICATION FOR PERSONALIZED MONITORING AND CORRECTION OF VITAMIN LEVELS IN THE HUMAN BODY**

Oleksandr Krochak, Oleksandr Khoshaba, (pzmag2022@gmail.com)  
Vinnytsia National Technical University (Ukraine)

*Abstract: This study presents the development of a mobile application designed to provide personalized monitoring and correction of vitamin levels in the human body. Inadequate vitamin intake can lead to various health issues, and there is a growing need for tools that enable individuals to track and optimize their nutritional intake. The application utilizes data input by the user, including dietary habits, health indicators, and lifestyle, combined with an integration of wearable devices to monitor vital signs. Machine learning algorithms are applied to predict potential vitamin deficiencies and recommend individualized corrective actions, such as dietary changes or supplements. The system includes a feedback loop where users input post-correction data, allowing the application to refine its recommendations over time. Preliminary testing with a focus group of users demonstrated the app's potential to predict deficiencies and improve vitamin balance through personalized recommendations accurately. The system offers a scalable solution for individuals seeking optimal health through customized nutritional monitoring.*

The modern lifestyle often leads to nutritional deficiencies, particularly vitamins, which are crucial for maintaining health and preventing diseases. Despite the widespread availability of supplements and fortified foods, many individuals still need essential vitamins. This issue is exacerbated by the need for personalized guidance on vitamin intake, resulting in overuse, underuse, or misdirected supplementation. Existing methods for monitoring vitamin levels are typically manual or require laboratory tests, which could be more practical for daily tracking. To address this gap, we propose developing a mobile application capable of continuous and personalized monitoring of vitamin levels using user data and wearable technology inputs.

This study focuses on designing an intelligent system that helps users maintain optimal vitamin levels through real-time monitoring and tailored recommendations. Our primary goals include developing a user-friendly interface, integrating data from various sources, and creating algorithms for processing and providing actionable feedback to users. For this, the mobile application development followed a multi-step process, including user requirements analysis, system design, implementation, and testing.

The application integrates several core components: a dietary tracking system where users input their daily food intake; wearable device integration to collect heart rate, physical activity, and sleep patterns; and a machine learning-based recommendation engine that analyzes user data to predict potential vitamin deficiencies. The application was built on a cross-platform development framework to ensure accessibility on both Android and iOS devices.

The machine learning algorithms were trained on a dataset of dietary records and known deficiency patterns, allowing the system to provide tailored recommendations. A focus group of 50 participants was recruited for testing, where users tracked their diet and health metrics for six weeks. The system's predictions were compared to blood tests measuring vitamin levels to assess accuracy.

This research advances the field of personalized healthcare by combining nutritional science with wearable technology and machine learning to deliver a solution that monitors and adjusts an individual's vitamin levels in real-time. While existing health applications often focus on general fitness or calorie tracking, this application explicitly targets the optimization of vitamin intake, providing a more specialized service. The system's novelty lies in its ability to dynamically adjust recommendations based on ongoing user feedback, allowing for continuous improvement in accuracy and effectiveness. Additionally, integrating dietary data and physiological metrics from wearable devices provides a comprehensive view of an individual's health, ensuring that recommendations are based on various health indicators.

The scientific novelty of this research lies in integrating real-time data analytics with personalized health recommendations through a mobile platform. While many existing health apps focus on general wellness, this application explicitly addresses the gap in personalized vitamin tracking, providing users with accurate, tailored advice. The system's ability to dynamically adjust recommendations based on



continuous input from wearable devices and other health metrics represents a significant advancement in personalized health monitoring. The modular architecture of the application also facilitates future enhancements, such as including additional biomarkers for a more comprehensive health analysis.

Thus, the developed mobile application demonstrates the potential to significantly improve the management of individual vitamin levels through personalized monitoring and recommendations. Initial testing shows that users are more informed about their nutritional status and can proactively adjust to prevent deficiencies. Further research will focus on expanding the application's functionality to incorporate additional health metrics and improve the accuracy of its predictive algorithms. The system provides a practical solution for improving public health outcomes by offering a personalized, user-friendly tool for maintaining optimal vitamin levels.

#### References:

1. M. Brannon, "Vitamin D deficiency: Challenges and strategies in modern health management," *Journal of Nutrition Science*, vol. 35, no. 4, pp. 125-138, 2021.
2. L. Chen, Y. Lee, and H. Wang, "The role of wearable technology in monitoring micronutrient levels," *Biomedical Engineering Journal*, vol. 48, no. 3, pp. 299-312, 2022.
3. T. Nguyen, J. Foster, and R. Crawford, "Wearable devices for health monitoring: New insights and future challenges," *IEEE Access*, vol. 7, pp. 76500-76520, 2019.
4. R. Patel, "Personalized mobile health solutions: An overview of AI integration," *Health Informatics Journal*, vol. 27, no. 2, pp. 144-160, 2021.
5. A. Smith and K. Garcia, "AI-powered nutritional analysis and its impact on personalized health applications," *IEEE Transactions on Biomedical Engineering*, vol. 68, no. 6, pp. 450-461, 2020.
6. J. Williams, "Nutritional deficiency prediction using machine learning," *Health Informatics Journal*, vol. 27, no. 4, pp. 442-451, Dec. 2022.

УДК 004.82

## РЕАЛІЗАЦІЯ МОДЕЛІ АЛГОРИТМУ ФУНКЦІОНУВАННЯ ІНФОРМАЦІЙНОГО КОМП'ЮТЕРА

Владислав Каверинський, Анна Літвін (insamhlaithe@gmail.com)  
Інститут кібернетики ім. В. М. Глушкова Національної академії наук України (Україна)

*В тезах розглядається програмна реалізація моделі функціонування інформаційного комп'ютера мовою C++17.*

Комп'ютерні системи постійно розвиваються під впливом змін у їхньому проектуванні, виробництві та використанні. Цей розвиток відбувається завдяки дедалі глибшому розумінню того, як люди формулюють і розв'язують задачі, а також яким чином комп'ютерні системи сприяють людині в цих процесах. Важливою частиною цього є вдосконалення способів і засобів реалізації різних інформаційних процесів. Архітектура комп'ютерної системи може розглядатися з двох позицій: з точки зору користувача або розробника. Внутрішня архітектура завжди пов'язана із зовнішніми характеристиками – кожна зміна в потребах користувача повинна відобразитися у внутрішній архітектурі, і навпаки, будь-яке нововведення в архітектурі має бути обґрунтоване покращеними можливостями для користувачів. Досягнення цієї гармонії є ключем до успішного проектування та ефективної роботи системи.

Інформаційний комп'ютер створений для роботи з базами знань, представленими у формі метамови нормальних форм знань [1]. Він виконує різні задачі, обробляючи знання у форматі, зрозумілому для машини. Програмне забезпечення складається з двох основних компонентів: структури і множини терміналів. У процесі виконання програми взаємодіють два "підпростори": підпростір знань, де використовуються метамовні описи, і підпростір даних, що працює з будь-якими типами інформації – числами, текстами, символами тощо. Ці підпростори разом дозволяють програмістам створювати програми, використовуючи команди сучасних комп'ютерів для обчислень, порівнянь, операцій з даними і їхніх комбінацій.



Для тестової реалізації алгоритму роботи інформаційного комп'ютера поданого у роботі [2] була написана програма на мові С++ з використанням оновлень версії 17. Можливості С++ працювати з іменованими бітовими полями зробили його оптимальним варіантом для представлення у пам'яті комп'ютера слів фреймів бази знань і регістрів. Так, бітові поля дозволяють не тільки задавати змінні із заданої кількості бітів, але й створювати іменовані структури для кожна група бітів має свою назву. Так відповідна структура бітового поля `registers_struct` була створена для регістрів:

```
struct registers_struct {
    unsigned R01: 16;
    unsigned R02: 16;
    unsigned R03: 16;
    unsigned RC04: 16;
    unsigned R05: 16;
    unsigned R06: 12;
    unsigned R07: 12;
    unsigned RC08: 16;
    unsigned R09: 1;
    unsigned R10: 1;
    unsigned R10_: 1;
    unsigned R11: 1;
    unsigned R11_: 1;
    unsigned R12: 1;
    unsigned R13: 1;
    unsigned R14: 2;
    unsigned R15: 1;
} registers;
```

Об'єкт даної структури створюється безпосередньо після опису і існує у вигляді глобальної змінної. Структура слугує для імітації роботи регістрів процесору інформаційного комп'ютера.

Також структури бітових полів було використано для представлення у пам'яті команд та слів фреймів. Так перше слово команди представляється у вигляді наступної структури бітового поля:

```
struct command_word_1_struct {
    unsigned function_name: 16;
    unsigned source: 2;
    unsigned interpretation_regime: 2;
    unsigned inversion: 2;
    unsigned type: 2;
};
```

Структура має зрозумілі іменовані поля відповідного розміру: ім'я команди – 16 біт, код джерела – 2 біти, код режиму інтерпретації – 2 біти, наявність інверсії – 2 біти (фактично 1 значущий і один завжди пустий біт), тип команди (слова) – 2 біти.

Друге слово команди складається із бітової структури, що містить поля RN і RM по 12 біт, відповідно:

```
struct command_word_2_struct {
    unsigned RN: 12;
    unsigned RM: 12;
}
```

Аналогічним чином представляються і слова фреймів бази знань. Так першому слову фрейму відповідає наступна структура бітового поля:

```
struct first_frame_word_struct {
    unsigned name: 15;
    unsigned constant_or_procedure: 1;
    unsigned relation: 2;
    unsigned inversion: 1;
    unsigned trace: 1;
    unsigned tail: 4;
```

};

Структура складається з імені (основної значущої частини) – 15 біт; 16-й біт структури є маркером того, чи відповідає даний фрейм константі або процедурі; поле відношення має 2 біти, чого достатньо для того, щоб закодувати 4 варіанти значень – термінал, альтернатива, послідовність, ітерація; по одному біту виділено на ознаку інверсії та ознаку сліду, відповідно. Оскільки згідно технічного завдання всі слова команд і фреймів повинні мати розмір 24 біти, то останні 4 біти в даному випадку є незадіяним «хвостом».

Наступні (не перші) слова фрейму, за їх наявності, задаються наступною структурою бітового поля:

```
struct frame_word_struct {
    unsigned name: 16;
    unsigned interpretation_regime: 2;
    unsigned inversion: 1;
    unsigned OE: 1;
    unsigned tail: 4;
};
```

В даному випадку немає потреби знову вказувати ознаку «константа або процедура», бо то було задано у першому слові фрейму. Тому значуща частина в даному випадку займає 16 біт. Два біти виділяються на поле «режим інтерпретації», що може мати три варіанта значень: розпізнання, розпізнання зі слідом і породження. Також роздільно по одному біту виділено на ознаку інверсії та ідентифікатор останнього елемента.

Стани системи задано функціями (процедурами). Кожна функція відповідає одному і лише одному стану. Перехід між станами здійснюється за рахунок викликів відповідних функцій із функцій, з яких відбувається перехід. Таки чином, циклічне повернення до будь якого з проміжних станів є фактично рекурсивним ланцюжком. Завершення викликів усіх функцій в процесі обробки команди завершує ланцюжок викликів і повертає систему до базового стану очікування нового завдання. При цьому, з метою імітації роботи процесора не відбувається передача даних безпосередньо через параметри функцій – всі функції станів є процедурами, що явно не приймають нічого на вході і не повергають на виході (тобто, наприклад: **void** state\_17(**void**);). Натомість для зберігання і передачі даних використовується структура реєстрів і пам'ять магазину (стеку). Пам'ять магазину зберігає поточні значення полів реєстрів і може слугувати для повернення полів реєстрів до попередніх значень або витягнення попередніх значень відповідних реєстрів для використання їх у певних операціях разом із поточними значеннями.

У даній реалізації інформаційного комп'ютера знання чітко відокремлені від даних. Знання, або концептуальна модель, зберігаються в інформаційній структурі та обробляються спеціальним програмним блоком. Дані ж знаходяться в терміналах і обробляються окремою системою. Обидві ці складові працюють у різних "підпросторах" одного загального простору, де вирішуються задачі. Розподіл знань і даних на окремі частини дозволяє використовувати для кожного з них найбільш ефективні методи обробки, при цьому забезпечується єдність усього процесу вирішення задач. Це забезпечує кращу продуктивність і зручність використання. Відповідно, формат представлення інформаційних структур і взаємодії між блоками обробки знань і даних дозволяє вирішувати різні завдання, використовуючи бази знань, представлені спеціальною метамовою нормальних форм знань (НФЗ). Цей підхід до обробки інформації має декілька переваг порівняно з традиційними методами. Зокрема, він краще враховує можливості людини щодо управління та аналізу знань. Така технологічна структура дозволяє ефективніше взаємодіяти з даними та знаннями, забезпечуючи більшу гнучкість і точність у вирішенні різноманітних задач.

Таким чином, відокремлення знань і даних, а також застосування оптимальних методів для кожного з цих елементів, дозволяє створювати більш потужні та адаптивні системи, які здатні вирішувати складні завдання швидше та точніше, забезпечуючи ефективне використання ресурсів комп'ютера та полегшуючи процес взаємодії користувачів з системою.

### Перелік посилень

- [1] A. F. Kurgaev and S. N. Grigoriev, "Metalanguage of normal forms of knowledge" *Cybernetics and Systems Analysis*, vol. 52, no. 11, pp. 839–848, Nov. 2016, doi: 10.1007/s10559-016-9885-3.

[2] A. F. Kurgaev, “Extension of metalanguage of normal forms of knowledge” *Cybernetics and Systems Analysis*, vol. 56, no. 11, pp. 1021–1028, Nov. 2020,.  
doi: 10.1007/s10559-020-00322-w.

УДК 681.3.07

## **ЗАСТОСУВАННЯ AR ДЛЯ ПЕРСОНАЛІЗОВАНИХ ПОКУПОК І ВИБОРУ ТОВАРІВ В ANDROID-ДОДАТКАХ**

Карабіньовський Д.М., Войтко В. В., Денисюк А.В.  
(dankrbn@gmail.com, dekanfki@i.ua, dealla@vntu.edu.ua)  
Вінницький національний технічний університет (Україна)

*У роботі досліджується можливість використання доповненої реальності в Android-додатках для персоналізованих покупок, що покращує вибір товарів та взаємодію з користувачами.*

Доповнена реальність (AR) – це інноваційна технологія, що поєднує фізичний світ з цифровим контентом, створюючи інтерактивне середовище для користувачів [1]. Сьогодні вона стає дедалі популярнішою в різних галузях, включно з роздрібною торгівлею. Використання AR у мобільних додатках, зокрема на платформі Android, дозволяє підвищити рівень взаємодії користувачів із продуктами, роблячи процес вибору та покупки товарів більш зручним і персоналізованим. Розглянемо застосування доповненої реальності в Android-додатках для покращення процесу вибору товарів, що сприяє розвитку персоналізованих покупок.

Суть доповненої реальності полягає у тому, що вона покращує реальний світ, додаючи до нього віртуальні елементи, які можуть взаємодіяти з фізичним середовищем. Це дозволяє користувачам не лише бачити додаткову інформацію, але й взаємодіяти з нею у реальному часі, що відкриває широкі можливості в різних галузях, включно з роздрібною торгівлею, медициною, освітою та розвагами. Доповнена реальність використовує камери пристроїв для захоплення реального світу, на який накладаються тривимірні моделі, зображення, текст або інші цифрові елементи, що можуть змінюватися залежно від дій користувача або контексту.

### **Результати дослідження**

Алгоритм роботи програми з доповненою реальністю подано на рис.1. Алгоритм акумулює послідовність дій:

1. Запуск програми – користувач відкриває мобільний додаток для роботи з товарами у доповненій реальності.
2. Показ списку товарів – користувачу надається список доступних товарів для перегляду.
3. Обирання фільтрів – користувач має можливість обрати фільтри для конкретизації процесу пошуку потрібних товарів.
4. Фільтр товарів – додаток перевіряє, чи було обрано фільтри:
  - якщо фільтри застосовано, відбувається вибір товарів з урахуванням обраних фільтрів;
  - якщо фільтри не застосовано, програма переходить до наступного кроку без фільтрації.
5. Вибір, завантаження моделі товару – користувач обирає товар і завантажує його модель для перегляду в доповненій реальності.
6. Модифікація моделі – користувач отримує можливість змінювати колір моделі, обертати її або адаптувати під реальні розміри об'єкта.
7. Відображення моделі у віртуальному вигляді на екрані смартфона – після завантаження і модифікації модель відображається у доповненій реальності на екрані смартфона, дозволяючи користувачу взаємодіяти з нею.
8. Вихід – після завершення взаємодії з моделлю, користувач може завершити роботу з програмою.

Модель роботи програми включає в себе інтерфейс користувача, який реалізує:

- **екран вибору товарів** – інтерфейс, де користувач може переглядати доступні товари, фільтрувати їх за різними критеріями (категорії, ціна, розмір тощо);
- **компонент фільтрації** – компонент для застосування фільтрів для звуження кола вибору товарів відповідно до потреб користувача;
- **екран взаємодії з моделлю** – після вибору товару користувач бачить тривимірну модель обраного товару в доповненій реальності;
- **екран налаштувань моделі, що забезпечує** можливість змінювати параметри моделі: колір, розміри, обертання тощо.

Завантаження та рендеринг моделі виконується програмними модулями:

- **модулем завантаження тривимірної моделі** (після вибору товару користувачем модель завантажується з сервера для відображення у додатку);
- **модулем рендерингу в доповненій реальності** з використання AR-технологій для розміщення моделі в реальному світі через камеру смартфона; модель коректно відображається з урахуванням просторових координат.

Для модифікації моделі реалізовано:

- **зміну кольору**, що дозволяє змінювати кольорову схему обраної моделі;
- **обертання та масштабування**, що дає можливість змінювати орієнтацію та розмір моделі відповідно до реального світу, адаптуючи її до реальних умов та розмірів;
- **реалістичне розміщення, що дозволяє** адаптацію об'єкта до фізичного простору користувача (наприклад, розміщення моделі на підлозі чи столі).

Для впровадження AR в Android-додатки використовується ARCore, що дозволяє створювати захоплюючі візуальні ефекти та інтерактивні функції на базі Android-пристроїв. ARCore використовує три основні можливості для створення доповненої реальності [2]:

- відстеження руху, що дозволяє додатку визначати положення та орієнтацію телефону відносно об'єктів у реальному світі і є основою для інтеграції цифрових товарів у реальний простір;
- виявлення поверхонь, що дозволяє AR-додатку знаходити горизонтальні та вертикальні поверхні, на які користувачі можуть розмішувати товари для віртуальної взаємодії;
- оцінку освітлення, що забезпечує реалістичність зображень завдяки можливості адаптувати освітлення віртуальних об'єктів до реальних умов освітлення в навколишньому середовищі.



Рисунок 1 – Алгоритм роботи системи

Розробник має змогу гнучко модифікувати AR-додаток, додаючи нові функції або оптимізуючи вже існуючі для покращення взаємодії з користувачем. За допомогою ARCore SDK розробники можуть налаштовувати поведінку віртуальних об'єктів, змінювати їхні характеристики в залежності від умов оточення або дій користувача. Наприклад, можна адаптувати додаток для кращої сумісності з різними типами Android-пристроїв, покращувати точність відстеження рухів або інтегрувати додаткові алгоритми штучного інтелекту для більш персоналізованих рекомендацій товарів. Також розробники можуть використовувати нові API для підтримки спеціалізованих функцій AR, зокрема, розпізнавання жестів або взаємодії з тривимірними моделями в реальному часі. Це дозволяє створювати більш реалістичні та інтерактивні AR-додатки, які відповідають вимогам сучасних користувачів.

Оскільки AR дозволяє споживачам краще взаємодіяти з товарами до моменту покупки, то підвищується рівень довіри до продукту, що сприяє збільшенню кількості покупок. Користувачі можуть попередньо оцінити товари завдяки віртуальній примірці чи розміщенню товарів у реальному середовищі, що знижує ризик появи невідповідностей, які часто стають причиною повернення придбаних товарів.

### Висновок

Використання доповненої реальності в Android-додатках для персоналізованих покупок є перспективним напрямком розвитку сучасних ритейл-сервісів. AR допомагає створити новий рівень взаємодії користувачів із товарами, надаючи можливість зробити усвідомлений вибір й отримати унікальний досвід. Впровадження таких технологій сприяє не тільки покращенню взаємодії з користувачем, але й підвищенню рівня продажів, зниженню кількості повернень товарів і формуванню лояльності до бренду.

### Список використаної літератури

1. Azuma, R. T. (1997). "A Survey of Augmented Reality." Presence: Teleoperators and Virtual Environments.
2. ARCore Developer Guide. Available at: <https://developers.google.com/ar>

УДК 004.415

## РОЗРОБКА МЕТОДІВ ТА ПРОГРАМНОГО ЗАСОБУ ДЛЯ ВІЗУАЛІЗАЦІЇ ДАНИХ ПРО ПРОДУКТИВНІСТЬ КОМП'ЮТЕРНИХ СИСТЕМ

Кардаш О.Ю. (sashonchic@gmail.com)

Вінницький Національний Технічний Університет (Україна)

*Продуктивність комп'ютерних систем є одним із ключових чинників, що визначають ефективність сучасних інформаційних технологій. Зі зростанням складності архітектур та обсягу даних стає необхідним не тільки вимірювання продуктивності, а й розробка зручних інструментів для аналізу цих даних. Існуючі засоби моніторингу не завжди забезпечують достатню гнучкість візуалізації та зручність для користувачів, що ускладнює виявлення «вузьких місць» у системах.*

Вступ. Продуктивність комп'ютерних систем є одним з ключових факторів, що визначають ефективність роботи сучасних інформаційних технологій. В умовах зростаючої складності архітектур та збільшення обсягу даних стає важливим не лише вимірювання продуктивності, а й надання зручних інструментів для аналізу отриманих даних. Однак, існуючі засоби для моніторингу та аналізу продуктивності не завжди забезпечують достатню гнучкість візуалізації й зручність для користувачів. Відсутність інтуїтивних способів представлення даних про продуктивність може призвести до ускладнення процесу виявлення «вузьких місць» у роботі систем.

Ключові слова: продуктивність комп'ютерних систем, візуалізація даних, моніторинг, оптимізація



Мета даного дослідження полягає у розробці методів і програмного забезпечення для ефективної візуалізації даних про продуктивність комп'ютерних систем, що дозволить користувачам наочно оцінювати стан системи та виявляти можливі проблеми.

Для досягнення поставленої мети були вирішені такі завдання:

1. Аналіз сучасних методів збору даних про продуктивність комп'ютерних систем та визначення основних показників, що підлягають моніторингу.
2. Розробка математичних моделей для обробки та аналізу даних про продуктивність.
3. Створення інтерактивних візуальних моделей для відображення показників продуктивності, що забезпечують інтуїтивно зрозуміле уявлення про стан системи.
4. Розробка програмного засобу для візуалізації даних у реальному часі та інтеграція його з існуючими інструментами моніторингу.

Основний матеріал. У рамках дослідження було розроблено детальну методику для збору та обробки даних про продуктивність комп'ютерних систем, що дозволяє отримати повне уявлення про використання ресурсів. Для цього використовувалися стандартні інструменти моніторингу, що збирають дані про різні аспекти продуктивності:



Рисунок 1 – Етапи графічного конвеєру

Центральний процесор (CPU). Збір даних про завантаження процесора, зокрема інформація про відсоток використання ядер, кількість оброблених операцій і активність процесів. Це дозволяє відстежити, наскільки інтенсивно використовується процесор і чи є перевантаження, які можуть вплинути на продуктивність системи;

Оперативна пам'ять (RAM). Вимірювання обсягу використаної оперативної пам'яті, рівень її заповнення та аналіз активних процесів. Це допомагає визначити, чи достатньо доступної пам'яті для виконання поточних завдань і чи потрібно проводити оптимізацію або розширення ресурсів;

Вхідно-вихідні операції (I/O). Моніторинг продуктивності дискових операцій, зокрема швидкості читання та запису, кількості операцій вводу-виводу, а також часу очікування (latency). Ці показники допомагають виявити потенційні вузькі місця в роботі з файлами або базами даних;

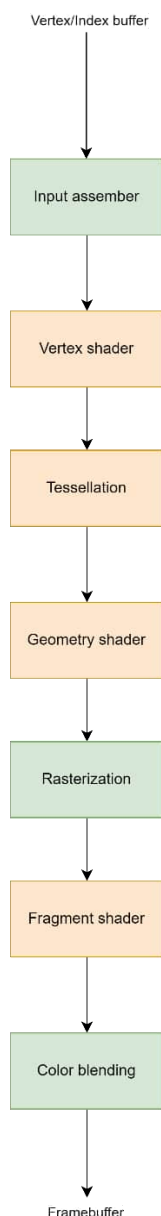
Мережевий трафік. Збір даних про швидкість передачі даних через мережу, кількість активних з'єднань та обсяги трафіку. Це дозволяє контролювати використання мережевих ресурсів і вчасно виявляти проблеми, пов'язані з затримками або перевантаженнями мережі [1].

Після збору даних застосовувалися математичні моделі, які дозволяли аналізувати ці показники й автоматично виявляти аномалії та відхилення від нормальної роботи системи. Зокрема, використовувалися методи статистичного аналізу, кластеризації й регресії для визначення трендів у використанні ресурсів та прогнозування можливих проблем. До популярних графічних конвеєрів відносять *Vulkan API*. Його етапи включають (рис. 1).

Основну увагу було приділено візуалізації результатів аналізу. Для цього розроблялися різні графічні моделі:

Графіки часу показують динаміку використання ресурсів протягом певного періоду, що дозволяє легко виявляти піки завантаження або несподівані зміни в роботі системи.

Діаграми використовувалися для порівняння окремих показників між різними компонентами системи (наприклад, порівняння використання CPU між різними процесами).

Теплові карти надавали можливість інтерактивно переглядати продуктивність системи в різних часових інтервалах і фокусуватися на областях, де спостерігаються критичні навантаження або відхилення.

Програмний засіб, створений на основі розроблених методів, дозволяє користувачам отримувати інформацію про продуктивність системи у режимі реального часу. Засіб підтримує можливість масштабування та фільтрації даних за різними метриками, а також надає рекомендації щодо оптимізації роботи системи на основі аналізу зібраних даних [2].

Висновки дослідження підтверджують, що візуалізація даних про продуктивність є ефективним інструментом для аналізу та прийняття рішень щодо покращення роботи комп'ютерних систем. Розроблений програмний засіб забезпечує наочне уявлення про стан системи та допомагає виявляти потенційні проблеми на ранніх стадіях їх виникнення, що дозволяє уникнути простоїв або втрат продуктивності.

### Список використаної літератури

- [1] W. Stallings, Computer Organization and Architecture: Designing for Performance, 10th ed. Boston, MA, USA: Pearson, 2016.
- [2] T. Erl, R. Khattak, and P. Buhler, Cloud Computing: Concepts, Technology & Architecture. Upper Saddle River, NJ, USA: Prentice Hall, 2013.

УДК 621.397

### АНАЛІЗ ПРОЕКТУВАННЯ ЗАСОБІВ ВИМІРЮВАЛЬНОЇ ТЕХНІКИ

Солодка В.І., Кіліянов В.І., Ткаченко М.С., Чепеленко В.В.  
(valyaonas@gmail.com)

Державний університет інтелектуальних технологій та зв'язку (Україна)

*В тезах розглядається сучасна промисловість - метою якої є забезпечення високої якості, надійності та довголіття продукції яка неможлива без вдосконалених засобів вимірювань.*

**Актуальність дослідження.** Вимірювальна техніка здійснює безпосередній вплив на технічний рівень і якість технологічних процесів. Так, засоби автоматичного і активного контролю дозволяють по іншому формувати технологічний процес, поліпшувати і полегшувати

обслуговування обладнання, зменшувати відносну кількість персоналу, знижувати вартість і підвищувати точність виготовлення виробів.

Особливе місце вимірювань та вимірювальної техніки обумовлюється тим, що:

- кількість контрольно-вимірювальних операцій у виробничому процесі безперервно зростає і перевищує в ряді випадків кількість інших технологічних операцій;
- вимірювання є основним джерелом інформації про властивості та характеристики сировини, виробів, обладнання, правильності ведення технологічних процесів, на основі якої здійснюються облік, управління і технологічне удосконалення усіх ланцюгів виробництва; недостатність або недостовірність інформації неодмінно приводить до дезорганізації виробництва і погіршення якості продукції;
- за допомогою вимірювань планомірно перевіряють якість виконання усіх технологічних операцій і сморід грають роль фільтрів, які перешкоджають проникненню браку з одного етапу виробництва на інший, і у кінцевому підсумку перешкоджає проникненню недоброякісної продукції до споживача.

Надійність засобів вимірювальної техніки закладається при їх проектуванні, забезпечується при виробництві та підтримується при їх експлуатації. З іншого боку, ЗВТ повинні розглядатися як результат розробки схеми, конструкції і технології, тобто проектуванню.

Проектування, як вигляд інженерної діяльності – це сукупність робіт, які виконуються при створенні проекту конструкції засобу вимірювальної техніки.

Теоретичний фундамент проектування ЗВТ складають: математичне моделювання; системний аналіз; планування експерименту; теорія імовірності; математична статистика; теорія надійності; теорія оптимізації та інші наукові напрями.

У сучасних умовах розвивається принципово нова технологія проектування, яка полягає у заміненні об'єкту проектування його моделлю і у подальшому її дослідженні за допомогою математичного розрахунку, комп'ютерної програми. Таким чином, фізичний експеримент на макетах і дослідних зразках замінюється розрахунковим експериментом на математичних моделях засобів вимірювальної техніки.

#### **Математичне моделювання**

Основу математичної моделі засобів вимірювальної техніки складає описування особливостей і властивостей вимірювальних перетворень математичними засобами.

Математичне моделювання дозволяє на стадії створення проекту ЗВТ у малі терміни провести великий обсяг розрахунків і досліджень, відпрацювати проект з метою виключення відмови засобів вимірювальної техніки при експлуатації. Економічно вигідно на ранніх етапах проектування врахувати усі негативні наслідки сукупного впливу зовнішніх факторів, а не реєструвати відмови при дослідженнях зразків вимірювальної техніки, коли вносити зміни до проекту важко або навіть неможливо.

Труднощі створення математичної моделі полягають у тому, що різні фізичні процеси у вимірюванні, описуються різними законами. Як приклад можемо показати електричні процеси – в основному диференційними рівняннями, теплові процеси в елементарних конструкціях – рівняннями теплопровідності похідними другого порядку, механічні процеси – похідними четвертого порядку.

Узгодити такі різні моделі між собою, щоб з'єднати їх разом в єдину модель дуже важко, тобто необхідно уніфікувати математичні моделі різних фізичних процесів, що значно знижує труд ємність з'єднання їх у єдину комплексну модель і дозволяє провести системний аналіз за допомогою комп'ютерної програми.

Результати математичного опису вимірювальних перетворень, що відбуваються в його командах. Тому першим етапом у розробці моделі є розділення засобів вимірювальної техніки на окремі команди, кожна з яких виконує окреме вимірювальне перетворення.

Наступна дія описування – кожне вимірювальне перетворення описується фізичними законами й математичними співвідношеннями, які відображають об'єктивно існуючі зв'язки між величинами, що беруть участь у відповідному вимірювальному перетворенні. Тому однією з умов є знання фізичних законів і вміння правильно їх використовувати для опису процесів у прибудовах різної фізичної природи – механічних, електромагнітних, теплових.

Математичний опис вимірювального перетворення й, відповідно, кожної команди вимірювання, звичайно одержують у формі алгебраїчного або диференційного рівняння.

Математична модель команди, можна судити про вплив параметрів цієї команди на результати вимірювального перетворення й, саме це становить головну цінність математичної моделі кожної команди вимірювальної техніки.

Наступний крок це лінеаризація – рівняння всіх команд вимірювання приводяться до форми, зручної для побудови повної математичної моделі засобів вимірювальної техніки. При цьому вихідні нелінійні алгебраїчні або диференціальні рівняння команд вимірювання можуть замінитися наближеними лінійними рівняннями. Варто підкреслити, що лінеаризація рівняння команд вимірювання є необхідною лише в тім ступені, у якому це потрібно для успішної побудови повної математичної моделі засобів вимірювальної техніки і її наступного аналізу.

На четвертому, завершальному, етапі структуризація – систему рівнянь, що описують вимірювальні перетворення в командах засобів вимірювальної техніки й зв'язки між ними, представляють у вигляді структурної схеми засобів вимірювальної техніки.

Структурна схема засобів вимірювання звичайно представляється з'єднанням команд, кожна з яких відображає математичну модель окремого елемента прибору, з'єднання декількох елементів, або взагалі будь-якої частини вимірювальної техніки. Більше того, деякі ланки структурної схеми можуть відбивати перетворення, які здійснюються навіть поза фізичною схемою. Останнє характерний для засобів вимірювальної техніки, що реалізують непрямий метод вимірювання.

Команда на структурній схемі засобу вимірювальної техніки умовно позначається прямокутником із вказівкою вхідної й вихідної величин, а також передатної функції команди всередині неї. Якщо команда є безінерційною, то замість передатної функції вказують функцію перетворення, коефіцієнт передачі, коефіцієнт чутливості, або статичну характеристику команди. Команда може бути пронумерована, а їхні передатні функції, рівняння, або характеристики зазначені поза структурною схемою. Структурні схеми засобу вимірювальної техніки: безінерційної ланки з нелінійною функцією перетворення  $y = f(x)$ , безінерційної ланки з лінійною функцією перетворення  $y = KX$  інерційної лінійної ланки з передатною функцією  $W(p)$ . Тут же показані структурні схеми суматора і пристрою, що порівнює, для яких відповідно, можна записати  $z = x + y$  й  $z = x - y$ .

Створення математичної моделі засобу вимірювальної техніки є важливим етапом проектування будь-якого вимірювального пристрою. Наступний перехід від математичної моделі засобу вимірювальної техніки до його фізичної схеми дозволяє обирати такі значення фізичних параметрів команди, за яких засоб вимірювальної техніки в цілому набуває необхідних вихідних характеристик.

### **Статичне вимірювання**

Статичним вимірюванням називається такий режим вимірювань, при якому швидкість зміни вимірюваної величини в часі значно уступає швидкості тихий фізичних процесів, які викликаються зміною цієї величини й відбуваються усередині вимірювальної техніки. На практиці це можливо, якщо вимірювальна величина змінюється повільно в порівнянні із власними рухами в приладі. Віднесення виміру до динамічного або статичного – досить умовного й залежить від величини динамічної похибки. Якщо ця похибка велика, то вимір потрібно відносити до динамічного, якщо ж ні, - те до статичного. Статичним називається такий режим вимірів, при якому вихідний сигнал стосовно до призначення засобу вимірювання можна вважати незмінним. Відповідно до цього визначення до статичних вимірів можна віднести, наприклад, вимір температури, що з погляду молекулярно-кінетичної теорії характеризує інтенсивність теплового руху мікрочастинок контрольованого середовища. Тому поняття «статичний режим вимірів» зовсім не означає незмінність у часі величин, що безпосередньо надходить на вхід вимірювання.

Підсумовуючи вищевикладене, будемо вважати, що в статичному режимі вимірюванню інформативні параметри вхідного й вихідного сигналів, а також перешкоди, що діють на засоби вимірювальної техніки, не змінюються в часі.

**Висновки.** Задачі та аналіз проектування засобів вимірювальної техніки за допомогою математичних методів, які використовуються у дослідженнях вимірювань, є одним з етапів науково-дослідницьких та дослідно-конструкторських робіт. Дана робота показує поглиблення та розширення фундаментальної підготовки спеціалістів-інженерів, які зобов'язані знати надійне проектування засобів вимірювальної техніки за допомогою математичного моделювання і комп'ютерних програм.

## СПИСОК ВИКОРИСТОВАНОЇ ЛІТЕРАТУРИ

1. Любимов А.Я., Кудряшов В.О., Грабовський О.В., Богун В.Д., Добровольська С.В., Кудряшов С.В. Електроніка. Навчальний посібник – Одеса: ТОВ «Плутон», 2015
2. Грабовський О.В., Добровольська С.В., Лещенко О.І. та ін. Електротехніка, електроніка і схемотехніка інформаційних та комп'ютерно-інтегрованих систем, електронні пристрої інформаційно-вимірювальної техніки, 2019
3. Величко О.М., Коломієць Л.В., Гордієнко Т.Б. Метрологія, технічне регулювання та забезпечення якості: у п'яти томах. Том 1: Метрологія. Підручник. – Одеса: ВМВ, 2014
4. Ленков С.В., Боряк К.Ф., Банзак Г.В., Браун В.О. и др. Прогнозирование надежности сложных объектов радиоэлектронной техники и оптимизация параметров их технической эксплуатации с использованием имитационных статистических моделей. Монография. – Одесса : Изд-во «ВМВ», 2014
5. К.Ф. Боряк, Т.І. Ганева, Л.В. Коломієць, О.М. Лимаренко, О.О. Лопатін Проектування механічних пристроїв для транспортної галузі: Навчальний посібник за ред. К.Ф. Боряка – Одеса: Бондаренко М.О., 2016
6. Братченко Г.Д., Перелигін Б.В., Банзак О.В., Казакова Н.Ф., Григорьев Д.В. Методи та засоби обробки сигналів. Навчальний посібник – Одеса: Типографія-видавництво «Плутон», 2014
7. Кудряшов В.О., Кучерук В.Ю., Севастьянов В.М. та ін. Умовні графічні позначення на електричних схемах. Довідник// За заг. редакцією Коломієця Л.В. – Одеса «Плутон», 2015

УДК: 004.896

## ІНДИВІДУАЛІЗАЦІЯ СЕРВІСНОГО ДОДАТКУ З ОБЛІКУ ОСОБИСТИХ АКТИВІВ.

Козолуп П.Д. (pavlo.kozolup@student.sumdu.edu.ua)  
Сумський Державний Університет (Україна)

*Тези присвячені дослідженню можливостей індивідуалізації програмних продуктів за допомогою персоналізованих сервісів. Розглядаються персоналізована модель користувача, а також алгоритми, що дозволяють формувати індивідуальні рекомендації та налаштування. На основі проведеного аналізу пропонуються нові підходи до обчислення персональних потреб.*

Найактуальніше питання в сучасному світі є зменшення витрат часу та ресурсів як в бізнесі, так і в повсякденному житті. Пошук, обробка та прийняття рішення з купівлі товару, вимагає великої кількості часу. Користувач має розуміти, як і на що витрачаються кошти, та як здійснюються розрахунки, щоб забезпечити достатній рівень необхідних ресурсів. Для покращення розуміння та аналізу витрат на закупівлю товарів, є нагальним створення сервісу-помічника, який би допомагав впоратись з цими викликами.

Постановка задачі та інформаційний огляд виконано в роботі «Функціональна модель та алгоритм розробки інформаційного сервісу для обліку і закупівлі товарів» [1]. А саме, проектування алгоритму інформаційного сервісу, який буде обробляти дані від системи та користувача, виконувати розрахунки, та автоматично створювати замовлення на підставі отриманих даних, враховуючи персональні потреби.

Існує необхідність в розробці програмних додатків, які б ефективно допомагали користувачам обробляти дані, пов'язані з персональними потребами. Однак, більшість існуючих рішень не використовують персоналізацію як інструмент для покращення користувацького досвіду. Наявні методи оптимізації зазвичай зосереджені на потребах бізнесу, ігноруючи індивідуальні вподобання та потреби кожного конкретного користувача. Наприклад, у роботі "Теоретичні основи управління матеріальними запасами підприємств" [2] автори вивчають, як доцільно керувати запасами на підприємстві. У статті розглядається підхід до управління



запасами, який заснований на логістичному підході. Але, ця робота ніяким чином не враховує «індивідуалізацію», як фактор що може впливати на результати.

Метою проекту є розробка описової моделі користувача, для покращення персоналізації, функціональної моделі та алгоритму інформаційного сервісу з питань обліку та закупівлі, що враховує індивідуальні потреби. Алгоритм повинен передбачати потреби кожного користувача, використовувати персональні історії замовлень, та враховувати фактори, що впливають на періодичність покупок.

Для створення моделі користувача необхідно врахувати такі параметри, як:

1)Характеристики користувача: Базова середня потреба користувача у товарах; Бюджет витрат за період; Ціна або якість (визначатиметься фінансовими можливостями та бажанням користувача); Бажаний обсяг товарів для зберігання.

2)Потреби: Зменшення витрат коштів на закупівлю товарів; Зменшення витрат часу на закупівлю товарів; Оптимізація витрат та часу на закупівлю товарів.

3)Індивідуальні особливості: цінність часу витраченого на побутові проблеми; Бажання використовувати додаток; Рівень досвіду (чи мав користувач досвід роботи з додатками); Бажання надавати додаткову інформацію додатку, для покращення якості роботи програми.

4)Ризики: Велика можливість некоректного розрахунку за недостатнього об'єму даних. Ризик перевитрат коштів за недостатнього об'єму даних.

Для описової моделі користувача була розроблено декілька формул:

$$\text{Користувач} = \langle U, N, C, F \rangle$$

де U (user) – персональні атрибути;

N (needs) – потреби користувача;

C (characteristics) - особливості користувача;

F (fears) – побоювання та ризики;

Для індивідуалізації користувача нам потрібно врахувати характеристики, які можна виміряти:

U1 Ціна або якість. Параметр використовується користувачем для вимірювання показника ціна, якість. Як розуміємо, чим вище ціна, тим, можливо, вища якість. Це, в свою чергу, підвищує загальний бюджет.

U2 Загальний бажаний обсяг накопичування товарів користувачем.

U3 різниця між нагальною потребою та фактичною кількістю товару який має користувач.

U4 Бюджет за обліковий період.

N1 Час витрачаємий на моніторинг додатку.

C1 Диапазон (час), який потрібен в період між закінченням товару та його прибуттям до користувача.

C2 Кількість переглядів додатку для контролю за процесами. Це може бути різний період(перегляди за день, тиждень, місяць).

Наступна формула рорховує перевитрати в обліковому періоді.

F1 Ризик перевитрат коштів контролюється за допомогою простої формули:

$$F1 = (U4 - S) > 0$$

де U4 - сума коштів, що задовольняє користувача при витраті на закупівлю групи товарів за визначений період;

S – поточні витрати за період;

Розроблена модель систематизує характеристики користувача, створюючи основу для впровадження індивідуальних підходів у функціонуванні інформаційного сервісу. Основою цієї системи є алгоритм, який дозволяє персоналізувати додаток під потреби кожного окремого користувача. Завдяки цьому, користувачі отримують більш релевантні та актуальні результати, що значно економить їхній час та зусилля.

Подальші дослідження будуть спрямовані на вдосконалення алгоритму, з метою забезпечення ще більш плавної та інтуїтивно зрозумілої взаємодії користувача з додатком. Планується розширити можливості індивідуалізації, враховуючи не лише статичні дані про користувача, а й динамічні фактори, такі як його поточні інтереси та поведінку в додатку. Це дозволить створити унікальний досвід користування для кожного.

## Список використаної літератури

- [1] “Функціональна модель та алгоритм розробки інформаційного сервісу для обліку і закупівлі товарів,” Козолуп, П.Д., & Любчак, В.О. (2024). *ТЕХНІЧНІ НАУКИ ТА ТЕХНОЛОГІЇ*, 2(36). [Online] Available: <http://tst.stu.cn.ua/article/view/310949> [Accessed: September 08, 2024].
- [2] “Теоретичні основи управління матеріальними запасами підприємств,” Круш, П. В., & Орлюк, Ю. В. (2017). *Економічний вісник Національного технічного університету України «Київський політехнічний інститут»*, 14. [Online] Available: <https://doi.org/10.20535/2307-5651.14.2017.108775> [Accessed: February 10, 2017].

УДК 004.5

### ПРОЕКТУВАННЯ АРХІТЕКТРИ ПРОГРАМНОГО ЗАБЕЗПЕЧЕННЯ ІНФОРМАЦІЙНОЇ СИСТЕМИ ДЛЯ ТРЕНУВАННЯ СОФТ-СКІЛІВ

Кописова Ю.С.([julykopysova97@gmail.com](mailto:julykopysova97@gmail.com)),  
Лютенко І.В.([cherliv68@gmail.com](mailto:cherliv68@gmail.com)),  
Національний технічний університет  
«Харківський політехнічний інститут» (Україна)

*В сучасному бізнес-світі, де технології розвиваються стрімко, ключовим фактором для успіху є наявність високих софт-скілів у співробітників. Ідея в галузі навчання софт-скілів полягає в створенні застосунку, який за допомогою чату-симулятора, який пророблятимуть психологи, розвиватиме навичку у користувача та оцінюватиме рівень її вивчення й освоєння.*

**Вступ.** Предметною областю виступає інформаційна система для покращення софт-скілів, що має на меті за допомогою чатів-симуляторів тренувати, оцінювати та покращувати рівень комунікаційних навичок спеціалістів. Чати-симулятори створюють можливість практикувати і вдосконалювати різні аспекти софт-скілів, такі як комунікація, прийняття рішень, та розв'язання проблем, у безпечному і контрольованому середовищі. Предметна область є актуальною, бо дослідження показали, що фінансові успіхи спеціалістів лише на 15% залежать від їх технічних знань і на 85% – від вміння спілкуватися з колегами та замовниками, а запит на удосконалення софт-скілів став популярнішим в 3 рази згідно з Google Trends [1]. Так як більшість команд складаються зі спеціалістів різних напрямків, отримані навички у застосунку, допоможуть покращити рівень спілкування та пояснення завдань один одному.

**Постановка задачі.** Інформаційна система повинна представляти собою веб-застосунок, який включає в себе можливість реєстрації та авторизації користувача, вибору навички комунікації, котру користувач має бажання тренувати, проходження симулятивного чату з питаннями, відображення та перегляд результату на основі проходження чату.

**Запропоновані рішення.** Процес починається з визначення навичок для тренування софт-скілів. Навички повинні бути визначені командою психологів та мати змогу поповнюватися згодом. Для кожної навички повинен бути розроблений сценарій ведення чату, що означає записані репліки та питання, на які користувач повинен надати відповідь. В залежності від обраної користувачем відповіді проробляється наступна репліка чату. Таким чином, сценарій матиме розгалужену структуру, де від однієї відповіді залежить наступний хід в сценарії. Всі репліки повинні бути додані з можливими варіантами відповіді.

Для формування оцінки користувача при проведенні чату-симулятора необхідно визначити критерії за якими буде проводитися оцінювання. Надалі, кожній відповіді на запитання в сценарії проведення чату необхідно визначити вагу, яка буде впливатиме на оцінку. Чим гірше відповідь була обрана, тим більше знижений бал.

Користувач вибирає навичку для тренування софт-скілів. Після вибору навички висвітлюється повідомлення про початок чату. У процесі ведення чату користувачу пропонуються варіанти відповідей на питання, що виникають у сценарії. Кожна симуляція має історію та

персонажів, що взаємодіють у чаті. Таким чином, створюється враження ведення реального робочого листування. Питання може бути з багатьма варіантами відповідей, де треба відмітити всі, що користувач вважає за потрібними, або з однією відповіддю. Після кожної відповіді виводиться наступне повідомлення, що продовжує сценарій. Процес ведення чату завершується після проходження всіх реплік сценарію. Користувачу виводиться відповідна оцінка по шкалі, де максимум 100%, що дозволяє зрозуміти, які навички потребують покращення. Процес завершується закриттям чату та поверненням користувача на головний екран.

Ці етапи забезпечують цілісний підхід до тренування та оцінювання софт-скілів, дозволяючи користувачам ефективно розвивати та оцінювати свої навички у зручному форматі. Прецедент «Ведення чату» виступає найвагомим в інформаційній системі для тренування софт-скілів, бо відображає сутність та мету розробки системи. Прецеденти має обов'язкові розгалуження на перегляд повідомлення та вибору відповіді на запитання з переліку можливих відповідей.

Концептуальна діаграма використання представлена на рисунку 1.



Рисунок 1 – Концептуальна діаграма варіантів використання для інформаційної системи

Інформаційна система для тренування софт-скілів має клієнт-серверну архітектуру з використанням компонентної моделі. Вона складається з трьох основних блоків: клієнта, веб-сервера та серверу бази даних [2]. Flutter Code взаємодіє з інтерфейсом браузера, а з сервером він комунікує через HTTP-запити (від 0 до багатьох запитів). REST-інтерфейс бізнес-логіки: цей компонент приймає HTTP-запити від клієнта і передає їх на компонент бізнес-логіки. Компонент бізнес-логіки відповідає за виконання основної логіки інформаційної системи, обробляє дані, отримані від REST-інтерфейсу. Компонент «Інтерфейс отримання доступу до даних» взаємодіє з базою даних для отримання або запису інформації, яку використовує бізнес-логіка. Діаграма розгортання зображена на рисунку 2.

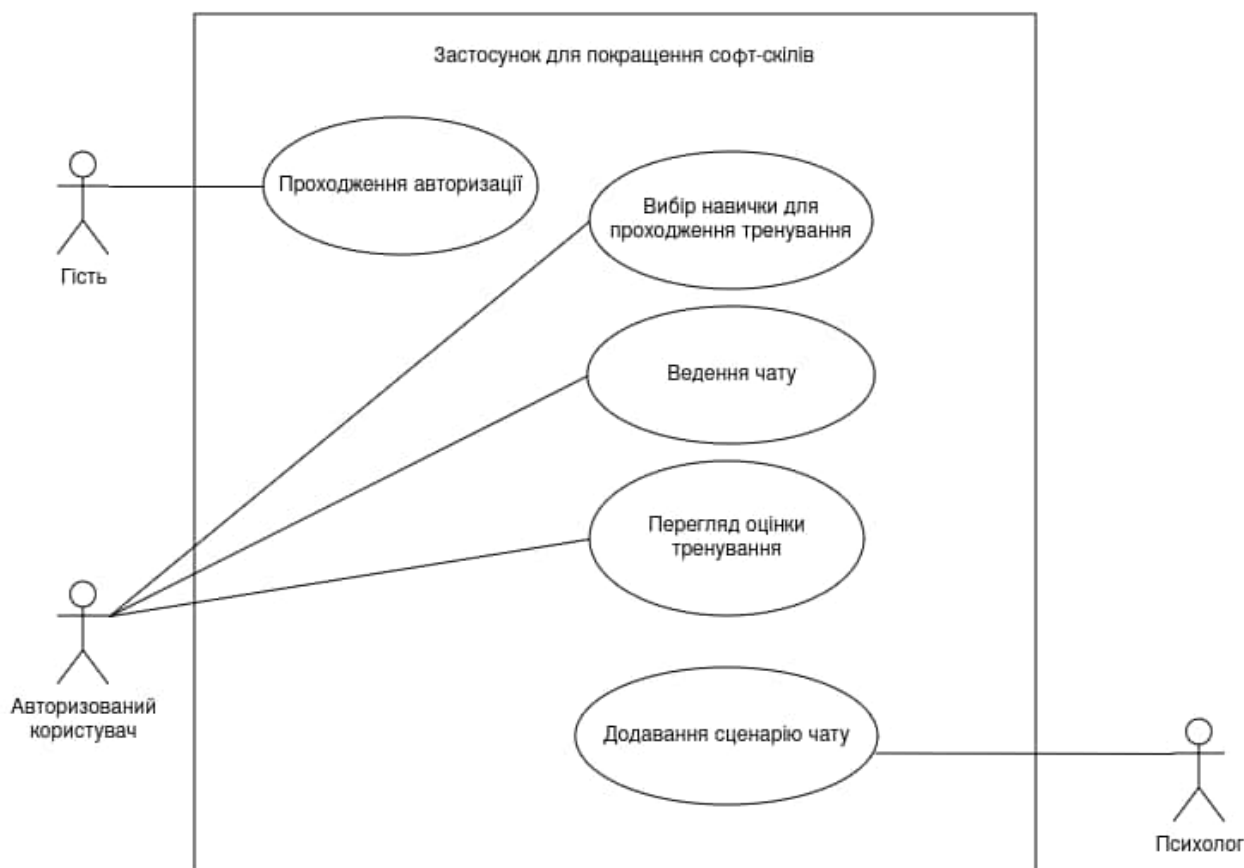

Рисунок 2 – Діаграма розгортання

Для збереження даних, які надають коректне підтримання та відображення бізнес-логіки, була розроблена модель бази даних. Дані про авторизованих користувачів містить таблиця «Users». Кожному користувачу надається доступ до тренування навичок, дані про яких зберігаються у таблиці «Skills». Розгалуження з можливими варіантами ведення чату представляє таблиця «Nodes», яка містить інформацію про попереднє повідомлення і можливі варіанти відповідей з оцінками. Дані про конкретний чат, що проходить користувач, зберігаються у таблиці «Chats», яка пов’язана з повідомленнями, що містять відображення нод. База даних нормалізована та підтримує цілісність даних. На рисунку 3 представлена модель бази даних.

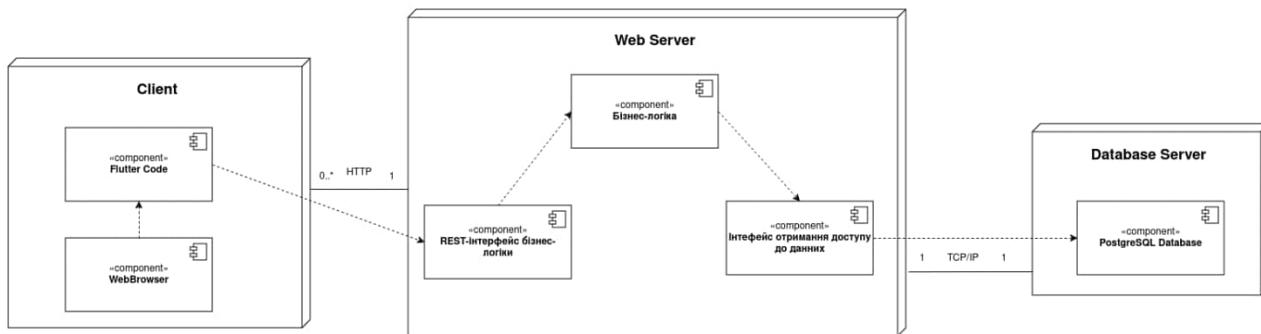

Рисунок 3 – Модель бази даних

**Висновки.** На основі проведеного аналізу було прийнято рішення щодо підходу до розробки програмного забезпечення та побудовані моделі взаємодії користувача з інформаційною системою та модель бази даних. Для будівництва інформаційної системи для тренування софт-скілів була запропонована клієнт-серверна архітектура з використанням патерну MVC (Model, View, Controller), бо вона допомагає розмістити бізнес-логіку на стороні серверу. Виділені таблиці у реляційній базі даних дозволяють зберігати інформацію для реалізації процесів бізнес-логіки.

### Список використаної літератури

- [1] How much does employee training really cost?, — ELM Learning, February 2022. [Online]. Available: <https://elmlearning.com/blog/how-much-does-employee-training-really-cost/>
- [2] Брендан Бернс, — Проектування розподілених систем: шаблони та парадигми для масштабованих, надійних послуг, O'Reilly Media, 113-120 стр, 2018.

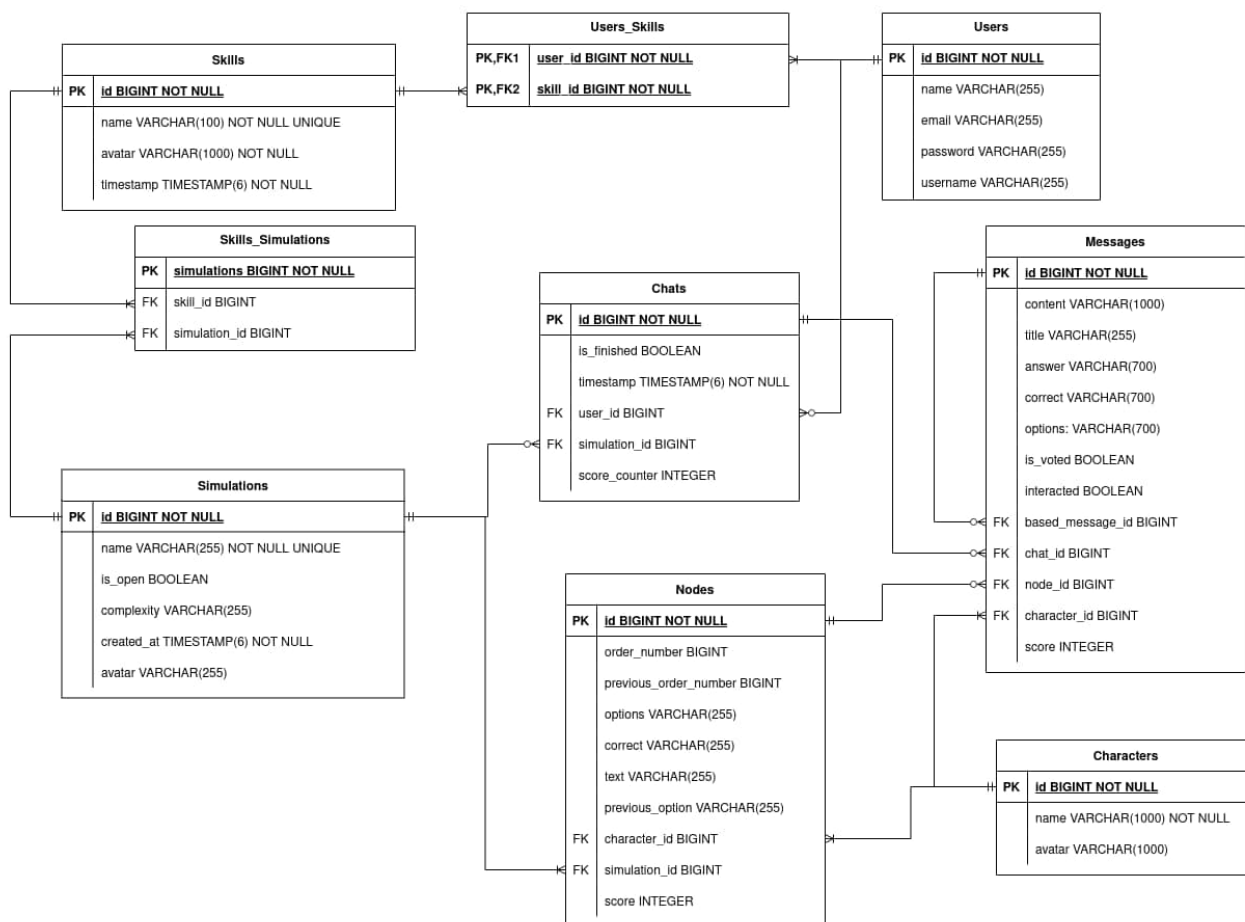
УДК 004.415.2

## ВПЛИВ ЖИТТЄВИХ ЦИКЛІВ ОБ'ЄКТІВ У DEPENDENCY INJECTION НА ПРОДУКТИВНІСТЬ .NET-ЗАСТОСУНКІВ

Коробов І.Р. (ivan.korobov@nure.ua)

Харківський національний університет радіоелектроніки (Україна)

*У тезах досліджено патерн Dependency Injection (DI), який є ключовим у сучасних .NET-застосунках для забезпечення слабкого зв'язування, модульності та тестованості. Розглянуто вплив вибору DI-контейнера та налаштування життєвих циклів об'єктів на продуктивність застосунку. Показано, що неправильний вибір може призвести до зниження продуктивності, особливо при роботі з базами даних. Окреслено поширені помилки та надано кращі практики, що підкреслюють важливість правильного налаштування DI для оптимізації продуктивності .NET-застосунків.*

У сучасній розробці програмного забезпечення на платформі .NET патерн **Dependency Injection (DI)** є фундаментальним для побудови гнучкої та масштабованої архітектури [1]. DI сприяє слабкому зв'язуванню між компонентами системи, полегшуючи тестування та підтримку коду. Проте вибір контейнера DI та налаштування **життєвих циклів об'єктів** можуть суттєво впливати на продуктивність застосунку. Важливо дослідити правильне налаштування DI, різноманітні життєві цикли об'єктів та їх вплив на продуктивність .NET-застосунків, особливо при взаємодії з базами даних.

Dependency Injection дозволяє ін'єктувати залежності в компоненти застосунку, що підвищує модульність та спрощує заміну реалізацій без змін у коді клієнтів. У .NET екосистемі існує багато контейнерів DI, включаючи вбудований Microsoft.Extensions.DependencyInjection та сторонні рішення, такі як Autofac і Ninject. Кожен з них має свої особливості, які можуть впливати на продуктивність та ресурсоспоживання застосунку.

Життєвий цикл об'єкта визначає, як і коли створюються та знищуються екземпляри сервісів. У DI-контейнерах для .NET зазвичай **підтримуються такі життєві цикли** [1]:

- **Singleton**, де один екземпляр сервісу створюється при першому запиті та використовується протягом всього часу роботи застосунку;
- **Transient**, коли новий екземпляр сервісу створюється при кожному запиті;
- **Scoped**, де екземпляр сервісу створюється один раз на кожен запит або сесію, наприклад, HTTP-запит у веб-застосунку.

Правильний вибір життєвого циклу для кожного сервісу є критичним для оптимізації продуктивності застосунку. Неправильне налаштування життєвих циклів може призвести до суттєвого зниження продуктивності та виникнення складних для діагностики помилок. Наприклад, надмірне використання Transient-сервісів може збільшити навантаження на систему через часте створення об'єктів, тоді як неправильне використання Singleton може призвести до проблем з потокобезпечністю.

Особливу увагу слід приділити реєстрації контексту бази даних (DbContext в Entity Framework Core) [2]. Реєстрація **DbContext** як **Singleton** є поширеною помилкою, яка може призвести до винятків через відсутність потокобезпечності, пошкодження даних, конфліктів при конкурентному доступі та накопичення відстежуваних об'єктів, що збільшує споживання пам'яті та уповільнює операції. Оптимальним рішенням є реєстрація **DbContext** як **Scoped**, що забезпечує



окремих екземпляр для кожного запиту, запобігаючи проблемам з потокобезпечністю та покращуючи продуктивність.

**Сервіси кешування** [3] та інші компоненти, що працюють зі статичними даними, повинні бути зареєстровані як **Singleton**. Це дозволяє ефективно використовувати ресурси системи та забезпечує консистентність даних між запитами. Для сервісів, створення яких є ресурсомістким процесом, слід розглянути можливість кешування або використання **Singleton**, якщо це безпечно з точки зору потокобезпечності та відсутності стану.

Сервіси, що мають короткочасний стан або залежать від контексту запиту (наприклад, **сервіси автентифікації та авторизації**), найкраще реєструвати як **Scoped**. Це забезпечує ізоляцію даних між запитами та запобігає витоку конфіденційної інформації. **Безстанні сервіси**, якщо вони є потокобезпечними та не містять стану, залежного від користувача або сесії, можуть бути зареєстровані як **Singleton** для оптимізації продуктивності.

Щодо **логування** [4], вибір життєвого циклу залежить від конкретної реалізації логера. Багато логерів є потокобезпечними та безстанними, що дозволяє реєструвати їх як **Singleton**. Проте, якщо логер зберігає стан або не є потокобезпечним, доцільно використовувати **Scoped** або **Transient** життєвий цикл. Це особливо важливо, якщо логер зберігає контекстну інформацію, специфічну для кожного запиту.

Додатковим аспектом, який впливає на продуктивність, є **складність графа залежностей**. Глибокі та розгалужені графи можуть збільшувати час запуску застосунку та споживання пам'яті. Оптимізація графа залежностей шляхом зменшення кількості залежностей та впровадження фабричних методів може покращити продуктивність.

Питання потокобезпечності є критичним при використанні Singleton-сервісів у багатопоточних середовищах. Якщо Singleton-сервіс містить стан, необхідно забезпечити синхронізацію доступу до цього стану або уникати зберігання стану взагалі. Використання потокобезпечних колекцій та механізмів синхронізації допоможе запобігти виникненню винятків та непередбачуваній поведінці застосунку.

**Моніторинг та профілювання** застосунку з використанням інструментів, таких як Application Insights або Performance Profiler, дозволяють виявити проблемні місця, пов'язані з DI. Аналіз стеку викликів та часу створення об'єктів допоможе оптимізувати конфігурацію DI та зменшити накладні витрати.

Для забезпечення оптимальної продуктивності .NET-застосунків при використанні Dependency Injection, рекомендується дотримуватися наступних практик:

- реєструвати **DbContext** та сервіси доступу до даних як **Scoped** для забезпечення ізоляції між запитами;
- використовувати **Singleton** для безстанних та потокобезпечних сервісів;
- застосовувати **Transient** або **Scoped** життєві цикли для сервісів зі станом, залежно від специфіки застосунку та необхідності ізоляції даних;
- реєструвати **сервіси автентифікації та авторизації** як **Scoped** для забезпечення ізоляції даних користувача між запитами.

**Висновки.** Регулярний аудит конфігурації DI та профілювання продуктивності допоможуть виявити та усунути потенційні проблеми, забезпечуючи оптимальну роботу застосунку. Використання описаних кращих практик та уважне налаштування DI дозволяє створювати високопродуктивні, надійні та легко підтримувані .NET-застосунки, максимально використовуючи переваги патерну DI. Правильний вибір життєвих циклів об'єктів не лише оптимізує продуктивність, але й сприяє створенню більш стабільних та масштабованих систем, що є критично важливим у сучасному світі розробки програмного забезпечення.

#### Список використаної літератури

[1] Microsoft Docs, ".NET dependency injection," [Online]. Available: <https://learn.microsoft.com/uk-ua/dotnet/core/extensions/dependency-injection>. [Accessed: Oct. 15, 2024].

[2] Microsoft Docs, "DbContext Lifetime, Configuration, and Initialization," [Online]. Available: <https://learn.microsoft.com/uk-ua/ef/core/dbcontext-configuration>. [Accessed: Oct. 15, 2024].

[3] Microsoft Docs, "Cache in-memory in ASP.NET Core," [Online]. Available: <https://learn.microsoft.com/uk-ua/aspnet/core/performance/caching/memory>. [Accessed: Oct. 15, 2024].

[4] Microsoft Docs, "Logging in C# and .NET," [Online]. Available: <https://learn.microsoft.com/uk-ua/dotnet/core/extensions/logging>. [Accessed: Oct. 15, 2024].

УДК 658.8

## ГЕЙМІФІКАЦІЯ ЯК ІНСТРУМЕНТ ПІДВИЩЕННЯ ПРОДАЖІВ У ЦИФРОВОМУ МАРКЕТИНГУ

Котлик С.В., Воронкова Ю.В.,  
Соколова О.П., Ядовін Л.К.

(sergknet@gmail.com, voronkova\_ulya@ukr.net,  
okspetr@ukr.net, Lev20008lev@gmail.com)

Одеський національний технологічний університет (Україна)

Відокремлений структурний підрозділ

«Одеський технічний фаховий коледж» ОНТУ(Україна)

Сьогодні цифровий маркетинг є невід'ємною складовою бізнес-стратегією більшості компаній. Постійне зростання конкуренції в онлайн-просторі змушує шукати нові методи залучення клієнтів та підвищення їхньої лояльності. Один з таких інноваційних підходів - гейміфікація. Гейміфікація включає використання ігрових механік у неігрових процесах, щоб підвищити зацікавленість і залученість користувачів, зокрема у сфері продажів. Ця стаття розглядає, як гейміфікація може бути ефективним інструментом для збільшення продажів у цифровому маркетингу та що слід враховувати при її впровадженні [1, 2].

З розвитком цифрових технологій і зростанням конкуренції на ринку, компанії шукають нові способи залучення та утримання клієнтів. Звичайні маркетингові прийоми поступово втрачають свою ефективність, і споживачі все менше реагують на традиційну рекламу. У цьому контексті гейміфікація, яка інтегрує елементи гри в неігровий контекст, стала ефективним інструментом для підвищення лояльності та зацікавленості клієнтів [3]. Ігрові елементи особливо добре працюють у сучасній бізнес-сфері завдяки розвитку соціальних мереж і широкій доступності цифрових платформ. Компанії можуть інтегрувати гейміфікацію у вебсайти, мобільні додатки, системи лояльності, PR-кампанії, перетворюючи взаємодію зі своїм продуктом на захопливий досвід.

Гейміфікація - це процес впровадження елементів ігрової механіки (бали, рівні, змагання, нагороди) у середовищі, де зазвичай не передбачається ігровий досвід. Гейміфікація спрямована на стимулювання активності користувачів шляхом підвищення мотивації та цікавості. У маркетингу гейміфікація використовується для створення інтерактивного досвіду, який перетворює звичайний процес взаємодії з брендом на більш залучений та емоційно насичений.

Багато авторів виділяють такі основні види цифрового маркетингу [1, 4, 5, 7]:

- Система винагород. Бали за кожну покупку або активність, які можна обміняти на знижки або подарунки, є однією з найпоширеніших гейміфікаційних механік. Вони стимулюють клієнтів повертатися знову для накопичення балів та отримання бонусів.
- Рівні та статуси. Клієнти отримують різні статуси (наприклад, "бронзовий", "срібний", "золотий"), які відкривають доступ до ексклюзивних пропозицій або знижок. Це підвищує їхню лояльність та мотивацію залишатися в програмі.
- Змагання та рейтинги. Змагання з іншими користувачами або друзями можуть спонукати до активнішої участі. Наприклад, в електронній комерції це може бути таблиця лідерів серед покупців.
- Квести та завдання. Спеціальні місії, як-от "купіть три продукти за тиждень", можуть збільшити активність клієнтів, змушуючи їх виконувати завдання для отримання нагороди.

Що дає гейміфікація у цифровому маркетингу? Вона допомагає створити додаткову цінність для користувачів, підвищуючи їхню мотивацію до придбання товарів або участі у маркетингових активностях. Програми з винагородами, знижками або бонусами допомагають

підтримувати лояльність клієнтів до бренду. Заохочення у вигляді нагород допомагають утримувати клієнтів, знижуючи відтік. Додавання лідербордів та рейтингових систем дозволяє користувачам змагатися з іншими, що підвищує соціальне визнання бренду і створює відчуття спільноти серед користувачів. Бренди можуть відстежувати активність користувачів, пропонуючи персоналізовані винагороди та бонуси. Це створює відчуття, що бренд "знає" свого клієнта, підвищуючи рівень довіри [4, 5].

Компанії вже не задовольняються простими рекламними роликами чи банальними акціями, а активно шукають способи втримати увагу й пробудити інтерес клієнтів. Гейміфікація стала для багатьох із них справжнім порятунком, бо дарує можливість унікально зацікавити споживачів, мотивувати їх повертатися й купувати знову.

Для розуміння того, що являє собою гейміфікація, можна уявити собі програму лояльності, де клієнти не просто накопичують бали за кожну покупку, а ще й переходять на різні рівні, наче в комп'ютерній грі. Наприклад, вони можуть стати "бронзовими", потім "срібними", а згодом "золотими" учасниками. Це не просто забавка - цей механізм працює на глибокому рівні мотивації, адже бажання досягати нових статусів спонукає людей купувати частіше та отримувати ще більше привілеїв від бренду.

А як щодо змагань? Деякі компанії організують справжні перегони за лідерство серед покупців, де можна позмагатися з іншими або з друзями. Можливо, ти бачив щось подібне в додатках для бігу, де відстежується прогрес користувачів та досягнення нових цілей. Так, наприклад, у Nike Run Club, ти можеш слідкувати за своїми досягненнями, порівнювати результати з іншими та навіть заробляти віртуальні "медалі" за наполегливість [6].

Гейміфікація не обмежується тільки балами та статусами. У деяких випадках компанії додають завдання, що їх клієнти можуть виконувати, щоб отримати бонуси. Це можуть бути прості квести на кшталт "купи три продукти протягом тижня і отримай знижку". Усе це перетворює буденні покупки на своєрідну гру, яка захоплює клієнтів.

А як працює це на практиці? Наприклад, у Starbucks є програма лояльності, яка нараховує клієнтам зірки за кожну покупку. Ці зірки можна обміняти на безкоштовні напої, отримувати ексклюзивні пропозиції або ж доступ до новинок. Така система працює на мотивації "прийди знову", бо кожна покупка наближає до ще одного безкоштовного смаколика. Подібний досвід створює Duolingo, який допомагає людям вчити іноземні мови через квести, щоденні завдання та таблиці лідерів.

Можна сказати, що секрет гейміфікації полягає у психології [4, 5, 6]. Людям подобається досягати успіху, проходити нові рівні, отримувати винагороди, конкурувати і бачити свої досягнення. Використання цих базових людських бажань у маркетингових стратегіях робить процес взаємодії з брендом привабливішим та емоційно насиченим. Включаючи ці перераховані елементи у свої гейміфіковані маркетингові кампанії, фірми матимуть значно більше шансів на успіх. Але звісно, що це не гарантує ефективності, адже на результат впливає ще багато факторів, таких як дизайн та сюжет застосовуваний гри, її вірусність в соціальних мережах, зрозумілість та інтерактивність тощо.

Сьогодні багато відомих компаній впроваджують гейміфікацію в свої маркетингові стратегії, і вони досягають вражаючих результатів. Нижче наведено кілька прикладів, як гейміфікація змінила підхід до залучення клієнтів і підвищення їхньої лояльності [4, 8].

**McDonald's** вже багато років проводить акцію "Monopoly", де клієнти, купуючи певні страви, отримують наклейки, які можна приклеювати на спеціальне ігрове поле. Накопичуючи певні комбінації наклейок, клієнти мають шанс виграти від маленьких призів (наприклад, безкоштовних бургерів) до більших, як-от автомобілі або грошові винагороди. Це стимулює клієнтів частіше відвідувати McDonald's, намагаючись зібрати більше наклейок для виграшу.

**Duolingo:** Додаток для вивчення мов використовує гейміфікацію, щоб зробити процес навчання захоплюючим. Користувачі можуть накопичувати бали за виконані завдання, заробляти "жетони", підвищувати свій рівень і змагатися з іншими в щотижневих турнірах. Duolingo навіть використовує "серця", які зникають при неправильних відповідях, змушуючи користувачів прагнути до більшої точності.

Додаток **Nike** дозволяє користувачам відстежувати свої фізичні активності, встановлювати цілі та отримувати досягнення за виконання певних завдань. Користувачі можуть бачити свої

результати, змагатися з друзями та отримувати віртуальні нагороди, що мотивує їх продовжувати займатися спортом і, як наслідок, частіше взаємодіяти з брендом Nike.

Краса бренду косметики *Sephora* у тому, що вони створили програму лояльності Beauty Insider, яка гейміфікована через накопичення балів за кожну покупку. За ці бали можна обмінюватися на подарунки або користуватися ексклюзивними пропозиціями. У програмі також є кілька рівнів ("Insider", "VIB", "Rouge"), які відкривають доступ до різних привілеїв, таких як запрошення на спеціальні заходи, що стимулює клієнтів купувати більше.

У *Domino's Pizza* є програма лояльності, де клієнти заробляють бали за кожне замовлення піци. Назбиравши 60 балів, клієнт може отримати безкоштовну піцу. Це проста, але дієва система, яка заохочує клієнтів купувати ще раз, щоб скористатися нагородою.

Програма *Starbucks Rewards* пропонує клієнтам накопичувати "зірки" за кожну покупку. Ці зірки можна обмінювати на безкоштовні напої, продукти та різні ексклюзивні товари. Програма також включає спеціальні бонуси в дні народження та персоналізовані пропозиції, що додає відчуття індивідуального підходу та робить клієнтів лояльнішими до бренду.

Кожен із цих прикладів показує, як гейміфікація допомагає брендам залучати та утримувати клієнтів, перетворюючи звичайні покупки на захоплюючий процес, сповнений досягнень та нагород.

Висновки: Виходячи з вищесказаного використання гейміфікації в маркетингу допомагає краще зрозуміти потреби цільової аудиторії, залучити нових клієнтів і утримати існуючих, створюючи позитивні емоції від взаємодії з брендом. Гейміфікація - це потужний інструмент у цифровому маркетингу, який допомагає збільшити продажі, підвищити лояльність клієнтів та розширити аудиторію бренду. Однак важливо пам'ятати, що ефективність гейміфікації залежить від правильного її впровадження. Завдяки інтерактивному та захоплюючому досвіду користувачів компанії можуть значно покращити свій маркетинговий результат та створити міцний зв'язок зі своєю аудиторією. Незважаючи на виклики та витрати ресурсів, гейміфікація має стати частиною маркетингової стратегії для посилення впливу на споживачів та досягнення цілей компанії.

## СПИСОК ВИКОРИСТАНОЇ ЛІТЕРАТУРИ

1. "What is gamification marketing? [Електронний ресурс]. - Режим доступу: <https://brame.io/blog/gamification-marketing/>
2. Гейміфікація у маркетингу: навіщо і як? [Електронний ресурс]. - Режим доступу: <https://five.media/ua/blog/gamification-in-marketing-advantages-and-best-practices/>
3. 6. Романюк О. Н., Романюк О. В., Ціхановська О. М., Котлик С. В. Вимоги до розробки комп'ютерних ігор / Матеріали I Всеукраїнської науково-технічної конференції молодих вчених, аспірантів та студентів «Комп'ютерні ігри та мультимедіа як інноваційний підхід до комунікації», Одеса, 25-26 березня 2021 р., Одеса, 2021. С. 73-77.
4. Особливості гейміфікації в маркетингу [Електронний ресурс]. - Режим доступу: <https://cases.media/article/osoblivosti-geimifikaciyi-v-marketingu>
5. Правила гейміфікації [Електронний ресурс]. - Режим доступу: <https://five.media/ua/blog/gamification-in-marketing-advantages-and-best-practices/>
6. А. Караретян. "Особливості гейміфікації в маркетингу". [Електронний ресурс]. - Режим доступу: <https://cases.media/article/osoblivosti-geimifikaciyi-v-marketingu>
7. Гейміфікація у маркетингу: як залучати аудиторію за допомогою ігор [Електронний ресурс]. - Режим доступу: <https://blog.depositphotos.com/ua/gejmifikatsiya-u-marketynгу.html>
8. Приклади успішної гейміфікації. [Електронний ресурс]. - Режим доступу: <https://cases.media/en/article/osoblivosti-geimifikaciyi-v-marketingu>.



## ПРОГРАМА ДЛЯ ОБЛІКУ ТА АНАЛІЗУ КВАЛІФІКАЦІЙНОЇ ПІДГОТОВКИ СПІВРОБІТНИКІВ ОРГАНІЗАЦІЇ

Кухарук І.П., Зіноватна С.Л. (ip.kuharuk@stud.op.edu.ua,  
zinovatnaya.svetlana@op.edu.ua)

Національний університет «Одеська політехніка» (Україна)

*В роботі описано конструювання програмного забезпечення, за допомогою якого можна вести облік фактів підвищення кваліфікації для співробітників компанії. Спроектowana інформаційна система дає можливість контролювати своєчасність виконання вимог до стану кваліфікації персоналу, планувати заходи для підтримки професійного розвитку співробітників.*

Для підвищення економічної ефективності діяльності будь-якої компанії велике значення має професійний розвиток її співробітників, що гарантує персоналу ріст заробітної плати й збереження зайнятості. Підвищити рівень професіоналізму можна завдяки безперервній освіті. Професійне навчання дозволяє вдосконалити певні навички, необхідні для подальшого кар'єрного росту. В [1] викладені причини, чому професійний розвиток дуже важливий: швидкий розвиток і зміни з технологічної точки зору; нові вимоги до персоналу; обмежені знання в області високих технологій; систематичні організаційні корпоративні зміни.

По даним [2], організації, що здійснили стратегічні інвестиції в розвиток співробітників, повідомляють про ріст прибутковості на 11% і у два рази частіше зберігають своїх співробітників. Для співробітників може бути проблемою виділення часу на навчання. Рішенням для керівництва є наступне: «зробити постійний розвиток чітким очікуванням і допомогти персоналу розставити пріоритети в навчанні й дати можливість повністю зосередитися на розвитку». Технічно це може включати допомогу або нагадування співробітникові про необхідність взяти участь у заході щодо підвищення кваліфікації й, відповідно, звільнити час у розкладі, повідомлення інших співробітників про відсутність на робочому місці під час відвідування занять і т. д. [3].

Метою роботи є скорочення періодів відсутності підвищення кваліфікації робітників відповідно їх службовим обов'язкам завдяки впровадженню засобів автоматизованого контролю стану професійного навчання.

В результаті аналізу користувальницьких історій, які описують бізнес-вимоги до програмного забезпечення, визначені наступні типи користувачів програми. Менеджер – створює команду та призначає керівника; формує список заходів для підвищення кваліфікації; реєструє нових користувачів; аналізує роботу керівників команд; аналізує необхідність проведення заходу. Керівник робочої команди – формує склад команди; додає учасників свої команди до заходу; формує відповідність кваліфікації та ролі учасника в команді; перевіряє додані факти отриманої кваліфікації поза компанією для учасників своєї команди; аналізує стан кваліфікації учасників своєї команди. Учасник команди – додає власні факти отриманої кваліфікації поза компанією.

Існує ієрархічний зв'язок між типами користувачів. Менеджер може розглядатися як керівник команди, в яку входять керівники робочих команд. В такому разі відповідний функціонал є доступним з підняттям на рівень вище, тобто керівник команди отримує доступ до функцій учасника команди, а менеджер доступ до функцій керівника команди.

Крім того можливий перехід в часі співробітників компанії з одного типу користувача до іншого. Склад команд може мінятися з часом, як список учасників, так і сама множина команд. Команди з часом можуть припинити своє існування, учасники в такому разі можуть переходити до інших команд. Прикладами команд можуть бути підрозділи організації, проекти компанії тощо (рис. 1).





Рисунок 1 - Ієрархія зв’язків персоналу відповідно типу користувача

Поточний стан відношень персоналу, сгрупованого в команди, можна представити у вигляді схеми, яка на рис. 2 представляє загальний опис  $i$ -ї команди.

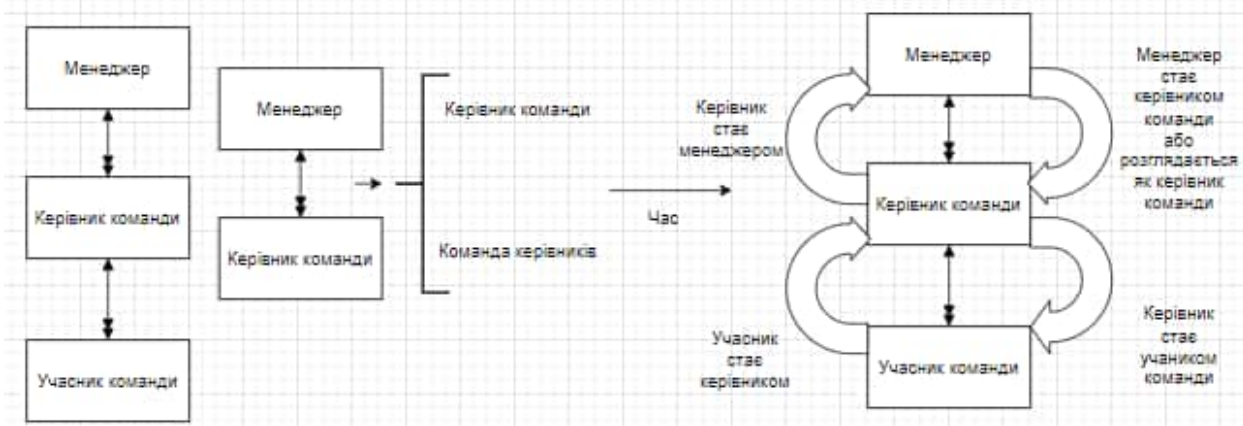

Рисунок 2 – Схема поточної команди

Таким чином, формально поточну команду можна описати у вигляді кортежу

$$T_i = \langle M_i, P_i, DSt_i, Df_i \rangle.$$

Кожен співробітник з точки зору компетентностей та участі в командах може бути представлений у вигляді кортежу

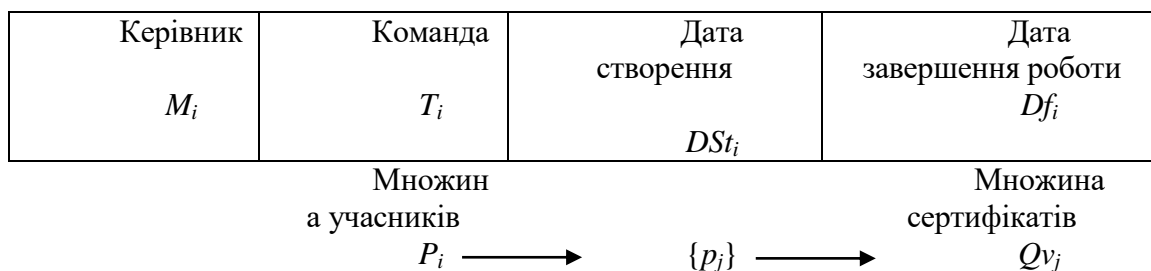
$$p_j = \langle TP_j, Qv_j \rangle,$$

де  $TP_j$  – множина команд, в яких приймав участь співробітник;  $Qv_j$  – множина сертифікатів, які підтверджують кваліфікацію співробітника, кожен сертифікат представляється кортежем  $qv = \langle k, d_r, d_e, pl \rangle$ , де  $k$  – компетентність, яка підтверджується сертифікатом,  $d_r$  – дата отримання сертифікату,  $d_e$  – дата завершення дії сертифікату,  $pl$  – місце отримання.

Участь в команді можна представити у вигляді кортежу

$$tp_{jk} = \langle r_{jk}, Dst_{jk}, Df_{jk} \rangle,$$

де  $r_{jk}$  – роль, яку виконував співробітник в команді;  $Dst_{jk}$  та  $Df_{jk}$  – період зайняття ролі співробітником в команді.

Таким чином, необхідно встановити, чи існує відповідність наявних компетентностей співробітника ролі, яку займає він в поточний час:

$$anscorr = \text{func\_corr}(r, Qv).$$

Для встановлення відповідності потрібно мати встановлену таблицю відповідності  $r \rightarrow K$ , де  $K$  – множина компетентностей.

Схематичне зображення множини компетентностей співробітника, які підтверджені (мають бути підтверджені), зображено на рис. 3.

Як видно зі схеми, кожна компетентність або кваліфікація має поточний стан з точки її підтвердження. Стан може змінюватися в циклічній послідовності. Крім стану, пов’язаного з терміном дії сертифікату, також можлива класифікація і за іншими ознаками.

Класифікацію сертифікатів в загальному вигляді можна виконати за наступними напрямками: за терміном дії; за релевантністю поточній ролі; за місцем отримання.

Класифікація сертифікатів надана у вигляді схеми (рис.4).



Рисунок 3 – Схема розподілу множини сертифікатів для підтвердження компетентності



Рисунок 4 – Класифікація сертифікатів

Дана класифікація дозволяє провести аналіз поточного стану кваліфікації співробітників, наприклад, за наступними показниками: відсоток співробітників, які мають отримати підвищення кваліфікації, з визначенням максимального часового періоду; відсоток співробітників, які отримали сертифікати для підтвердження компетентностей в заданий період; відсоток співробітників, які мають отримати сертифікати в розрізі ролей у командах; відносна кількість співробітників, які підтвердили кваліфікацію та не мають підтвердження, в поточних командах та історично для раніше існуюввших команд.

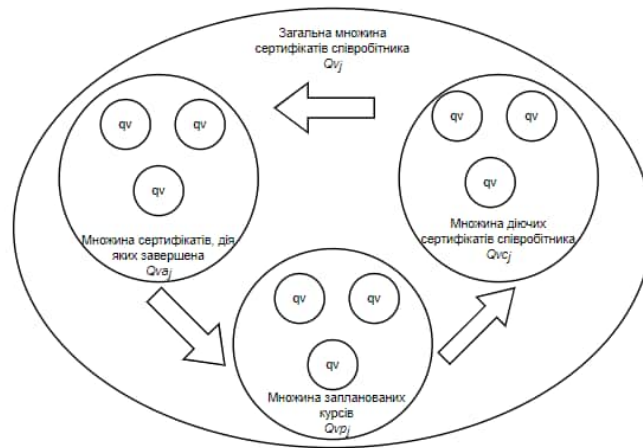
Робота містить формалізований опис стану кваліфікації співробітника в поточний момент часу та який може бути подовжений на історичну ретроспективу для планування проведення заходів з навчання персоналу. Наведена класифікація сертифікатів дозволяє сформувати множину показників можливого аналізу для визначення структури даних та процедур їх обробки..

### Список використаної літератури

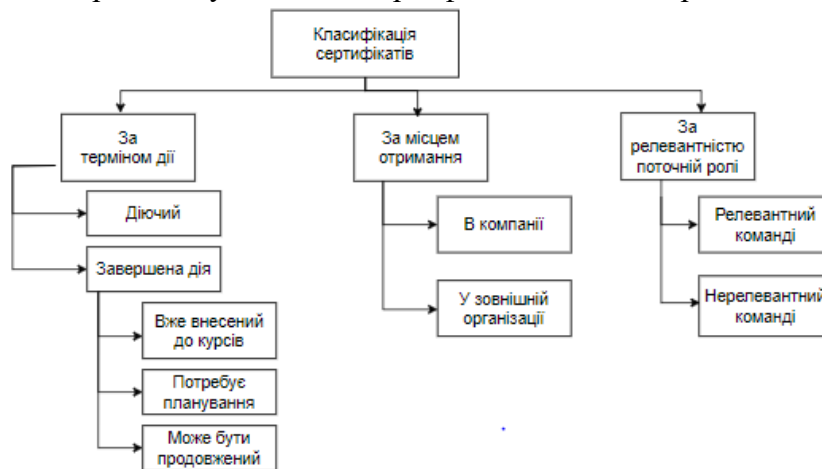
- [1] Developing and Improving Staff Professional Qualifications. [Online]. Available: <https://atton-institute.com/news-and-publications/improving-staff-professional-qualifications.html>. [Accessed: August 04, 2024].
- [2] DeSimone R. Improve Work Performance With a Focus on Employee Developmen. 2024. [Online]. Available: <https://www.gallup.com/workplace/269405/high-performance-workplaces-differently.aspx>. [Accessed: August 05, 2024].
- [3] Five Ways to Increase Employee Knowledge and Skills. [Online]. Available: <https://hr.web.baylor.edu/news/story/2023/five-ways-increase-employee-knowledge-and-skills>. [Accessed: August 05, 2024].

## АНАЛІЗ ТА ПЕРСПЕКТИВИ ВПРОВАДЖЕННЯ ІННОВАЦІЙНИХ ПІДХОДІВ В СИСТЕМИ УПРАВЛІННЯ БАЗАМИ ДАНИХ

Лазебнік Ю.В., Вовк Р.Б. (lazeblikylia@gmail.com, r.vovk@nung.edu.ua)  
Івано-Франківський національний технічний університет нафти і газу (Україна)

*В пропонуваному дослідженні розглянуто сучасні тенденції розвитку систем управління базами даних (СУБД) в умовах зростаючих потреб бізнесу в обробці великих обсягів інформації, інтеграції з технологіями Big Data, штучного інтелекту (AI) та машинного навчання (ML). Аналізується вплив інноваційних підходів на оптимізацію бізнес-процесів, забезпечення безпеки даних і відповідність регуляторним вимогам, зокрема, стандартам GDPR і HIPAA. Зосереджено увагу на можливостях популярних СУБД, таких як PostgreSQL, MongoDB та Oracle, у контексті їхньої взаємодії з гетерогенними даними, адаптації до гібридних середовищ та перспектив розвитку. Підкреслено роль цих СУБД у забезпеченні гнучкості, масштабованості та високої продуктивності в сучасних інформаційних системах.*

У сучасному світі інформаційні технології відіграють ключову роль у розвитку бізнесу, де швидке зростання обсягів даних потребує ефективних рішень для їх обробки та аналізу. В умовах високої конкуренції підприємства змушені оптимізувати управлінські процеси та приймати рішення на основі достовірних даних. Інноваційні підходи до систем управління базами даних (СУБД) стають важливим інструментом у цьому контексті. Розвиток реляційних та нереляційних баз даних відкриває нові можливості для обробки великих обсягів інформації, що сприяє підвищенню швидкості доступу до даних, зниженню витрат на управління інформацією та забезпеченню належного рівня безпеки. Актуальність цього дослідження полягає в аналізі інноваційних рішень у сфері СУБД, що мають потенціал для підвищення ефективності підприємств та вирішення завдань, пов'язаних із обробкою та зберіганням даних у різних галузях.

Сучасні системи управління базами даних (СУБД) стають дедалі важливішими з огляду на зростання обсягів даних та зростаючі вимоги до їх обробки. З впровадженням технологій Big Data та аналітики, популярні СУБД адаптуються до нових умов, пропонуючи інноваційні рішення для бізнесу. Вони забезпечують не лише ефективне зберігання та обробку даних, але й підтримку сучасних технологій, таких як штучний інтелект і машинне навчання. У даній статті розглянуто ключові інновації та перспективи розвитку найбільш поширених СУБД, зосереджуючи увагу на їхній взаємодії з великими даними, аналітикою, мультимедійними середовищами, а також на гнучкості у роботі з різноманітними форматами даних.

Популярні системи управління базами даних активно взаємодіють з технологіями Big Data та аналітикою, що є важливим аспектом для бізнесу, який прагне оптимізувати процеси обробки великих обсягів інформації.

Наприклад, PostgreSQL, завдяки своїм розширенням, таким як Citus, підтримує горизонтальне масштабування бази даних, що робить її придатною для аналітики на великих наборах даних. Інтеграція з Apache Spark і Hadoop надає можливість виконувати складні запити та обробляти інформацію в реальному часі, що є важливим для отримання бізнес-інсайтів і прийняття швидких рішень. Hadoop та Spark залишаються основними фреймворками для обробки та зберігання великих масивів даних [1].

MongoDB, завдяки своїй документно-орієнтованій структурі, оптимально підходить для роботи з неструктурованими даними. Його формат BSON дозволяє зберігати інформацію у гнучкій формі, що особливо корисно для аналізу даних з різних джерел, таких як соціальні мережі або пристрої Інтернету речей (IoT). BSON (англ. Binary JSON) — це двійкова форма представлення простих структур даних і асоціативних масивів, що дозволяє ефективно зберігати та обробляти дані [2].

MySQL, хоча й є переважно реляційною СУБД, також адаптується до сучасних потреб аналітики. Інтеграція з мовами програмування, такими як Python, надає можливість аналітикам працювати з даними, готуючи їх для машинного навчання. Це відкриває нові можливості для використання традиційних баз даних у контексті Big Data, дозволяючи підприємствам аналізувати історичні дані та робити прогнози на їх основі.

Oracle пропонує розширені аналітичні можливості завдяки вбудованим інструментам для машинного навчання, що дозволяє користувачам розробляти моделі безпосередньо в середовищі бази даних. Це особливо важливо для великих організацій, які потребують високоефективних рішень для аналізу даних у реальному часі. Oracle також активно інтегрується з хмарними технологіями, що дозволяє підприємствам швидко та легко масштабувати свої рішення для Big Data.

Системи управління базами даних (СУБД) безперервно еволюціонують, щоб відповідати зростаючим потребам бізнесу в обробці даних та інтеграції з новітніми технологіями, зокрема штучним інтелектом (AI) та машинним навчанням (ML).

PostgreSQL має можливість створювати функції на Python безпосередньо в базі даних, що забезпечує можливість виконання алгоритмів машинного навчання та аналітичних розрахунків безпосередньо на рівні бази даних. Це зменшує затримки, пов'язані з передачею даних, і спрощує роботу аналітиків, забезпечуючи безпосередню інтеграцію з бібліотеками для аналізу, такими як Pandas та NumPy, що дозволяє розробляти потужні аналітичні рішення.

MySQL все частіше застосовується як джерело даних для моделей машинного навчання завдяки інтеграції з мовою Python. Використання бібліотек на кшталт SQLAlchemy спрощує витягування та підготовку даних для їх подальшого застосування у процесах машинного навчання, що розширює можливості прогнозного аналізу.

Oracle пропонує вбудовані інструменти для AI та ML через Oracle Machine Learning, що дозволяє створювати та впроваджувати моделі безпосередньо в середовищі бази даних. Це автоматизує аналітичні процеси та зменшує потребу в ручній обробці даних, що сприяє підвищенню ефективності бізнес-процесів завдяки швидшому отриманню аналітичних інсайтів.

У сучасному світі, де обсяги даних постійно зростають, а їх формати стають дедалі різноманітнішими, важливим стає забезпечення гнучкості в обробці гетерогенних даних. Різні СУБД пропонують свої специфічні підходи для вирішення цього виклику.

SQLite є легкою, вбудованою СУБД, яка часто застосовується в мобільних додатках та пристроях IoT. Її компактність та простота налаштування дозволяють ефективно виконувати швидкі транзакції в офлайн-режимі. SQLite не вимагає окремого серверного процесу та функціонує в локальному середовищі, що робить її оптимальним вибором для додатків, де критичними є швидкість та простота налаштування. Вона підтримує основні типи даних, що спрощує інтеграцію з іншими системами, однак має обмежені можливості для роботи зі складними структурами даних.

MongoDB, навпаки, забезпечує високу гнучкість у роботі з неструктурованими даними. Завдяки використанню форматів JSON та BSON (Binary JSON), вона дозволяє зберігати дані в ієрархічних структурах, що є особливо корисним у випадках, коли структура даних не визначена наперед. MongoDB є оптимальним вибором для проєктів, де дані часто змінюються, або для додатків, які потребують обробки великих обсягів різноманітної інформації, як-от аналітика веб-сайтів, системи управління контентом і IoT-додатки.

PostgreSQL вирізняється як потужна реляційна СУБД, що підтримує широкий спектр типів даних, включаючи JSONB та географічні дані. Це робить її придатною для складних додатків, таких як геоаналітика, де необхідно зберігати та обробляти дані, що містять геолокаційну інформацію. Крім того, PostgreSQL підтримує повнотекстовий пошук та користувацькі типи даних, що дозволяє розробникам створювати гнучкі схеми зберігання даних, які відповідають специфічним вимогам проєктів.

У сучасному цифровому середовищі забезпечення безпеки даних та дотримання регуляторних вимог є ключовими аспектами для організацій, що використовують системи управління базами даних (СУБД).

СУБД, такі як Oracle та PostgreSQL, забезпечують високий рівень безпеки, відповідаючи вимогам регламентів, таких як Загальний регламент про захист даних (GDPR) та Закон про переносимість і підзвітність медичного страхування (HIPAA). GDPR (General Data Protection Regulation, Regulation (EU) 2016/679) регулює захист персональних даних громадян Європейського Союзу та їх експорт за межі ЄС та ЄЕЗ. HIPAA— це федеральний закон США, прийнятий у 1996 році, що визначає стандарти захисту персональних медичних даних. Високий рівень безпеки в СУБД досягається через вбудовані механізми шифрування, контролю доступу та аудиту дій користувачів [4]. Зокрема, Oracle надає розширені функції шифрування та засоби для



моніторингу користувацької активності, що дозволяє виявляти потенційні загрози в режимі реального часу. PostgreSQL, у свою чергу, підтримує налаштування політик доступу на рівні рядків, що забезпечує точний контроль над доступом до конфіденційних даних.

MongoDB також реалізує ефективні механізми безпеки, включаючи рольову модель доступу, яка дозволяє визначати права користувачів та запобігати несанкціонованому доступу до інформації. Крім того, MongoDB пропонує функцію шифрування на рівні поля (Field Level Encryption), що забезпечує захист окремих полів у документах, зберігаючи чутливі дані у зашифрованому вигляді. Це особливо важливо для організацій, які працюють з особистими даними або конфіденційною інформацією, що підпадає під дію законодавства щодо захисту даних.

Сучасні системи управління базами даних продовжують адаптуватися до змінних потреб бізнесу та технологічних викликів. Розглянемо перспективи розвитку трьох популярних СУБД. PostgreSQL стає дедалі популярнішою завдяки активній спільноті розробників і регулярним оновленням. Її гнучкість і підтримка нових функцій роблять цю СУБД привабливим вибором для нових проєктів, зокрема в контексті підтримки різних типів даних та удосконалених механізмів реплікації. MongoDB постійно розширює свою функціональність, адаптуючись до гібридних середовищ, що поєднують хмарні та локальні інфраструктури. Це дає змогу компаніям ефективно використовувати переваги обох підходів, що є особливо важливим для роботи з динамічними структурами даних, такими як Internet of Things (IoT) та великі обсяги даних. Oracle зберігає свої позиції у корпоративному секторі завдяки інноваційним підходам до автономного управління базами даних та інтеграції з технологіями штучного інтелекту (AI). Це дозволяє автоматизувати процеси оптимізації продуктивності та безпеки бази, спрощуючи її управління.

Таким чином, сучасні СУБД, зокрема PostgreSQL, MongoDB, MySQL та Oracle, відіграють важливу роль у розвитку бізнесу, інтегруючись з технологіями Big Data, AI та хмарними рішеннями. Вони сприяють підвищенню швидкості обробки інформації, забезпечують безпеку даних та відповідність регуляторним вимогам, а також підтримують мультихмарні середовища. Інноваційні можливості цих СУБД дозволяють оптимізувати бізнес-процеси та надають підприємствам конкурентні переваги у швидкості прийняття рішень.

### Список використаної літератури

- [1] «Hadoop та Spark», HostZealot Team, 26.02.2204 [Online]. Available: <https://www.hostzealot.com.ua/blog/about-solutions/apache-spark-vs-hadoop-kompleksne-porivnyannya>. [Accessed: Oct. 14, 2024].
- [2] «BSON», Wikiwand, 28.09.2011. [Online]. Available: <https://www.wikiwand.com/uk/articles/BSON>. [Accessed: Oct. 15, 2024].
- [3] «Загальний регламент про захист даних», GDPR українською, 15.07.2024 [Online]. Available: <https://www.gdpr.org.ua>. [Accessed: Oct. 15, 2024].
- [4] «HIPAA», Інформаційне агенство «ЛІГА:ЗАКОН», 02.02.2024 [Online]. Available: [https://biz.ligazakon.net/analytics/225344\\_hipaa-compliance-v-ukranskomu-kontekst-yak-pratsyuvati-vtchiznyany-kompan](https://biz.ligazakon.net/analytics/225344_hipaa-compliance-v-ukranskomu-kontekst-yak-pratsyuvati-vtchiznyany-kompan). [Accessed: Oct. 15, 2024].

УДК 004.4

## РОЗРОБКА FRONT-END ЯК ЧАСТИНА ЕТАПУ КОДУВАННЯ ВЕБДОДАТКІВ В SDLC

Левін І.М., Болтач С.В.  
(boltach.svetlana@gmail.com)

Одеський національний технологічний університет (Україна)

*В тезах описана частина етапу кодування (реалізації) в життєвому циклі розробки програмного забезпечення (SDLC), а саме візуальної та технічної складової програмування дизайну у вигляді front-end розробки. Розглянуті проблеми, які можуть виникати перед розробником та методи їх вирішення.*



З розвитком інформаційних технологій та наявністю великої кількості програмних продуктів і додатків, користувач стає все більш вибагливим до візуальної та технічної частини розробки. Одним з видів програмних продуктів, якими користуються більш за все є сайти (вебдодатки). В життєвому циклі розробки програмного забезпечення (SDLC), для таких продуктів, front-end розробка є однією з ключових складових вебдодатків, оскільки саме вона відповідає за взаємодію користувача з інтерфейсом сайту або додатка. Ефективний і зручний інтерфейс забезпечує позитивний користувацький досвід і є критично важливим елементом будь-якого цифрового продукту. Основні інструменти front-end розробки обираються ще на попередньому етапі SDLC та зазвичай включають HTML (HyperText Markup Language) для структури сторінок, CSS (Cascading Style Sheets) для стилізації і JavaScript (JS) для додавання інтерактивності та динаміки. У сучасному світі розробники все більше використовують різні фреймворки та бібліотеки, такі як React, Angular і Vue.js, для створення складних та динамічних інтерфейсів. Однак, попри наявність великої кількості потужних інструментів, розробники стикаються з рядом викликів, що стосуються продуктивності, зручності використання і адаптивності додатків. Ці проблеми часто виникають через складність сучасних вебсайтів, збільшення обсягу коду і потреби в оптимізації для різних пристроїв.

Однією з основних проблем, що стоять перед front-end розробниками, є створення ефективних та швидких вебдодатків, які можуть адаптуватися до різних пристроїв і розмірів екрану. У сучасну епоху мобільних пристроїв користувачі очікують, що вебсайти будуть завантажуватися миттєво, працювати без затримок і коректно відображатися на будь-якій платформі: від мобільного телефону до настільного комп'ютера. Однак реалії веброзробки показують, що великі обсяги коду, неефективне використання зображень та ресурсів можуть значно уповільнювати роботу сайту, знижуючи його продуктивність.

Додаткові проблеми можуть виникати через неефективне використання кешування, погану оптимізацію зображень, неефективну структуру CSS або використання застарілих технологій. Вебдодатки стають все складнішими, вимагають більше ресурсів, що ускладнює процес забезпечення швидкого завантаження і коректної роботи на різних пристроях. Крім того, зростаюча кількість різних розмірів екранів (мобільні телефони, планшети, ноутбуки, настільні комп'ютери) створює додаткові вимоги до адаптивності інтерфейсів, що стає викликом для розробників.

Для вирішення цих проблем front-end розробники використовують ряд сучасних методів і технологій.

#### *Адаптивний та респонсивний дизайн*

Одним з найважливіших підходів у створенні сучасних інтерфейсів є адаптивний та респонсивний дизайн, який дозволяє сайту підлаштовуватися під різні розміри екрану. Це досягається за допомогою медіа-запитів у CSS, флексбоксів та CSS Grid. Медіа-запити дозволяють змінювати стиль в залежності від ширини екрану або інших характеристик пристрою. Наприклад, макет, що використовується для десктопних версій, може бути змінений для мобільних пристроїв, щоб забезпечити оптимальну зручність користувача.

Флексбокси і CSS Grid – це інструменти, які допомагають створювати гнучкі і адаптивні макети. Флексбокси дозволяють легко вирівнювати та розподіляти елементи у контейнері, навіть якщо їх розміри невідомі або змінюються. CSS Grid – це ще потужніший інструмент, що дозволяє створювати багатовимірні макети з більш складною структурою.

#### *Оптимізація продуктивності*

Оптимізація продуктивності є ще одним важливим аспектом. Швидкість завантаження сторінок можна покращити, використовуючи такі інструменти, як Webpack або Gulp для автоматизації завдань і мінімізації коду. Ці інструменти дозволяють об'єднувати файли, мінімізувати їх розмір, видаляти зайвий код і скорочувати кількість запитів до сервера. Асинхронне завантаження ресурсів, кешування даних і оптимізація зображень також значно покращують продуктивність. Наприклад, зображення можна стискати без втрати якості за допомогою сучасних форматів, таких як WebP, які забезпечують менший розмір файлів порівняно зі звичними JPEG або PNG. Використання CDN (Content Delivery Network) також допомагає знизити час завантаження ресурсів, розташовуючи їх на серверах, що ближче до користувачів.

#### *Фреймворки для динамічних інтерфейсів*

Сучасні бібліотеки та фреймворки, такі як React, Angular і Vue.js, дозволяють створювати динамічні інтерфейси з великою кількістю інтерактивних елементів. React, наприклад, використовує концепцію віртуального DOM, що значно підвищує продуктивність додатків. Віртуальний DOM дозволяє оновлювати лише ті елементи на сторінці, які зазнали змін, замість перезавантаження всієї сторінки, що робить взаємодію користувача з сайтом більш швидкою і плавною.

Vue.js пропонує простий і інтуїтивний підхід до створення компонентів, що спрощує процес розробки, особливо для невеликих та середніх проєктів. Angular, у свою чергу, є більш структурованим фреймворком, який пропонує комплексне рішення для розробки складних додатків з використанням TypeScript.

Як приклад в тезах розглянута робота Левіна І. М., а саме розробка вебсайту доставки їжі (рис. 1). Цей сайт був створений з використанням сучасних технологій, таких як React, JavaScript, SCSS, Vite та бібліотеки анімацій AOS (Animate on Scroll). Проєкт орієнтований на створення зручного, адаптивного та естетично привабливого інтерфейсу для користувачів, які замовляють їжу через інтернет.

*Технології:*

– React використовувався для створення компонентної архітектури. Завдяки цьому кожна частина сайту, від навігації до карток товарів, розроблялась як окремий компонент, що дозволило легко керувати логікою і стилями. Важливу роль зіграв віртуальний DOM React, який забезпечив швидке оновлення сторінки без її повного перезавантаження.

– JavaScript забезпечив динамічність функцій та інтеграцію з серверною частиною для обробки замовлень.

– SCSS (Sass) був обраний для організації стилів з використанням змінних, міксинів та вкладеності, що значно полегшило підтримку коду і забезпечило можливість швидкої адаптації стилів під різні розміри екранів.

– Vite використовувався як збирач проєкту. Він дозволив забезпечити швидку розробку завдяки гарячому перезавантаженню сторінок і швидкій збірці проєкту.

– AOS (Animate on Scroll) додав анімаційні ефекти при прокручуванні сторінки, що покращило візуальне сприйняття сайту та надало додаткової інтерактивності.



Рисунок 1 – Вебсайт доставки їжі (<https://leviiiin.github.io/food-delivery/>)

Завдяки адаптивному дизайну, сайт коректно відображається на мобільних пристроях і настільних комп'ютерах. Анімації при прокрутці за допомогою AOS створюють плавний перехід між секціями, що покращує користувацький досвід. Використання сучасних інструментів і бібліотек дозволило забезпечити високу продуктивність і простоту підтримки коду.

Front-end розробка має вирішальне значення для створення сучасних вебдодатків. Використання передових технологій, таких як медіа-запити, фреймворки для компонентної розробки і оптимізаційні інструменти, дозволяє вирішувати основні проблеми продуктивності та адаптивності. Їх правильний вибір на попередніх етапах SDLC значно полегшує розробку. Завдяки правильно організованій структурі коду, використанню фреймворків та бібліотек, а також

оптимізації ресурсів, розробники можуть створювати швидкі, гнучкі та ефективні інтерфейси, що значно покращують рівень сприйняття у користувачів.

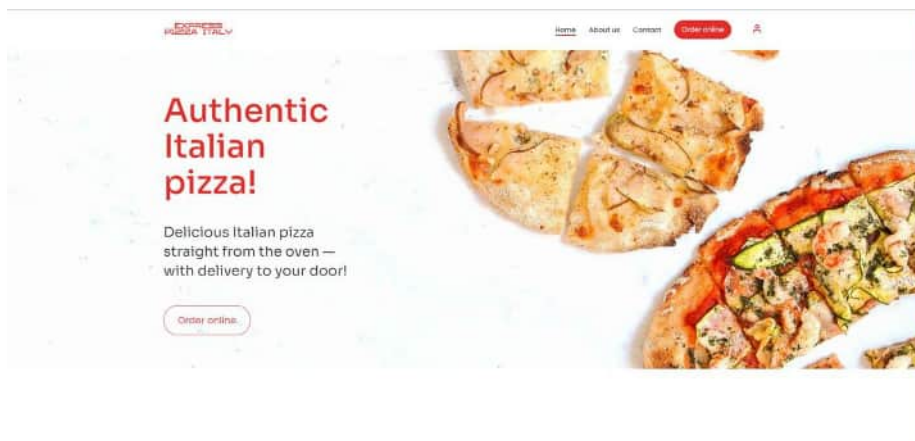
### Список використаної літератури

- [1] *What is the Software Development Life Cycle (SDLC) and why is it so important*, DevInterface. <https://www.devinterface.com/en/blog/what-is-the-software-development-life-cycle-sdlc-and-why-is-it-so-important> (доступ: 14 жовтня 2024 р.).
- [2] *Hire Front-End Developers*, SDLC Corp. <https://sdllccorp.com/services/hire/hire-front-end-developers/> (доступ: 15 жовтня 2024 р.).
- [3] E. Marcotte, *Responsive Web Design*. New York: A Book Apart, 2011.
- [4] A. Freeman and A. Robson, *Pro React 16*. Apress, 2020.
- [5] P. Lubbers, F. Salim, and B. Greco, *AngularJS: Up and Running: Enhanced Productivity with Structured Web Apps*. O'Reilly Media, 2017.
- [6] *Complete Guide to CSS Grid*, CSS Tricks. <https://css-tricks.com/snippets/css/complete-guide-grid/> (доступ: 16 жовтня 2024 р.).
- [7] Lazarevich and A. Cherepanov, *Webpack 5 for Beginners*. Self-published, 2022.

УДК 004:62

### ТРАНСФОРМАЦІЯ СТРУКТУРОВаниХ ДаниХ В ГРАФОВУ МОДЕЛЬ

Михневич Д. К., Мазурова О.О. (dmytro.mykhnevych@nure.ua,  
oksana.mazurova@nure.ua)

Харківський національний університет радіоелектроніки (Україна)

*В роботі розглянуто результати аналізу проблеми трансформації структурованих даних в графову модель даних. Наведено математичну модель процесу трансформації моделей даних. Для трансформації реляційних баз даних розглянуто існуючі методи та запропоновано їх удосконалення. Для подальшого експериментального дослідження розглянутих методів обґрунтовано вибір цільової графової СКБД, обрано вхідний формат даних для трансформації та обрано метрики для оцінки ефективності.*

У сучасному світі обробки даних все більшої актуальності набувають графові моделі, які дозволяють ефективно представляти та аналізувати складні взаємозв'язки між об'єктами. На практиці це призводить до необхідності трансформації даних, що перебувають в різних форматах, включаючи реляційні бази даних, JSON та інші, в графову модель. Особливо гостро стоїть питання трансформації реляційних даних, оскільки за оцінками, приблизно 60% програмних систем використовують реляційні СУБД [1]. Але на сьогодні, реляційні БД не завжди є кращим рішенням для деяких типів програмних систем, що пов'язано з їх поганою масштабованістю та низькою доступністю таких даних. Певна кількість програмних систем, що створені на основі реляційних СУБД, краще працювала б, якби зберігала дані в графовій БД. Отже, актуальною проблемою на сьогодні є трансформація різних структурованих даних, в тому числі реляційних даних, в графові структури.

Метою роботи є покращення ефективності трансформації структурованих даних в графові БД, що потребує вирішення наступних задач:

- аналіз існуючих підходів до трансформації структурованих даних в графові моделі;
- удосконалення існуючих підходів до трансформації;
- планування та проведення експериментального дослідження ефективності існуючих методів та їх удосконалених варіантів;
- розробка практичних рекомендацій щодо ефективної трансформації.

Модель даних –це інструментар для відображення предметної області, який визначається дозволеною організацією даних, обмеженнями цілісності (або семантикою) та множиною

операцій, що дозволені над об'єктами моделі даних. Дане дослідження зосереджується на трансформації саме даних, що організовані певним чином.

Будь-яка модель даних з точки зору організації складається з сутностей, атрибутів та зв'язків між сутностями. Для реляційних БД – це відношення, їх атрибути та зв'язки типу «один-до-одного» або «один-до-багатьох» між відношеннями. Графові моделі даних представляють дані у вигляді графа, де вузли (вершини) відповідають сутностям, а ребра – зв'язкам між ними. Атрибути можуть характеризувати як вузли, так і ребра.

На сьогодні розробники використовують такі популярні графові СУБД, як Neo4j, ArangoDB, OrientDB та інші. Між тим, вони мають певні відмінності в організації даних. Neo4j – одна з найбільш зрілих та широко використовуваних графових баз даних, що реалізує базові організаційні структури графової моделі. Тому в якості цільової графової СУБД було обрано Neo4j [2]. Крім того, вона має велику спільноту користувачів та розробників, що забезпечує хорошу підтримку. Neo4j оптимізована для швидкого обходу графа, що робить її ефективною для запитів, які включають багато зв'язків або потребують обходу великої частини графа. Також ця СУБД підтримує кластеризацію та реплікацію, та має драйвери для багатьох мов програмування.

Розглянемо математичну постановку задачі дослідження. Нехай задано організаційну частину моделі даних  $D$ , яку необхідно трансформувати у графову структуру  $G$ .  $D$  складається з множини сутностей  $O$  з певним набором атрибутів  $P$  і зв'язків  $R$  між ними:

$$D = (O, P, R),$$

де  $O = (o_1, o_2, \dots, o_n)$  – скінченна множина сутностей;

$P = (p_1, p_2, \dots, p_m)$  – скінченна множина атрибутів сутностей;

$R \subseteq O \times O$  – множина зв'язків між сутностями.

Граф  $G$ , який є результатом трансформації, можна представити у вигляді:

$$G = (V, E, \varphi, \Psi, \Omega),$$

де  $V$  – множина вершин графа;

$E \subseteq V \times V$  – множина ребер;

$\varphi: O \rightarrow V \cup E$  – відображення, що ставить у відповідність сутностям  $o_i \in O$  вершини  $v_i \in V$  або ребра  $e_i \in E$ ;

$\Psi: P \rightarrow (V \cup E)$  – відображення що ставить у відповідність атрибутам  $p_j \in P$  атрибути вершин  $v_i$  або ребер  $e_i$ ;

$\Omega: R \rightarrow E$  – відображення, що ставить у відповідність зв'язкам  $(o_k, o_l) \in R$  ребра  $(v_k, v_l) \in E$ .

На основі запропонованої моделі та результатах аналізу досліджень по ефективному проектуванню графових баз даних, зокрема для Neo4j [3] були сформульовані правила трансформації структурованих даних в граф для різних форматів (реляційні бази даних, JSON, XML, тощо).

Розглянемо можливі підходи до трансформації саме реляційних БД в графову модель.

В заданій реляційній БД набором сутностей  $O$  є набір таблиць. Під час трансформації теоретично можуть бути застосовані наступні правила:

- таблиці може бути поставлений у відповідність тип вершини  $V_i \in V$ ;
- кожна колонка таблиці відображається в атрибут вершин певного типу (якщо таблиця не стала ребром);
- зв'язки між таблицями відображаються у ребра графа;
- таблиця може стати ребром у графі, а її атрибути - відповідно атрибутами ребра.

Розглянемо існуючі на сьогодні алгоритми трансформації реляційних БД до графових моделей.

Алгоритм Rel2Graph [4] містить умови для визначення таблиць зв'язування, які можуть стати ребрами. Він класифікує таблиці на таблиці сутностей та таблиці зв'язування на основі аналізу їх структури, зокрема, наявності та кількості зовнішніх ключів. Таблиці сутностей трансформуються у вузли графа, а таблиці зв'язування – у ребра. Алгоритм також враховує різні типи зв'язків (один-до-одного, один-до-багатьох) при створенні ребер графа.

Даний метод має певні недоліки:

- таблиці, що мають два зовнішніх ключа та простий первинний ключ рахуються як таблиці сутності, хоча дуже часто зустрічаються таблиці зв'язування з подібною структурою, які мають



лише три стовпці – первинний ключ (частіше за все генерується автоматично) та два зовнішніх ключа (посилання на дві таблиці, зв'язок багато до багатьох);

- таблиці, що мають два зовнішніх ключа та складений первинний ключ рахуються як таблиці зв'язування, хоча можливі таблиці сутностей, які мають два зовнішніх ключа та складений первинний ключ;
- алгоритм приймає на вхід файл з SQL-скриптами для створення реляційної бази даних, а не підключається до існуючої бази даних, витрачаючи таким чином час на обробку та парсинг текстового файлу.

Інший підхід, описаний у [5], використовує концепцію "батько-дитина" для аналізу зв'язків між таблицями. Алгоритм аналізує структуру кожної таблиці, визначаючи її роль (сутність чи зв'язок) на основі комбінації первинних та зовнішніх ключів. Особлива увага приділяється виявленню таблиць зв'язування, які трансформуються в ребра графа.

Основними недоліками такого підходу є:

- сутністю зв'язування вважається та сутність, у якої всі первинні ключі є зовнішніми ключами, що не завжди є вірним;
- наявність додаткового списку, який зберігає відношення батько-дитина;
- алгоритм приймає на вхід файл з ER-діаграмою, що потребує додаткового часу на її обробку.

Враховуючи недоліки вищезазначених алгоритмів пропонується створення удосконаленого методу трансформації, який би мав наступні переваги:

- робота з реляційною базою даних напряму, без використання та обробки додаткових файлів;
- врахування різних випадків для таблиць зв'язування: з наявним простим первинним ключем та без нього;
- врахування таблиць з двома зовнішніми ключами та складовим первинним ключем: таблиця буде вважатися таблицею зв'язування, якщо загальна кількість стовпців в такій таблиці менше ніж 4, тому що частіше за все таблиці зв'язування мають невелику кількість стовпців (наприклад, 2 стовпці з зовнішніми ключами, які є складеним первинним ключем, і ще максимум 1-2 стовпці для додаткової інформації);
- підвищення швидкодії алгоритму шляхом використання паралелізму, наприклад, під час заповнення даними графової СКБД;
- можливість задання певних правил та обмежень користувачем, які будуть враховані під час здійснення конвертації, наприклад, задання таблиць, які повинні рахуватися як таблиці зв'язування.

Для експериментального дослідження та порівняння ефективності розглянутих методів та запропонованого удосконаленого методу планується використати реальні дані з області соціальних мереж. Це дозволить оцінити продуктивність методу на складних структурах даних з великою кількістю взаємозв'язків між користувачами, групами, постами та коментарями. Основними метриками для оцінки будуть час виконання трансформації, використання пам'яті та точність збереження структури графа, а також метрики продуктивності складних запитів, наприклад, на пошук зв'язків між користувачами.

Отже, під час виконання роботи було проведено аналіз актуальної проблеми трансформації структурованих даних в графову модель, проаналізовано існуючі алгоритми трансформації реляційних баз даних, виявлено їх недоліки та запропоновано напрямки для удосконалення. Розроблено формальну математичну модель процесу трансформації та окреслено план експериментального дослідження ефективності розглянутих методів. Результати дослідження можуть бути використані для оптимізації процесу обробки даних в програмних системах, зокрема, для ефективної міграції існуючих реляційних даних в графові бази даних.

### Список використаної літератури:

[1] «Database Trends – SQL vs. NoSQL», 04.03.2019. [Online]. Available: <https://scalegrid.io/blog/2019-database-trends-sql-vs-nosql-top-databases-single-vs-multiple-database-use/> [Accessed: October 05, 2024].

[2] «Why Neo4j? Top Ten Reasons», 2024. [Online]. Available: <https://neo4j.com/top-ten-reasons/> [Accessed: October 05, 2024].



[3] O. Mazurova, I. Syvolovskiy, and O. Syvolovska, «NOSQL database logic design methods for MONGODB and NEO4J», Innovative Technologies and Scientific Solutions for Industries, no. 2 (20), pp. 52–63, Jun. 2022.

[4] «REL2GRAPH», 27.10.2023. [Online]. Available: <https://arxiv.org/pdf/2310.01080> [Accessed: October 05, 2024].

[5] «The study on data migration from relational database to graph database», 2019. [Online]. Available: <https://iopscience.iop.org/article/10.1088/1742-6596/1345/2/022061/pdf> [Accessed: October 05, 2024].

УДК 004.932

## РОЗРОБКА ЗАСОБІВ СИСТЕМИ АВТОМАТИЗОВАНОГО ФОРМУВАННЯ І РЕДАГУВАННЯ ТЕКСТОВИХ ДОКУМЕНТІВ

Музичук Д.Р., Войтко В.В., Черноволик Г.О.  
(dmytromuzychuk2710@gmail.com, dekanfki@i.ua, lina2433@gmail.com)  
Вінницький національний технічний університет (Україна)

*Проведено порівняльний аналіз аналогів системи для редагування й формування текстових документів. Визначено функціонал власної розробки. Розроблено алгоритм роботи системи.*

Робота з документами є невід'ємною частиною будь-якого робочого процесу в різних галузях, починаючи від бізнесу та закінчуючи науковою діяльністю. Документи використовуються для збереження, передачі та подання інформації, тому важливо, щоб процес їх створення був максимально ефективним, точним і зручним для користувача. З огляду на швидкий розвиток технологій і необхідність обробляти великі обсяги інформації, автоматизація роботи з документами стає дедалі актуальнішою.

Впровадження інструментів для автоматичного створення та редагування документів дозволяє зекономити час, уникнути помилок і зробити документи більш професійними та структурованими.

До інструментів для автоматичного створення та редагування документів може входити:

1. Автоматичне налаштування структури документа, яке полягає у налаштуванні стандартних шаблонів документів залежно від теми, яку вказує користувач, та конкретного призначення документа. Це дозволяє одразу отримати структуру документа, яка потрібна користувачу в конкретній ситуації.

2. Рекомендації щодо наповнення документа інтерактивними елементами, такими як діаграми та таблиці, дають змогу користувачам додавати до документа контент, який оновлюється в реальному часі. Це особливо корисно для тих, хто працює з великими обсягами даних або звітів, де актуальність інформації є ключовою. Такий функціонал підвищує інформативність документів і спрощує роботу з даними всередині документа.

3. Рекомендації щодо вмісту допомагають користувачам наповнювати документ релевантною інформацією для кожного розділу. Це зменшує навантаження на користувача, який не завжди знає, які саме дані або інформація є найважливішими. Таким чином, документи стають більш точними та відповідають стандартам якості для кожного типу.

Робота з документацією та текстом завжди є актуальною задачею. Саме тому вже існує велика кількість програмних рішень, які дозволяють редагувати текстові документи, розробляти документацію, перевіряти граматику тексту. Розглянемо такі застосунки, зокрема, Microsoft Word, Grammarly, Notion, Jasper.

Microsoft Word [1] — це один із найбільш популярних текстових редакторів, що є частиною офісного пакета Microsoft Office. Він дозволяє створювати, редагувати та формувати документи будь-якої складності.

Важливою є можливість створення спільних документів, що дозволяє декільком користувачам одночасно працювати над одним файлом.

Інтеграція з хмарним сервісом OneDrive забезпечує зручний доступ до документів з будь-якого пристрою, що особливо зручно для користувачів, які працюють віддалено. Microsoft Word також має шаблони для швидкого створення різних типів документів, що автоматизує процес обробки інформації.

Grammarly [2] — це онлайн-платформа, призначена для покращення якості текстів через перевірку граматики, орфографії, пунктуації та стилістики. Вона базується на штучному інтелекті, який автоматично виявляє та виправляє помилки, а також пропонує рекомендації для вдосконалення тексту.

Також тут пропонується аналіз тону та читабельності тексту, що дозволяє користувачам адаптувати свої повідомлення до відповідного контексту та аудиторії. Крім того, платформа має інструменти для перевірки на плагіат.

Notion [3] — це багатофункціональний інструмент, який надає широкі можливості для організації робочого простору, управління проєктами та ведення нотаток. Він поєднує в собі функції текстового редактора, бази даних і менеджера завдань.

Однією з можливостей Notion є система блоків, яка дозволяє організовувати контент у вигляді окремих елементів: текст, таблиці, зображення, списки та інші блоки, які можуть легко переміщуватися та комбінуватися між собою. Це забезпечує користувачам широкі можливості створення й організації своїх документів та сторінок.

Jasper [4] — це платформа на основі штучного інтелекту, що спеціалізується на автоматизації створення текстового контенту. Вона популярна серед копірайтерів, блогерів та інших фахівців, яким потрібно регулярно працювати з великою кількістю текстів.

Користувач вводить короткий опис або ключові ідеї, а система автоматично генерує відповідний текст, враховуючи стиль, тон і цільову аудиторію. Це дозволяє значно скоротити час на створення якісного контенту.

Для наочної демонстрації відмінностей описаних застосунків наведемо таблицю порівняння характеристик систем роботи з документами (табл.1).

Таблиця 1 — Порівняння характеристик застосунків для роботи з документами

	Microsoft Word	Grammarly	Notion	Jasper	Власна розробка
Перевірка граматики	1	1	0	1	1
Текстовий редактор	1	0	1	1	1
Шаблони для документів	1	0	1	0	1
Динамічні рекомендації елементів візуалізації у документі	1	0	0	0	1
Поради щодо текстового наповнення документа	1	1	0	1	1
Динамічне структурування документа	0	0	1	0	1
Загальна оцінка	4	2	3	3	6

За розглянутими критеріями власна розробка є актуальною та має деякі переваги перед існуючими аналогами.

У результаті дослідження аналогів системи для формування й редагування текстових документів, визначено функціонал власного застосунку. Алгоритм роботи розробленої системи роботи з документами наведений на рис.1.

Система володіє таким функціоналом:

- формує список останніх документів, над якими працював користувач;
- має текстовий редактор;
- забезпечує автоматичне структурування документа;
- надає рекомендації щодо текстового наповнення документа;

- надає рекомендації щодо додавання елементів візуалізації;
- забезпечує можливість роботи на різних платформах та синхронізацію даних між пристроями.



Рис. 1 — Блок-схема загального алгоритму роботи програми

### Висновок

Розроблена система для формування й редагування текстових документів має на меті автоматизувати частину рутинних процесів при написанні різного виду документів, скоротити час на їх написання, зробити документи більш інформативними.

### Список використаної літератури

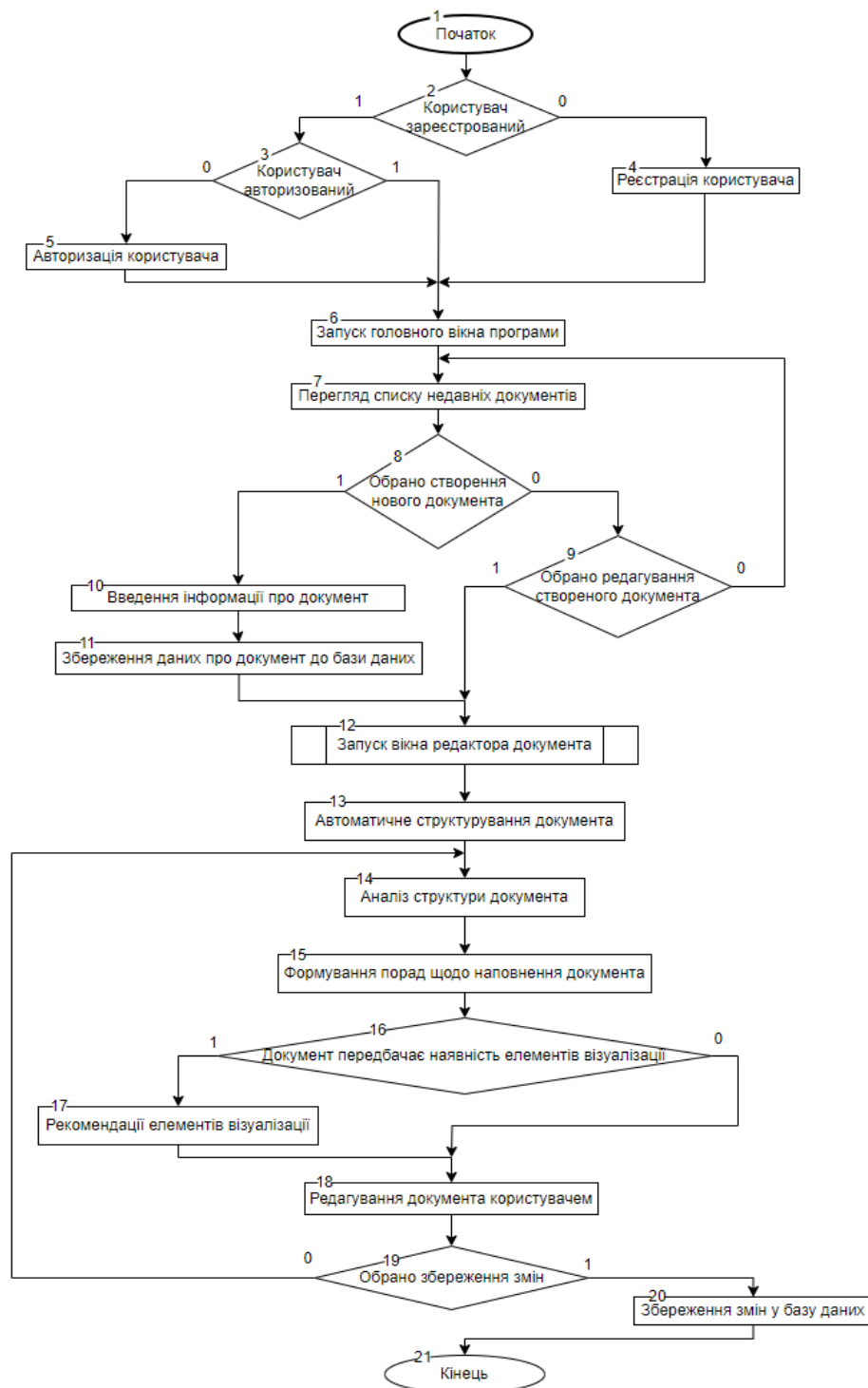
1. Microsoft Word. [Online] URL: <https://www.microsoft.com/uk-ua/microsoft-365/word> [Accessed: October, 05, 2024].
2. Grammarly. [Online]. Available: <https://app.grammarly.com/> [Accessed: October, 06, 2024].

3. Notion, 2024. [Online]URL: <https://www.notion.so/> [Accessed: October, 07, 2024].

4. Jasper, 2024. [Online] URL: <https://www.jasper.ai/> [Accessed: October, 08, 2024].

УДК 681.3.07

## ОСОБЛИВОСТІ РОЗРОБКИ ПРОГРАМНИХ МОДУЛІВ ВЕБ-СИСТЕМИ ПСИХОЛОГІЧНОЇ ПІДТРИМКИ

Озерова К. О., Войтко В. В., Барчук Н.Є.,  
Гаврилук О.В. (katya.ozeroва20021212@gmail.com,  
dekanfki@i.ua, kafedra\_pz\_2105@ukr.net)  
Вінницький національний технічний університет (Україна)

*Розглядаються перспективи створення веб-системи для надання психологічної підтримки користувачам через єдиний онлайн-інтерфейс. Обґрунтовано доцільність розробки такої системи, що забезпечує інтерактивну допомогу в зручному та безпечному форматі. Описані функціональні можливості системи, технології її реалізації, а також перспективи розвитку та монетизації.*

У сучасному світі проблеми психічного здоров'я набувають дедалі більшого значення. Постійні стреси, соціальна ізоляція, тривога, депресія та інші психоемоційні розлади стають частиною повсякденного життя багатьох людей. Разом зі зростаючою кількістю звернень до психологів існує проблема обмеженого доступу до професійної допомоги, особливо в умовах пандемій та кризових ситуацій. Відсутність можливості отримати своєчасну консультацію може призводити до погіршення стану людини, а іноді і до загострення психоемоційних проблем.

Актуальність теми полягає в необхідності створення доступної, інтерактивної та безпечної платформи для надання психологічної допомоги онлайн. Традиційні форми психологічної підтримки мають обмеження через фізичну дистанцію, обмежений робочий час спеціалістів, а також високий попит на послуги психологів. Важливо забезпечити конфіденційність користувачів, захист персональних даних та можливість персоналізованого підходу до кожного клієнта [1].

### Мета дослідження

Метою дослідження є розробка веб-системи психологічної підтримки, яка забезпечить користувачам зручний доступ до інтерактивних інструментів психологічної допомоги, таких як тести, курси самопомоги та консультації з фахівцями. Система сприятиме покращенню якості самоосвіти та контролю психоемоційного стану в зручному для користувачів форматі.

### Обґрунтування доцільності розробки

Розробка веб-системи психологічної підтримки є доречною з таких причин:

1. Оперативна допомога в кризових ситуаціях. Система надає можливість отримати психологічну допомогу онлайн, що особливо важливо для тих, хто не може звернутися до фахівця особисто.

2. Доступність та зручність. Користувачі можуть проходити психологічні тести, отримувати консультації та брати участь у курсах самопомоги з будь-якої точки світу.

3. Конфіденційність та безпека. Веб-система забезпечує високий рівень захисту персональних даних за допомогою протоколу HTTPS та токенів JWT для авторизації.

4. Масштабованість і персоналізація. Сучасні технології дозволяють системі адаптуватися під індивідуальні потреби кожного користувача та пропонувати рекомендації на основі результатів тестів.

### Функціональні можливості веб-системи

До основних функцій веб-системи відноситься:

1. Реєстрація та автентифікація. Користувачі можуть створювати облікові записи, зберігати результати тестів та отримувати персоналізовані рекомендації.

2. Проходження психологічних тестів. Система надає можливість оцінити свій психоемоційний стан за допомогою науково обґрунтованих методик.

3.Онлайн-консультації з фахівцями. Користувачі можуть записатися на відео- або чат-консультації, що забезпечує доступ до кваліфікованої допомоги.

4.Інтерактивні курси самопомоги. Курси містять вправи та техніки для покращення психічного здоров'я.

5.Календар консультацій. Користувачі можуть планувати онлайн-зустрічі та отримувати нагадування про заплановані сеанси.

6.Рейтингова система психологів. Для полегшення вибору спеціаліста реалізується рейтингова система на основі відгуків користувачів та успішності консультацій.

7.Шифрування даних. Всі дані користувачів захищені на рівні бази даних та при передачі інформації через мережу.

### Технології розробки

Система розробляється на основі сучасних веб-технологій. Для клієнтської частини використовується React, що дозволяє створити динамічний інтерфейс з високою продуктивністю та гнучкістю в розробці компонентів. Для серверної частини обрано Node.js з фреймворком Кoa, що забезпечує високу продуктивність, ефективну роботу з асинхронними запитами та можливість масштабування сервісу під навантаженням. База даних MySQL буде використовуватися для зберігання інформації про користувачів, результатів тестів та консультацій [2].

На рисунку 1 зображено ER діаграму для системи психологічної підтримки. Вона демонструє структуру бази даних, включаючи основні сутності (користувачі, психологи, консультації, тести, відгуки, курси самопомоги та платежі) і їх зв'язки.



Рисунок 1 – ER діаграма для системи психологічної підтримки

Для забезпечення безпеки всі дані передаються через HTTPS з використанням JWT для автентифікації. Дані користувачів, результати тестів і записи консультацій надійно шифруються як під час передачі, так і при зберіганні в базі даних [3].

Система використовує REST API для взаємодії між клієнтською та серверною частинами, що забезпечує простоту інтеграції та розширення функціональності. Для управління процесом розробки застосовується методологія Agile, що дозволяє адаптуватися до змін у вимогах та постійно вдосконалювати систему на основі зворотного зв'язку з користувачами.

### Перспективи розвитку та монетизації

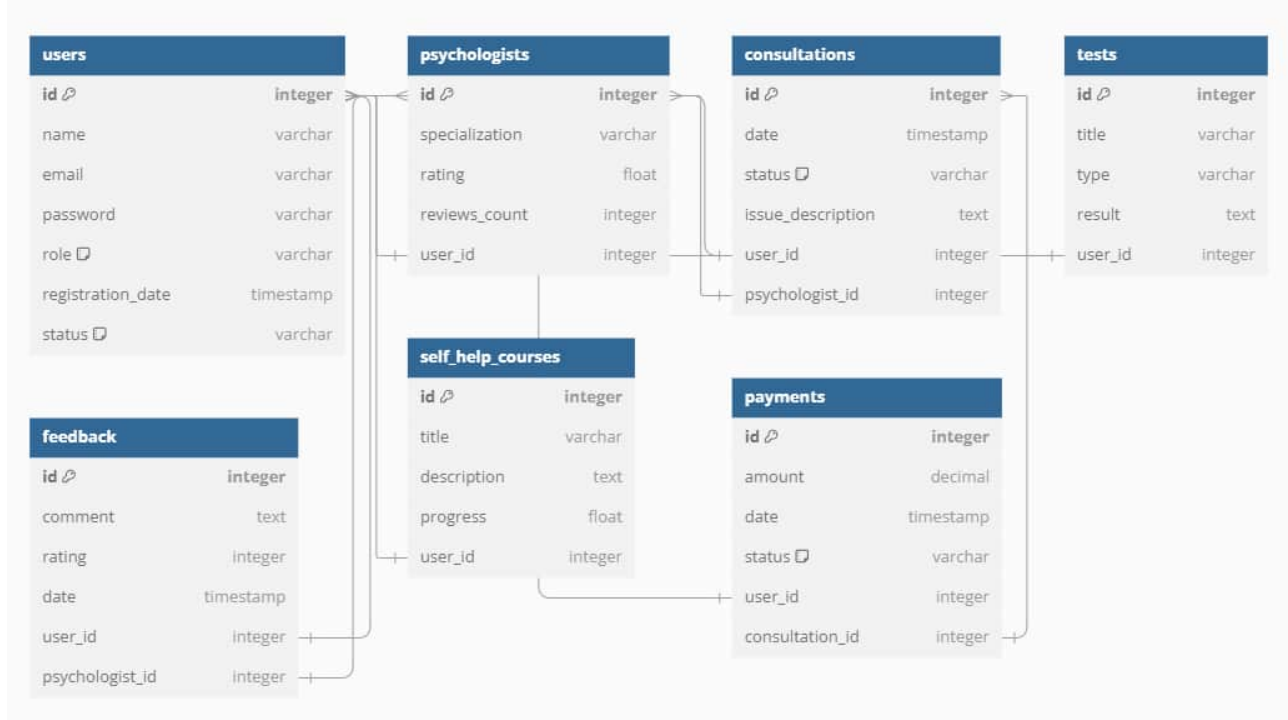
1.Платні консультації. Система може пропонувати користувачам платні індивідуальні консультації з фахівцями.



2. Підписка на додаткові функції. Введення підписки на доступ до преміум-функцій, таких як глибокі аналітичні звіти про психоемоційний стан.

3. Інтеграція з клініками. Співпраця з медичними установами для надання комплексної допомоги в рамках одного сервісу.

4. Реклама та спонсорство. Можливість залучення партнерів для розміщення реклами або спонсорування курсів та програм самодопомоги.

Таким чином, система має потенціал для прибутковості вже через перший рік після запуску, оскільки попит на онлайн-психологічні послуги постійно зростає. Збільшення соціальної свідомості щодо важливості психічного здоров'я створює сприятливі умови для успішного впровадження веб-системи [4].

### Висновки

Розробка веб-системи психологічної підтримки є важливим кроком у вирішенні проблем, пов'язаних з психічним здоров'ям, надаючи зручний і безпечний доступ до психологічної допомоги. Сучасні веб-технології забезпечують високу продуктивність та персоналізацію сервісу, що робить його ефективним інструментом для допомоги користувачам у будь-який час і в будь-якому місці.

### Список використаної літератури

1. Boiko, A. O. (2019). Designing Web-Based Psychological Support Systems: Challenges and Opportunities. *Journal of Applied Psychology and Technology*, 12(3), 45-57.

2. MySQL Explained: Your Step By Step Guide. – Ендрю Комо, 2015.

3. ISO/IEC 27001:2013. (2013). Information technology — Security techniques — Information security management systems — Requirements. International Organization for Standardization.

4. O'Connell, M. "Monetization Strategies for Online Healthcare Systems." *Healthcare Innovation Journal*, vol. 8, no. 1, 2022, pp. 22-37.

004.9

## БЛОКЧЕЙН ПЛАТФОРМИ ДЛЯ ПІДГОТОВКИ ТА ПРОВЕДЕННЯ ВИБОРІВ

Олійник Є. О. (y.o.oliinyk@student.khai.edu)

Національний аерокосмічний університет імені М. Є. Жуковського  
«Харківський авіаційний інститут» (Україна)

*Розвиток технологій створив нові можливості та виклики в різних сферах, і виборчий процес не є винятком. У даній роботі досліджується використання блокчейн-платформ у підготовці та проведенні виборів з метою підвищення прозорості, безпеки та ефективності виборчих систем.*

*Дослідження включає ретельний аналіз існуючих досліджень використання технології блокчейн для проведення виборів, оцінку їхніх сильних і слабких сторін. Крім того, дослідження вивчає економічні та часові аспекти впровадження блокчейн-рішень для виборів, враховуючи такі фактори, як витрати на впровадження, обслуговування та масштабованість.*

*Основні завдання включають розуміння операційної динаміки блокчейн-платформ, оцінку їхнього успіху в розвитку та обґрунтування вибору конкретної платформи. Дослідження має на меті надати цінну інформацію про практичне застосування технології блокчейн у виборчих процесах та на практиці застосувати набуті знання розробивши веб застосунок.*

У зв'язку з сучасними технологічними можливостями та високим ступенем цифровізації суспільства, питання покращення систем проведення виборів стає надзвичайно актуальним. Використання блокчейн-платформ може забезпечити прозорість, надійність та безпеку процесу виборів, усуваючи можливість маніпуляцій та фальсифікацій.

Метою даного дослідження є розробка та апробація блокчейн-платформи, спрямованої на оптимізацію та захист виборчих процесів, що дозволить підвищити рівень довіри до виборчої системи та забезпечити надійність її функціонування.

Задачами дослідження є: аналіз сучасного стану виборчих систем та визначення недоліків, які можна вирішити за допомогою блокчейн-технологій, розробка моделей та принципів функціонування блокчейн-платформи для виборів, реалізація та тестування прототипу блокчейн-платформи для підготовки та проведення виборів, проведення економічного аналізу ефективності та вигідності використання блокчейн-платформи у виборчих процесах.

Комплексний ретроспективний аналіз попередніх досліджень показує, що застосування технології блокчейн в електронних системах голосування пропонує безліч переконливих переваг. Перша і головна перевага полягає в невід'ємній безпеці та конфіденційності, які забезпечує блокчейн завдяки своїм надійним криптографічним принципам. Використовуючи вдосконалені криптографічні алгоритми, блокчейн гарантує, що голоси залишатимуться незмінними та анонімними, тим самим зберігаючи цілісність процесу голосування. Крім того, децентралізована природа архітектури блокчейну служить потужним стримуючим фактором проти централізованих атак і допомагає підвищити стійкість системи до зовнішнього втручання.

Для розробки серверної частини системи було обрано мову програмування C# із використанням платформи .NET та технології ASP.NET Core. Для розробки клієнтської частини використовується фреймворк Angular. Головним елементом системи є смарт-контракти Ethereum, за допомогою яких голоси будуть зберігатися в блокчейні. Смарт-контракти виконуються на всіх вузлах мережі Ethereum, що робить їх децентралізованими; шойно смарт-контракт розміщено на блокчейні Ethereum і запущено, його код не можна змінити або видалити – це забезпечує надійність і непорушність виконання контракту; контракти можуть бути налаштовані на автоматичне виконання за певних умов, визначених у їхньому коді – наприклад, смарт-контракт може закритися з настанням певного моменту часу.

Система, розроблена в рамках даного дослідження, спрямована на підвищення ефективності та надійності виборчого процесу. Застосування смарт контрактів дозволяє автоматизувати багато етапів виборчого процесу, зменшуючи ймовірність помилок та шахрайства.

У кінцевому підсумку, використання блокчейн технологій у виборчих системах може суттєво покращити їхню ефективність, довіру та прозорість, створюючи нові перспективи для розвитку демократичних процесів.

### Список використаної літератури

1. “Blockchain Structure,” GeeksforGeeks, Nov. 14, 2022. <https://www.geeksforgeeks.org/blockchain-structure/> (accessed Jan. 5, 2024)
2. “Вибори” Велика Українська Енциклопедія. <https://vue.gov.ua/> (accessed Jan. 5, 2024)
3. S. Chaudhary et al., “Blockchain-Based Secure Voting Mechanism Underlying 5G Network: A Smart Contract Approach,” IEEE Access, vol. 11, pp. 76537–76550, 2023, doi: <https://doi.org/10.1109/ACCESS.2023.3297492>
4. M.-V. Vladucu, Z. Dong, J. Medina, and R. Rojas-Cessa, “E-Voting Meets Blockchain: A Survey,” IEEE Access, vol. 11, pp. 23293–23308, 2023, doi: <https://doi.org/10.1109/ACCESS.2023.3253682>
5. S. Biswas, “Disadvantages Of Blockchain Technology,” cleartax, Mar. 02, 2023. <https://cleartax.in/s/disadvantages-of-blockchain> (accessed Jan. 5, 2024)
6. A. Benabdallah, A. Audras, L. Coudert, N. El Madhoun, and M. Badra, “Analysis of Blockchain Solutions for E-Voting: A Systematic Literature Review,” IEEE Access, vol. 10, pp. 70746–70759, 2022, doi: <https://doi.org/10.1109/access.2022.3187688>
7. M. S. Farooq, U. Iftikhar, and A. Khelifi, “A Framework to Make Voting System Transparent Using Blockchain Technology,” IEEE Access, vol. 10, pp. 59959–59969, 2022, doi: <https://doi.org/10.1109/ACCESS.2022.3180168>
8. “Deploying your contracts | Ethereum development environment for professionals by Nomic Foundation,” hardhat.org. <https://hardhat.org/hardhat-runner/docs/guides/deploying> (accessed Apr. 1, 2024)
9. “Smart contracts,” ethereum.org. <https://ethereum.org/en/smart-contracts/> (accessed Apr. 1, 2024)

## **RXJS. NODE.JS. РЕАКТИВНЕ ПРОГРАМУВАННЯ ЯК СПОСІБ ПОКРАЩЕННЯ КОДУ ПРИ РОЗРОБЦІ ВЕБ-ДОДАТКУ**

Орлов Є. І., Дергачов К. М., Герасимчук А. В.,  
Хандецький В. С. (derhachov\_k@365.dnu.edu.ua)

Дніпровський національний університет імені Олеся Гончара(Україна)

*У роботі розглядається процес подачі документів абітурієнтами до приймальної комісії закладу вищої освіти, зокрема в ДНУ імені Олеся Гончара. Для автоматизації процесу заповнення документів абітурієнтами було розроблено веб-застосунок, який використовує асинхронні потоки даних. Для його реалізації було обрано реактивне програмування, оскільки це дозволяє ефективно працювати з асинхронними потоками даних, не блокуючи ресурси системи. Порівнюються механізми Observable та Promise, відзначаються переваги Observable у контексті роботи з потоками даних: можливість обробки даних асинхронних потоків, скасування підписки та інші можливості, які роблять його більш ефективним для реалізації веб-застосунку.*

У приймальній комісії будь-якого закладу вищої освіти абітурієнти під час вступу повинні заповнити цілу низку документів, а саме:

- типовий договір про навчання;
- договір про надання освітніх послуг у закладі вищої освіти;
- анкету здобувача вищої освіти для отримання пластикового студентського квитка тощо.

У всі ці документи потрібно вписувати однакову інформацію про студента (прізвище, ім'я, по-батькові, спеціальність, курс, на який зараховується студент, назва факультету, паспортні дані, реєстраційний номер облікової картки платника податків тощо). Якщо під час заповнення документу десь була допущена помилка, то потрібно переписувати весь документ. Виходячи з того, що процес подачі документів є досить тривалим, то до члена приймальної комісії може збиратися велика черга вступників.

Для вирішення вищезазначеної проблеми в ДНУ імені Олеся Гончара був розроблений веб-застосунок для приймальної комісії. Однією із проблем, на яку потрібно було звернути увагу перед початком розробки було те, яким чином обробляти потік даних. Виходячи із завдання, було прийняте рішення під час реалізації використовувати асинхронні потоки, оскільки вони виконують паралельну обробку даних, ефективно масштабуються на великих обсягах (особливо коли операції незалежні) та дають змогу краще використовувати ресурси системи, такі як процесори та пам'ять, не блокуючи їх очікуванням завершення кожної операції.

Для зручної роботи з асинхронними потоками даних потрібно було визначитися зі стилем програмування. Були проаналізовані особливості структурного та реактивного програмування, результат порівняння зведено у табл. 1. Структурне програмування – це підхід який фокусується на контролі потоку виконання програми за допомогою явних інструкцій. У той час, як реактивне програмування – це асинхронний підхід, який фокусується на управлінні потоками даних та автоматичному поширенні змін. Для виконання наших задач найбільше підходить саме реактивне програмування.

Існує два механізми реактивного програмування: Observable (RxJS) та Promise (native JS), але Observable має суттєві переваги над Promise, а саме:

1. Observable може повертати безліч значень впродовж часу, в той час як Promise обробляє лише одне значення та завершує свою роботу, тому Promise не підходить для отримання потоку даних.
2. Після створення Promise виконується одразу ж, хоча його результат нікому ще не потрібен, а Observable переходить у стан очікування і виконується тільки після того, як хтось на нього підпишеться. Це дозволяє краще контролювати обробку потоку даних.
3. Використовуючи Observable, у будь-який час можна відмінити на нього підписку, тим самим завершити його виконання, що припиняє генерацію нових даних і виконання пов'язаних із ними дій. А це, в свою чергу, дозволяє уникнути потенційного витoku пам'яті. На відміну від Observable, виконання Promise відмінити не можна.

4. Інструментарій Observable значно ширший і гнучкіший за інструменти Promise. Тобто, методи Promise можуть допомогти тільки в обробці даних, в той час, як методи Observable можуть ще комбінувати, транспортувати та фільтрувати потоки з даними.
5. Promise вирішує лише один асинхронний запит, в той час як Observable може працювати з послідовністю даних, повертаючи їх у довільні моменти часу.

Таблиця 1 – Порівняння стилів програмування [1], [2]

Критерій	Структурне програмування	Реактивне програмування
Модель програмування	Оперує послідовним виконанням інструкцій, обробка даних здійснюється імперативно*	Оперує потоками та операторами, обробка даних здійснюється декларативно**
Асинхронність і обробка подій	Коли програма очікує результат операції, вона блокує виконання інших задач	Програма реагує на зміни даних або події без блокування виконання основного потоку програми
Потоки даних і реактивні оператори	Працює з синхронними викликами функцій та послідовними операціями	За допомогою реактивних операторів та потоків даних дозволяє обробляти асинхронні дані з подальшою їх фільтрацією, комбінацією та перетворенням
Обробка помилок	Зазвичай використовуються виключення і блоки try-catch	Обробка помилок інтегрована в реактивні оператори потоків даних
Синхронізація і паралелізм	Потребує явної вказівки щодо синхронізації і керування потоками для виконання паралельних задач.	Полегшує обробку паралельних і асинхронних задач використовуючи асинхронні операції та потоки даних

\*— програміст детально описує кожен крок виконання операції або задачі.

\*\*— програміст описує лише бажаний результат, залишаючи деталі виконання операції системи.

Таким чином, для подальшої роботи було обрано Observable (RxJS). RxJS (Reactive Extensions for JavaScript) – це бібліотека JavaScript, призначена для роботи з асинхронним кодом або кодом на основі зворотного виклику через спостережувані значення. Вона забезпечує реалізацію інтерфейсу Observable, допомагаючи розробникам керувати асинхронними операціями, поки ця функція не буде повністю інтегрована в JavaScript і не буде підтримуватися браузерами [3].

Якщо обробляти асинхронні потоки даних без використання Observable, доведеться використовувати callback або Promise. Це може ускладнити код, особливо якщо необхідно обробляти кілька асинхронних подій. Такий підхід може призвести до вкладеності функцій, через що код стає важким для читання і підтримки. Без Observable важче керувати кількома асинхронними потоками даних, оскільки немає зручних інструментів для їх об'єднання, трансформації та фільтрації. Обробка помилок стає складнішою, а функціональні оператори на кшталт map чи tap доводиться реалізовувати вручну. Також зростає ризик витоків ресурсів через відсутність механізмів відписки.

Ефективність роботи з асинхронними потоками за допомогою Observable полягає у зручному керуванні підписками і відміною непотрібних потоків, у можливості легко комбінувати кілька потоків, обробці помилок централізовано. Слід звернути увагу на методи та оператори, які частіше всього використовувалися під час розробки веб-додатку: Pipe(), Map() і Tap().

Pipe – це метод класу Observable, який надає змогу будувати ланцюжки операторів для послідовної обробки значень, отриманих у потоці [4].

Map – це один із базових операторів бібліотеки RxJS, за допомогою якого можна перетворювати дані, що надсилаються Observable, на щось зовсім інше. Наприклад, у нашому додатку для правильного відображення коду дисципліни було використано map(). За допомогою



цього оператора у об'єкті speciality значення ключа code, яке приходить з серверу як int (наприклад, 54) перетворюється на string (буде вже 054) за допомогою функції formatNumber() (функціонал полягає у дописуванні потрібної кількості нулів попереду числа, щоб string складав 3 символи) для коректного відображення, як того потребує університет.

Оператор tap використовується для виконання додаткових операцій з кожним значенням, яке проходить через потік Observable. Цей оператор не змінює потік даних і не перериває його.

При розробці додатку tap в основному використовувався в сервісах, що отримують дані від API. Головною його функцією було оновлення даних, наприклад, при написанні застосунку для приймальної комісії після оператору map, який форматував код спеціальності, було викликано оператор tap, який передає оновлені дані методу next, що відправляв нове значення поточної спеціальності в масив спеціальностей.

Приклад використання вищенаведених методів в розробленому веб додатку:

```
getList(): Observable<ISpeciality[]> {
  return this.http.get(`${environment.apiUrl}/specialities`)
    .pipe(
      map((response: any) => response.map((speciality: ISpeciality) => ({
        ...speciality,
        code: this.formatNumber(speciality.code)
      }))),
      tap(response => this.specialitiesListSource.....next(response))
    );
}
```

### Висновки

Реактивне програмування ближче до людського розуміння процесів обробки даних, ніж структурне. Саме за цих причин, його застосування значно полегшило роботу над застосунком, покращило читабельність коду та оптимізувало застосунок для використання на пристроях з низькою обчислювальною потужністю. Особливо корисним у нашому проекті стало застосування Observable, що дозволило ефективно вирішувати задачі, які виникли під час розробки інформаційної системи, а саме: значно спростила реалізація різних маніпуляцій з даними, покращився контроль над потоками і знизився ризик витоків пам'яті, що в результаті підвищило ефективність роботи веб-додатку та його стабільність.

### Список використаної літератури

- [1] What Is Reactive Programming? [Online]. Available: <https://www.baeldung.com/cs/reactive-programming> [Accessed: October 15, 2024].
- [2] Structured Paradigm [Online]. Available: <https://www.devmaking.com/learn/programming-paradigms/structured-paradigm/> [Accessed: October 15, 2024].
- [3] The RxJS library [Online]. Available: <https://v17.angular.io/guide/rx-library> [Accessed: October 15, 2024].
- [4] Node.js v22.9.0 documentation [Online]. Available: <https://nodejs.org/api/stream.html#event-pipe> [Accessed: October 15, 2024].

УДК 004.45

## АНАЛІЗ ТЕХНОЛОГІЙ ДЛЯ РОЗРОБКИ СЕРВЕРНОЇ ЧАСТИНИ ІНФОРМАЦІЙНОГО ВЕБ-ПОРТАЛУ В МЕЖАХ ДИПЛОМНОГО ПРОЄКТУ

Осадчук М.Ю., Сурков К.Ю. (red\_fyru@ukr.net, kskrua@gmail.com)  
Економіко-технологічний інститут імені Роберта Ельворті (Україна)

*У роботі розглянуто технологічні рішення для створення серверної частини інформаційного веб-порталу для абітурієнтів та студентів ВНЗ. Аналіз виконано з урахуванням вимог до масштабованості, безпеки та зручності розробки. Виділено фреймворк Laravel як оптимальне рішення для розробки та MySQL як надійну систему управління базами даних. Обґрунтовано вибір*



цих технологій у порівнянні з іншими доступними варіантами, зокрема PHP фреймворками та базами даних, такими як PostgreSQL та SQLite.

Для вирішення цієї проблеми необхідно провести аналіз сучасних фреймворків для серверної частини веб-додатків та обґрунтувати вибір фреймворку для розробки веб-порталу. Далі слід провести порівняння систем управління базами даних (СУБД) і обґрунтувати вибір конкретної СУБД. Важливо також визначити переваги та недоліки обраних технологій для розробки веб-порталу, а також проаналізувати зручність і легкість налаштування середовища розробки під ці технології.

### **Аналіз сучасних фреймворків для серверної частини**

#### **1. Node.js + Express.js**

Мінімалістичний та гнучкий фреймворк, який дозволяє швидко створювати веб-додатки використовуючи JavaScript. Має велику екосистему npm-пакетів та активну спільноту розробників. Особливо ефективний для додатків з великою кількістю одночасних з'єднань та real-time функціоналом.

#### **2. Django (Python)**

Повнофункціональний фреймворк з філософією "батареї включені", що надає готові рішення для більшості типових задач веб-розробки. Має вбудовану адмін-панель та потужну ORM систему. Забезпечує високий рівень безпеки за замовчуванням та чудово підходить для великих проектів.

#### **3. Spring Boot (Java)**

Потужний корпоративний фреймворк, що забезпечує відмінну продуктивність та масштабованість. Має вбудовану підтримку мікросервісної архітектури та потужні засоби для роботи з базами даних. Найкраще підходить для складних корпоративних додатків.

#### **4. Laravel (PHP)**

Сучасний PHP-фреймворк з елегантним синтаксисом та багатою екосистемою готових пакетів. Включає зручну ORM систему Eloquent та систему шаблонів Blade. Ідеально підходить для швидкої розробки середніх веб-додатків.

виклад суті дослідження і сформульованих висновків, які повинні відповідати поставленій задачі

### **Обґрунтування вибору**

Laravel є оптимальним вибором для розробки серверної частини інформаційного веб-порталу завдяки вбудованій потужній Eloquent ORM, яка спрощує роботу з базою даних та надає гнучкі інструменти для управління складними відносинами між даними. Фреймворк пропонує готову систему аутентифікації та авторизації, що критично важливо для інформаційного порталу, де необхідно управляти користувачами та їх правами доступу. Завдяки вбудованим інструментам для створення RESTful API, Laravel дозволяє легко розробити надійний API-інтерфейс для взаємодії з клієнтською частиною порталу. Багата екосистема готових пакетів та компонентів значно пришвидшує розробку типового функціоналу інформаційного порталу, такого як пошук, кешування та обробка файлів. Наявність вбудованих механізмів безпеки та захисту від поширених веб-вразливостей робить Laravel особливо привабливим для розробки публічних веб-порталів. Artisan CLI автоматизує рутинні завдання розробки, дозволяючи швидко генерувати необхідний код та керувати міграціями бази даних. Зручна система черг та планувальник завдань Laravel дозволяють ефективно обробляти асинхронні процеси, що часто потрібно в інформаційних порталах для обробки даних та розсилки повідомлень.

### **Порівняння СУБД**

#### **MySQL**

MySQL є найпопулярнішою реляційною базою даних з відкритим кодом, яка відмінно підходить для більшості веб-додатків. Virізняється простотою налаштування, високою надійністю та великою спільнотою розробників. Особливо ефективна для додатків з чіткою структурою даних та частими операціями читання.

#### **PostgreSQL**

PostgreSQL - потужна об'єктно-реляційна система з підтримкою складних запитів та розширень, що робить її ідеальною для складних корпоративних додатків. Забезпечує відмінну підтримку JSON та інших складних типів даних, а також має вбудовані функції для геопросторових даних. Відрізняється високою відповідністю SQL-стандартам та можливістю обробки конкурентних навантажень.

### **Обґрунтування вибору СУБД**

MySQL є оптимальним вибором для веб-порталу завдяки відмінній інтеграції з Laravel через Eloquent ORM та високій продуктивності при операціях читання даних, що критично важливо для інформаційного порталу. База даних проста в налаштуванні та обслуговуванні, має низькі вимоги до серверних ресурсів, що спрощує розгортання проекту на хостингу. MySQL підтримується величезною спільнотою розробників та має зручні інструменти адміністрування (phpMyAdmin), що значно полегшує процес розробки та тестування. Вбудована система повнотекстового пошуку та ефективна система кешування роблять MySQL ідеальним рішенням для створення швидкого та надійного інформаційного порталу.

### **Переваги та недоліки**

#### **Основні переваги MySQL та Laravel:**

- Відмінна інтеграція через Eloquent ORM та простота розробки
- Висока продуктивність для типових веб-операцій та хороша підтримка кешування
- Велика спільнота та багато готових рішень
- Легкість розгортання та обслуговування

#### **Основні недоліки:**

- Обмеження при складних операціях з даними
- Потреба в оптимізації при великих навантаженнях
- Складність масштабування для дуже великих проектів
- Необхідність регулярного обслуговування бази даних

### **Висновки**

У дослідженні було проаналізовано технології для розробки серверної частини інформаційного веб-порталу. Обрано фреймворк Laravel як оптимальне рішення завдяки його зручній ORM Eloquent, що спрощує роботу з базою даних. Laravel також забезпечує готові рішення для аутентифікації та авторизації, що важливо для управління користувачами. Для системи управління базами даних вибрано MySQL через її високу продуктивність та простоту налаштування. MySQL добре інтегрується з Laravel і має велику спільноту підтримки. Переваги обраних технологій включають високу продуктивність і легкість у розробці, але існують і недоліки, такі як обмеження при складних операціях з даними. Також необхідно враховувати потребу в оптимізації під великими навантаженнями. Загалом, вибір Laravel і MySQL забезпечує ефективну основу для створення надійного інформаційного веб-порталу.

### **Список використаної літератури**

- [1] "MySQL", MySQL – URL: <https://www.mysql.com/> (дата звернення: 18:10:2024)
- [2] "Laravel" Laravel – URL: <https://laravel.com/> (дата звернення: 18:10:2024)
- [3] "Про Laravel" Laravel documentation - URL: <https://laravel.com/docs/11.x> (дата звернення: 19:10:2024)
- [4] "Node.js analitic" posthog - URL: <https://posthog.com/tutorials/node-express-analytics> (дата звернення: 19:10:2024)

## **ПРОЕКТУВАННЯ ПРОГРАМНОГО МОДУЛЯ ДЛЯ ОПТИМІЗАЦІЇ ВНУТРІШНІХ ПРОЦЕСІВ ГОТЕЛЮ: ПРОЕКТУВАННЯ СИСТЕМИ БРОНЮВАННЯ, РЕЄСТРАЦІЇ КЛІЄНТІВ ТА КОНТРОЛЮ ОБСЛУГОВУВАННЯ**

Пилипенко Аліна (alina.pylypenko@hneu.net)

Харківський національний економічний університет імені Семена Кузнеця (Україна)

*Розглянуто актуальність проектування програмного модуля для оптимізації внутрішніх процесів готелю, проведено аналіз системи управління готелем. Застосування сучасних технологій та методів дозволило підвищити ефективність роботи персоналу, зменшити час на обробку бронювань та забезпечити більш точний облік витрат і доходів.*

У сучасному світі, де конкуренція в готельній галузі постійно зростає, виникає проблема в готельному бізнесі – це неефективне управління бронюваннями, розподілом номерів, контроль за складом та рухом готельних товарів, а також ведення обліку фінансових операцій [1]. Більшість сучасних готелів стикаються з низкою проблем, пов'язаних із застарілими системами управління, які не забезпечують достатньої автоматизації таких критичних процесів, як бронювання, реєстрація клієнтів, розподіл номерного фонду та контроль за виконанням послуг. Для вирішення цих проблем пропонується розробка та впровадження автоматизованої системи управління готелем. Проектування нового програмного модуля, оптимізує процеси бронювання, реєстрації та обслуговування, дозволяє автоматизувати рутинні операції, підвищити швидкість обробки запитів та забезпечити більш ефективне управління ресурсами та персоналом.

Якщо керівництво готелю приймає рішення розглянути можливості впровадження більш сучасних підходів до автоматизації процесів з метою підвищення ефективності внутрішніх операцій (наприклад, розробка зручних програмних рішень для управління бронюванням, реєстрацією клієнтів та контролю якості обслуговування), то основними завданнями під час проектування даного програмного модуля будуть наступні:

- детальний збір та аналіз вимог від усіх зацікавлених сторін, виявлення ключових функцій системи;
- створення технічної архітектури програмного модуля, управління запасами та платіжними системами, що забезпечує безперебійну роботу;
- проектування інтуїтивно зрозумілого та зручного інтерфейсу для користувачів, адаптивний дизайн для мобільних пристроїв;
- розробка автоматизованих алгоритмів для управління процесами бронювання та обробки платежів, зменшення навантаження на персонал та покращення ефективності обслуговування клієнтів;
- проведення всебічного тестування програмного модуля, виявлення потенційних помилок та забезпечення коректної роботи всіх функцій системи;
- навчання для співробітників готелю, освоєння нових інструментів і максимально ефективного використання можливостей системи;
- зворотний зв'язок від користувачів, визначення можливостей для покращення функціоналу системи.

У рамках проектування інформаційної системи для оптимізації внутрішніх процесів готелю, зокрема, для системи бронювання, реєстрації клієнтів та контролю обслуговування, пропонується застосувати структурний підхід. Основна мета структурного підходу до розробки інформаційної системи полягає в декомпозиції на функціональні компоненти, що підлягають автоматизації. Цей процес передбачає розділення системи на функціональні підсистеми, які, у свою чергу, поділяються на підфункції, завдання та інші елементи. Така декомпозиція триває доти, поки не будуть досягнуті конкретні процедури. Незважаючи на розподіл системи, автоматизований модуль зберігає цілісність, де всі компоненти взаємопов'язані.

У функціональних моделях основну роль відіграють функції, які реалізують певні частини системи, тоді як об'єкти системи слугують зв'язками, що об'єднують ці функції. Для ефективного функціонального моделювання на основі структурного аналізу використовується діаграма декомпозиції (IDEF0) [2]. Ця модель є корисними інструментами для аналізу та візуалізації

функціональних аспектів системи, їх взаємозв'язків та ієрархічної структури та допомагає усвідомити складність системи, розкрити взаємодію компонентів та зрозуміти їх роль у контексті загальної функціональності системи, що стосується бронювання, реєстрації клієнтів і контролю обслуговування.

Потік вхідних даних складається з таких елементів, як «Дані про гостей» і «Запит на бронювання». Ці дані є вихідними для системи «Програмного модуля для оптимізації внутрішніх процесів готелю» та використовуються для отримання інформації.

Потік управлінських даних включає «Закон про права споживача» та «Системи контролю». Ці елементи представляють основні принципи та вимоги, які система застосовує для аналізу та управління.

Потік механізмів включає «Автоматизовану систему», «Рецепцію», «Порт'є» та «Охорону». Ці елементи представляють виконавчі структури, що забезпечують збір, обробку, безпеку та аналіз даних для ухвалення управлінських рішень.

Потік виходу є результатом функціонування системи і включає «Рахунок за перебування», «Видача номеру» та «Прибуток». Ці рішення є вихідним продуктом системи та використовуються для управління та прийняття стратегічних рішень.

Діаграма декомпозиції (рис. 1) відображає структуру системи «Програмного модуля для оптимізації внутрішніх процесів готелю», яка складається з чотирьох блоків: «Реєстрація в системі», «Формування переліку послуг», «Фінансовий облік» та «Забезпечення безпеки».

Блок «Реєстрація в системі» виконує аналіз і отримує вхідні дані «Дані про гостей». Управління в цьому блоку базується на використанні «Системи контролю». Механізмом цього блоку є «Рецепція» та «Автоматизована система». Вхідні дані отримує «Список гостей» від потоку входу з блоку «Реєстрація в системі». Також використовуються «Звернення до клієнта» та «Видача номеру». Механізмом цього блоку «Рецепція» та «Автоматизована система».

Блок «Формування переліку послуг» виконує комунікацію і отримує вхідні дані «Звернення клієнта» від потоку входу з блоку «Реєстрація в системі». Для проведення аналізу також використовуються «Система контролю» та «Закон про права споживача». Механізмом цього блоку є «Рецепція» та «Порт'є».



Рис.1. Діаграма декомпозиції системи «Програмного модуля для оптимізації внутрішніх процесів готелю»

Блок «Фінансовий облік» виконує ведення обліку фінансів і отримує вхідні дані від потоку входу «Запит на бронювання» та «Рахунок за номер» з блоку «Формування переліку послуг». Для проведення аналізу використовуються «Систему контролю» та «Нормативи фінансових документів». Механізмом цього блоку є «Менеджер» та «Автоматизована система».

Блок «Забезпечення безпеки» встановлює системи контролю і отримує вхідні дані «Гарантію захисту» та «Список гостей» з блоку «Реєстрація в системі».

Завдання функціонального моделювання програмного модуля, призначеного для оптимізації внутрішніх процесів готелю, вимагає значного досвіду та глибокого розуміння вимог користувачів і специфіки роботи готельного бізнесу. Це складний процес, що передбачає ретельний аналіз, продумане планування та якісну реалізацію. Коректна структура даних у системі є основою для її ефективного функціонування.

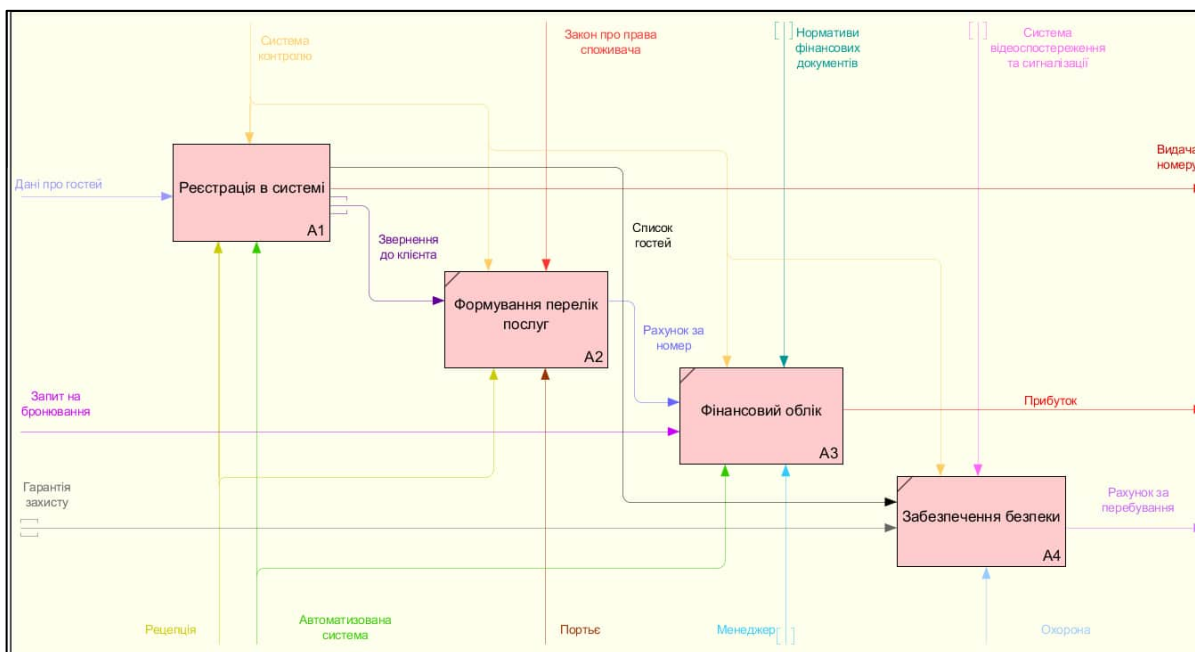
Використання структурного підходу до проектування організації даних у програмному модулі для оптимізації внутрішніх процесів готелю дозволило досягти поліпшення в організації функцій і компонентів системи. Це забезпечує їх ясність і взаємозв'язок, що, у свою чергу, підвищує загальну функціональність і продуктивність модуля. Завдяки цьому також покращуються процеси обслуговування клієнтів і управління в готелі, що сприяє створенню більш комфортного середовища для відвідувачів та підвищує ефективність роботи персоналу.

Застосування сучасних технологій та методів дозволило підвищити ефективність роботи персоналу, зменшити час на обробку бронювань та забезпечити більш точний облік витрат і доходів.

Покращення якості обслуговування: впровадження нової системи допомогло підвищити рівень задоволення клієнтів через швидше обслуговування, зменшення помилок у бронюванні та більшу зручність у взаємодії з готелем через онлайн-сервіси.

Щодо збільшення прибутковості готелю: оптимізація процесів бронювання, управління номерами та ресурсами дозволила підвищити наповненість готелю та оптимізувати ціноутворення, що призвело до збільшення прибутковості бізнесу.

Незважаючи на досягнуті успіхи, для подальшого розвитку рекомендується звернути увагу на постійне оновлення програмного забезпечення та технологій, розширення співпраці з онлайн-сервісами бронювання та розвиток програми лояльності для клієнтів.

Впровадження нової системи роботи готелю створило основу для подальшого розвитку та конкурентоспроможності на ринку готельних послуг.

## СПИСОК ВИКОРИСТАНОЇ ЛІТЕРАТУРИ

1. Інноваційні технології у ресторанному, готельному господарстві та туризмі : навч. посібник / Н. М. Влащенко ; Харків. нац. ун-т міськ. госп-ва ім. О. М. Бекетова. – Харків : ХНУМГ ім. О. М. Бекетова, 2018. – 373 с.

2. Системний аналіз в ІТ. Методичні рекомендації до самостійної роботи студентів спеціальності 126 "Інформаційні системи та технології" освітньої програми "Інформаційні системи та технології" першого (бакалаврського) рівня [Електронний ресурс] / уклад. С. Г. Удовенко, Н. О. Бринза; Харківський національний економічний університет ім. С. Кузнеця. – Електрон. текстові дан. (4,91 МБ). – Харків : ХНЕУ ім. С. Кузнеця, 2023. – 101 с.

УДК 004.678.2:681.3.068

## АВТОМАТИЗАЦІЯ ТА НОВІ ПІДХОДИ У ТЕСТУВАННІ ВЕБ-ДОДАТКІВ

Піх І.В., Меренич Ю.Ю. (iryua.v.pikh@lpnu.ua,  
merenich.julian@uzhnu.edu.ua)

Національний університет "Львівська Політехніка" (Україна)

*Тематика тез присвячена аналізу сучасних методів тестування веб-додатків, зокрема автоматизації тестування за допомогою інструментів Cypress і Playwright. Розглядаються їхні переваги в контексті підвищення продуктивності, надійності та сумісності веб-додатків.*

З розвитком сучасних цифрових технологій та збільшенням кількості платформ і браузерів, сумісність, продуктивність і безпека веб-додатків стають критичними аспектами їх успішної роботи. Традиційні методи тестування не справляються з усіма викликами, що постають перед



сучасними веб-додатками. Через це автоматизація тестування стала не просто трендом, а необхідною умовою для підтримки високої якості продуктів, що розробляються. Це завдання постає перед більшістю компаній, які працюють у сфері розробки ПЗ [1].

Для вирішення проблем, пов'язаних з продуктивністю, масштабованістю та сумісністю, у веб-розробці активно впроваджуються автоматизовані інструменти тестування. Завданням дослідження вважається вивчення інструментів Cypress і Playwright у контексті використання для автоматизації тестування веб-додатків, а також аналіз їх переваг та можливостей в забезпеченні високої якості програмного продукту.

Автоматизація тестування стала стандартом у розробці веб-додатків завдяки тому, що вона дозволяє значно скоротити час, необхідний на перевірку функціональності, юзабіліті та крос-браузерної сумісності. У цьому контексті такі інструменти, як Cypress і Playwright, є одними з найбільш популярних рішень серед розробників.

Cypress був розроблений з метою спрощення процесу тестування. Він вирізняється зручним інтерфейсом, легкою інтеграцією з системами та швидким виконанням тестів у реальному часі. Зокрема, його можливість синхронізації з CI/CD (комбінована практика безперервної інтеграції та безперервної доставки або, рідше, безперервного розгортання) процесами, наприклад, через Jenkins або GitHub Actions, дозволяє розробникам отримувати зворотній зв'язок щодо помилок майже миттєво. Згідно з дослідженнями, які проводилися у 2023 році, використання Cypress скорочує час на написання тестів до 25% у порівнянні з іншими інструментами, що досягається завдяки простоті у створенні тестових сценаріїв та зручному інтерфейсу, який надає детальну інформацію про кожен етап виконання тестів. [2]

На відміну від Cypress, Playwright зосереджується на підтримці багатofункціонального крос-браузерного тестування, що робить його вибором для тих компаній, які намагаються забезпечити сумісність своїх продуктів з різними браузерами та платформами. Однією з ключових переваг Playwright є його підтримка складних сценаріїв, таких як взаємодія з декількома вкладками, фреймами та навіть вікнами у межах одного браузера. Наприклад, у великих проектах, де важливо тестувати роботу додатків в умовах кількох відкритих браузерних сесій, Playwright надає інструменти для моделювання подібних ситуацій. Це забезпечує перевірку на наявність критичних помилок, що можуть виникнути під час взаємодії з багатьма браузерами одночасно, як у випадку з маркетплейсами або крос-платформними додатками. [2]

Дослідження 2024 року показують, що Playwright знижує кількість помилок у крос-браузерному тестуванні на 40% у порівнянні з іншими підходами, що підтверджується даними провідних компаній-розробників. Однією з найважливіших функцій є можливість виконувати тести паралельно на різних платформах і браузерах, таких як: Chrome, Firefox та Safari, що значно пришвидшує процес тестування і робить Playwright незамінним інструментом для великих команд розробників.

Окрім автоматизованих інструментів, варто зазначити важливість використання методів юніт-тестування, які дозволяють перевірити окремі компоненти системи на ранніх етапах розробки. Це запобігає накопиченню помилок і допомагає забезпечити стабільність та надійність коду в майбутньому. Згідно з аналітичними даними, компанії, які активно використовують юніт-тестування, зменшують кількість критичних помилок на 50%.

Також у 2024 році крос-браузерне тестування стає особливо важливим у зв'язку із збільшенням різноманіття пристроїв та браузерів. Інструменти, такі як BrowserStack і SauceLabs, дозволяють розробникам перевіряти додатки на реальних пристроях у хмарі, що значно підвищує якість тестування та зменшує час, необхідний для підтримки сумісності додатків з різними платформами [3].

Табл. 1. Порівняння Cypress і Playwright за функціональністю

Інструмент	Основна функціональність	Переваги	Недоліки
Cypress	Автоматизація тестування	Простота використання, реальний час	Підтримка тільки одного браузера
Playwright	Крос-браузерне тестування	Підтримка багатьох браузерів, вкладок	Відносно складніший інтерфейс

Автоматизація тестування веб-додатків стає основою для забезпечення якості у сучасній розробці. Інструменти, такі як Cypress і Playwright, надають можливості для скорочення часу тестування, покращення сумісності додатків з різними платформами та підвищення загальної надійності продуктів. Впровадження вказаних інструментів у розробку дозволяє компаніям ефективніше вирішувати завдання, пов'язані з продуктивністю та стабільністю веб-додатків.

Список використаної літератури:

- [1] K. Thompson, "The Evolution of Automated Testing: Trends in 2023," *Journal of Software Engineering*, vol. 52, no. 4, pp. 112-121, 2023.
- [2] J. Mitchell, "Cypress vs Playwright: A Comparison of Automated Testing Tools," *Web Development Times*, no. 34, pp. 23-29, 2024
- [3] A. Kumar, "Cross-Browser Testing: Why Playwright is Gaining Ground," *Software Quality Assurance Monthly*, vol. 45, pp. 58-65, 2024.

УДК: 004.588

## **БЕЗПЕКА ІНТЕРФЕЙСІВ КОРИСТУВАЧА РАДІАЦІЙНОГО МОНІТОРИНГУ, ЯК СКЛАДОВОЇ ЧАСТИНИ ІНТЕРНЕТУ РЕЧЕЙ**

І.В. Попов, О.М. Губський, С.О. Бондар, Т.Ю. Сулова (popigor7@gmail.com)  
Інститут Інформаційних технологій та систем НАН України (Україна)

*У тезах розглядається забезпечення безпеки в системах інтернету речей для систем радіаційного моніторингу та оповіщення населення. Аналізуються недоліки застосування рекурентних нейронних мереж та запропоновано удосконалення існуючого методу.*

*Ключові слова: інтерфейс користувача, інтелектуальний моніторинг, інтернет речей, ARIMA, нейромережі, конкатенція.*

Розвиток технологій інтернету речей (ІР), усвідомлення власного здоров'я все більшою кількістю громадян та загальне погіршення очікувань щодо екології планети, зокрема радіаційної небезпеки від впливу техногенних та військових факторів робить актуальним підключення безпілотних систем контролю радіоактивного забруднення до мереж ІР.

Безпілотні літальні апарати (БПЛА) з сенсорами радіаційного моніторингу, що працюють в мережі ІР, дозволяють контролювати критичні зони навколо атомних станцій та наукових центрів. При цьому слугуючи швидким та надійним інструментом оповіщення населення про аварії. Сенсори на БПЛА стають частиною системи ІР, яка збирає, обробляє і передає дані через мережу. Для ефективної роботи цієї системи необхідна надійна комунікація між дронами, базовими станціями і хмарними сервісами, де зберігаються і аналізуються дані. А сама безпека таких ІР мереж стає ключовим елементом для забезпечення достовірності даних.

Інноваційні інтерфейси користувача (ІК), які відображають дані з мережі ІР, мають ефективно спрощувати взаємодію між людьми та автоматизованими системами. ІК для моніторингу радіаційної небезпеки через ІР являють собою форму подачі інформації, що генерується давачами та засобами обробки. Тому якість ІК, реалізованого як графічний інтерфейс користувача (ГІК), має значний вплив на ефективність системи ІР [1].

Дослідимо розробку ІК для інтеграції систем ІР у контексті Індустрії 5.0., оскільки ці мережі передають чутливі дані про рівень радіації і їх необхідно захищати від кібератак, зламів і несанкціонованого доступу. Ненадійна система безпеки може призвести до саботажу моніторингової мережі або навіть спотворення даних, що загрожує неправильними висновками і рішеннями. Інтерфейс систем ІР має безпечно поєднувати ГІК з такими пристроями ІК, як перемикачі та кнопки.

Для цих інтерфейсів мають виявлятися потенційні загрози у інформаційній та фізичній безпеці користувачів, реагуючи на відхилення в реальному часі. Для цього застосовують різноманітні

алгоритми, які можуть бути поєднані та налаштовані для реагування на конкретні вимоги до безпеки системи ІР. Ці п'ять груп алгоритмів за напрямками наведено на рис.1.



Рис. 1 Групи алгоритмів за напрямками для забезпечення безпеки в системах ІР

На рис.2. подано приблизний алгоритм роботи такої системи, де можна побачити, що крок 1 напрямлений на роботу з первинною сенсорною інформацією, кроки 3 – 5 пов'язані з вихідною інформацією і роботою з нею. Тоді як на другому кроці відбувається відчутне зменшення загального об'єму інформації. Тож, якщо в нас є сталий перелік давачів, який циклічно генерує потік даних, то лише удосконаленням обробки і виявлення аномалій можливо досягти зменшення обсягів обчислень.



Рис. 2 Приблизний алгоритм роботи для забезпечення безпеки в системах ІР

Одним з методів реагування на загрози є прогнозування ризикових навантажень. Завдяки подібному прогнозуванню з застосуванням часових рядів та машинного навчання, теоретично, можливо передбачити ризики безпеки для користувачів ІК, та уникнути їх. Використаємо для виявленні аномалій у даних з систем ІР методи часових рядів (ЧР).

У методів прогнозування є недоліки, зокрема для методів ауторегресії, є потреба у побудові для кожного нового ЧР нової моделі і вона не враховує інформацію з інших рядів. Для вирішення цього завдання можливо визначити ознаки для досліджуваних ЧР та використати їх для прогнозування за алгоритмами машинного навчання, такими як випадковий ліс, градієнтний бустинг, тощо. Проте застосовуючи створені власноруч ознаки, якість прогнозування стає безпосередньо залежати від якості самих ознак. До того ж процес опису ознак може бути трудомістким та неочевидним.

Рішенням може стати застосування методів рекурентних нейронних мереж, які можуть навчатися на декількох ЧР, без використання додаткових ознак. Це важливо коли мова йде про безпеку ІК для ІР. Загалом для виявлення аномалій у даних з систем ІР можна застосувати статистичні методи та методи машинного навчання. Такими ефективним засобами є такі методи як: експонентіальне згладжування, ARIMA (Autoregressive Integrated Moving Average), або LSTM (Long Short-Term Memory).

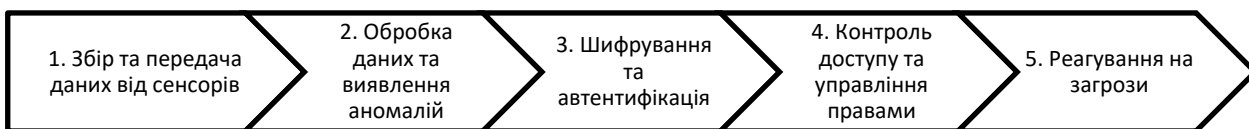
Метод ARIMA є моделлю для аналізу та прогнозування ЧР. В контексті реагування на загрози, метод може виявляти аномалії у ЧР даних, що вказуватиме на потенційні загрози [2]. ARIMA навчається на отриманих даних для розуміння типових патернів та трендів в ЧР, після навчання моделі, стає можливим прогнозування майбутніх значень ЧР. Виявлення аномалій, що потребують уваги є корисним інструментом для виявлення загроз ІК ІР (рис.3.).



Рис. 3 Аномалії або незвичайні патерни оцінки впливу інтерфейсу користувача

Для ІК ІР можна визначити вимірювані характеристики, що відповідають частоті виникнення небезпечних моментів, пов'язаних з розумінням поточної ситуації користувачем та відповідають частоті звернення до окремих функцій ІК, що може вказувати на проблеми з дизайном або недооцінення важливості певних функцій. Можливо відслідковувати послідовності дій, які не передбачені або не очікуються розробниками інтерфейсу, що може вказувати на неочікувані проблеми зі сприйняттям ІК. Кількість помилок введення або незрозумілих дій користувача може свідчити про неінтуїтивність або несправність інтерфейсу.

Моніторинг ІК ІР дозволяє реагувати на «зависання» або довгий час реакції, що може свідчити про проблеми з продуктивністю або стабільністю програмного забезпечення. Про те саме говорить і ризик збільшення або зменшення трафіку, що відправляється через UI. Це може бути попередженням про атаку або несправності в системі.

Перший з недоліків ARIMA полягає у вимогах до рядів даних, а саме того, що для побудови адекватної моделі потрібно не менше 40 спостережень [4], що на практиці не завжди можливо. Іншим недоліком є недостатня адаптивність самих моделей авторегресії, коли після отримання оновлених даних модель необхідно переоцінювати, а часом переідентифіковувати. Ще один недолік полягає в тому, що побудова задовільної моделі вимагає великих витрат часу, але в цьому може допомогти застосування нейронних мереж.

Суттєвим недоліком при роботі з UI є те, що модель ARIMA не враховує екзогенні змінні, які вважаються зовнішніми або заздалегідь заданими та не контролюються моделлю. Вона моделює часовий ряд лише на основі його власних минулих значень, а не включає в себе інші зовнішні чи екзогенні змінні. Тому пропонується використати модель ARIMAX (ARIMA з екзогенними змінними), яка дозволяє включати екзогенні змінні у модель. У ній окрім автокорельованих та зміщених значень залежного ЧР використовуються значення екзогенних змінних для прогнозування [5].

Модель ARIMAX враховує додаткові зовнішні фактори, що можуть впливати на аналізований ЧР. Використання екзогенних змінних у моделях дозволяє краще узгоджувати модель з реальними даними та враховувати додаткові фактори, які можуть впливати на точність прогнозів та розуміння взаємозв'язків у даних.

Розглянуті підходи вирішують завдання забезпечення безпеки ІК ІР на основі реагування на небезпеки зі швидкістю нейронних мереж. Продовженням дослідження має стати розроблення алгоритму попереднього аналізу даних ІК перед застосуванням ARIMAX для кращого розуміння їх структури та властивостей, що дозволить зменшити витрати при урахованні екзогенних змін. Шляхом досягнення цієї мети може стати метод конкатенації даних [6], для конкатенування ЧР і кілька екзогенних змінних у вектор, який може відразу бути поданий на вхід нейронної мережі для прогнозування без додаткової обробки.

Висновки. Застосовуючи засоби аналізу ЧР при оцінці впливу ІК можна виявити різні аномалії, що вказують на потенційні загрози. Запропоновано удосконалення існуючого методу, що дозволить отримати нові результати шляхом розроблення додаткового алгоритму попереднього аналізу та продовжити дослідження у напрямку використання нейромереж.

#### Список використаної літератури:

[1] Han Sun, KieSu Kim, “Evaluation of IoT-Enabled Interactive UI Design Effect Based on the Discrete Mathematical Model”, *Mobile Information Systems*, 2022, 2139754, 7 pages, 2022, <https://doi.org/10.1155/2022/2139754>



- [2] Kwiatkowski, D., Phillips, P. C. B., Schmidt, P., & Shin, Y., "Testing the null hypothesis of stationarity against the alternative of a unit root: How sure are we that economic time series have a unit root?", *Journal of Econometrics*, vol. 54(1-3), 159–178., 1992 [https://doi.org/10.1016/0304-4076\(92\)90104-Y](https://doi.org/10.1016/0304-4076(92)90104-Y)
- [3] Vaia I. Kontopoulou, Athanasios D. Panagopoulos, Ioannis Kakkos, George K. Matsopoulos A Review of ARIMA vs. Machine Learning Approaches for Time Series Forecasting in Data Driven Networks, *Future Internet* 2023, vol. 15(8), 255, 2023 <https://doi.org/10.3390/fi15080255>
- [4] Hanke, J. E., Wichern, D. W. (2013). *Business Forecasting*: Pearson New International Edition. Great Britain: Pearson Education, ISBN:9781292036182
- [5] S. Siami-Namini, N. Tavakoli and A. Siami Namin, "A Comparison of ARIMA and LSTM in Forecasting Time Series," 2018 17th IEEE International Conference on Machine Learning and Applications (ICMLA), Orlando, FL, USA, 2018, pp. 1394-1401, 2018, <https://doi.org/10.1109/ICMLA.2018.00227>
- [6] N. Noreen, S. Palaniappan, A. Qayyum, I. Ahmad, M. Imran and M. Shoaib, "A Deep Learning Model Based on Concatenation Approach for the Diagnosis of Brain Tumor," in *IEEE Access*, vol.8, pp. 55135, 2020, <https://doi.org/10.1109/ACCESS.2020.2978629>

УДК 004.412:519.237.5

## ПЕРВИННА ОБРОБКА ІНФОРМАЦІЇ З МЕТРИК RFC ТА СВО ВЕБ ЗАСТОСУНКІВ, ЩО СТВОРЕНІ ЗА ДОПОМОГОЮ PHP ФРЕЙМВОРКІВ

Приходько А.С. (whiterandrek@gmail.com)

Одеський національний університет імені І. І. Мечникова (Україна)

*В тезах розглядається первинна обробка інформації з метрик RFC та СВО веб застосунків, що створені за допомогою PHP фреймворків, з урахуванням відхилення розподілу цих метрик від двовимірного розподілу Гауса. Для перевірки відхилення двовимірного розподілу цих метрик від нормального використовується критерій Мардіа. Наявність двовимірних викидів у виборці даних з метрик RFC та СВО визначається за методом, який базується на квадраті відстані Махаланобіса для нормалізованих за багатовимірним перетворенням даних. Для нормалізації даних з метрик RFC та СВО застосовується двовимірне перетворення Бокса-Кокса.*

Як відомо [1], для оцінювання складності об'єктно-орієнтованого проектування (ООП) через зв'язки між класами можуть бути використані дві програмні метрики: зв'язаність між об'єктами СВО (Coupling Between Objects) та відгук для класу RFC (the Response for Class). Але на практиці, як правило, ці метрики аналізуються окремо без врахування кореляції між ними, а прийнятні їх значення визначаються лише на рівні класу. Так, для класу значення СВО між 1 та 5 вважається добрим [2], а рекомендоване значення RFC складає від 0 до 50 [3]. Однак, в багатьох випадках між метриками RFC та СВО є суттєва кореляція [4, 5], що призводить до необхідності розглядати ці метрики як двовимірні випадкові величини [5].

В наш час багато веб застосунків створюються за допомогою різних фреймворків, які прискорюють розробку програмного забезпечення, у тому числі і PHP фреймворків, таких як CakePHP, Laravel, Symfony, CodeIgniter та Yii. Зазначене потребує побудови відповідних математичних моделей для оцінювання складності ООП і через зв'язки між класами. Для їх побудови використовують інформацію з метрик RFC та СВО. А це вимагає виконувати первинну обробку інформації (даних) з метрик RFC та СВО веб застосунків, що створюються за допомогою PHP фреймворків. Двовимірний розподіл вказаних метрик суттєво відхиляється від гаусівського, що створює певну проблему первинної обробки даних цих метрик. Це пов'язано з тим, що більшість існуючих методів, які застосовуються при первинній обробці багатовимірних даних (наприклад, методи для визначення багатовимірних викидів), базуються на припущенні про нормальність розподілу.



Тому метою роботи є виконання первинної обробки інформації (даних) з метрик RFC та CBO веб застосунків, що створені за допомогою PHP фреймворків, у разі, коли розподіл цих метрик відхиляється від двовимірного розподілу Гауса.

Для досягнення зазначеної мети необхідно вирішити наступні завдання.

1) Отримати дані з метрик RFC та CBO веб застосунків, що створені за допомогою PHP фреймворків.

2) Перевірити двовимірний розподіл отриманих даних з метрик RFC та CBO на нормальність.

3) Визначити наявність двовимірних викидів у даних з метрик RFC та CBO веб застосунків, що створені за допомогою PHP фреймворків.

4) Здійснити очищення даних з метрик RFC та CBO від двовимірних викидів.

При вирішенні першого завдання за допомогою інструменту PhpMetrics (<https://phpmetrics.org/>) були отримані дані з метрик RFC та CBO для 125 веб застосунків, що створені за допомогою наступних популярних PHP фреймворків: CakePHP, Laravel, Symfony, CodeIgniter та Yii. Ці застосунки розміщені на сайті GitHub (<https://github.com>).

Далі ми перевірили двовимірний розподіл отриманих даних з метрик RFC та CBO на нормальність за допомогою тесту Мардіа (Mardia's test), який базується на багатовимірних асиметрії та ексцесі. Тест показав, що двовимірний розподіл даних відхиляється від гаусівського. Зокрема, на це вказує те, що оцінка двовимірного ексцесу, яка дорівнює 27,35, більша за 9,84 – значення відповідного квантиля нормального розподілу.

Тому в подальшому для визначення наявності двовимірних викидів у даних з метрик RFC та CBO веб застосунків, що створені за допомогою PHP фреймворків, ми використовували метод на основі квадрату відстані Махаланобіса для нормалізованих даних [6]. Як і в [5], нормалізацію даних ми здійснювали за допомогою двовимірного перетворення Бокса-Кокса, оцінювання параметрів якого виконувалося за методом максимальної правдоподібності.

В результаті одна точка даних виявилася двовимірним викидом – це застосунок Grocery CRUD (<https://github.com/scoumbourdis/grocery-crud>), який є бібліотекою PHP і фреймворку CodeIgniter, яка створює повнофункціональну систему CRUD без необхідності налаштування JavaScript або CSS. У порівнянні з іншими застосунками цей мав найменшу кількість класів – всього 11. Зазначена точка даних була відкинута і в подальшому залишилися дані з метрик RFC та CBO для 124 веб застосунків, що створені за допомогою PHP фреймворків.

**Висновки.** Виконана первинна обробка інформації (даних) з метрик RFC та CBO веб застосунків, що створені за допомогою PHP фреймворків, показала, що розподіл цих метрик відхиляється від двовимірного розподілу Гауса, а при визначенні двовимірних викидів може бути застосований метод на основі квадрату відстані Махаланобіса для нормалізованих даних. При цьому нормалізація даних може здійснюватися за допомогою двовимірного перетворення Бокса-Кокса. В подальшому планується використати отримані за результатами первинної обробки очищені дані з метрик RFC та CBO для побудови математичної моделі для визначення складності ООП через зв'язки між класами веб застосунків, що створюються за допомогою PHP фреймворків.

### Список використаної літератури

- [1] S.R. Chidamber, and C.F. Kemerer, “A metrics suite for object-oriented design,” IEEE Transactions on Software Engineering, vol. 20, no. 6, June 1994, pp. 476-493. <http://dx.doi.org/10.1109/32.295895>
- [2] Coupling Between Object classes (CBO) [Online]. Available: <https://objectscriptquality.com/docs/metrics/coupling-between-object-classes-cbo> [Accessed: October 03, 2024].
- [3] Response for Class. [Online]. Available: <https://objectscriptquality.com/docs/metrics/response-for-class> [Accessed: October 03, 2024].
- [4] AJ. Molnar, A. Neamțu, and S. Motogna, “Evaluation of software product quality metrics,” in E. Damiani, G. Spanoudakis, L. Maciaszek. Eds. Evaluation of Novel Approaches to Software Engineering. ENASE 2019. Communications in Computer and Information Science, vol. 1172, Springer, Cham, 2020, pp. 163-187. [https://doi.org/10.1007/978-3-030-40223-5\\_8](https://doi.org/10.1007/978-3-030-40223-5_8)
- [5] S. Prykhodko, N. Prykhodko, and T. Smykodub, “A Joint Statistical Estimation of the RFC and CBO Metrics for Open-Source Applications Developed in Java,” in Proceedings of the 2022 IEEE 17th International Conference on Computer Sciences and Information Technologies (CSIT), Lviv, Ukraine, 2022, pp. 442-445. <https://doi.org/10.1109/CSIT56902.2022.10000457>

[6] S. Prykhodko, N. Prykhodko, L. Makarova, and A. Pukhalevych, “Application of the squared Mahalanobis distance for detecting outliers in multivariate non-Gaussian data,” in *Proceedings of the 2018 IEEE 14th International Conference on Advanced Trends in Radioelectronics, Telecommunications and Computer Engineering (TCSET)*, Lviv-Slavske, Ukraine, 2018, pp. 962-965. <https://doi.org/10.1109/TCSET.2018.8336353>

УДК 004:159.952

## ОСОБЛИВОСТІ ВИКОРИСТАННЯ ШТУЧНОГО ІНТЕЛЕКТУ В КОМП'ЮТЕРНИХ ІГРАХ

Романюк О.Н., Сацюк І.А. (rom8591@gmail.com)

Вінницький національний технічний університет (Україна)

Котлик С.В.

Одеський національний технологічний університет (Україна)

*Розглянуто особливості використання штучного інтелекту в комп'ютерних іграх. Проаналізовано ігри, в яких використовується штучний інтелект. Наведено переваги та негативні наслідки використання штучного інтелекту в ігровій індустрії*

Технології штучного інтелекту постійно вдосконалюються. Розробники ігор прагнуть створити більш реалістичні та інтелектуальні віртуальні персонажі, які можуть приймати складні рішення та адаптуватися до дій гравця. Штучний інтелект (ШІ) [1-4] змінює рівень комп'ютерних ігор, пропонуючи більш складні оточення.

ШІ дозволяє вести себе реалістичніше, відповідати на дії гравця, формувати стратегії. Штучний інтелект може автоматично створювати рівні, карти, завдання, а також текстури та звуки, що значно розширює можливості ігрового світу без потреби в ручній роботі розробників. ШІ аналізує стиль гри користувача і адаптує геймплей так, щоб він відповідав рівню навичок і перевагам гравця. ШІ може використовуватися для створення ігор, які змінюються і адаптуються в реальному часі, реагуючи на дії та вибір гравця, що призводить до унікального досвіду при кожному проходженні.

Штучний інтелект також може використовуватися для автоматизації тестування ігор, знаходження помилок або небалансів у грі перед її випуском. Використання ШІ для розуміння та обробки голосових команд гравців дозволяє створювати більш інтуїтивно зрозумілі та зручні інтерфейси.

Інтеграція ШІ в ігри не тільки покращує враження від гри, але і відкриває нові можливості для створення унікальних ігрових світів.

Штучний інтелект може оптимізувати рендеринг і візуальні ефекти на основі аналізу ігрових сцен, забезпечуючи вищу деталізацію там, де це необхідно, та покращуючи загальну якість зображення без надмірного навантаження на обладнання.

Використання ШІ дозволяє керувати фізичними процесами, такими як розподіл сил, рух та динаміка зіткнень, сприяє створенню реалістичних сценаріїв і взаємодій у віртуальному світі

Штучний інтелект може адаптувати сюжетні лінії та події залежно від виборів та дій гравця, створюючи унікальний досвід для кожного проходження гри.

Технології штучного інтелекту (ШІ) в іграх охоплюють широкий спектр методів та алгоритмів, які використовуються для різноманітних цілей, від розробки контенту до керування поведінкою персонажів.

Нейронні мережі використовуються для створення складних моделей поведінки персонажів, включаючи навчання за допомогою підкріплення, де ШІ навчається оптимальним діям на основі отриманих нагород. Це може включати розробку штучних противників, які здатні адаптуватися до дій гравців.

Машинне навчання використовується для аналізу поведінки гравців і адаптації геймплею. Технології машинного навчання можуть допомогти у створенні динамічних геймплейних систем, які реагують на дії та вподобання гравців.

ШІ може автоматизувати створення великих, складних світів та локацій, що дозволяє генерувати унікальні картки, рівні або навіть сюжети без необхідності ручного втручання розробників.

Штучні нейронні мережі для обробки мови використовуються для створення складних систем діалогу, що можуть вести природніші бесіди з гравцями, адаптуватись до їхніх відповідей та навіть вчитися з попередніх взаємодій.

Експертні системи використовуються для моделювання складної логіки в іграх, дозволяючи некерованим персонажам приймати рішення, які базуються на знаннях про світ та правила гри.

Алгоритми штучного інтелекту можуть аналізувати, як гравці взаємодіють із грою, що допомагає розробникам покращити дизайн гри, зробити більш залучаючий контент та оптимізувати геймплей.

ШІ використовується для створення реалістичних, персоналізованих взаємодій у світах доповненої (AR) та віртуальної реальності (VR), забезпечуючи більш глибоку іммерсію і реалістичність.

Використання штучного інтелекту в комп'ютерних іграх залежить від широкого спектру програмних продуктів, які розробники використовують для створення ігор. Ці інструменти та платформи допомагають інтегрувати складні алгоритми ШІ для підвищення реалізму, інтерактивності та адаптивності ігрових елементів.

Двигун **Unity** для розробки ігор має вбудовані засоби для реалізації ШІ, зокрема, навігаційні меші (NavMesh) для автоматичного планування руху персонажів. Потужний ігровий двигун **Unreal Engine** пропонує розширені можливості для реалізації ШІ, включаючи Behavior Trees та Blackboard системи для створення складних поведінок НПС. Ігровий двигун **CryEngine** пропонує інструменти для імплементації ШІ, такі як динамічне середовище та реалістична фізика. Бібліотеки **TensorFlow** та **PyTorch** машинного навчання дозволяють створювати складні алгоритми ШІ, які можуть бути інтегровані в ігри для забезпечення підвищеної адаптації і персоналізації.

Безкоштовний крос-платформний ігровий двигун **Amazon Lumberyard**, розроблений Amazon, тісно інтегрований з AWS для використання хмарних технологій, включаючи ШІ.

Хмарні платформи **Google Cloud AI** та **Microsoft Azure AI** надають розробникам ігор інструменти та API для впровадження штучного інтелекту, які можуть масштабуватись і адаптуватись до потреб користувачів.

Ці програмні продукти та платформи дозволяють розробникам ефективно інтегрувати штучний інтелект у свої ігри, створюючи більш залучаючі та реалістичні ігрові досвіди.

Ігри, в яких використовується штучний інтелект (ШІ), стали значно популярнішими. Розглянемо деякі з них.

**The Last of Us Part II** - використовує штучний інтелект для створення високого рівня реалістичних взаємодій і поведінки NPC (персонажів, якими не керує гравець), забезпечуючи непередбачувані та складні зустрічі.

**Middle-earth: Shadow of Mordor** і **Shadow of War** - відомі своєю системою Nemesis, яка використовує штучний інтелект для створення унікальних взаємодій з NPC, які "пам'ятають" попередні зіткнення з гравцем і реагують згідно цих взаємодій.

**Alien: Isolation** - використовує два рівні ШІ для керування поведінкою інопланетянина: один рівень керує безпосередніми діями на основі сенсорної інформації, а інший - більш загальною стратегією, допомагаючи створити почуття непередбачуваності.

**F.E.A.R. (First Encounter Assault Recon)** - одна з перших ігор, яка використала штучний інтелект для того, щоб вороги могли діяти тактично, користуватися укриттями та комунікувати між собою для координації атак.

**No Man's Sky** - використовує процедурну генерацію засновану на штучному інтелекті для створення величезного числа унікальних планет, флори, фауни та географічних особливостей.

**DOTA 2** - застосування систем штучного інтелекту, розроблених компанією OpenAI (OpenAI Five), які змогли конкурувати та перемагати професійних гравців, демонструє глибокий рівень тактичного розуміння і співпраці.

При всіх перевагах, які штучний інтелект вносить у розробку та ігровий процес, важливо також звертати увагу на потенційні негативні аспекти його використання.

Інтенсивне використання ШІ може призвести до заміни людських розробників у деяких аспектах розробки ігор, що може зменшити кількість робочих місць або знизити значення людського фактору в творчих процесах.

Надмірне використання ШІ для автоматизації ігрового процесу може призвести до втрати унікальності та оригінальності ігор. Ігри можуть стати передбачуваними та менш цікавими, якщо ШІ буде занадто сильно втручатися у геймплей.

Ігри, що використовують ШІ для аналізу поведінки гравців, можуть несвідомо збирати та обробляти великі обсяги особистих даних, що ставить під загрозу конфіденційність користувачів.

ШІ може бути використаний для створення механізмів, які підсилюють залежність від ігор, стимулюючи гравців проводити більше часу в ігровому процесі або витратити більше грошей.

Використання ШІ для створення екстремально реалістичних сценаріїв або для маніпулювання емоціями гравців може порушувати етичні норми, ставлячи під питання моральні межі в технологічному втручанні у свідомість людини.

### Список використаної літератури

1. Завальнюк Є. К., Романюк О. Н., Майданюк В. П. Використання штучного інтелекту в задачах віртуальної реальності. Матеріали Всеукраїнської науково-практичної Internet-конференції «Автоматизація та комп'ютерно-інтегровані технології у виробництві та освіті: стан, досягнення, перспективи розвитку», м. Черкаси, 11–17 березня 2024 р. Електрон. текст. дані (файл: 0,89 Мбайт). Черкаси, 2024. С. 205-207.
2. Романюк О. Н. Метод спрощеного визначення векторів для задач рендерингу [Електронний ресурс] / О. Н. Романюк, О. В. Романюк, О. О. Яковенко // Тези доповідей Всеукраїнської науково-практичної Інтернет-конференції студентів, аспірантів та молодих науковців «Молодь в науці: дослідження, проблеми, перспективи» (МН-2020), м. Вінниця, 18-29 травня 2020 р. – Електрон. текст. дані. – 2020.
3. С. А. Пойда, О. Н. Романюк, О. П. Бойко Р. Ю. Чехмestrucк, О.В. Романюк. Використання тривимірного моделювання та засобів тривимірної графіки в комп'ютерних іграх. Матеріали III Міжнародної науково-методичної Інтернет-конференції «Проблеми вищої математичної освіти: виклики сучасності (2022)», Вінниця, 11-12 жовтня 2022.
4. О.Н.Романюк Д. О. Корягіна. Використання штучного інтелекту в іграх. // Тези доповідей Всеукраїнської науково-практичної інтернет-конференції «Молодь в науці:дослідження, проблеми, перспективи», Вінниця , 2022, ВНТУ.

УДК 004.891

### ВІЗУАЛІЗАЦІЯ АНАЛІТИЧНИХ РЕЗУЛЬТАТІВ ОЦІНЮВАННЯ ПРОДУКТИВНОСТІ ПРОГРАМНИХ ПРОДУКТІВ

Романюк О.Н., Сторожук Ю.В., Коваленко О.О.(ok@vntu.edu.ua)  
Вінницький національний технічний університет (Україна)

*Представлені результати досліджень видів візуалізації інформації, зокрема результатів оцінювання продуктивності програмних продуктів.*

Отримані результати оцінювання продуктивності програмних продуктів необхідні для того, щоб знайти слабкі місця в роботі програми та сформувані рекомендації для удосконалення ПЗ. Візуалізація дозволяє сформувані комплексну картину продуктивності на основі дошки з показниками, а також деталізувати дані оцінювання за допомогою графіків, діаграм та інших візуальних елементів, зробити зрозумілими складні дані як для розробників, так і для команди підтримки, клієнтів.

Візуалізація даних – це потужний інструмент для аналізу. За допомогою різних бібліотек та інструментів аналітики створюють інтерактивні та комплексні візуалізації для дослідження даних.



Головні переваги візуалізації полягають у більш зрозумілому представленні, виявленні трендів, залежностей тощо.

Серед базових типів візуалізації можна виділити лінійні графіки, гістограми, кругові та пелюсткові діаграми тощо.

Серед більш складних можна виділити теплові карти, які показують розподіл даних за допомогою кольорової шкали, мережеві графіки, дашборди тощо.

При виборі інструментів візуалізації доцільно визначити цільову аудиторію, яка буде використовувати візуалізацію, її мету та типи даних, які будуть візуалізовані.

Для візуалізації використовують спеціалізоване програмне забезпечення: Tableau, Power BI, Qlik Sense, мови програмування – Python (з бібліотеками Matplotlib, Seaborn, Plotly), R; онлайн сервіси.

Візуалізація продуктивності програмного забезпечення є потужним інструментом, який допомагає розробникам, тестувальникам та менеджерам проєктів краще розуміти, як працює програмне забезпечення, виявляти вузькі місця та оптимізувати його роботу. Також така візуалізація може бути використана для команд підтримки програмного продукту у клієнта.

Основні цілі візуалізації продуктивності полягають у моніторингу продуктивності ПЗ в часі, виявлення проблем (наприклад, знаходження модулів або частин коду, які потребують найбільше ресурсів, знаходження способів для покращення показників продуктивності).

Розглянемо приклади візуалізації в середовищі Azure Monitoring. Це потужний інструмент, який дозволяє збирати, зберігати та аналізувати дані роботи хмарних додатків і сервісів. В середовищі можна створювати панелі з різними типами візуалізації, а також використовувати спеціальний інструментарій Kusto Query Language (KQL) для написання складних запитів і створення динамічних візуалізацій.

Application Insights формуються як вбудовані панелі для відстеження основних метрик продуктивності веб-додатків.

Azure Monitor Workbooks дозволяє використовувати готові шаблони для різних сценаріїв, створювати динамічні звіти з фільтрами за різними параметрами.

Типовий моніторинг продуктивності ПЗ передбачає відстеження параметрів використання процесора, пам'яті, дискового простору, мережевого трафіку.

На рис. 1 представлено динаміку зміни метрики DTU. Одиниця транзакцій бази даних (DTU) — це одиниця вимірювання, що представляє змішану міру ЦП, пам'яті, читання та запису. Фізичні характеристики (ЦП, пам'ять, введення-виведення), пов'язані з кожним показником DTU, калібруються за допомогою еталонного тесту, який моделює робоче навантаження бази даних у реальному часі.



Рисунок 1 – Показник DTU

Ефективним є використання теплових карт. На рис. 2 представлені приклади теплових карт, як карта використання процесора бази даних на інформаційній панелі. Кожен шестикутник представляє ціль SQL. Є два логічні сервери, один із шістьма базами даних, а інший із трьома



базами даних. Вторинні репліки високої доступності відображаються на тепловій карті як окремі цілі. Додаткова візуалізація деталізується при виборі зображень.

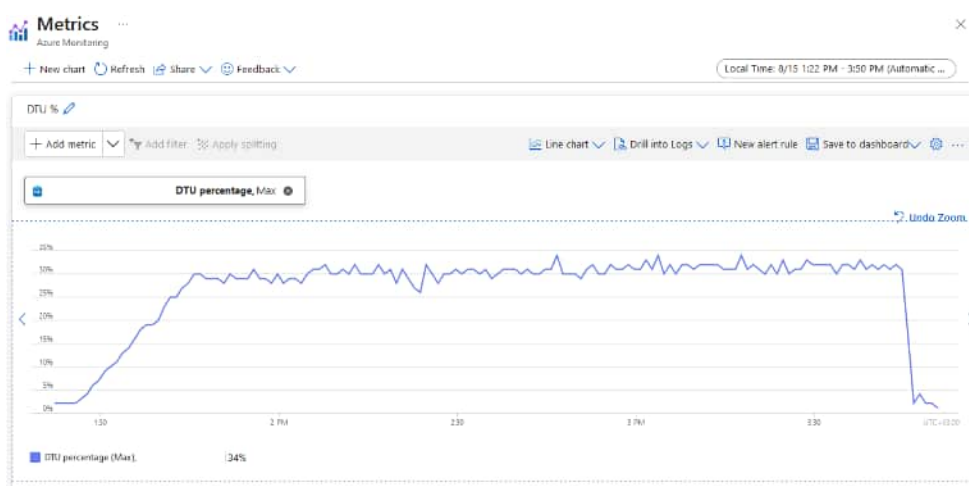

Рисунок 2 – Приклад використання теплових карт

На рис. 3 представлено інформаційну панель ресурсів, за якою можна візуалізувати показники в часі, а також здійснити аналітику за такими параметрами:

- Визначення активних сеансів;
- Показники кількісних даних продуктивності;
- Статистичні показники – використання ресурсів;
- сеансів;
- з’єднань;
- очікувань;
- запитів.

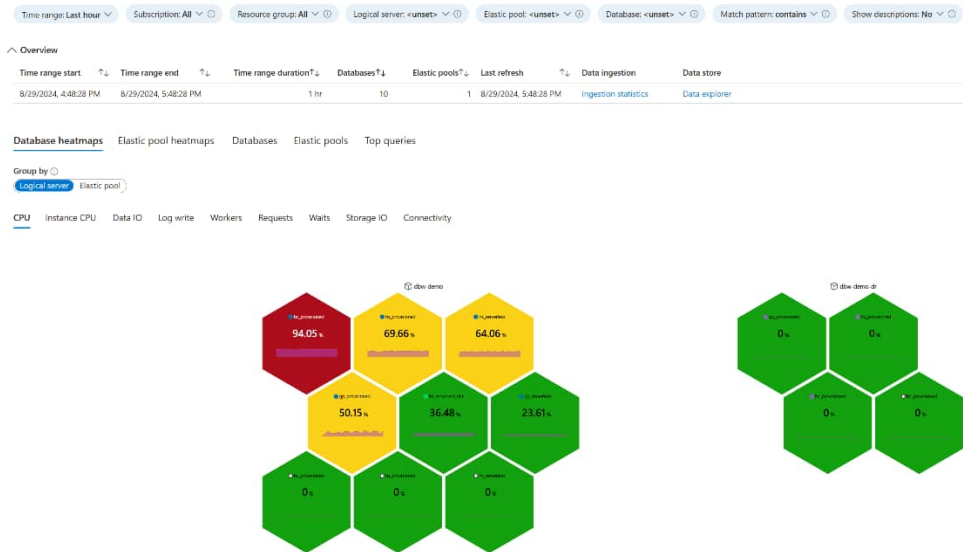

Рисунок 3 – Інформаційна панель

Доцільно також візуалізувати результати виявлення помилок, користувацької активності, моніторингу доступності.

Для отримання ефективних результатів візуалізації доцільно використовувати чіткі заголовки, легенди та підписи, здійснювати фокус на ключових показниках, надавати можливість користувачам фільтрувати дані та змінювати масштаб і перспективу.

Доцільно також формувати декілька варіантів інформаційних моделей з подальшим вибором разом з цільовою аудиторією.

## СПИСОК ВИКОРИСТАНОЇ ЛІТЕРАТУРИ

- 1.Що таке візуалізація даних. Microsoft. Microsoft-365. Visio. 2024. URL: <https://www.microsoft.com/uk-ua/microsoft-365/visio/data-visualization>
2. Azure Monitor. Microsoft. Azure 2024. URL: <https://azure.microsoft.com/en-us/products/monitor>

УДК 004.056;004

## АНАЛІЗ ТА ОЦІНКА ЕФЕКТИВНОСТІ ІСНУЮЧИХ АРХІТЕКТУРНИХ РІШЕНЬ ДЛЯ ПІДВИЩЕННЯ БЕЗПЕКИ JAVA

Савостян В.В (sawostjan@gmail.com)  
Сумський державний університет (Україна)

*У даній роботі проведено комплексний аналіз та оцінку ефективності архітектурних рішень для підвищення безпеки Java-додатків з точки зору проектування та розробки програмного забезпечення. Досліджено вплив різних архітектурних патернів та підходів на загальну безпеку системи. Розроблено методiku оцінки архітектурних рішень за критеріями безпеки, продуктивності та масштабованості. На основі експериментальних даних та теоретичного аналізу запропоновано рекомендації щодо вибору оптимальних архітектурних рішень для різних типів Java-додатків.*

Проектування безпечних програмних систем є однією з ключових задач сучасної розробки програмного забезпечення [1]. Java, як одна з найпопулярніших платформ для створення корпоративних додатків, потребує особливої уваги до архітектурних рішень, які впливають на безпеку системи [3].

Метою даного дослідження є аналіз та оцінка ефективності різних архітектурних підходів з точки зору їх впливу на безпеку Java-додатків, а також розробка рекомендацій щодо їх оптимального застосування в контексті проектування програмного забезпечення.

Дослідження впливу архітектурних рішень на безпеку Java-додатків є комплексним завданням, що вимагає систематичного підходу. Для досягнення мети дослідження було розроблено методологію, що включає теоретичний аналіз, розробку методики оцінки та експериментальну перевірку.

На першому етапі було проведено глибокий аналіз впливу різних архітектурних рішень на безпеку Java-додатків. Особлива увага приділялась ключовим архітектурним підходам: монолітній, багаторівневій, мікросервісній, сервіс-орієнтованій (SOA) та подієво-орієнтованій (Event-Driven) архітектурам [5]. Кожен з цих підходів було розглянуто з точки зору його впливу на ключові аспекти безпеки системи, включаючи ізоляцію компонентів, управління доступом, обробку та валідацію вхідних даних, управління залежностями, а також моніторинг та логування [2].

Наступним кроком стала розробка комплексної методики оцінки ефективності архітектурних рішень. Ця методика враховує не лише аспекти безпеки, але й інші критичні фактори, що впливають на якість та життєздатність програмного забезпечення [6]. Зокрема, були виділені ключові критерії:

1. Безпека оцінюється за показниками стійкості до поширених атак, можливості ізоляції критичних компонентів та ефективності управління доступом.
2. Продуктивність враховує час відгуку системи та ефективність використання ресурсів.
3. Масштабованість оцінюється за здатністю до горизонтального масштабування та легкістю додавання нових функцій.
4. Складність реалізації враховує час розробки та необхідність спеціальних знань.

Для практичної перевірки теоретичних висновків було проведено експериментальне дослідження. В рамках експерименту було розроблено серію прототипів Java-додатків, кожен з яких реалізовував один з досліджуваних архітектурних підходів. Усі прототипи мали ідентичний базовий функціонал, що включав автентифікацію користувачів, обробку даних та взаємодію з

базою даних. Це дозволило провести об'єктивне порівняння різних архітектурних рішень в контрольованих умовах.

Кожен прототип був підданий ретельному тестуванню за розробленою методикою оцінки. Результати цього тестування дозволили не лише оцінити ефективність кожного архітектурного підходу за визначеними критеріями, але й виявити специфічні сильні та слабкі сторони кожного рішення в контексті безпеки Java-додатків.

На основі результатів теоретичного аналізу та експериментальної перевірки було сформульовано ряд практичних рекомендацій щодо вибору оптимальних архітектурних рішень для різних типів Java-додатків. Ці рекомендації враховують специфіку різних типів проектів, їх масштаб, вимоги до безпеки та інші ключові фактори.

Експериментальна частина дослідження включала розробку та аналіз прототипів Java-додатків, що реалізують різні архітектурні підходи. Кожен прототип був оцінений за розробленою методикою, яка враховувала аспекти безпеки, продуктивності, масштабованості та складності реалізації. Результати експериментів представлені в таблиці 1.

Таблиця 1. Порівняння ефективності архітектурних рішень

Архітектурне рішення	Безпека	Продуктивність	Масштабованість	Складність реалізації
Монолітна	6/10	9/10	4/10	3/10
Багаторівнева	8/10	7/10	7/10	5/10
Мікросервісна	9/10	6/10	9/10	8/10
SOA	8/10	7/10	8/10	7/10
Event-Driven	7/10	8/10	8/10	6/10

Аналіз результатів експерименту виявив ряд важливих закономірностей. Монолітна архітектура, хоча і забезпечує високу продуктивність, але демонструє найнижчі показники безпеки та масштабованості серед усіх досліджених підходів. Це пояснюється тісним зв'язком компонентів та складністю ізоляції критичних частин системи. Багаторівнева архітектура показала збалансовані результати за всіма критеріями, що робить її оптимальним вибором для широкого спектру Java-додатків. Вона забезпечує достатній рівень безпеки завдяки чіткому розділенню компонентів, зберігаючи при цьому відносну простоту реалізації.

Мікросервісна архітектура продемонструвала найвищі показники безпеки та масштабованості. Це досягається завдяки високому рівню ізоляції компонентів та можливості незалежного масштабування окремих сервісів [7]. Однак, ця архітектура також виявилася найскладнішою в реалізації, що може бути критичним фактором для невеликих проектів або команд з обмеженими ресурсами.

Сервіс-орієнтована (SOA) та подієво-орієнтована (Event-Driven) архітектури показали схожі результати, з незначною перевагою SOA в аспектах безпеки та масштабованості, а Event-Driven - у продуктивності. Обидва підходи демонструють хороший баланс між усіма оціненими критеріями, що робить їх привабливими для складних розподілених систем.

Важливим спостереженням є те, що жодна з архітектур не забезпечує одночасно найвищі показники за всіма критеріями. Це підкреслює необхідність ретельного вибору архітектурного рішення з урахуванням специфіки конкретного проекту.

На основі отриманих результатів були сформульовані рекомендації щодо вибору архітектурних рішень для Java-додатків. Для невеликих проектів з помірними вимогами до безпеки оптимальним є використання багаторівневої архітектури. Для великих розподілених систем з високими вимогами до безпеки та масштабованості рекомендується розглянути мікросервісну архітектуру, враховуючи при цьому підвищену складність її реалізації. SOA та Event-Driven архітектури є хорошим вибором для систем з інтенсивним обміном даними між компонентами. Незалежно від обраної архітектури, критично важливим є дотримання принципу "безпека через дизайн" (Security by Design), який передбачає врахування аспектів безпеки на всіх

етапах розробки [3]. Рекомендується також впроваджувати додаткові практики для підвищення безпеки, такі як використання патернів безпеки, регулярне оновлення залежностей та впровадження механізмів моніторингу та аудиту [4].

Проведене дослідження дозволило поглибити розуміння впливу архітектурних рішень на безпеку Java-додатків та надати практичні рекомендації для розробників. У подальших дослідженнях планується розширити аналіз впливу архітектурних рішень на специфічні аспекти безпеки, такі як управління сесіями та захист від атак на рівні представлення даних, а також розробити формальну модель для оцінки безпеки архітектури Java-додатків на етапі проектування.

#### Список використаної літератури

1. OWASP, "Top 10 Web Application Security Risks," 2021. [Online]. Available: <https://owasp.org/Top10>. [Accessed: Oct. 10, 2024].
2. M. Schinz and P. Haller, "Architectural patterns for secure systems," in *Proc. 11th European Conf. Pattern Lang. Programs*, 2019, pp. 23–35.
3. S. Smith, *Secure by Design: Principles and Patterns for Building Secure Applications in Java*. O'Reilly Media, 2020.
4. J. Humble and D. Farley, *Continuous Delivery: Reliable Software Releases through Build, Test, and Deployment Automation*. Addison-Wesley Professional, 2010.
5. M. Richards, *Software Architecture Patterns*. O'Reilly Media, 2015.
6. G. McGraw, *Software Security: Building Security In*. Addison-Wesley Professional, 2006.
7. D. Bernstein, "Containers and cloud: From LXC to Docker to Kubernetes," *IEEE Cloud Comput.*, vol. 1, no. 3, pp. 81–84, 2014.
8. E. Gamma, R. Helm, R. Johnson, and J. Vlissides, *Design Patterns: Elements of Reusable Object-Oriented Software*. Addison-Wesley Professional, 1994.

УДК 004.652

### РОЗРОБКА ПЗ ДЛЯ ПОБУДОВИ ДЕРЕВА ОБ'ЄКТІВ XML-ФАЙЛІВ

Савченко С. Я., Сакалюк О. Ю., Попков Д. М. (ss4vchenk0@gmail.com),  
Одеський національний технологічний університет (Україна)

*У цій роботі розглянуто розробку програми для аналізу та візуалізації структури XML-файлів. Програма забезпечує зручний інтерфейс для побудови деревоподібної моделі об'єктів, що полегшує сприйняття інформації та дозволяє користувачам перевіряти коректність даних. Використані бібліотеки Python, такі як `xml.etree.ElementTree` та `tkinter`, забезпечують ефективність і надійність програми для роботи з великими обсягами XML-даних.*

XML – популярна мова розмітки для структурування та обміну даними, але складність структур XML-файлів може ускладнювати їх аналіз і перегляд. У рамках роботи було створено програму для аналізу та графічного відображення XML-файлів. Основні функції програми включають аналіз XML-файлу з побудовою дерева об'єктів, графічне представлення цієї структури, а також перевірку відповідності формату вхідного XML.

Метою дослідження є розробка програми для аналізу та обробки вхідного XML-файлу з можливістю побудови його деревоподібної структури об'єктів та графічного відображення цього дерева. Завдання, для досягнення поставленої мети, полягали в забезпеченні ефективного аналізу XML-файлів, розробці інтуїтивного графічного інтерфейсу для відображення структури XML та додаванні функції перевірки формату файлів.

Зростання обсягу даних у сучасному світі зумовило потребу в ефективній їх обробці та аналізі. XML (eXtensible Markup Language) широко використовується для структурування та обміну даними, що забезпечує його застосування в різних сферах, зокрема в інформаційних технологіях, біології, хімії, медицині тощо. Інформаційні технології відіграють ключову роль у цій галузі, а розробка програмного забезпечення для спрощення аналізу та обробки XML-файлів сприяє підвищенню ефективності роботи з великими обсягами даних. Належна обробка та аналіз XML-даних є важливим завданням в умовах сучасного інформаційного суспільства, а інформаційні технології значно спрощують та покращують цей процес у багатьох галузях [1].

Основними проблемами у даній предметній галузі пов'язані з обробкою та аналізом XML даних, включаючи у себе великі обсяги даних, нерегулярності у структурі файлів, проблеми безпеки та конфіденційності. Для досягнення мети було визначено вимоги до ПЗ. Програма має виконувати аналіз вхідного XML-файлу та створювати графічне відображення його деревоподібної структури об'єктів. Графічний інтерфейс повинен бути інтуїтивно зрозумілим і забезпечувати зручний огляд структури даних. Додатково, програма повинна включати механізм перевірки відповідності формату вхідного XML-файлу, сповіщаючи користувача про виявлені помилки у разі їх наявності.

Основні етапи реалізації включають: аналіз вимог до програмного продукту, проектування архітектури, розробку, тестування та налагодження. Перший етап, аналіз вимог, є ключовим, оскільки на ньому детально уточнюються функціональні та нефункціональні вимоги до системи. Після цього створюється загальна архітектура, яка визначає структуру системи, вибір основних компонентів та їх взаємозв'язки, забезпечуючи ефективну обробку XML-даних і графічне відображення. Далі проводиться розробка, де реалізуються алгоритми аналізу XML-даних, побудови дерева об'єктів і створення графічного інтерфейсу.

Таблиця 1 – Процедури та функції ПЗ

№	Процедури/функції	Опис
1.	Відкриття XML-файлу	Відкриття XML-файлу для читання, що здійснюється за допомогою бібліотеки <i>xml.etree.ElementTree</i> [2] у Python, яка дозволяє завантажувати XML-файл у вигляді дерева об'єктів у пам'ять.
2.	Аналіз файлу	Після відкриття файлу його структуру необхідно проаналізувати, що можна зробити за допомогою рекурсивного алгоритму, який обходить дерево об'єктів та створюватиме новий вузол для кожного об'єкта.
3.	Побудова дерева об'єктів	Після аналізу структури файлу будується дерево об'єктів, використовуючи ту ж бібліотеку <i>xml.etree.ElementTree</i> [2].
4.	Відображення інтерфейсу	На завершальному етапі дерево об'єктів відображається користувачеві. Для цього використовується бібліотека <i>tkinter</i> [3] у Python, яка дозволяє створювати графічний інтерфейс користувача.

На етапі тестування та налагодження перевіряється працездатність системи та проводяться тестові сценарії для забезпечення коректної роботи програми. Кожен з цих етапів відіграє важливу роль у успішній реалізації програмного продукту.

З постановки задачі можна виокремити такі процедури та функції (табл.1): відкриття XML-файлу, його аналіз, побудова дерева об'єктів і відображення інтерфейсу. Ця програма дозволяє зручно перевіряти коректність даних у XML-файлах. За її допомогою можна отримати дані файлу у вигляді деревоподібної структури, що полегшує сприйняття інформації.

Лістинг коду розробленого ПЗ запропоновано нижче (лістинг 1).

Лістинг 1 – Код програмного засобу

```
import xml.etree.ElementTree as ET
import tkinter as tk
from tkinter import messagebox, filedialog
import tkinter.ttk as ttk
import queue
```

```
class XMLViewer:
    def __init__(self, master):
        self.master = master
        self.master.title("XML Viewer")
        self.master.geometry("800x600")
```



```

self.tree = ttk.Treeview(master)
self.tree.pack(expand=True, fill=tk.BOTH)

load_button = tk.Button(master, text="Load XML", command=self.load_xml)
load_button.pack()

def load_xml(self):
    file_path = filedialog.askopenfilename(filetypes=[("XML files", "*.xml")])

    if file_path:
        try:
            tree = ET.parse(file_path)
            root = tree.getroot()
            self.display_tree(root)
        except ET.ParseError:
            messagebox.showerror("Error", "Invalid XML file format.")

def display_tree(self, element, parent_node=None):
    node_text = self.get_node_text(element)

    if parent_node:
        node_id = self.tree.insert(parent_node, "end", text=node_text)
    else:
        node_id = self.tree.insert("", "end", text=node_text)

    for child in element:
        self.display_tree(child, node_id)

def get_node_text(self, element):
    node_text = f"{element.tag}"
    if element.attrib:
        node_text += f" ({', '.join([f'{k}={v}' for k, v in element.attrib.items()])})"
    if element.text:
        node_text += f" - {element.text.strip()}"
    return node_text

if __name__ == "__main__":
    root = tk.Tk()
    xml_viewer = XMLViewer(root)
    root.mainloop()

```

Отже, в результаті виконаної роботи було розроблено програму для аналізу XML-файлів, що дозволяє зручно візуалізувати та перевіряти їхню структуру. Основною метою проекту було створення інструмента, здатного забезпечити ефективний аналіз та відображення дерева об'єктів у XML-файлі, що значно спрощує роботу з великими обсягами даних. Програма реалізує ключові функції, включаючи завантаження XML-файлу, аналіз його структури, побудову деревоподібної моделі та графічне відображення даних для користувача.

Важливим досягненням роботи стало створення інтуїтивно зрозумілого інтерфейсу, який дозволяє користувачеві легко отримувати інформацію про вміст XML-файлу. Додатково, програма забезпечує функцію перевірки правильності формату XML-файлу, що підвищує її практичну цінність, особливо в умовах необхідності обробки великих обсягів даних з різних джерел.

Завдяки використанню сучасних бібліотек Python, таких як *xml.etree.ElementTree* та *tkinter*, вдалося досягти оптимальної функціональності та надійності роботи програми. Програма може

бути корисною у сфері інформаційних технологій, де XML використовується для структурування та передачі даних. Перспективи подальшого розвитку включають розширення функціональності для підтримки більш складних форматів файлів та інтеграцію додаткових засобів аналізу та візуалізації.

### Список використаної літератури

- [1] А. М. Сергієнко, М. М. Орлова та О. А. Молчанов, «Апаратно-програмна обробка XML-документів», *Електрон. моделювання*, т. 42, № 1, с. 33–50, 2020. Дата звернення: 9 жовт. 2024. [Онлайн]. Доступно: <https://doi.org/10.15407/emodel.42.01.033>
- [2] “xml.etree.ElementTree – The ElementTree XML API”. Python Software Foundation. Дата звернення: 9 жовт. 2024. [Онлайн]. Доступно: <https://docs.python.org/3/library/xml.etree.elementtree.html>
- [3] “tkinter — Python interface to Tcl/Tk”. Python Software Foundation. Дата звернення: 9 жовт. 2024. [Онлайн]. Доступно: <https://docs.python.org/uk/3/library/tkinter.html>

УДК 004.8

## РОЗРОБКА ГЕОПРОСТОРОВОЇ МУЛЬТИАГЕНТНОЇ СИСТЕМИ ДЛЯ ОПТИМІЗАЦІЇ ТРАНСПОРТНИХ МЕРЕЖ

Саланчій Т.О., Бойко Н.І.  
Національний університет «Львівська політехніка» (Україна)

**Анотація.** Робота присвячена розробці геопросторової мультиагентної системи для оптимізації транспортних мереж із використанням еволюційної стратегії. Основна мета дослідження полягає у створенні ефективної системи керування транспортними потоками для зниження загальної вартості мережі із мінімізацією середньої відстані між точками. У роботі застосовується еволюційна стратегія, яка дозволяє знаходити оптимальні рішення в складних системах. Для порівняння також використовується алгоритм слизу, що імітує природний механізм самоорганізації, характерний для слизовика *Physarum polycephalum*. Результати дослідження включають порівняння ефективності еволюційної стратегії та алгоритму слизу у вирішенні задач оптимізації транспортних мереж, а також оцінку їх продуктивності за ключовими метриками, такими як середня відстань та загальна вартість мережі.

**Abstract.** The work is dedicated to the development of a geospatial multi-agent system for optimizing transport networks using an evolutionary strategy. The main goal of the research is to create an efficient traffic flow management system to reduce the overall network cost while minimizing the average distance between points. The study applies an evolutionary strategy that allows for finding optimal solutions in complex systems. For comparison, a slime algorithm is also used, which simulates the natural self-organization mechanism characteristic of the slime mold *Physarum polycephalum*. The research results include a comparison of the efficiency of the evolutionary strategy and the slime algorithm in solving transport network optimization problems, as well as an assessment of their performance based on key metrics such as average distance and overall network cost.

**Keywords:** Geospatial multi-agent system, optimization of transportation networks, evolution strategy

**Ключові слова:** геопросторова мультиагентна система, оптимізація транспортних мереж, еволюційна стратегія.

**Вступна частина.** У сучасному світі зростає значущість транспортних мереж як ключового елемента інфраструктури, який забезпечує ефективний рух людей та товарів. Оптимізація цих мереж стає важливою проблемою з погляду як громадського здоров'я, так і економічного розвитку. У цьому контексті розробка геопросторової мультиагентної системи для оптимізації транспортних мереж стає актуальним завданням, що вимагає інноваційних підходів та новаторських рішень. У зв'язку зі складністю та динамічністю транспортних мереж, традиційні методи управління їх роботою стають все менш ефективними. Тому актуальним є використання

новітніх підходів, зокрема, геопросторових мультиагентних систем. Ці системи дозволяють моделювати складні взаємодії між різними агентами та враховувати топологічні особливості.

Для того, щоб зрозуміти існуючі підходи до вирішення цих проблем, під час цієї роботи ми розглянули існуючі літературні джерела для порівняння методів планування дорожніх мереж. Було проаналізовано 10 наукових статей, які висвітлюють різні методи оптимізації транспортних систем, включаючи евристичні підходи, оптимізаційні алгоритми із багатьма параметрами та фрактальний аналіз дорожніх мереж. Основна увага була зосереджена на ефективності, стійкості та обчислювальній складності запропонованих методів.

Деякі дослідження пропонують інноваційні рішення для зменшення вартості та оптимізації транспортних маршрутів, але водночас стикаються з обмеженнями. Одним із основних недоліків виявлених під час аналізу наукових джерел є обмежена можливість універсального застосування існуючих методів до реальних транспортних систем. Багато алгоритмів та моделей, представлених у дослідженнях, добре працюють в ідеалізованих умовах, однак їх адаптація до складніших сценаріїв або більш динамічних мереж вимагає додаткових зусиль. Іншим недоліком є значна обчислювальна складність деяких підходів, що може обмежити їх практичне застосування в реальних умовах. Також відсутність порівняльного аналізу з іншими методами або нестача конкретних критеріїв оцінки ефективності алгоритмів створюють додаткові труднощі у виборі оптимальних рішень для планування транспортних мереж.

**Мета роботи** полягає в розробці геопросторової мультиагентної системи для оптимізації транспортних мереж із застосуванням еволюційної стратегії. Досягнення цієї мети передбачає вирішення таких завдань, як дослідження предметної області, аналіз існуючих підходів та алгоритмів, вибір архітектури і розробка алгоритму на основі еволюційної стратегії, розробка системи для реалізації цього алгоритму, а також апробація готового рішення з демонстрацією результатів на тестових даних.

**Основна частина.** У даній роботі застосовано метод еволюційної стратегії для оптимізації дорожніх мереж. Алгоритм починається з формування мінімального кістякового дерева (МКД), яке виступає базовою транспортною мережею, що з'єднує ключові пункти з мінімальними витратами. Для подальшого вдосконалення мережі до МКД додаються нові шляхи, які представляють можливі варіанти розширення інфраструктури. Алгоритм дає можливість враховувати реальні умови, такі як пошкоджені дороги або складні природні ландшафти, що впливають на ціну будівництва.

Оцінка варіантів мережі базується на кількох критеріях, серед яких мінімізація загальної довжини доріг, скорочення максимальної відстані між точками та штрафи за надлишкові шляхи. За допомогою операцій кросоверу та мутації мережа поступово вдосконалюється через кілька поколінь агентів, що дозволяє знаходити оптимальні рішення для побудови ефективної транспортної системи.

Для проведення експериментів було використано модифікований набір даних з координатами станцій метро Токіо, взятий із відкритого проекту SlimeMould. Оригінальний набір даних використовував формат GeoJSON для представлення просторових даних. Проте, для цілей цієї роботи він був перетворений у більш зручний для аналізу формат — pandas DataFrame, приклад даних зображено у табл. 1.

Таблиця 1. Приклад модифікованого набору даних

node	lon	lat	x	y
0	118,86	32,04	201	163
1	118,78	32,05	116	174
2	118,98	32,09	320	208
4	118,79	32,04	127	166

Цей набір містить координати станцій метро у вигляді широти та довготи та координати (x,y), що дозволяє ефективно моделювати та аналізувати транспортну інфраструктуру Токіо, на рис 1 зображено графік цих точок, червона точка це станція метро, а номер біля неї це значення node, котре працює як id.



Рис 1 Графік розташувань станцій метро у Токіо

Використовуючи цей набір даних було проведено експерименти для пошуку оптимальних параметрів. З використанням оптимальних параметрів було проведено порівняння ефективності розробленого методу із методом симуляції росту слизу. Для порівняння також було включено справжню систему токійського метро як еталонний приклад.

Оцінка результатів проводилася за критерієм середньої відстані між кожною парою точок. Це дозволило виявити, наскільки оптимальні шляхи, знайдені алгоритмами, відповідають реальним транспортним шляхам і чи можуть вони забезпечити ефективніше сполучення між станціями, порівняно з уже існуючою мережею метро. Плани метро наведено на рис 2 рис 3, рис 4,

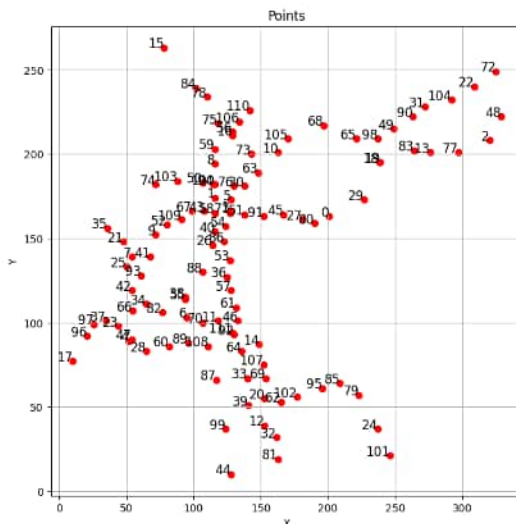

Рис 2 Система метро Токіо



Рис 3 Метод слизу

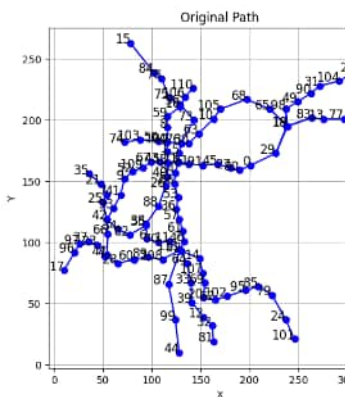

Рис 4 Розроблений метод

З проведеного порівняння ефективності роботи методів видно, що кожен алгоритм демонструє різні результати щодо середньої відстані між парами точок. Справжня система токійського метро, яка виступала еталоном, показала оцінку 157.15. Алгоритм слизу, хоч і виявив певні оптимальні шляхи, мав вищу оцінку — 198.40, що свідчить про меншу ефективність у порівнянні з еталоном. Натомість розроблений метод, використовуючи еволюційну стратегію, показав найкращий результат з оцінкою 153.88. Результати наведено у табл. 2.

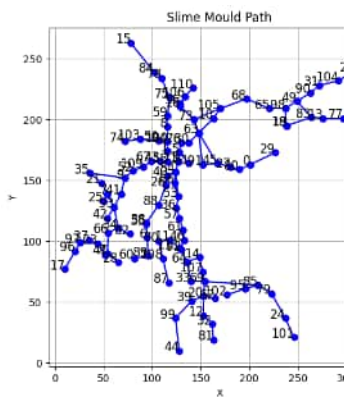
Таблиця 2. Таблиця порівняння ефективності методів

Метод	Середня відстань
Еталон (Токійське метро)	157.15
Метод слизу	198.40
Розроблений метод	153.88

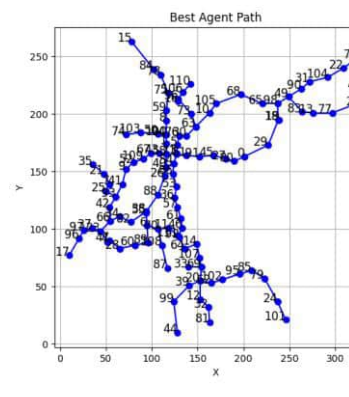
На основі проведених порівняльних досліджень розроблений метод, заснований на еволюційній стратегії з використанням 25 агентів і 15 епох, продемонстрував найвищу ефективність. Він забезпечив кращу середню відстань між станціями порівняно з реальною системою токійського метро, що свідчить про його перспективність для подальшого використання в оптимізації транспортних мереж.

**Висновки.** У ході цього дослідження проведено детальний аналіз наукових джерел, присвячених оптимізації транспортних мереж та мультиагентним системам. Було виявлено, що багато сучасних підходів, таких як евристичні методи та оптимізаційні алгоритми із багатьма параметрами, часто демонструють високу ефективність у контрольованих умовах, проте стикаються зі значними труднощами при адаптації до складних і динамічних реальних мереж. Особливо це стосується транспортних систем великих мегаполісів, де різкі зміни інфраструктури та непередбачувані ситуації можуть значно впливати на ефективність цих методів.

Аналіз літератури також показав, що чимало існуючих рішень мають обмежену здатність до масштабування і зазнають труднощів з обчислювальною складністю при великих обсягах даних. Деякі з найпоширеніших підходів, таких як фрактальний аналіз транспортних мереж, виявилися недостатньо ефективними в умовах високої динаміки й неоднорідності топології доріг.

Запропонований у роботі метод оптимізації, який базується на еволюційній стратегії, вирішує ці проблеми завдяки мультиагентній системі, що дозволяє моделювати реальні умови й враховувати геопросторові особливості місцевості. Перевага цього підходу полягає в здатності агентів до самоорганізації та поступової оптимізації транспортних мереж через ітеративне вдосконалення моделей. Порівняно з існуючими підходами, розроблена система пропонує більш гнучке та адаптивне рішення, яке знижує обчислювальні витрати й підвищує ефективність роботи мережі.

Таким чином, розроблене рішення, базоване на аналізі літератури та запропонованих інноваційних підходах, забезпечує високу ефективність для складних і динамічних транспортних мереж, відкриваючи нові перспективи для подальшого розвитку і впровадження у реальних інфраструктурних проектах.

## СПИСОК ВИКОРИСТАНИХ ДЖЕРЕЛ

1. Heinze-Deml, C., Carlier, J., & Mesa, J.A. (2024). Imitation-regularized optimal transport on networks: provable robustness and application to logistics planning. arXiv preprint arXiv:1906.07114.
2. Bonneel, N., & Rubinstein, R. (2019). Heuristic Optimal Transport in Branching Networks. arXiv preprint arXiv:1906.07115. (arXiv)
3. Li, X., & Wang, J. (2021). NC-MOPSO: Network centrality guided multi-objective particle swarm optimization for transport optimization on networks. arXiv preprint arXiv:1906.07117.
4. Wang, Y., & Zhang, J. (2021). Ride-hailing and transit accessibility considering the trade-off between time and money. *Transportation Research Part A: Policy and Practice*, 121, 1-12.
5. Gao, Y., & Zhang, J. (2024). Convergence properties of optimal transport-based temporal networks. *Physical Review E*, 99(5), 052301
6. Li, X., & Wang, J. (2023). Research on Urban Road Network Evaluation Based on Fractal Analysis. 2019 IEEE 9th Annual Computing and Communication Workshop and Conference (CCWC), 1-6.
7. Nature-Inspired Algorithms in Optimization: Introduction, Hybridization and Insights [Електронний ресурс] <https://arxiv.org/pdf/2401.00976>
8. Slime Mould Algorithm [Електронний ресурс] <https://www.mdpi.com/2313-7673/9/1/31>
9. SlimeMould проект [Електронний ресурс] <https://github.com/MoeBuTa/SlimeMould>



## ВЕБДОДАТОК ДЛЯ АДАПТАЦІЇ ТА ДОПОМОГИ БЕЗДОМНИМ ТВАРИНАМ ЯК СУЧАСНИЙ ІНСТРУМЕНТ РОБОТИ ПРИТУЛКУ

Сергієнко А.В., Балалаєва О.Ю., Банбан Д.О. (sergienko\_a\_v@pstu.edu, balalaevaeu@gmail.com, bantik.dasha@gmail.com)

ДВНЗ «Приазовський державний технічний університет» (Україна)

*У роботі наведено результати створення вебдодатку притулку для тварин, що представляє собою повноцінну функціональну систему, придатну для використання в реальних проєктах. Вебзастосунок сприяє покращенню процесів адаптації та надання медичної допомоги, здійснення благодійних внесків та отримання рекомендацій, а також надає можливість зручної та швидкої взаємодії з організаціями чи притулками.*

Сучасне суспільство стикається з проблемою безпритульних тварин, і притулки для тварин відіграють важливу роль у вирішенні цього соціального виклику. Проблема бездомності тварин в всьому світі, в тому числі й в Україні, є важливим соціальним викликом, що супроводжується численними аспектами, включаючи відсутність сталого та безпечного місця проживання для тварин, а також обмежений доступ до необхідної медичної допомоги

Даний проєкт спрямований на створення вебдодатку для притулку для тварин, має за мету допомогти вирішенню цієї проблеми, забезпечуючи усім тваринам можливість знаходження люблячих та відповідальних власників, а також необхідну медичну допомогу та захист. Він об'єднує два ключових гравці – любителів тварин і фахівців з програмування, які спрямовують свої зусилля на досягнення гуманних та соціальних цілей.

Команда проєкту постійно розширюється та передбачає наявність різних спеціалістів: розробники програмного забезпечення, дизайнерів інтерфейсу, тестувальників, а також фахівців з аналізу даних та зоологічні консультантів.

Адаптація та допомога тваринам, здійснювана через вебдодаток, є важливим кроком у напрямку полегшення та оптимізації процесів для ефективної адаптації та допомоги тваринам. Вебдодаток створює можливість для потенційних власників отримати повний обсяг інформації про кожну тварину, включаючи їхні особливості, потреби та характер, що стимулює свідомий вибір. Важливий аспект полягає у впровадженні онлайн-механізмів для надання допомоги тваринам. Користувачі можуть здійснювати благодійні внески, надавати рекомендації та взаємодіяти з організаціями чи притулками через вебінтерфейс. Це забезпечує ефективну комунікацію усіх, хто зацікавлений у допомозі тваринам

Для розробки вебдодатку було обрано наступні інструменти: PHP, HTML, CSS, JavaScript, PHPMyAdmin. Розроблено базу даних MySQL, яка включає таблиці для зберігання інформації про товари, категорії, замовлення та користувачів, включаючи адміністраторів.

Вебдодаток для притулку бездомних тварин є центральним інструментом для ведення обліку та спілкування з потенційними усиновлювачами. У проєкті реалізовані наступні функціональні можливості:

- перегляд профілів тварин: користувачі можуть переглядати детальну інформацію про кожну тварину в притулку, включаючи фотографії, вік, породу, стать та характеристики;
- пошук тварин за різними критеріями: користувачі мають можливості швидкого та зручного пошуку тварин за різними критеріями (вид тварини, вік, стать, порода тощо);
- реєстрація та авторизація користувачів;
- форма заявки на усиновлення: користувачі заповнюють заявки на усиновлення тварин, вказуючи свої контактні дані та мотивацію для усиновлення.
- відгуки та оцінки: користувачі можуть залишати відгуки та оцінки про тварин, з якими вони взаємодіяли, що допоможе іншим користувачам у прийнятті рішення щодо усиновлення.
- управління профілями користувачів: адміністратор може переглядати та керувати профілями користувачів, зокрема, блокувати або видаляти облікові записи користувачів, які порушують правила користування.
- управління інформацією про тварин та заявками на усиновлення з боку адміністратора;

– повідомлення та сповіщення: система має засоби для сповіщення користувачів про статус їхніх заявок, нових тварин в притулку та інших важливих подій.

Таким чином, реалізовані функціональні можливості дозволили створити повноцінну та ефективну платформу для притулку бездомних тварин, що забезпечить зручну та ефективну взаємодію між притулком, користувачами та тваринами.

### Список використаної літератури

[1] «Притулок для тварин», Сіріус. [Online]. Available: <https://dogcat.com.ua/> [Accessed: September 15, 2024].

[2] PetHelp – Всеукраїнська база притулків домашніх тварин. [Online]. Available: <https://pethelp.com.ua/> [Accessed: September 03, 2023].

[3] Притулок для безхатніх тварин «В добрі руки». [Online]. Available: <https://dobri-ruky.com.ua/> [Accessed: September 15, 2024].

[4] «Створення веб-додатку: основні аспекти ефективної розробки веб-сайту», Web Book website development, 20.07.2023. Available: <https://webbookstudio.com/ua/articles/building-a-web-application-key-considerations-for-efferctive-website-development/> [Accessed: September 15, 2024].

УДК 004.75:004.8

## ОПТИМІЗАЦІЯ ХМАРНИХ ІНФОРМАЦІЙНИХ СИСТЕМ ЧЕРЕЗ МУЛЬТИТЕНАНТНУ АРХІТЕКТУРУ

Сердюк Н.М. (nataliya.serdyuk@nure.ua)  
Харківський національний університет радіоелектроніки

*У роботі розглядаються мультитенантна архітектура як оптимізація хмарних інформаційних систем через зниження витрат на інфраструктуру та спрощення управління системами, оскільки один сервер може обслуговувати кілька клієнтів. Також запропонована архітектура збільшує швидкість впровадження нових клієнтів. Розглядаються і виклики, які полягають в управлінні сегментацією даних, що вимагає додаткових зусиль для забезпечення безпеки. Підвищене навантаження одного великого клієнта може негативно вплинути на продуктивність інших, що потребує ретельного моніторингу і управління ресурсами. З іншого боку, обслуговування з одним розгортанням може бути простішим, але ризики, пов'язані з внесенням змін, можуть вплинути на всю клієнтську базу.*

**Постановка задачі.** Мультитенантна архітектура — це підхід до розробки програмних систем, який дозволяє одночасно обслуговувати кілька клієнтів (тенантів) за допомогою однієї інфраструктури. Кожен тенант має власні дані та налаштування, але всі вони використовують спільні ресурси системи.

Мультитенантна архітектура вирішує кілька важливих проблем, з якими стикаються підприємства, що використовують хмарні технології. По-перше, вона забезпечує значне зниження витрат на інфраструктуру, оскільки кілька клієнтів можуть використовувати спільні ресурси, що особливо вигідно для малих і середніх підприємств, які не можуть собі дозволити підтримувати окрему інфраструктуру для кожного клієнта. Крім того, ця архітектура спрощує управління системами. Завдяки централізованим оновленням та технічному обслуговуванню зменшується складність, що дозволяє командам технічної підтримки зосередитися на інших важливих завданнях. Мультитенантна архітектура також забезпечує швидкість впровадження нових клієнтів, оскільки вони можуть приєднатися до системи без потреби в складній конфігурації, що дозволяє компаніям оперативно реагувати на зміни в ринку.

Ще однією важливою перевагою є ізоляція даних між клієнтами, що підвищує рівень безпеки, оскільки дані одного клієнта не можуть бути доступні іншим. Механізми управління доступом забезпечують додатковий захист конфіденційної інформації. Окрім цього, мультитенантна архітектура дозволяє легко масштабувати системи, динамічно розподіляючи ресурси між

тенантами відповідно до їх потреб, що забезпечує стабільну роботу під час зростання навантаження. Це робить процес інтеграції більш ефективним і швидким.

**Розробка схеми запропонованої архітектури.** Мультитенантне розгортання, де всі компоненти спільно використовуються показано на наступній схемі (рис.1) [1].

Ця модель є привабливою, оскільки використання операційної системи з загальними компонентами є менш дорогим, ніж розгортання окремих ресурсів для кожного клієнта. Навіть при необхідності підвищення рівнів або чисел SKU ресурсів для врахування збільшеного навантаження, загальна вартість розгортання часто залишається нижчою за вартість створення окремих ресурсів для кожного клієнта. Крім того, якщо виникає потреба перемістити дані з одного тенанта в інший, достатньо оновити ідентифікатори та ключі клієнта, що уможливорює міграцію без потреби в перенесенні даних між двома окремими розгортаннями.

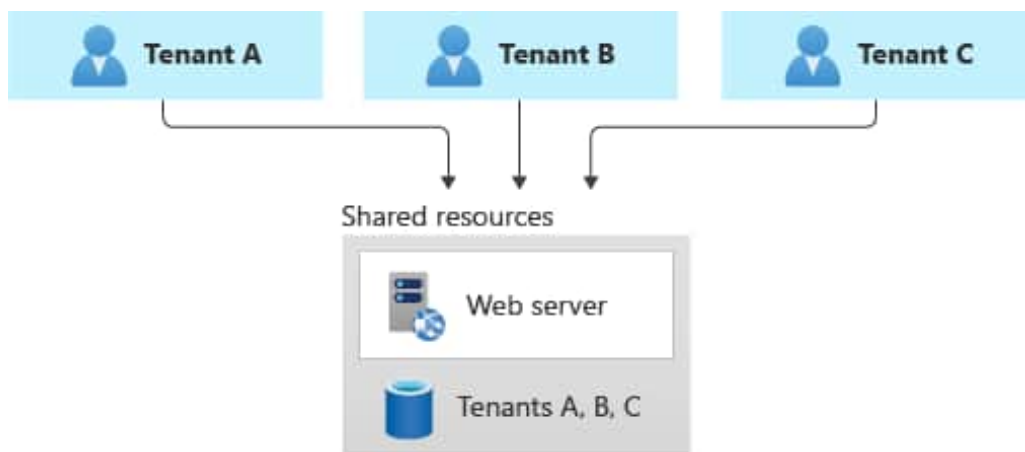

**Рис.1. Один набір інфраструктури для розгортання та обслуговування**

Однак існують певні ризики, пов'язані з мультитенантною архітектурою. Наприклад, управління сегментацією даних може вимагати додаткових зусиль, оскільки потрібно враховувати вплив, який окремі клієнти можуть мати на загальну систему. Якщо великий клієнт виконує важкий запит або операцію, це може негативно позначитися на продуктивності інших клієнтів. Хоча обслуговування з одним розгортанням може бути простішим, оскільки потрібно оновлювати лише один набір ресурсів, це може бути ризиковано, оскільки зміни можуть вплинути на всю клієнтську базу.

Крім того, при розгляді можливостей масштабування можуть виникнути труднощі. Наприклад, якщо використовується обліковий запис зберігання в рамках рішення з масштабування, кількість запитів до цього облікового запису може досягти максимального обсягу обробки. Щоб уникнути обмеження квоти ресурсів, можливо, знадобиться розгорнути пул з декількох екземплярів ресурсів, що ускладнить управління системою, але дозволить забезпечити безперервну роботу навіть при підвищеному навантаженні.

Архітектура хмарної інформаційної системи з підтримкою мультитенантності забезпечує гнучкість, масштабованість та безпеку, зберігаючи при цьому високу продуктивність та надійність (рис.1). Розробка такої архітектури включає модулі управління тенантами, даними, обчисленнями, безпекою, інтерфейсом користувача і інтеграцією з зовнішніми системами. Забезпечення належної взаємодії між цими модулями і впровадження механізмів для відмовостійкості гарантують ефективне функціонування системи в умовах інтелектуальних безперервних виробництв. Таку архітектуру було запропоновано у [2]. Схема цієї архітектури наведено на рис.2.

У мультитенантній хмарній інформаційній системі важливо чітко визначити потік даних для забезпечення ізоляції, безпеки та ефективної обробки. Взаємодія між компонентами системи починається з ініціації запиту користувачем (тенантом) через інтерфейс. Цей запит потрапляє до модуля управління доступом, де відбувається перевірка прав доступу і автентифікація. Після успішної автентифікації запит передається в обчислювальний модуль, де він обробляється за допомогою спеціалізованих алгоритмів або інтегрованих сервісів штучного інтелекту та машинного навчання.

Оброблені дані надсилаються до модуля управління даними, який відповідає за витягування

або запис інформації в базу даних, при цьому забезпечуючи ізоляцію даних на рівні кожного тенанта. Завершивши обробку, результати повертаються через обчислювальний модуль і передаються назад користувачу через інтерфейс.

Щоб забезпечити надійність і відмовостійкість системи, необхідно впровадити механізми резервування для обчислювальних ресурсів, баз даних і мережевих компонентів. Це гарантує безперебійну роботу системи в разі відмови основних елементів. Використання інструментів моніторингу дозволяє постійно відстежувати стан системи та виявляти потенційні проблеми на ранніх стадіях, а реалізація механізмів автоматичного відновлення компонентів допомагає мінімізувати час простою в разі збою.



Рис.2. Схема архітектури хмарної інформаційної системи з підтримкою мультитенантності

**Висновки.** Мультитенантна архітектура має ряд суттєвих переваг. По-перше, вона забезпечує економію ресурсів, оскільки один сервер може обслуговувати кілька клієнтів одночасно, що суттєво знижує витрати на інфраструктуру. По-друге, ця архітектура спрощує управління системою: оновлення та технічне обслуговування виконуються один раз для всієї системи, а не для кожного клієнта окремо, що значно зменшує навантаження на команди технічної підтримки. Крім того, мультитенантна архітектура забезпечує швидкість запуску нових клієнтів, які можуть легко приєднатися до системи без необхідності налаштування окремої інфраструктури. Отже, мультитенантна архітектура є ефективним рішенням, яке допомагає знизити витрати, спростити управління, швидко впроваджувати нові рішення, забезпечувати безпеку даних і адаптуватися до змін у бізнес-середовищі.

### Список використаної літератури

[1] Architecting applications on Azure [Online]. Available: <https://docs.microsoft.com/en-us/azure/architecture/> [Accessed: October 03, 2024].

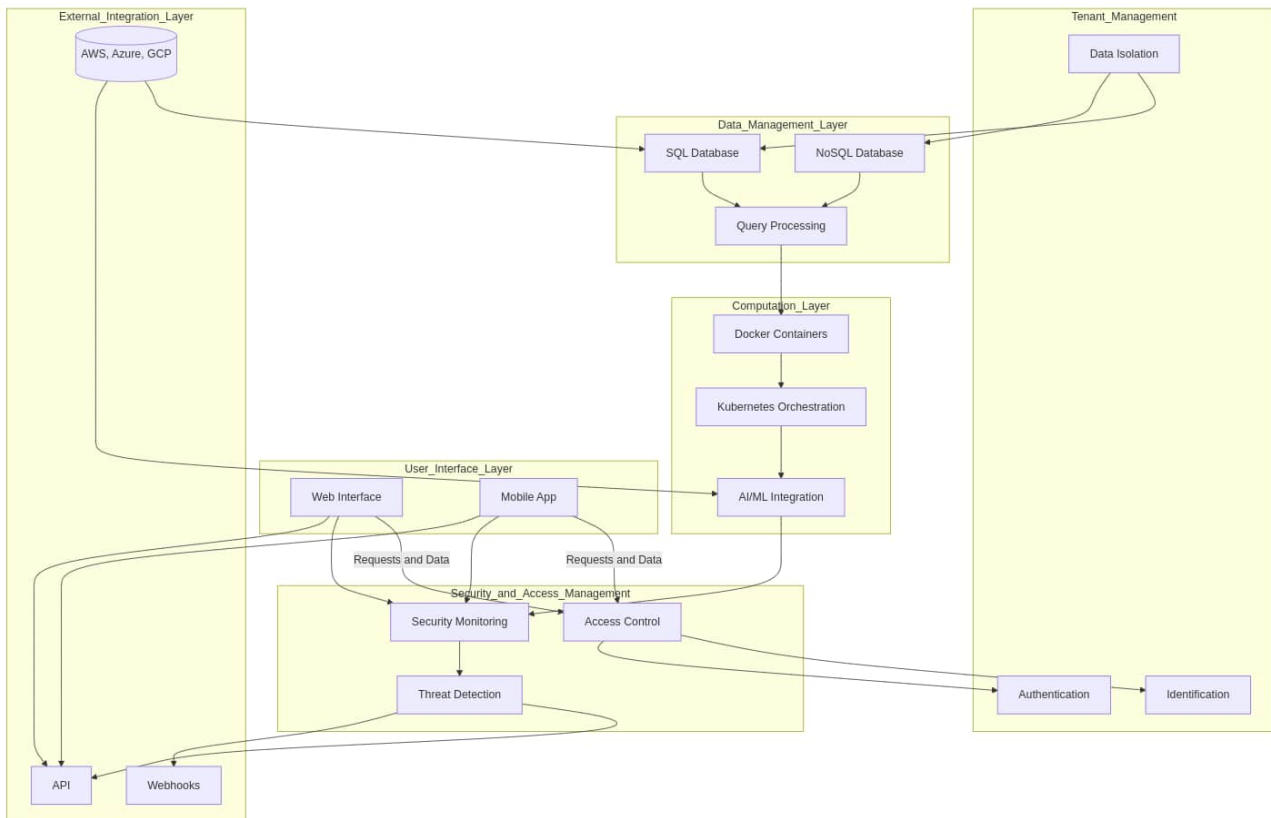
[2] Сердюк Н.М., Трипольєв О.В. Особливості розробки архітектури хмарної інформаційної системи з підтримкою мультитенантності. Комп'ютерні ігри і мультимедіа як інноваційний підхід до комунікації: тези доповідей IV Всеукр. НПК – Одеса, 2024.



**АВТОРИЗАЦІЯ ЗА ДОПОМОГОЮ MICROSOFT ACTIVE DIRECTORY**

Соха В. О., Фоменко Д. В., Герасимов В. В., Карпенко Н. В. (sokha\_v@365.dnu.edu.ua)  
Дніпровський національний університет імені Олеся Гончара (Україна)

*У статті розглядаються питання безпеки та аутентифікації в сучасних інформаційних системах з акцентом на використання Microsoft Active Directory (AD) для централізованого управління користувачами та доступом до ресурсів. Особлива увага приділяється розробці модуля для авторизації системи вибору дисциплін для студентів Дніпровського національного університету імені Олеся Гончара.*

*Для реалізації аутентифікації користувачів пропонується інтеграція з Microsoft Entra ID, що дозволить використовувати існуючі університетські облікові записи. Розглядаються два типи доступу: делегований для користувачів і додаток для запитів на стороні сервера до Graph API. Також обговорюється використання бібліотеки MSAL для аутентифікації за протоколами OAuth 2.0 і OpenID Connect в додатку Angular. Описані ключові етапи налаштування MSAL, включаючи налаштування, процес входу та отримання токена доступу.*

У сучасних інформаційних системах питання безпеки та автентифікації є одним із ключових елементів. Одним із найбільш популярних та ефективних рішень для автентифікації користувачів є використання Microsoft Active Directory (AD). Цей інструмент дозволяє централізовано керувати користувачами, їхніми обліковими записами та доступом до ресурсів. У даній публікації розглянемо авторизацію користувачів інформаційної системи, розробленої для підтримки процесу вибору дисциплін студентами Дніпровського національного університету імені Олеся Гончара.

Вибіркові дисципліни є важливою частиною навчального процесу, яка дозволяє студентам гнучко підходити до формування своєї освітньої траєкторії, враховуючи індивідуальні інтереси та професійні потреби. Впровадження автоматизованого модуля вибору дисциплін сприяє підвищенню точності та швидкості обробки запитів, зменшенню помилок, пов'язаних з людським фактором, а також покращенню загальної якості освітнього процесу. Електронний кабінет надає студентам можливість здійснювати вибір дисциплін та керувати своїм навчальним процесом. Він забезпечує зручний доступ до інформації про доступні предмети, їх опис, викладачів тощо. Саме ця потреба спонукала до початку розробки інформаційної системи, але першим має бути реалізований саме модуль авторизації.

Враховуючи те, що співробітники і студенти ДНУ імені Олеся Гончара вже мають облікові записи в Microsoft AD, то доцільним є впровадження єдиного входу в розроблюваний додаток через ті дані, які там зберігаються.

Наш проєкт потребує комплексний зв'язок з Microsoft Entra ID, оскільки нам потрібно:

- 1) аутентифікувати користувачів за допомогою їх акаунтів Microsoft, а саме бажано щоб могли вийти лише користувачі з акаунтами нашого університету;
- 2) мати прямий зв'язок серверу з Entra ID, щоб робити запити на отримання інформації про студентів.

Для цього необхідно використовувати 2 типи доступу до Entra ID, перший - Delegated, щоб користувачі могли входити в наш додаток, використовуючи свої акаунти. Другий – Application, для того, щоб сервер міг робити запити через Graph API.

Перший тип аутентифікації працює по принципу OAuth 2.0 [1], тобто клієнт отримує токен від довіреного провайдера, в нашому випадку Microsoft, пересилає його в запитах на наш сервер, а сервер в свою чергу, перед виконанням запиту, надсилає наш токен до вибраного провайдера і отримує у відповідь результат: або дані про користувача, що означає, що він дійсно аутентифікувався, або помилку, що токен не вдалося перевірити, що означає, що користувач не є аутентифікованим. На основі відповіді від провайдера сервер вирішує, чи надавати доступ, чи ні. Також ми зв'язуємо на сервері ID користувача з його роллю, що також є додатковою перевіркою для доступу до ресурсів.

Другий тип простіше, ми заздалегідь реєструємо додаток у Entra ID, отримуємо Client Secret для нашого сервера, та записуємо його у захищене місце. Далі сервер його зчитує, та використовує для запитів на Graph API.



Для автентифікації користувачів через Microsoft Active Directory у цьому проєкті застосовано бібліотеку MSAL [2], яка дозволяє реалізувати автентифікацію за допомогою протоколів OAuth 2.0 та OpenID Connect. Користувачі виконують вхід до системи через Angular-додаток на базі Node.js [3], де MSAL відповідає за інтеграцію з Microsoft Identity Platform та отримання access-токену. При реалізації процесу авторизації за допомогою Angular MSAL важливими є наступні етапи:

1. *Налаштування MSAL в Angular*: Під час налаштування MSAL, потрібно вказати конфігураційні параметри, такі як `clientId`, `authority` (шлях до Azure Active Directory), та `redirectUri`. Ці параметри визначають зв'язок між Angular-додатком та Microsoft Identity Platform.

2. *Логін користувачів*: MSAL надає можливість виконувати два типи логіну: Pop Up логін та Redirect-логін. У більшості випадків використовується Redirect-логін, при якому користувачі перенаправляються на сторінку входу Microsoft для підтвердження облікових даних. Після успішної автентифікації користувач отримує access-токен (рис. 1).



Рисунок 1 - Приклад роботи аутентифікації через Microsoft AD з використанням Angular MSAL та верифікацією на стороні серверу

На серверній частині, яка побудована на базі NestJS, access-токен, отриманий з Angular, валідується для підтвердження автентичності користувача. Для цього на сервері використовується спеціальний проміжний шар або агент, який перевіряє валідність токену, термін його дії та відповідність підпису.

Основні кроки перевірки:

1. *Декодування токену*: Для перевірки токену використовуються бібліотеки для роботи з JWT (JSON Web Token). Валідація здійснюється на основі публічного ключа, який надається Microsoft Identity Platform.

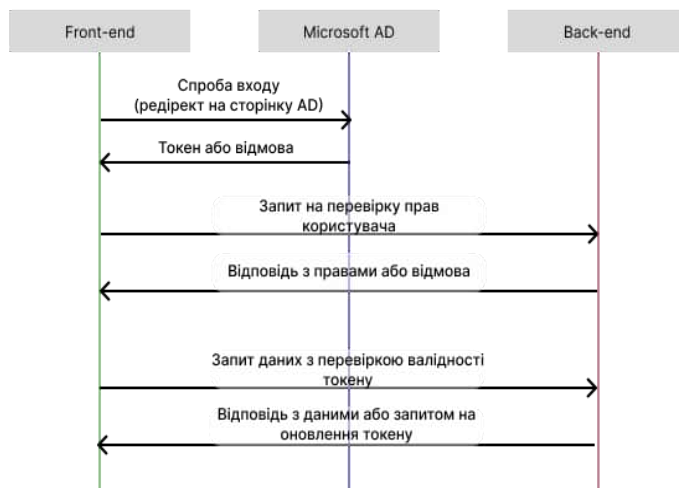
2. *Перевірка прав доступу*: Після успішної валідації токену можна виконувати додаткові перевірки ролей (рис. 2) або дозволів користувача для обмеження доступу до певних частин API.

Реалізація авторизації за допомогою Microsoft Active Directory має свої виклики. Однією з найбільших складнощів є коректна обробка та оновлення токенів, особливо в контексті довготривалих сесій. Також важливо враховувати питання безпеки, пов'язані з передачею та зберіганням токенів на клієнтській стороні.

Іншою складністю є налаштування інтеграції між клієнтською та серверною частинами, особливо якщо необхідно підтримувати кілька середовищ (development, production). Потрібно ретельно налаштовувати редиректи, авторизаційні параметри та обробку помилок.



Рисунок 2 – Діаграма use-case ролей у контексті авторизації

Ще однією проблемою, яку потрібно було вирішити, була проблема кешування даних. Як сказано вище, для нашого проєкту необхідно отримувати дані про студентів з Microsoft Entra ID з допомогою Microsoft Graph API. Так як дані потрібно отримувати кожен раз, коли користувач запрошує інформацію про себе або інших користувачів, то звертання до Graph API будуть виконуватись часто, та, в основному, буде повертатись одна й та ж інформація, тому логічним є використати кешування цих даних. Спочатку було вирішено використовувати Redis в якості кешу. Для цього було налаштовано Docker контейнер для з'єднання серверу з ним. Але згодом стало зрозуміло, що Redis для кешування декількох типів даних з відносно невеликою кількістю записів є занадто великим та важким рішенням для простої задачі. Тому ми вирішили спробувати кешувати дані напряму у оперативній пам'яті, із запам'ятовуванням часу кешування, та при наступному запиті перевіряти час останнього запису кешу, і відносно цього вирішувати – використати дані з кешу або зробити запис заново та записати новий кеш. Недоліком такого рішення є те, що при кожному перезапуску серверного процесу ми втрачаємо кеш, але перевагою є відсутність однієї важкої залежності, що, в свою чергу, зменшує як навантаження на процесор, оперативну пам'ять та диск, так і зменшує кількість потенційних помилок.

### Висновки

Використання Microsoft Active Directory в поєднанні з Angular та NestJS є надійним та гнучким рішенням для реалізації авторизації користувачів. Це дозволяє використовувати стандартизовані та захищені механізми автентифікації, що значно полегшує керування доступом до ресурсів у великих інформаційних системах, таких як проєкт вибіркових дисциплін ДНУ імені Олесь Гончара. Проте, реалізація такого рішення потребує врахування ряду технічних аспектів і викликів, що робить процес інтеграції вартим уваги та детального планування.

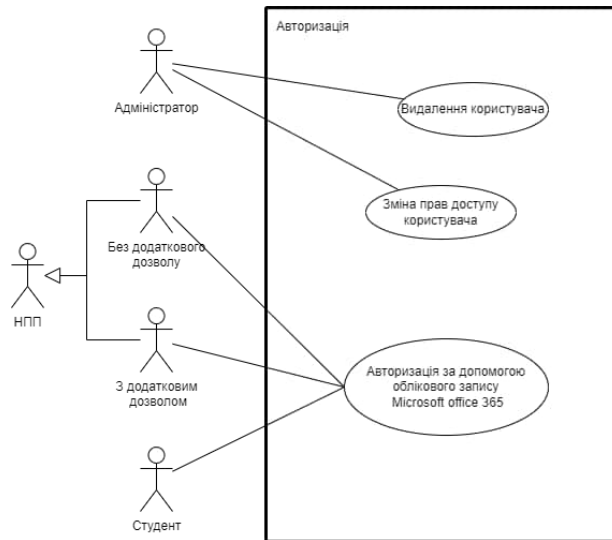
### Список використаної літератури

- [1] Щербак А., Карпенко Н., Герасимов В. Порівняння протоколів авторизації OAUTH 2.0 та SAML. V Всеукраїнська науково-практична конференція "Перспективні напрямки сучасної електроніки, інформаційних і комп'ютерних систем" (MEICS-2020), м. Дніпро, ДНУ ім. О. Гончара, 25-27 листопада 2020 р., с. 106 – 108.
- [2] MSAL library [Online]. Available: <https://learn.microsoft.com/ru-ru/javascript/api/%40azure/msal-angular/?view=msal-js-latest> [Accessed: October 17, 2024].
- [3] Node.js v22.9.0 documentation [Online]. Available: <https://nodejs.org/api/stream.html#event-pipe> [Accessed: October 17, 2024].

## **ІНФОРМАЦІЙНА СИСТЕМА ПІДТРИМКИ ВИБОРУ ОСВІТНІХ КОМПОНЕНТІВ ЗДОБУВАЧАМИ ВИЩОЇ ОСВІТИ ДЛЯ ВИЗНАЧЕННЯ ІНДИВІДУАЛЬНОЇ ТРАЄКТОРІЇ НАВЧАННЯ**

Стеценко С.В., Зіноватна С.Л., Єгоращенко І.В. (stechenkoseva@stud.op.edu.ua, zinovatnaya.svetlana@op.edu.ua, yehorashchenko.i.v@op.edu.ua)  
Національний університет «Одеська політехніка» (Україна)

*Робота присвячена розробці програмного забезпечення для організації проведення процедури вибору дисциплін здобувачами вищої освіти для індивідуальної траєкторії навчання. Надано модель стану вивчення вибіркового освітнього компонента, на основі якої виконано конструювання основних складових програми, зокрема, визначено структуру класів для реалізації функцій інформаційної системи та структуру бази даних для збереження інформації.*

Послідовність вивчення освітніх компонентів визначається навчальним планом, який складається для певної спеціальності, для певного року початку навчання, певною кафедрою. В [1] рух студента в навчальному середовищі, такому як університет, порівняно з траєкторією, у якій студент схожий на транспортний засіб, що проходить через різні підрозділи/предмети замість різних географічних місць розташування, щоб досягти певного результату випускника (пункту призначення).

Система розподілу освітніх компонентів для студента на обов'язкові та вибіркові присутня в різних країнах. Так, в [2] зазначено, що в університетах і коледжах США курси можна класифікувати в такий спосіб: основні курси - обов'язкові курси, які необхідно пройти, щоб відповідати вимогам програми; факультативні курси - необов'язкові курси, які дозволяють вивчати теми, які цікавлять, крім основних курсів.

Відповідно до оцінок [3], факультативні курси допомагають розвивати загальноосвітні компетенції, такі як когнітивна компетенція, що допомагає інтегрувати знання різних предметів, розвивати абстрактне мислення, приймати обґрунтовані рішення й оцінювати власну ефективність.

Індивідуальна освітня траєкторія в учбовому закладі реалізовується через індивідуальний навчальний план. Індивідуальний навчальний план (ІНП) – документ, що визначає послідовність, форму і темп засвоєння здобувачем вищої освіти освітніх компонентів відповідно освітньо-професійній програмі (ОПП) з метою реалізації його індивідуальної освітньої траєкторії, який розробляє заклад освіти у взаємодії із здобувачем освіти [4]. Таким чином, ІНП має містити перелік обов'язкових дисциплін та вибіркового дисциплін. Список обов'язкових дисциплін отримується з навчального плану, відповідного ОПП. Для складання вибіркової частини ІНП необхідно реалізувати визначену послідовність дій: скласти каталог вибіркового дисциплін; організувати процедуру вибору дисципліни з боку студента; організувати навчальний процес для обраних вибіркового дисциплін; зафіксувати вибір в ІНП.

Актуальною задачею є розробка автоматизованого засобу, який дозволяє об'єднати та забезпечити перелічені дії. Метою роботи є скорочення помилок під час складання індивідуальних планів навчання.

В інформаційній системі є такі загальні етапи роботи обробки даних (рис. 1): підготовка даних про дисципліни; проведення процедури вибору; організаційна підготовка; проведення навчання; аналіз даних.

Етап Складання сілабусу дисципліни передбачає складання робочої програми дисципліни, визначення кафедри та лектора, які будуть вести дисципліну. Для дисципліни можуть бути вказані обмеження: ОПП, на яких вона може бути обрана, попередні дисципліни, семестр вивчення. Етап Створення каталогу вибіркового дисциплін передбачає збір до єдиного документу та/або сховища даних про всі дисципліни, каталог може бути не єдиний – може бути розподілення за типами дисциплін, підрозділами тощо.



Рисунок 1 - Загальні етапи обробки даних

Етап Підготовка списків студентів передбачає отримання списку студентів, які мають приймати участь у процедурі вибору. Списки формуються деканатом та кафедрою, можуть бути отримані з інформаційної системи закладу. Студенти мають бути згруповані за ОПП, курсом (рік вступу), академічною групою. Етап Формування правил вибору передбачає визначення кількості дисциплін кожного типу для вибору у відповідному семестрі. Етап Вибір дисциплін передбачає отримання інформації від кожного студента про обрані дисципліни відповідно потрібній кількості кредитів.

Під час перевірки коректності вибору виконується наступний контроль:

- всі студенти прийняли участь у процедурі вибору («повнота вибору»);
- всі студенти обрали коректну кількість дисциплін відповідно семестру («кількісна повнота»);
- одна й та ж сама дисципліна не обрана повторно («якісна повнота»).

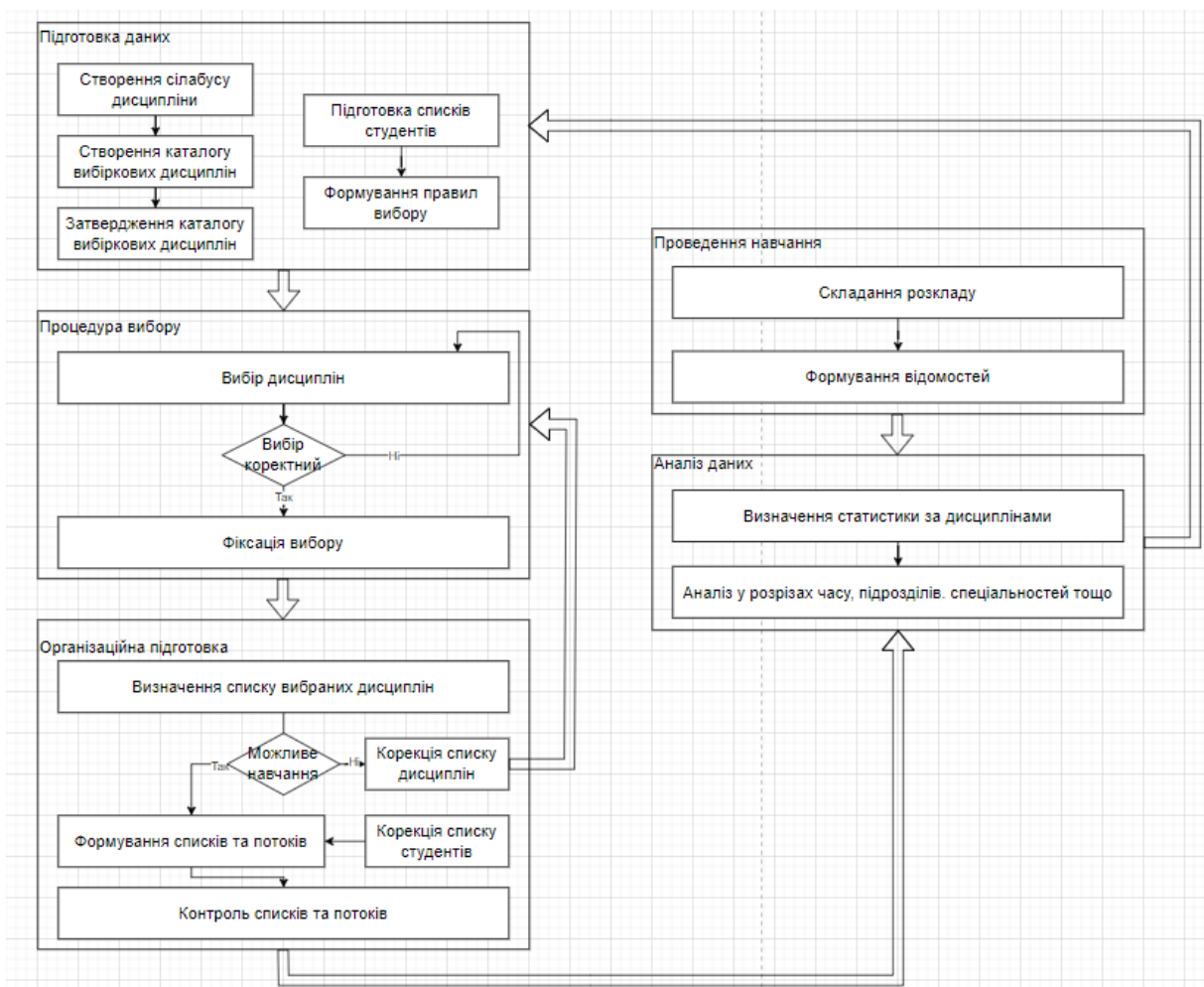
Етап Фіксація вибору передбачає по закінченню терміну проведення вибору закріплення вибору за кожним студентом. Етап Визначення списку вибраних дисциплін передбачає статистичну обробку даних для визначення кількості студентів, які обрали кожну дисципліну. При перевірці, чи можливе навчання, виключаються дисципліни, які набрали недостатню кількість студентів для включення дисципліни в навчальний процес. Може бути потрібно повернення на попередній етап для повторного вибору студентами, які обрали виключені дисципліни. Етап Формування списків та потоків передбачає визначення потоків для дисциплін та складання списків студентів для кожного потоку. Потоки та групи можуть включати студентів з різних ОПП та факультетів. Етап Контроль списків та потоків передбачає перевірку коректності списків – чи всі студенти включені в списки, чи для всіх дисциплін виконаний правильний розподіл за групами. Етап Складання розкладу

передбачає включення вибраних дисциплін у відповідні розклади факультетів. Етап Формування відомостей передбачає формування відомостей для кожної групи за формою, визначеною закладом. Етап Визначення статистики за дисциплінами передбачає статистичну обробку даних для визначення популярності дисциплін. Етап Аналіз у розрізах часу, підрозділів, спеціальностей передбачає порівняння даних у різних розрізах для подальшої корекції каталогів вибіркових дисциплін.

Основною метою організації навчання з можливістю вибору дисциплін є забезпечення індивідуальної траєкторії навчання для кожного здобувача вищої освіти. Можна представити таку траєкторію  $IndTr$  для здобувача  $St$  у наступному вигляді:

$$IndTr(St) = \langle persdata, entryyear, OPP, \{ \langle sem, D \rangle \} \rangle,$$

де  $persdata$  – персональні дані (ПІБ, дата народження тощо);  $entryyear$  – рік вступу (визначає версію ОПП);  $OPP$  – освітньо-професійна програма, за якою навчається  $St$ ;  $sem$  – номер семестру навчання;  $D$  – множина дисциплін, які вивчаються у семестрі.  $D = D_r \cup D_f$ , де  $D_r$  – множина обов'язкових дисциплін;  $D_f$  – множина вибіркових дисциплін.  $D_r = func(OPP)$  визначається відповідною ОПП.

$$OPP = \langle oppyear, spec, \{ d, dtype \} \rangle,$$

де  $oppyear$  – рік впровадження ОПП;  $spec$  – спеціальність, за якою впроваджено ОПП;  $d$  – дисципліна, яка вивчається в межах ОПП;  $dtype$  – до якого типу відноситься дисципліна (загальна обов'язкова, професійна обов'язкова, загальна вибіркова, професійна вибіркова).  $d_f \in Ctg$ , де  $Ctg$  – каталог вибіркових дисциплін. Кожна дисципліна може бути представлена наступним чином

$$d = \langle dname, cred, \{ lform, hq \}, ctrl, caf, D_p \rangle$$

де  $dname$  – назва дисципліни;  $cred$  – загальна кількість кредитів;  $lform$  – форма проведення заняття;  $hq$  – кількість годин для кожної форми проведення заняття;  $ctrl$  – вид контролю;  $caf$  – кафедра, яка забезпечує дисципліну;  $D_p = \{ d_p \}$  – множина дисциплін, які необхідно пройти до вивчення  $d$ .

Таким чином, в роботі описано загальну модель стану вибору дисциплін здобувачами вищої освіти у вигляді послідовності етапів з деталізацією кожного етапу. Представлення даних у вигляді множин та кортежів дозволяє визначити подальшу структуру даних для автоматизованої обробки. Визначення динамічних аспектів для дисципліни дозволяє проводити аналіз зібраних даних для подальшого покращення навчального процесу.

### Список використаної літератури

[1] Jayaratna S., Sellis T., Chua C., Ali M. E. Анализ путей обучения студентов, изучающих компьютерные науки, с помощью анализа траекторий. Международная конференция IEEE 2020 по преподаванию, оценке и обучению в области инженерии (TALE). Такамацу, Япония. 2020, С. 273–280. DOI: 10.1109/TALE48869.2020.9368342.

[2] Narangoda O. What Are Electives at US Universities? [Online]. Available: <https://shorelight.com/student-stories/what-is-an-elective-course-at-us-universities>. [Accessed: September 01, 2024].

[3] Movchan L., Zarishniak I. The Role of Elective Courses in Students' Professional Development: Foreign Experience. Comparative Professional Pedagogy. 2017; 7: 20–26. DOI: 10.1515/rpp-2017-0018.

[4] Методичні рекомендації «Розроблення освітньо-професійної програми та навчального плану підготовки здобувачів фахової передвищої освіти». Науково-методичний Центр вищої та фахової передвищої освіти. 2022. [Online]. Available: [https://sqe.gov.ua/wp-content/uploads/2022/06/Metodichni\\_rekomendacii\\_rozroblennya\\_OOP\\_FPO\\_2022.pdf](https://sqe.gov.ua/wp-content/uploads/2022/06/Metodichni_rekomendacii_rozroblennya_OOP_FPO_2022.pdf). [Accessed: September 01, 2024].



**МІКРОСЕРВІСНА АРХІТЕКТУРА ПРОЕКТУВАННЯ ІНФОРМАЦІЙНИХ СИСТЕМ**

Сясько Д.В., Ліщина Н.М. (dima.siasko@gmail.com, lischyna@gmail.com)

*Луцький національний технічний університет (Україна)*

*В тезах розглядається базове поняття проектування архітектури програмного забезпечення, основні принципи, підходи та напрями використання. Актуальність використання мікросервісної архітектури у розробці. Також приводяться відомі приклади впровадження, описується принцип роботи, проводиться порівняння між іншими принципами проектування. Висновок відповідає на питання актуальності використання в розробці та окреслює найбільші переваги, а також і недоліки підходу.*

Розробка програмного забезпечення – процес, що вдосконалюється кожного дня і на сьогодні розробники ПЗ мають чимало викликів при побудові тих чи інших систем. Відповідно до вимог проекту та масштабності нових створюваних систем, проектування програмних додатків стає все більшою проблемою для розробки та успішної підтримки в існуванні інформаційної системи. За останні роки досвіду в розробці великих за розміром проектів з'явилося чимало перевірених часом підходів та шаблонних рішень - патернів, які застосовуються майже в кожній новій розробці. Використання даних підходів забезпечить результат розробки надійністю та стійкістю при функціонуванні з користувачами.

На сьогодні існують декілька загально відомих принципів проектування інформаційних систем, такі як монолітна архітектура, сервіс-орієнтована (SOA), функціонально-сервісна (FaaS), подієво-орієнтована та інші. Основними проблемами даних підходів з якими стикаються готові проекти це низька спроможність до масштабування, так як додавання нових функцій потребує багато залучених ресурсів, а їх впровадження має високий ризик до некоректної роботи уже існуючих. Висока зв'язаність компонентів також є важливою проблемою даних рішень, тісно зв'язані між собою частини програми тягнуть за собою погані наслідки, коли поломка одного із компонентів тягне за собою ланцюговою реакцією поломку і іншого готового функціоналу, який в свою чергу хоч і має коректну реалізацію.

Для вирішення таких проблем з часом утворився новий принцип до розробки обширних застосунків, який би забезпечив повноцінну роботу сервісу і одночасно мінімізувавши зв'язаність функціональних компонентів. Мікросервіси – це один із тих архітектурних підходів, які виникли завдяки багаторічному досвіду проектування систем, автоматизації та масштабованості готових рішень.

Мікросервісна архітектура – принцип побудови та проектування програмного забезпечення на основі набору, який складається із двох або більше сервісів. Дані сервіси можуть бути розгорнуті на серверах та повинні бути пов'язані один з одним максимально слабким зв'язком. Мікросервіси структурують відповідно до логіки або функціоналу, за яким вони закріплені. Кожна з цих розбитих частин відповідає за окремо виділений функціонал програмного забезпечення та може спілкуватися з іншими частинами через спеціальний механізм Application Programming Interface (API) для вирішення поставленого завдання. Як правило, дані сервіси закріплені за окремою командою розробників. Принцип роботи є схематично простим – користувачі певним чином взаємодіють із інтерфейсом програмного забезпечення, а уже сам додаток відповідно до задачі робить запити за допомогою API до потрібного сервісу (рис. 1) [1].

Використання мікросервісів надає обширний список переваг. Гнучкість – через незалежність компонентів, окрема їх розробка є більш швидкою та прийнятною для змін. Масштабування – мікросервіси дозволяють незалежно масштабувати та доповнювати компоненти для швидкого забезпечення користувачам відповідного потрібного функціоналу. Дана перевага є дуже корисною як для розробників, так як пришвидшує та спрощує саму розробку бізнес-логіки, так і для власників проектів чи компаній, адже це дозволяє швидко реагувати на зміни на ринку, а також забезпечить швидку реакцію на оновлення для користувачів, що також в свою чергу підвищує конкурентну спроможність серед аналогів системи.

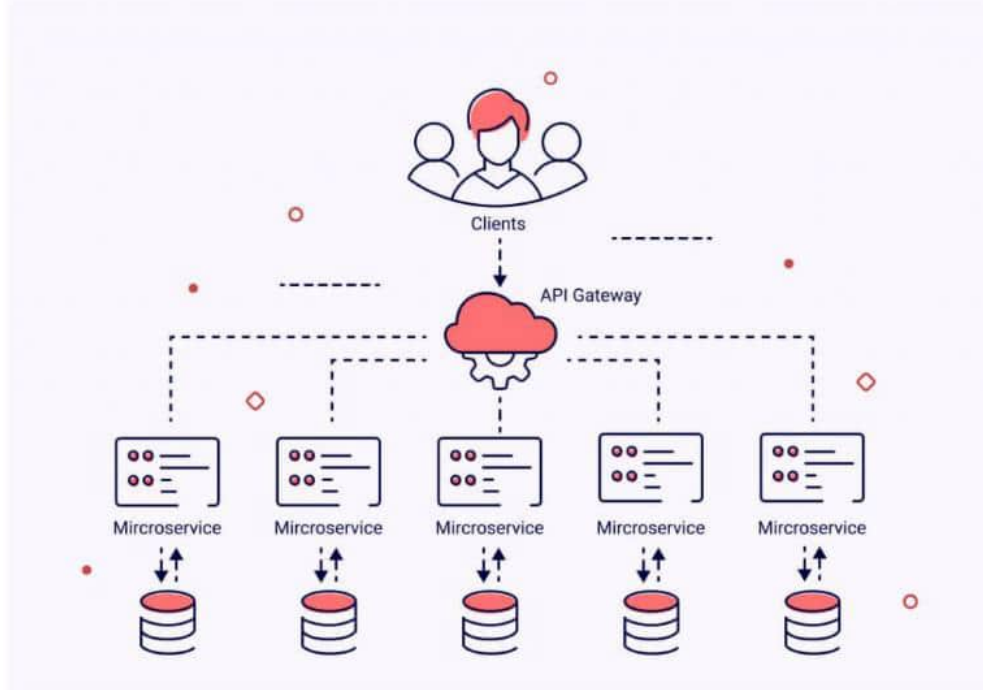

*Рисунок 1. Принцип роботи мікросервісного програмного забезпечення  
Джерело: побудовано на основі джерела [2]*

Технологічна свобода або ж незалежність від вибраних інструментів, дозволяє підібрати найкращий інструмент чи технологію розробки під поставлену задачу. Це забезпечить розроблений компонент надійністю та найбільш можливою швидкістю обробки інформації.

Коефіцієнт надійності функціонування серед великої кількості користувачів програмного забезпечення розробленого за допомогою мікросервісів є одним із найвищих. При монолітній архітектурі відмова одного компонента може спричинити за собою відмову всього застосунку, тоді як відмова одного мікросервісу відповідатиме лише за одну конкретну функцію, що може лише на деяких час погіршити деякий функціонал, а сама система і решта функцій будуть функціонувати успішно.

Як і кожна інша архітектура, мікросервіси також мають свої недоліки. Одна із найбільших поставлених наразі проблем – це складність розгортання та управління цією системою. Успішне розгортання та виведення проекту у загальне користування є складним та затратним процесом. Також розробники часто стикаються із проблемами ускладненого усунення помилок та несправностей, виявлення проблем та логування помилок [3].

Серед відомих та найбільш поширених систем, які працюють за допомогою мікросервісів можна виділити відомі соціальні мережі, такі як Instagram, Facebook. Вони є гігантами серед інформаційних систем та забезпечують своїх користувачів постійною успішною функціональністю. Усі відповідні задачі, які можуть виконуватись на даних платформах працюють абсолютно в незалежності один від одного, наприклад генерація рекомендованого контенту – за це відповідає окрема служба, окремий сервер та сервіс, а відправка сповіщень – ще один окремий сервіс, який теж є незалежним, в тому числі і в інструментах розробки, що забезпечує максимально можливу швидкість роботи кожного із них. Неодноразово користувачам доводилось стикатись із ситуацією, коли, наприклад, генерація рекомендованого контенту не працювала та давала збій, тоді як листування через систему працювало успішно та і всі решта функцій в цілому, а через деякий час поломка була виправлена та доповнена новим функціоналом. При монолітній архітектурі – абсолютно весь сервіс би не відповідав. Це і є основна перевага мікросервісів.

Отже, завдяки багаторічному досвіду розробки та проектування різних інформаційних систем у спільноті розробників виникло безліч архітектурних рішень для вирішення поставлених проблем. Кількість нових проектів, що розробляються постійно збільшується, з'являються нові аналоги сервісів, кожен прагне забезпечити кращим, новішим та унікальним функціоналом, що породжує за собою проблеми надійності, масштабованості, швидкості інформаційної системи. На виклик даним проблемам мікросервісна архітектура відповідає одними із найкращих рішень.

Даним принципом користуються більша частина розроблених великих систем, такі як соціальні мережі (Facebook, Instagram). Вибір мікросервісної архітектури забезпечує проект стійкістю та надійністю, незалежністю компонентів, легко масштабованим, швидким в розробці та доповненні, проте використання даного підходу породжує проблеми ускладненого розгортання системи, виявлення та усунення помилок в роботі.

### Список використаної літератури

- [1] “Мікросервісна архітектура для початківців. Частина I” GlobalLogic [Online]. Available: <https://www.globallogic.com/ua/insights/blogs/microservices-architecture-for-beginners-part-one/> [Accessed: October 10, 2024].
- [2] “What are Microservices? How does Microservices architecture work?” Middleware [Online]. Available: <https://middleware.io/blog/microservices-architecture/> [Accessed: October 10, 2024].
- [3] “Advantages and Disadvantages of Microservices Architecture” Orient [Online]. Available: <https://www.orientsoftware.com/blog/advantages-and-disadvantages-of-microservices/> [Accessed: October 10, 2024].

УДК 004.588

### ПОКРАЩЕННЯ ЗАПИТІВ В ШІ УКРАЇНСЬКОЮ МОВОЮ

Урвачов О. М.(lesha9246@gmail.com), Котлик С.В. (sergknet@gmail.com)  
Одеський національний технологічний університет (Україна)

*У тезі розглянута проблема покращення взаємодії з системами штучного інтелекту (ШІ) українською мовою шляхом оптимізації запитів. Встановлено, що додавання додаткових умов, таких як контекстні уточнення, підвищує точність та релевантність отриманих відповідей. Запропоновано рекомендації для користувачів, які дозволяють ефективніше формувати запити до ШІ.*

Штучний інтелект стає невід'ємною частиною сучасного інформаційного суспільства, проте ефективність його використання значною мірою залежить від правильності формулювання запитів. Особливо це стосується мов, які менш широко представлені в навчальних наборах даних для ШІ, як-от українська [1, 2]. Неправильно сформульовані запити можуть призводити до отримання неточних, нерелевантних або неповних відповідей. Це питання є надзвичайно актуальним, оскільки користувачі часто стикаються з проблемою недостатньо точних відповідей при роботі з українською мовою [3, 4]. Попри значні успіхи в обробці природної мови, системи ШІ все ще можуть сприймати українську мову обмежено. Наприклад, алгоритми іноді втрачають сенс через полісемію (коли слово має кілька значень), омонімію та специфічні конструкції, які відрізняються від англійської чи інших мов. Важливо оптимізувати запити так, щоб максимально уникати двозначностей і давати ШІ точні орієнтири для розуміння.

Оптимізація запитів за допомогою додаткових умов, таких як уточнення контексту та використання обмежувальних критеріїв, може суттєво покращити якість результатів.

У роботі було вирішено такі проблеми:

1. Проведено дослідження впливу різних типів додаткових умов на запити до систем ШІ, включаючи такі умови, як уточнення контексту та логічні оператори.
2. Розроблено експериментальну методику для тестування якості відповідей ШІ на запити українською мовою.
3. Проведено порівняльний аналіз між простими та уточненими запитами з точки зору точності та релевантності отриманих відповідей.
4. Розроблено практичні рекомендації для користувачів щодо оптимізації запитів для підвищення якості відповідей ШІ українською мовою.

Дослідження базувалося на експериментальному аналізі ефективності різних типів запитів до ШІ, таких як ChatGPT, українською мовою. Було протестовано кілька типів запитів, які варіювалися від простих до комплексних, включаючи додаткові умови, такі як уточнення

контексту, обмежувальні критерії та конкретизація бажаних результатів. У дослідженні порівнювалися результати запитів з різним ступенем деталізації:

1. Прості запити, що склалися лише з базової інформації або питання.
2. Запити з уточненнями, що містили конкретні вимоги до формату або змісту відповіді.
3. Запити з використанням обмежувальних критеріїв, таких як фрази “зокрема”, “лише”, “без”, для розмежування та уточнення відповідей.

Результати дослідження показали, що додавання умов значно підвищує якість відповідей ШІ, покращуючи їхню релевантність, точність і зменшуючи кількість неоднозначних або неправильних відповідей. У той час як прості запити можуть призводити до занадто загальних або неточних відповідей, більш структуровані запити з додатковими умовами допомагають ШІ краще розуміти контекст і надавати релевантніші відповіді. Зокрема, було помічено, що використання обмежувальних критеріїв допомагає системі правильно інтерпретувати взаємозв'язки між елементами запиту та надавати більш структуровані результати.

Наприклад, у *табл. 1* показано результати експериментів із використанням різних типів запитів, де точність відповідей збільшувалася у випадках, коли додавалися контекстні умови та обмежувальні критерії.

Таблиця 1 - Результати експериментів

Тип запиту	Точність (%)
Прості запити	65%
Запити з уточненнями	85%
Запити з обмежувальними критеріями	90%

Таким чином, оптимізація запитів українською мовою забезпечує кілька вагомих переваг:

- Додавання контексту і уточнень робить відповіді ШІ більш релевантними.
- Чим більше користувачів використовуватимуть правильно сформульовані запити, тим краще системи адаптуватимуться до особливостей української мови.
- Правильно сформульовані запити зменшують кількість уточнюючих питань і дозволяють швидше досягати поставлених цілей.

На основі отриманих результатів можна зробити кілька важливих висновків:

- Додавання додаткових умов до запитів значно покращує якість отриманих відповідей від ШІ українською мовою.
- Використання обмежувальних критеріїв допомагає уникати неоднозначностей та отримувати більш структуровані та точні результати.
- Практичні рекомендації користувачам включають необхідність формулювати запити якомога чіткіше, додавати уточнення та конкретизувати бажані результати. Також рекомендується використовувати обмежувальні фрази для кращого структурування інформації та уникнення двозначностей у відповідях.

Таким чином, оптимізація запитів шляхом додавання додаткових умов є важливим інструментом для покращення якості взаємодії з ШІ на українській мові.

### Список використаної літератури

- [1] OpenAI, “ChatGPT: Optimizing Language Models for Dialogue,” OpenAI, 2024. [Online]. Available: <https://openai.com/chatgpt> [Accessed: september 18, 2024].
- [2] Rafael Rafailov, Archit Sharma, Eric Mitchell, Christopher D Manning, Stefano Ermon, Chelsea Finn, “Direct Preference Optimization: Your Language Model is Secretly a Reward Model,”. [Online]. Available: [https://proceedings.neurips.cc/paper\\_files/paper/2023/file/a85b405ed65c6477a4fe8302b5e06ce7-Paper-Conference.pdf](https://proceedings.neurips.cc/paper_files/paper/2023/file/a85b405ed65c6477a4fe8302b5e06ce7-Paper-Conference.pdf) [Accessed: september 15, 2024].
- [3] Топ безплатних ШІ-сервісів для написання текстів українською [Електронний ресурс]. - Режим доступу: <https://speka.media/top-bezplatnix-si-servisiv-dlya-napisannya-tekstiv-ukrayinskoyu-9dnd2o>
- [4] Промти для ChatGPT українською мовою: як правильно скласти запит? [Електронний ресурс]. - Режим доступу: <https://prompt.com.ua/prompti-chatgpt-ukrainskoyu/>



## ЕКОСИСТЕМА РОЗУМНОГО ДОМУ: СИСТЕМА КЕРУВАННЯ АВТОМАТИЗОВАНИМИ ПРОЦЕСАМИ, НАЛАГОДЖЕННЯ БЕЗДРОТОВОГО КЕРУВАННЯ ІЗ МІКРОКОНТРОЛЕРАМИ

Федунець М. А, Лис Р. М. (maksym.fedunets@lnu.edu.ua, roman.lys@lnu.edu.ua)  
Львівський національний університет імені Івана Франка (Україна)

*У роботі розглянуто процес створення системи розумного будинку, а саме: підключення та проведення первинного налаштування мікрокомп'ютера Raspberry Pi, створення контейнерів для Home Assistant та ESP Home, описаний процес первинного налаштування мікроконтролерів ESP32 та додавання відповідних конфігурацій.*

З кожним роком ми зустрічаємо нові рішення для використання мікроконтролерів та мікрокомп'ютерів. Це пов'язано зі збільшенням їхньої потужності та доступності для ряду користувачів. Одним із варіантів використання таких мікроконтролерів є створення різних рішень для безпеки та комфорту у нашому побуті. За допомогою модульних датчиків ми можемо вимірювати температуру, чистоту повітря, рівень води і т.п.

Вирішенням проблеми доступності для користувачів може бути створення цілої системи на базі мікрокомп'ютера з під'єднанням всіх модулів та датчиків до нього дротовим або бездротовим способом. Для уникнення складнощів налаштування можна створити автоматизовані сцени для конфігурації цих пристроїв в пару натисків, а для об'єднання та керування ними створити web-сервер або бота.

В роботі розроблено проект на базі мікроконтролерів Arduino та ESP32, об'єднаних в одну систему, керовану мікрокомп'ютером Raspberry PI 4, що керується голосом.

Підключення до Raspberry Pi здійснювалося через протокол ssh за допомогою клієнту Putty. Також встановлювалися Docker та Docker Compose. Це дало можливість створити контейнер для Home Assistant та ESP Home.

Початкові прошивки пристроїв (сенсорів) проводили через сайт ESPHome WEB. Потім, вибравши редагування відповідного пристрою, з'являлася можливість змінювати конфігурацію прошивки та продовжувати подальше оновлення без підключення провідних інтерфейсів.

Одним із датчиків, використаних для створення системи, є DHT11. Це цифровий сенсор, що складається з емнісного датчика та термістора. Він дозволяє вимірювати відносну вологість повітря та температуру. Сигнал цифрових датчиків представлений у вигляді бінарного коду. Такі пристрої відрізняються від аналогових значно складнішою схемотехнікою. Перевагою таких пристроїв є більш висока точність вимірювання. Також вони характеризуються достатньо великим температурним діапазоном. Датчик DHT11, що використаний у роботі, здатен вимірювати температуру в діапазоні від 0 до 50 °C з точністю  $\pm 2$  °C та відносну вологість від 20 до 90 %, з точністю  $\pm 5$  %. DHT11 завдяки своєму діапазону температур чудово підходить для вимірювань у приміщеннях, наприклад, для моніторингу температури в квартирі. Однак, він поступається за точністю та швидкістю оновлення даних іншим сенсорам, як-от DHT22 або BME280, які забезпечують вищу точність і ширший температурний діапазон.

Отже, в даній роботі створено та описано робочу систему розумного будинку, якою можна керувати будь-яким пристроєм в квартирі чи будинку зі смартфона, комп'ютера чи іншого приладу підключеного до локальної мережі. Створено сервер на базі Home Assistant на Raspberry Pi. Додано в нього такі пристрої, як: керування світлом; сенсори вологості та температури повітря, тощо. Розумний будинок – це безмежні можливості автоматизації свого житла для створення комфорту проживання в ньому.



## ГЕНЕРУВАННЯ ОБ'ЄКТНО-ОРІЄНТОВАНОГО КОДУ НА ОСНОВІ ОПИСУ ПРЕДМЕТНОГО СЕРЕДОВИЩА АБО ПОСТАНОВКИ ЗАДАЧ

Фуркало Д.Ю. (daniilf077@gmail.com)

Ковалюк Т.В. (tetyana.kovalyuk@gmail.com)

Київський національний університет імені Тараса Шевченка (Україна)

*Тема роботи присвячена методологіям автоматичного генерування об'єктно-орієнтованого коду, ґрунтуючись на формальних описах предметного середовища та постановці задач. Основною метою дослідження є створення підходів та алгоритмів, що дозволяють автоматизувати перетворення опису предметної області в програмний код, використовуючи концепції об'єктно-орієнтованого програмування (ООП)*

**Постановка проблеми.** В сучасних умовах розвитку інформаційних технологій та програмної інженерії спостерігається зростаюча потреба у розробці програмних систем, що здатні ефективно вирішувати складні прикладні задачі в різних галузях знань[1]. Одним із ключових підходів до побудови таких систем є об'єктно-орієнтоване програмування (ООП), яке дозволяє моделювати предметні середовища за допомогою об'єктів, що відповідають реальним сутностям. Однак, процес розробки програмних систем на основі ООП часто є трудомістким, потребує значних зусиль для аналізу предметної області, визначення класів, їхніх властивостей і методів, а також налагодження взаємодій між ними. Основною проблемою є відсутність ефективних методів автоматизованого генерування об'єктно-орієнтованого коду на основі формальних описів предметної області або конкретної постановки задачі. Незважаючи на існування численних інструментів для візуального моделювання та проєктування систем, таких як UML-діаграми[2], трансформація цих моделей у готовий код часто здійснюється вручну, що значно збільшує ризик помилок, потребує додаткових ресурсів і може призводити до невідповідності кінцевого результату початковим вимогам

**Мета дослідження.** Метою дослідження є спрощення об'єктно-орієнтованого аналізу на основі формалізованих описів предметного середовища та постановки задач. Це передбачає розробку інструментарію для автоматизованого генерування об'єктно-орієнтованого коду, що відповідає принципам ООП. Основний акцент робиться на створенні ефективних алгоритмів і підходів для перетворення інформаційних моделей предметних областей у програмні конструкції, щоб спростити розробку та забезпечити високу відповідність принципам об'єктно-орієнтованого програмування

**Завдання дослідження.** У дослідженні генерації об'єктно-орієнтованого коду на основі опису предметного середовища або постановки задач основне завдання полягає в розробці системи, яка здатна автоматично перетворювати концептуальні моделі в ефективний програмний код. Для досягнення цієї мети необхідно здійснити кілька ключових етапів.

По-перше, важливо провести детальний аналіз предметного середовища, щоб визначити основні об'єкти, їхні атрибути і поведінку. Це передбачає виявлення сутностей, що мають значення для розроблюваної системи, а також аналіз зв'язків між цими об'єктами.

По-друге, потрібно чітко сформулювати вимоги до системи, які базуються на потребах користувачів і бізнес-логіці. Це дозволяє зрозуміти, які саме функції повинні бути реалізовані, а також які обмеження можуть вплинути на проєктування.

Далі, на основі проведеного аналізу та сформульованих вимог, слід створити моделі системи, використовуючи UML для візуалізації структури.

Результати досліджень свідчать про те, що значна частина сучасних інструментів для генерації коду використовує технології **обробки природної мови (NLP)** для аналізу вимог і автоматичного перетворення їх у програмний код[3]. **Синтаксичний аналіз** — визначає граматичні структури тексту (підмети, присудки) і спрощує його, видаляючи неінформативні слова, щоб залишити ключові семантичні одиниці для подальшої обробки. **Лексичний аналіз** — класифікує слова за частинами мови (іменники, дієслова), де іменники вказують на об'єкти, а дієслова — на дії. Це допомагає побудові об'єктно-орієнтованих моделей. **Семантичний аналіз** — встановлює зв'язки між іменниками та дієсловами, визначаючи класи, атрибути та методи, і будує взаємозв'язану модель класів. **Побудова UML-діаграми** — на основі попереднього аналізу створюється візуальна модель системи з класами, методами й атрибутами, що спрощує перехід від тексту до коду. У нашому прикладі ми застосували підхід, що дозволяє **генерувати UML-діаграми** для системи розумного будинку на основі опису її функціональних вимог. Показана діаграма, яка демонструє структуру системи з об'єктами, такими як користувачі, сенсори, пристрої та системи контролю (рис.1). Це є реальним прикладом застосування генерації коду, коли система керування пристроями та сенсорами була описана у вигляді класів з відповідними методами. Кожен об'єкт системи - будь то світло, камера або профіль користувача - має чітко визначені атрибути та функції



Рисунок 1. – згенерована діаграма

**Висновки.** У результаті проведеного дослідження було розроблено методологію для автоматизованого генерування об'єктно-орієнтованого коду на основі формальних описів предметного середовища або постановки задачі. Створено підхід, що дозволяє знизити витрати часу на етапі перетворення опису предметної області в об'єктно-орієнтований код. Розроблена методологія відкриває можливості для майбутніх удосконалень, таких як інтеграція з іншими сучасними технологіями (наприклад, штучним інтелектом) або розширення на інші предметні галузі

### СПИСОК ВИКОРИСТАНОЇ ЛІТЕРАТУРИ

1. Investigating the Role of Use Cases in the in the Construction of Class Diagrams(c.304). [Електронний ресурс] – Режим доступу: [https://www.researchgate.net/publication/220277912\\_Investigating\\_the\\_Role\\_of\\_Use\\_Cases\\_in\\_the\\_Construction\\_of\\_Class\\_Diagrams](https://www.researchgate.net/publication/220277912_Investigating_the_Role_of_Use_Cases_in_the_Construction_of_Class_Diagrams)
2. メンバーのアクセス修飾子 [Електронний ресурс] – Режим доступу: <https://www.lucidchart.com/pages/ja/what-is-uml-class-diagram>
3. What is NLP (natural language processing)? [Електронний ресурс] – Режим доступу: <https://www.ibm.com/topics/natural-language-processing>

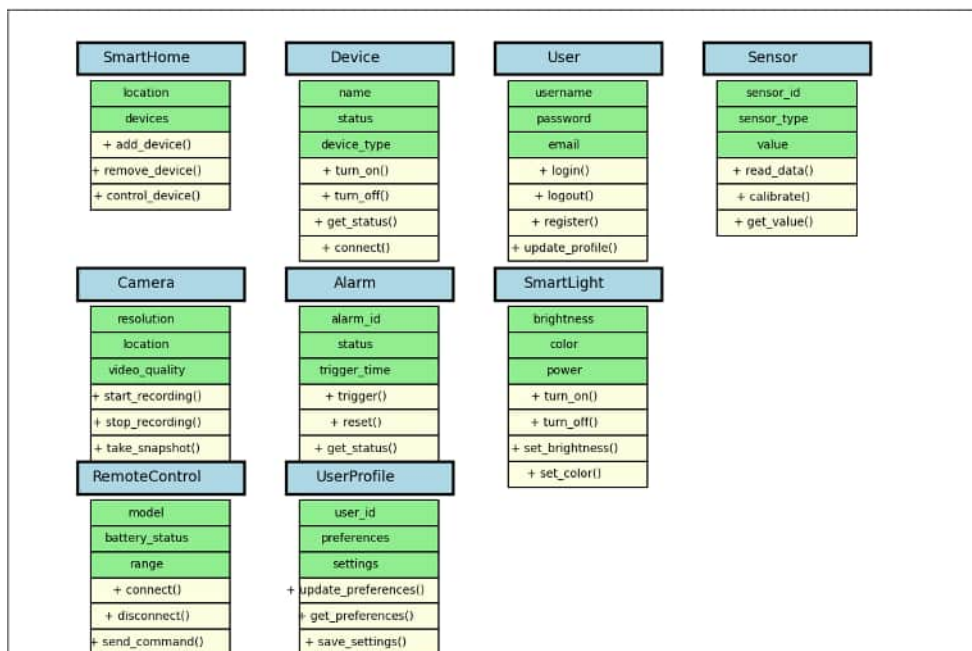
## МІГРАЦІЯ ШАРУ БІЗНЕС-ЛОГІКИ ІНФОРМАЦІЙНОЇ СИСТЕМИ З АНЕМІЧНОЇ МОДЕЛІ ДО ЗБАГАЧЕНОЇ МОДЕЛІ ПРЕДМЕТНОЇ ОБЛАСТІ

Хандецький В.С., Литвинов О.А., Литвинов М.О.  
( khandetskyi\_v@365.dnu.edu.ua, lytvynov\_o@365.dnu.edu.ua,  
lytvynov\_m@365.dnu.edu.ua)

Дніпровський національний університет імені Олеся Гончара (Україна)

*Робота присвячена порівнянню анемічної моделі предметної області (Anemic Domain Model) та збагаченої (насиченої) моделі предметної області (Rich Domain Model), а також питанням міграції бізнес-логіки інформаційної системи з ADM до RDM. Особливу увагу приділено розгляду стратегії міграції та оцінки витрачених зусиль на міграцію, включаючи аналіз трудовитрат, необхідних для реалізації переходу.*

**Постановка проблеми.** Сучасні інформаційні системи стикаються з викликами, пов'язаними зі збільшенням обсягів даних, зростанням кількості користувачів і вимогами до більш складних функцій. Враховуючи ці фактори, компанії потребують гнучких і масштабованих рішень, які можуть швидко адаптуватися до змінюваних вимог. Застосування предметно-орієнтованої архітектури (domain driven design), далі DDD, є одним із можливих рішень. Однак в рамках цього підходу існує декілька варіацій, кожна з яких має свої переваги та недоліки, а міграція проектів пов'язана з проблемами, зокрема необхідністю перегляду структури шару бізнес-логіки, інтеграцією перероблених з існуючими компонентами. З нашої точки зору, одним з актуальних питань, що виникають перед розробниками, є порівняння моделей двох основних варіантів побудови шару Domain: ADM та різновидів RDM моделей, а також дослідження процесу міграції від ADM до RDM.

Таким чином, метою цієї роботи являється дослідження процесу міграції інформаційної системи від анемічної доменної моделі до збагаченої доменної моделі. Для досягнення цієї мети необхідно зробити аналіз ADM та RDM підходів до побудови шару Domain, розробити стратегію міграції, а також проаналізувати трудовитрати, витрачені на перехід від анемічної моделі до збагаченої доменної моделі.

**Основна частина.** Шар бізнес-логіки являє собою сукупність взаємодіючих компонентів, метою яких є моделювання автоматизованого бізнесу. До цього шару підведена необхідна інфраструктура, що забезпечує зв'язок з користувачем, доступ до даних та сервісів. Бізнес логіка складається з бізнес функцій, бізнес об'єктів, бізнес правил, бізнес подій, які відображають відповідні сутності бізнесу. Високорівневий неформалізований опис являється результатом системного аналізу і надається у вигляді функціональних вимог до системи (як правило, у формі прецедентів з додатковими коментарями).

Анемічна доменна модель характеризується мінімальним рівнем бізнес-логіки, зосередженої в доменних об'єктах. У роботах [1], [2] ADM описується як сукупність класів без поведінки, які містять дані, необхідні для моделювання предметної області. Натомість, основна бізнес-логіка закладена в шарі служб, який складається з типів і функцій, що обробляють доменні об'єкти відповідно до бізнес-правил. Основний аргумент проти такого підходу полягає в тому, що в ADM порушується принцип інкапсуляції, оскільки логіка управління станом і інваріантами даних виводиться за межі об'єктів у шар сервісів, це негативно впливає і на оптимізацію логіки проекту і на безпеку, порушується принцип separation of concerns - виникає явно нерівномірне навантаження на Handler, який повністю відповідає за виконання завдань. З іншого боку, завдяки тому, що реалізація логіки винесена в вузькоспеціалізовані класи з доступом до них через інтерфейси, ADM забезпечує достатньо добру гнучкість і простоту підтримки системи в цілому.

У Domain-Driven Design для успішної автоматизації складного бізнесу предметна область з точки зору системи розбивається на контексти (Bounded Contexts), всередині яких діють свої правила. Контексти взаємодіють, використовуючи різні механізми [3]. Одним із таких механізмів є використання інтеграційних подій, які можуть прийматися будь-якими контекстами через підписку. Використання такого методу зв'язку дозволяє підвищити гнучкість додатку, оскільки різні контексти можуть розміщуватися в різних сервісах (мікросервісна архітектура).

Згідно з моделлю RDM, основна частина бізнес-логіки переходить з хендлерів в методи агрегату. Вся логіка, пов'язана із сутностями, переміщується з рівня Application Layer на рівень Domain Layer. Вводяться доменні служби, які забезпечують контроль за цілісністю даних. Також перетворення доменних подій в інтеграційні може бути винесене в окрему область логіки, що забезпечує кращу гнучкість та модульність проекту: в такому разі хендлер публікує domain event, частина з яких може оброблятися в рамках контексту, а частина буде перетворена в інтеграційні службою NotificationService, що підписана на певні доменні події. Перевагою підходу є оптимізація логіки (фрагменти, що пов'язані з валідацією запитів і даних, контролем цілісності не повторюються), така модель сприяє підвищенню безпеки – за контроль змін стану агрегату (сутностей, що він містить) відповідає агрегат і хендлери рівня аплікації не зможуть порушити правила, які що пов'язані зі змінами стану, також всі зміни фіксуються доменними подіями, що покращує моніторинг, супроводження проекту.

Одною з важливих проблем такого підходу є формування, введення агрегатів. Від цього залежить складність інфраструктури, продуктивність, масштабування системи і, відповідно, складність міграції з моделі ADM. Керуючись правилами, наведеними в [3], можна виділити групи невеликих агрегатів. У цьому випадку сутності в агрегатах можуть посилатися на сутності з інших агрегатів за допомогою ідентифікаторів-посилань. До того ж необхідно забезпечити модифікацію шару доступу до даних, забезпечення потокобезпечності агрегатів, вирішення питань конкуренції обробки одного агрегату кількома користувачами. Другим аспектом стає забезпечення підтримки доменних подій та їх обробки. Необхідно підвести інфраструктуру, що забезпечує роботу з доменними подіями: публікацію доменних подій, підписку на доменні події компонентами обробниками, обробку доменних подій. Забезпечити генерацію подій агрегатами.

Слід відзначити, що таку міграцію важко робити відразу на реальному проєкті, оскільки інфраструктура є складною, і під час переходу можуть виникнути проблеми, які потрібно буде вирішувати. Тому доцільно перед початком міграції створити певний макет реального проєкту (пілотний проєкт) з кількома типовими функціями, на якому відпрацювати нову архітектуру з відповідною інфраструктурою. А потім поступово переносити логіку контекстів на модель RDM згідно з ітераційним методом міграції. В якості додатка на якому проводились дослідження в даній роботі було обрано вже реалізований проєкт [4]. Стек технологій, база даних не змінювались, отже, зміни стосувались саме шару бізнес-логіки. Для тестування використовувались системні тести, що вже були розроблені. Метою було проаналізувати витрати на перехід з ADM на RDM у рамках одного Bounded Context.

В ході роботи були впроваджені доменні події для кожної сутності. Класи Service публікують доменні події, а також у них впроваджено інфраструктуру для обробки та публікації подій. Вилучення контролерів з ланцюга зв'язку між Hub-класами та сервісами сприяло спрощенню взаємодій між компонентами. Для перевірки працездатності системи та оновлених компонентів використані інтеграційні тести.

Для оцінки трудовитрат при розробці першої версії системи з ADM та міграції на RDM, пропонується використовувати комплексний підхід. Першим етапом є порівняння термінів виконання завдань. Необхідно встановити графік робіт і визначити, скільки часу зайняла розробка бізнес-логіки в першій версії системи в порівнянні з міграцією. Для цієї оцінки складено перелік критеріїв, необхідних для аналізу витрачених зусиль на виконання завдань, з використанням фактичних даних. В першій версії системи розробка бізнес-логіки зайняла 21 день, тоді як міграція системи вимагала близько 14 днів. Враховуючи, що ми працюємо 8-ми годинний робочий день та на кожну годину прийдеється 15 хвилин відпочинку ефективний робочий час складає 75% від загального часу. Отримаємо результати: для розробки 126 годин, для міграції 84 години.

Визначення складності завдань є другим етапом оцінки. Розробляється шкала оцінок [4] на основі минулого досвіду, де завдання будуть класифікуватися за критеріями: нова розробка, переробка та ступінь складності. Критерії оцінки включатимуть низьку, середню та високу складність, що дозволить виокремити завдання, які потребують різних рівнів зусиль. Для кожного завдання важливо розрахувати кількість годин, витрачених на його виконання, враховуючи відпочинок. Формула, що використовує складність задачі та визначає витрачений на неї час приймає наступний вигляд.

$$\text{Час на задачу} = \left( \frac{\text{Складність задачі}}{\text{Загальна кількість балів складності}} \right) \times \text{загальний час}, \quad (1)$$



Діаграму, побудовану за розрахованими значеннями показано на рис.1.



Рис.1. Діаграма порівняння витрат часу на розробку та міграцію бізнес-логіки

У [4] була наведена формула оцінки для визначення якості проєкту за розподіленими ресурсами та економічними показниками. Основними показниками є дохід від проєкту та сумарні капіталовкладення. У нашому випадку виконання певних завдань головним ресурсом є робоча сила та час, витрачений на виконання завдання в залежності від його складності. В результаті наша формула набуває наступного вигляду (формула 2) і дозволяє оцінити ступінь навантаження на виконавця.

$$\text{Втомленість} = \frac{\text{поточна складність задачі} \times \text{час виконання задачі}}{\text{максимально можлива складність задачі}}, \quad (2)$$

При цьому отримуємо наступні значення. Для розробки сумарна втомленість дорівнює 11.34, а для міграції 7.36. Таким чином, в нашому випадку втомленість від процесу міграції становить приблизно 64.9% втомленості від процесу розробки.

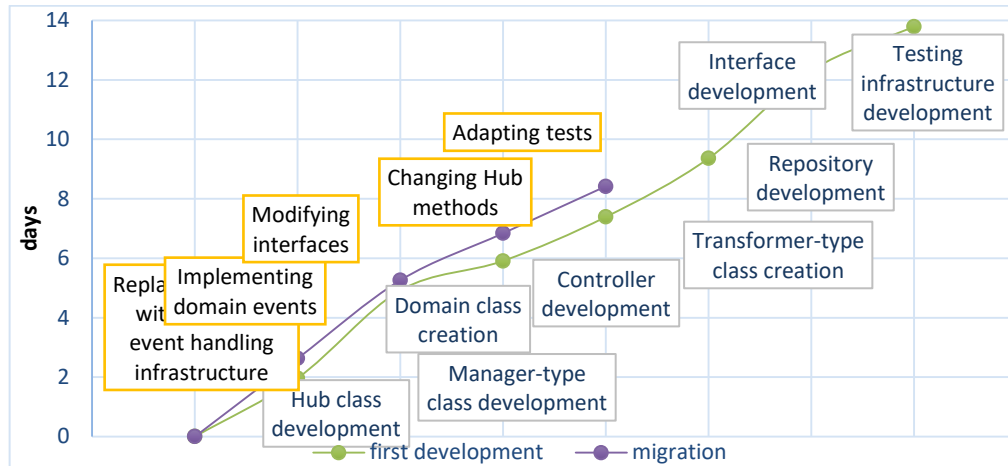
**Висновки.** Перехід від анемічної доменної моделі до збагаченої доменної моделі є складним, але актуальним завданням для сучасних інформаційних систем. Цей перехід вимагає ретельної підготовки та аналізу, включаючи використання пілотних проєктів, впровадження доменних подій і модифікацію інфраструктури. Успішна реалізація цих змін дозволить підвищити гнучкість та ефективність інформаційних систем, а також полегшити їх підтримку.

### Список використаної літератури

- [1] M. Fowler, *Patterns of Enterprise Application Architecture*. Addison-Wesley Professional, 2002.
- [2] E. Evans, *Domain-Driven Design: Tackling Complexity in the Heart of Software*. Addison-Wesley Professional, 2003.
- [3] V. Vernon, *Implementing Domain-Driven Design*. Wiley, 2013.
- [4] O. A. Lytvynov, M. O. Lytvynov, "On application of frame-based approach for information systems development", *System Technologies*, т. 1, №.144, с. 83-97, Feb. 2023. Доступно: [https://www.researchgate.net/publication/370472315\\_On\\_application\\_of\\_frame-based\\_approach\\_for\\_information\\_systems\\_development](https://www.researchgate.net/publication/370472315_On_application_of_frame-based_approach_for_information_systems_development).
- [5] J. J. Moder and S. E. Elmaghraby, Eds., *Handbook of Operations Research: Models and Applications*. New York: Van Nostrand Reinhold, 1978.



## ПРОЕКТУВАННЯ ПРОГРАМНИХ КОМПОНЕНТІВ ДЛЯ БАНКІВСЬКИХ МОБІЛЬНИХ ДОДАТКІВ

Човганюк В. В.(chovhaniukvava@gmail.com),  
Лютенко І.В.(cherliv68@gmail.com),  
Національний технічний університет  
«Харківський політехнічний інститут» (Україна)

*Дана робота присвячена розробці та дослідженню програмних компонентів для автоматизації банківських процесів і оптимізації мобільного додатку, включає аналіз існуючих рішень, визначення вимог до функціональності та безпеки, розробку архітектури системи і впровадження компонентів для автоматизації транзакцій та захисту даних. Особлива увага приділена створенню зручного інтерфейсу користувача та оптимізації мобільного додатку.*

**Вступ.** У сучасному світі банківська сфера переживає стрімкі зміни, пов’язані з розвитком цифрових технологій. Банки активно впроваджують нові технологічні рішення для оптимізації своєї роботи, підвищення ефективності операцій та покращення обслуговування клієнтів. Одним з таких напрямків є автоматизація банківських процесів і оптимізація роботи мобільних додатків. Незважаючи на значні успіхи в області автоматизації, багато банків стикаються з проблемами, пов’язаними з недостатньо ефективною інтеграцією нових технологій у свої бізнес-процеси. Часто мобільні додатки банків не відповідають очікуванням клієнтів щодо зручності використання, швидкості роботи та функціональності. Це може призводити до втрати конкурентних переваг та негативного впливу на репутацію банку.

**Постановка задачі.** Метою даної роботи є розробка та дослідження програмних компонентів, які дозволять автоматизувати банківські процеси і оптимізувати роботу мобільного додатку. Це включає створення ефективних алгоритмів для обробки банківських транзакцій, забезпечення безпеки даних та розробку зручного інтерфейсу користувача.

Для досягнення поставленої мети необхідно вирішити такі завдання:

1. Провести аналіз існуючих рішень для автоматизації банківських процесів та оптимізації мобільних додатків.
2. Визначити вимоги до функціональності та безпеки програмних компонентів.
3. Розробити архітектуру системи, яка включає всі програмні компоненти.
4. Реалізувати програмні компоненти для автоматизації банківських процесів.
5. Провести тестування та оптимізацію мобільного додатку з урахуванням вимог зручності використання та продуктивності.
6. Забезпечити високий рівень безпеки та захисту даних у мобільному додатку.
7. Підготувати рекомендації щодо впровадження розроблених компонентів у банківську систему.

**Запропоновані рішення.** Під час проведення науково – дослідної роботи було розроблено модулі автоматизації банківських процесів.

Таблиця 1 - Інтерфейси програмного забезпечення (Software Interfaces) - (SwINT)

Ідентифікатор вимог	Назва	Опис	Інтерфейси та взаємодії	Цілі
SwINT-01	Сервер банківського зв'язку	БанкServer v2.3 Цей продукт буде взаємодіяти з серверами банківського зв'язку для здійснення операцій переказу грошей, оплати рахунків та отримання фінансової інформації.	Використання HTTPS-протоколу для безпечного обміну даними. Взаємодія з API для здійснення операцій переказу та оплати рахунків. Обмін структурованою	Забезпечення безпеки та конфіденційності фінансових транзакцій. Ефективне використання сервісів банківського зв'язку для

			фінансовою інформацією у форматі JSON.	обслуговування клієнтів.
SwINT-02	База даних користувачів	MySQL v8.2 Продукт потребує доступу до бази даних користувачів для аутентифікації та авторизації користувачів, а також для зберігання особистих налаштувань.	Використання SQL-запитів для зчитування та запису даних. Захист даних за допомогою механізмів шифрування та хешування.	Забезпечення конфіденційності та цілісності даних користувачів. Швидкий та ефективний доступ до необхідної інформації для авторизації та персоналізації.
SwINT-03	Модуль безпеки даних	Цей модуль відповідає за забезпечення безпеки даних, включаючи шифрування, попередження від несанкціонованого доступу та виявлення аномалій.	Взаємодія з API оперативної системи для взяття інформації про поточний стан системи безпеки. Шифрування та розшифрування конфіденційної інформації.	Захист даних від несанкціонованого доступу та зловживань. Виявлення та реагування на аномальну активність.

Удосконалити швидкість взаємодії з користувачем мобільного додатку банку з метою покращення загального користувацького досвіду. Зосередитися на оптимізації викликання API, введенні/виведенні даних та реакції на введення користувача у мобільному додатку.

Таблиця 2 - Інтерфейси зв'язку (Communications Interfaces) -(CINT)

Ідентифікатор вимог	Назва	Вимоги	Форматування повідомлень	Проблеми та вимоги до безпеки
CINT-01	Мережеві протоколи	Забезпечення підтримки для основних мережевих протоколів, таких як TCP/IP, для обміну даними з серверами та іншими клієнтами.	Стандарти та протоколи SR/IP, HTTP/HTTPS	Захист даних під час передачі за допомогою шифрування протоколу HTTPS. Використання механізмів безпеки на рівні мережі для запобігання атак.
CINT-02	Електронна пошта	Можливість відправки електронних повідомлень користувачам щодо їхніх фінансових операцій та активностей в додатку.	Використання текстового та графічного формату для зручного сприйняття інформації.	Шифрування конфіденційної інформації у відправлених повідомленнях. Використання безпечних методів аутентифікації для уникнення фішингових атак.
CINT-03	Веб-сервіси	Взаємодія з веб-сервісами для отримання фінансової інформації та обробки транзакцій.	Використання формату JSON для передачі структурованих даних.	Захист від атак на основі введення даних (SQL ін'єкції, XSS). Використання механізмів аутентифікації та авторизації для контролю

				доступу.
CINT-04	Інтеграція з соціальними мережами	Можливість входу в додаток за допомогою облікового запису соціальної мережі.	Використання протоколу OAuth для безпечної авторизації через соціальні мережі.	Захист конфіденційної інформації користувача під час обміну даними з соціальною мережею. Забезпечення безпеки підключення до сторонніх служб через протокол OAuth.

Розробка додатків для різних операційних систем вимагає врахування специфіки кожної платформи. iOS (Apple) - використання мов програмування Swift або Objective-C для розробки додатків. Xcode є основним інструментом для розробки та тестування додатків для iOS та дотримання рекомендацій Apple Human Interface Guidelines забезпечує відповідність додатку стандартам платформи, що покращує користувацький досвід. Android (Google) - для розробки додатків використовуються мови програмування Kotlin або Java. Android Studio є основним інструментом для розробки та тестування додатків для Android.

Таблиця 3 - Забезпечення сумісності з різними платформами мобільного додатку банку

Аспект	Опис
<b>Підтримка основних мобільних платформ</b>	
iOS (Apple)	Розробка додатку з використанням Swift або Objective-C. Використання Xcode як основного інструменту для розробки. Дотримання рекомендацій Apple Human Interface Guidelines для забезпечення відповідності стандартам платформи.
Android (Google)	Розробка додатку з використанням Kotlin або Java. Використання Android Studio як основного інструменту для розробки та тестування. Дотримання рекомендацій Material Design для забезпечення відповідності стандартам платформи.
<b>Використання кросплатформних інструментів</b>	
React Native	Використання JavaScript та React для створення додатків, що працюють на iOS та Android. Можливість спільного використання більшої частини коду між платформами. Велика спільнота та підтримка численних бібліотек.
Flutter	Використання Dart для створення нативних додатків для iOS та Android. Швидкий рендеринг завдяки використанню власного графічного движка. Потужні інструменти для створення красивих інтерфейсів.
Xamarin	Використання C# та .NET для створення додатків для iOS та Android. Інтеграція з Visual Studio та підтримка спільного коду. Можливість використання нативних API платформ.
<b>Тестування на різних пристроях</b>	
Реальні пристрої	Тестування додатку на реальних пристроях з різними версіями операційних систем та різними характеристиками (екран, продуктивність, пам'ять). Використання інструментів для тестування на реальних пристроях (Firebase Test Lab, BrowserStack).
Емулятори та симулятори	Використання емуляторів Android та симуляторів iOS для швидкого тестування на різних версіях ОС. Тестування різних сценаріїв використання та виявлення проблем сумісності.
<b>Управління залежностями та бібліотеками</b>	
Використання	Використання актуальних версій бібліотек та інструментів, що

сучасних бібліотек	підтримують обидві платформи. Регулярне оновлення для забезпечення безпеки та сумісності.
Забезпечення відповідності стандартам та рекомендаціям	
Дотримання дизайн-гайдів	Дотримання Apple Human Interface Guidelines для iOS та Material Design для Android. Використання стандартних компонентів та патернів для забезпечення нативного вигляду та відчуття.
Відповідність вимогам магазинів додатків	Дотримання вимог Apple App Store та Google Play щодо безпеки, приватності та функціональності. Регулярне тестування та підготовка до релізів для забезпечення відповідності.
Постійний моніторинг та оновлення	
Моніторинг продуктивності	Використання аналітичних інструментів для відстеження продуктивності на різних платформах та версіях ОС. Аналіз краш-репортів та відгуків користувачів для виявлення проблем.
Регулярне оновлення додатку	Випуск регулярних оновлень для підтримки сумісності з новими версіями операційних систем та пристроями. Внесення покращень на основі зворотного зв'язку та аналітики.

**Висновки.** У рамках дослідження було здійснено глибокий аналіз та розроблено програмні компоненти для автоматизації банківських процесів і оптимізації мобільних додатків. В умовах швидкого розвитку цифрових технологій та високої конкуренції на фінансовому ринку важливо забезпечити не лише ефективність операцій, але й високий рівень безпеки та зручності для користувачів. Результати роботи підтверджують, що впровадження сучасних рішень у цих напрямках здатне значно підвищити ефективність діяльності банків, забезпечити зростання клієнтської задоволеності і зміцнити конкурентні позиції на ринку.

#### СПИСОК ВИКОРИСТАНОЇ ЛІТЕРАТУРИ

1. Автоматизована банківська система [Електронний ресурс] – режим доступу: [https://ru.wikipedia.org/wiki/Автоматизированная\\_банковская\\_система](https://ru.wikipedia.org/wiki/Автоматизированная_банковская_система) (дата звернення 17.05.2024)
2. Банківська енциклопедія / Під ред. проф. А. М. Мороза – К.: Ельтра, 2013. – 328с.
3. Microsoft SQL Server Management Studio [Електронний ресурс] – режим доступу: <https://docs.microsoft.com/en-us/sql/ssms/download-sql-servermanagement-studio-ssms?view=sql-server-ver15> (дата звернення 19.05.2024)
4. Database Engine [Електронний ресурс] – режим доступу: <https://docs.microsoft.com/ru-ru/sql/database-engine/configurewindows/manage-the-database-engine-services?view=sql-server-ver15>

УДК 004.65

#### РЕЛЯЦІЙНА VS ДОКУМЕНТО-ОРІЄНТОВА МОДЕЛЬ ДАНИХ В ІТ-ПРОЄКТАХ: ОБҐРУНТУВАННЯ ВИБОРУ

Шевченко І.В. (i.shevchenko@khai.edu)

Національний аерокосмічний університет ім. М.Є. Жуковського «ХАІ» (Україна)

*Розглядаються особливості реляційної і документо-орієнтованої моделей даних для обґрунтованого вибору їх використання в ІТ-проєктах.*

**Актуальність.** Стрімкий розвиток нереляційних (NoSQL) баз даних був спричинений необхідністю створення паралельних розподілених систем для високомасштабованих Інтернет-застосунків, таких як пошукові системи. Треба зазначити, що сама ідея нереляційних баз даних була не нова, а використання нереляційних сховищ почалося ще за часів мейнфреймів, а потім за часів домінування реляційних БД вони знайшли своє застосування у спеціалізованих сховищах. На

сьогодні найчастіше NoSQL бази даних використовують у соціальних мережах та платформах для обміну контентом, рекомендаційних системах, системах Інтернет речей (IoT), ігровій індустрії, а також для аналітики великих даних (Big Data).

**Постановка проблеми.** При виборі моделі для збереження та роботи з даними в IT-проектах доводиться приймати важливе рішення: зупинитися на реляційній («класичній») моделі або все ж таки обрати нереляційну модель даних. Проблемі вибору між реляційною і документо-орієнтованою, як найбільш популярною серед NoSQL моделей даних, і присвячено доповідь.

**Основна частина.** Реляційна модель даних [1] передбачає збереження даних в таблицях, коли по стовпчиках задаються характеристики (властивості) сутності, яка буде збережена у таблиці, а по рядкам розташовуються конкретні представники збереженої сутності. Всі реляційні бази даних для збереження, оброблення та керування даними використовують єдину мову структурованих запитів SQL. Це досить зручно, тому що яку б реляційну систему керування базою даних (СКБД) не обрати, наприклад, MySQL, Microsoft SQL Server, Oracle Database, PostgreSQL або ін., то для збереження і оброблення даних використовується єдина мова SQL, яка підходить як для простих, так і для складних запитів до даних. Але реляційна модель дозволяє зберігати тільки структуровані дані і тому для її використання необхідно витратити значний час на попереднє проектування реляційної схеми даних, тобто заздалегідь необхідно буде визначити: 1) таблиці, в яких будуть зберігатися дані; 2) структуру, яку будуть мати всі таблиці; 3) типи даних і обмеження для кожного стовпчика таблиці; 4) встановити зв'язки між таблицями для забезпечення цілісності і непротиворіччя даних. І тільки після завершення процесу проектування можна буде створювати таблиці (CREATE TABLE) і заповнювати їх даними (INSERT INTO). І якщо з часом необхідно буде внести зміни до розробленої реляційної схеми, то це може потребувати значного часового, людського, а значить і фінансового ресурсу.

Нереляційні (NoSQL) бази даних мають гнучку схему організації даних, не потребують попереднього процесу проектування схеми даних, вони придатні для зберігання слабоструктурованих і неструктурованих даних [1]. В залежності від вибраної NoSQL моделі даних можна зберігати інформацію, наприклад, у документах (MongoDB), парах «key-value» (Redis), графах (Neo4j), колонках (Apache Cassandra) та ін. [2].

Серед розробників найпопулярнішою NoSQL моделлю даних є документо-орієнтована модель, коли дані зберігаються у подібному до JSON форматі, а значить для збереження даних дозволяється використовувати значення-масиви і значення-«вкладені документи». Наприклад, в одному документі можна зберігати і особисті дані клієнта, а також зберігати всю детальну інформацію щодо зроблених ним покупок (рис. 1). І якщо буде запит на виведення особистих даних клієнта, а також детальної інформації щодо всіх його покупок, то при збереженні всієї цієї інформації в одному документі достатньо буде просто вивести повний вміст одного документа, а значить швидкість виконання такого запиту буде дуже високою.

```
{
  Ім'я клієнта: Антон,
  Бонусна карта: 123123,
  Кількість бонусів: 100,
  Телефон: [+380501234567, +380681234567]
  Замовлення:
  {
    Номер: 1025,
    Дата оформлення: 16.10.2024,
    Товари:
    [
      { назва: Apple iPhone 15, ціна: 1000 $ },
      { назва: Apple Watch, ціна: 500 $, гарантія: 12 місяців }
    ]
    Вартість замовлення: 1500 $ ,
    Сплачено: так,
    Списано бонусів: 750,
  }
}
```



}

Рис. 1 – Документо-орієнтована модель даних

У реляційній же моделі заборонено зберігання декількох значень в одній комірці таблиці, а значить заборонено зберігання масиву значень. І якщо для клієнта необхідно зберігати декілька його номерів телефона, то розмістити їх в одній комірці таблиці буде неможливо, а для їх збереження необхідно буде використати реалізацію через пов'язані таблиці. Також через пов'язані таблиці необхідно буде реалізувати збереження детальної інформації щодо зроблених клієнтом покупок (рис. 2). І в результаті для реалізації запиту на виведення особистих даних клієнта, а також детальної інформації щодо всіх його покупок, необхідно буде скласти запит з об'єднанням (JOIN-ом) декількох пов'язаних таблиць, виконання якого буде потребувати виконання операції декартового добутку таблиць, а значить займе значно більше часу ніж виведення одного документа з NoSQL бази даних.



Рис. 2 – Реляційна модель даних

Перелічимо переваги документо-орієнтованої моделі даних в порівнянні з реляційною: 1) можна створювати документи складної структури, не визначаючи цю структуру заздалегідь; 2) кожен документ може мати власну унікальну структуру; 3) один і той же ключ в різних документах може мати значення різних типів; 4) під час роботи в документи можна додавати/видаляти нові поля.

Головною перевагою NoSQL баз даних, завдяки чому вони стали такими популярними, є їх швидкодія та легка масштабованість, але в деяких ситуаціях більш ефективними і навіть єдино можливими можуть виявитися саме SQL бази даних. Розглянемо причини, які можуть стати приводом для вибору саме SQL бази даних: 1) підтримка транзакційності і необхідність відповідності бази даних вимогам ACID (Atomicity, Consistency, Isolation, Durability); 2) дані, з якими треба працювати, можуть бути легко структуровані, при цьому їх структура не буде часто змінюватися.

Але якщо в проекті не потрібна підтримка транзакційності, якщо маємо великі об'єми слабоструктурованої або неструктурованої інформації, якщо дані будуть зберігатися розподілено в хмарних сховищах і необхідно мати вбудовані інструменти для підтримки масштабованості, то для цих умов краще підійдуть саме NoSQL бази даних.

Крім того, часто сучасні IT-проекти розробляються з використанням Agile-підходу, наприклад, з використанням методології SCRUM, коли розроблення відбувається ітераційно (спринтами по 2-4 тижні) і інкрементно, тобто після кожного спринту необхідно видати новий інкремент (нову функціональність). То в таких умовах застосування реляційної бази даних через об'ємний процес проектування реляційної схеми здатне значно уповільнити роботу.

У NoSQL баз даних замість вимог ACID розглядається набір властивостей BASE:

- Basic availability (базова доступність) – кожен запит гарантовано завершується (успішно чи безуспішно);
- Soft state (гнучкий стан) – стан системи може змінюватися з часом, навіть без введення нових даних, з метою досягнення узгодження даних;
- Eventual consistency (узгодженість у кінцевому рахунку) – дані можуть бути деякий час неузгоджені, але приходять в узгодження через деякий час.

Згідно з теоремою CAP [3] в розподілених обчисленнях можна забезпечити тільки дві з трьох властивостей:

- Consistency (узгодженість) – кожен читання надасть найостанніший запис;
- Availability (доступність) – кожен вузол («невпавший») завжди успішно виконує запити на читання та запис;
- Partition tolerance (стійкість до розподілу) – навіть якщо між вузлами немає зв'язку, вони продовжують працювати незалежно один від одного.

Треба зазначити, що системи на основі BASE не можуть використовуватись у будь-яких застосунках, і наприклад, для функціонування біржових та банківських систем використання транзакцій є необхідністю. В той же час властивості ACID, хоч би якими бажаними вони не були, практично неможливо забезпечити в системах з багатомільйонною веб-аудиторією. Таким чином, використовуючи NoSQL бази даних розробники жертвують узгодженістю даних або доступністю задля досягнення двох інших властивостей із теореми CAP.

**Висновки.** Підсумовуючи вищезазначене наведемо ознаки проєктів, для яких ідеально підійдуть SQL бази даних: 1) наявні логічні вимоги до даних, які можуть бути визначені заздалегідь; 2) дуже важлива цілісність даних; 3) потрібна стала технологія, яка базується на стандартах, і яка добре зарекомендувала себе, а також використовуючи яку можна розраховувати на великий досвід розробників і технічну підтримку.

А також наведемо ознаки проєктів, для яких краще підійдуть NoSQL бази даних: 1) вимоги до даних нечіткі, невизначені або розвиваються з розвитком проєкту; 2) ціль проєкту може коригуватися з часом, при цьому важлива можливість негайно розпочати розроблення; 3) одні з основних вимог до бази даних – швидкість обробки даних та легка масштабованість.

Треба чітко розуміти, що не існує єдиної моделі даних, яку можна використати абсолютно у всіх ІТ-проєктах. Зараз у багатьох проєктах використовують одночасно і реляційну, і нереляційну бази даних для вирішення різних завдань.

### Список використаної літератури

- [1] M. Kaufmann and A. Meier, *SQL and NoSQL Databases*, Cham: Springer, 2023.
- [2] A. H. Chillón, et al., “A Generic Schema Evolution Approach for NoSQL and Relational Databases,” *IEEE Transactions on Knowledge and Data Engineering*, 2024.
- [3] W. Khan, et al., “SQL and NoSQL database software architecture performance analysis and assessments—a systematic literature review,” *Big Data and Cognitive Computing*, vol. 7, no. 2, p. 97, 2023.

UDC 004.4

## DESIGNING SOFTWARE SOLUTIONS FOR AUTOMATING TEST COVERAGE EVALUATION

Shtentsova I. S. (iryana.shapochka.5@gmail.com),  
Lutenko I. V. (cherliv68@gmail.com),  
National Technical University "Kharkiv Polytechnic Institute"

*The research focuses on developing models and algorithms for assessing software test coverage. An analysis of existing approaches to testing and evaluating coverage was conducted. Particular attention was given to the development of models that utilize fuzzy inference methods for aggregating various evaluation criteria, allowing for flexibility in decision-making.*

**Introduction.** In modern software development, testing plays a crucial role in ensuring quality, reliability, and compliance of the product with user requirements. One of the main issues in this field is inadequate test coverage, leading to missed errors and deficiencies. The lack of effective tools for evaluating test coverage creates risks for the stability and security of software. Thus, there is a need for developing models and software solutions that will enable effective tracking and analysis of the level of test coverage.

**Problem Statement.** The main task of the research is to develop models and software solutions for accurately determining software test coverage to enhance its quality. The goal is to create a system that will enable developers and testers to make more informed decisions regarding the sufficiency and quality

of test coverage. To address this task, the following subtasks must be completed:

1. Conduct an analysis of the subject area of software testing, including classification of types of testing and methods of coverage assessment.
2. Investigate existing problems in assessing test coverage, particularly in the context of system requirements and functionalities.
3. Define criteria and metrics that will be used to evaluate test coverage.
4. Develop and test models that will effectively evaluate coverage and identify potential shortcomings in testing.

**List of Tasks Addressed.** During the research, the following tasks were addressed:

1. A detailed review of the main approaches to software testing was conducted. Major types of testing were examined. Approaches to classifying testing by various criteria, including automated and manual methods, were analyzed.
2. Issues arising during the evaluation of test coverage were identified, particularly the difficulties in determining the completeness of testing requirements, functions, and use cases.
3. Based on the analysis, a set of criteria and metrics for evaluating test coverage was developed. These metrics include indicators such as code coverage, branch coverage, function coverage, scenario coverage, and requirement coverage. Algorithms for calculating these metrics were proposed to enhance assessment accuracy.
4. Approaches for aggregating various features and characteristics of testing in a multidimensional space were studied. Fuzzy inference methods were used to process subjective quality assessments of testing and further aggregate them in a reduced dimensionality space for more accurate and comprehensive evaluation.
5. A software model was created that allows for automated calculation of test coverage and analysis of the obtained data. This model utilizes a multi-criteria assessment structure, ensuring a more precise analysis of coverage across various parameters.
6. A software solution was developed that enables testers and developers to track and analyze test coverage in real time. This tool provides visual interfaces for viewing the coverage matrix and functions for assessing testing effectiveness.
7. An experimental verification of the effectiveness of the developed models and software was conducted on real projects. The results showed a significant increase in the accuracy of test coverage assessment, a reduction in the risks of defect emergence at the final stages of development, and an overall improvement in testing quality.

**Essence of the Research:** The design of models involved using modern approaches to aggregating qualitative characteristics and implementing fuzzy decision-making methods. This allows for evaluating test coverage not only based on quantitative indicators but also considering qualitative characteristics that reflect the complexity of software components and the specificity of requirements. The research examined existing solutions for defect tracking, proposed new methods and criteria for evaluating testing effectiveness, and designed software that enables automated test coverage assessment. The research is focused on the development and refinement of models and software solutions for determining software test coverage, which is a critical aspect of ensuring the quality of software products. The main idea is to create effective methods for assessing test coverage, considering the complex multi-criteria conditions faced by real projects. Given the rapid development of technologies and increasing demands on software, testing efficiency becomes exceptionally important.

**Key Aspects of the Research:**

**1. Analysis of the Subject Area of Testing:**

- The study of software quality issues, including verification and validation, clarifies the key challenges faced by testing professionals. This provides a foundation for further modeling of test coverage.
- The classification of types of testing (by system knowledge, degree of component isolation, product readiness, process automation) helps structure information and identify the most effective testing approaches depending on project specifics.

**2. Evaluation of Test Coverage:**

- Problems related to the evaluation of requirement coverage by tests were analyzed, allowing for a focus on developing new solutions that address these shortcomings.

**3. Theoretical Foundations for Evaluating Multivariate Objects:**

- The theoretical foundations underlying the assessment of complex objects were examined. Fuzzy logic methods and the aggregation of qualitative characteristics in a reduced measurement space provide flexibility in decision-making during test coverage evaluation.
- Key evaluation criteria and metrics were defined, allowing for a more accurate assessment of quality and effectiveness of testing.

**4. Design of Software Solutions:**

- The research includes a description of existing defect tracking solutions, identifying deficiencies in current systems and designing more effective solutions.
- Special attention was given to the choice of software architecture, data models, and technology stack to ensure the reliability and efficiency of the developed solutions.

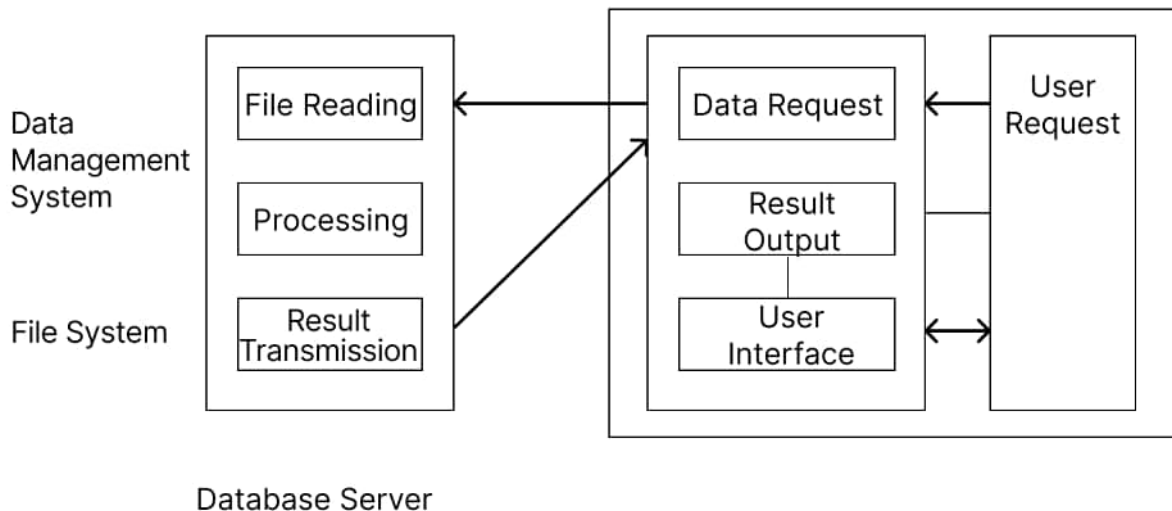

Diagram 1 – Software Architecture Diagram

**5. Evaluation of Test Coverage Effectiveness:**

- Functionality for assessing test coverage was developed, including interface examples that allow users to easily conduct analyses.
- An analysis of the effectiveness of the coverage matrix was conducted, enabling visualization of testing results and informed decision-making regarding quality improvement of the software.

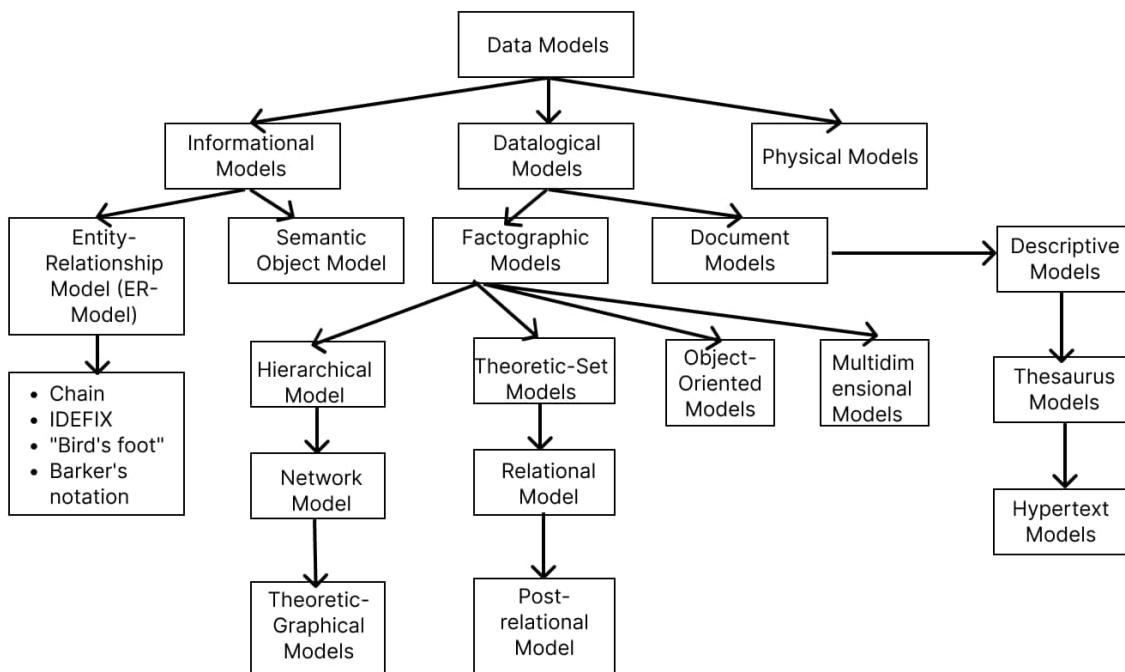

Diagram 2 – Data Model Diagram

A software solution was developed that integrates into the software development process and provides effective analysis of test coverage. This software allows for the automatic collection of data

about tests, assessing their coverage of functional requirements, and providing users with visual reports.

**Conclusions:** The research achieved the following results:

1. The analysis of the subject area of software testing revealed key issues in evaluating software quality and identified the main types of testing that influence test coverage.

2. A model for assessing test coverage was developed, based on a combination of code coverage metrics, requirements, and other key quality criteria. The model allows for determining the level of coverage at various stages of the software lifecycle, helping to identify gaps in testing and reduce defect risks.

3. Fuzzy logic and aggregation methods were successfully applied to assess multi-dimensional systems where traditional evaluation methods may be insufficiently accurate or effective. This improved the flexibility and accuracy of the analysis of complex systems and requirements.

4. The software solutions developed during the research enabled the automation of the test coverage assessment process, significantly simplifying the work of testers and developers. The tools provided convenient visualization and analysis of testing results, enhancing decision-making quality in the development process.

5. The use of developed models and software solutions ensured high accuracy in test coverage assessment, contributing to a reduction in the number of defects in the software.

The research demonstrated that the proposed solutions can significantly improve testing processes, providing more complete and accurate coverage, which is essential for enhancing the quality of software products.



## Розділ 6.

# Комп'ютерні телекомунікаційні мережі та технології

УДК 004.9

### ОЦІНКА ТА ВИБІР ІСНУЮЧИХ КРОСПЛАТФОРМНИХ ТЕХНОЛОГІЧНИХ РІШЕНЬ

Бандоріна Л.М. (bandorina7@gmail.com), Дружин І.Є. (druzhin.ivan@gmail.com)

Український державний університет науки і технологій

*Здійснено огляд основних кросплатформних рішень, аналіз їх переваг та недоліків. Запропоновано критерії, на основі яких можна вибрати найкращу технологію для проекту.*

**Актуальність проблеми.** В останні роки розвиток технологій призводить до активного зростання мобільних додатків та веб-сервісів, що стають важливим елементом сучасного електронного бізнесу. Успішні компанії прагнуть охопити якомога більшу аудиторію, надаючи користувачам доступ до своїх продуктів та сервісів на різних платформах – від мобільних пристроїв до настільних комп'ютерів та веб-браузерів. Однак розробка для кожної платформи, будь то Android, iOS або веб, потребує значних витрат часу, зусиль та ресурсів. Створення окремих нативних програм для кожної платформи призводить до необхідності підтримувати кілька різних кодових баз, що збільшує складність розробки, тестування та підтримки продукту.

**Методи для вирішення проблеми.** Для вирішення цієї проблеми доцільно використовувати кросплатформні технології. Вони дозволяють розробникам створювати єдину програму, яка може працювати на декількох операційних системах з мінімальними змінами в коді. Суть кросплатформних рішень полягає в тому, щоб писати код один раз і використовувати його для різних платформ, таких як Android, iOS, Windows, macOS та Web. Це забезпечує швидшу розробку, уніфіковане тестування та зниження витрат на супровід додатків.

Кросплатформні технології допомагають розробникам подолати перешкоди, пов'язані з нативною розробкою кожної платформи окремо. Вони пропонують гнучкі інструменти та фреймворки, використання яких дає змогу писати код мовами, що підтримують кросплатформну сумісність (JavaScript, Dart або C#). Популярність таких технологій як Flutter, React Native, Xamarin та Ionic спирається на потенціал скорочувати час розробки та покращувати кросплатформну інтеграцію.

Однак впровадження кросплатформних рішень також не позбавлене проблем, які потребують вирішення. Розробникам часто доводиться стикатися з компромісами, пов'язаними з продуктивністю програм, підтримкою специфічних нативних функцій та складністю інтеграції з унікальними компонентами кожної платформи. Деякі кросплатформні технології (наприклад, Ionic) можуть демонструвати обмежені можливості та поступатися продуктивністю, а інші (Flutter, React Native,) надають майже нативний досвід.

Тому питання вибору оптимального кросплатформного рішення вимагає прискипливого аналізу багатьох факторів. Передусім необхідно визначити і оцінити технічні особливості проекту: плановані платформи, функціональні вимоги та ресурси команди розробки. Оцінка продуктивності, рівня гнучкості, а також підтримки спільнотою – це ті ключові аспекти, визначення яких допоможе вибрати технологію, яка найбільше підходить для вирішення конкретних завдань.

Значним «плюсом» кросплатформних технологій є не тільки зниження витрат на розробку та підтримку продукту, але й прискорення виходу цього продукту на ринок. Для компаній та стартапів, що шукають можливості швидше впроваджувати нові функції та виправлення, швидко пристосовуватися до змін ринку, знайти стратегічне рішення бистої адаптації та розширення

своєї присутності на різних пристроях та операційних системах кросплатформні рішення стають особливо привабливими.

Щоб обрати найкращу технологію для проекту важливо правильно оцінити переваги та недоліки кожного інструменту.

Технологія Flutter завоювала популярність серед розробників завдяки простоті у використанні, підтримці багатьох платформ, а також своїми високими показниками продуктивності. Ця технологія дозволяє створювати мобільні програми для iOS та Android, десктопні програми для Windows, macOS та Linux, веб-програми. Серед компаній, що використовують Flutter, такі велетні, як Google, Alibaba та eBay.

Оскільки архітектура Flutter заснована на мові програмування Dart та рендерингу інтерфейсу з використанням власного двигуна, Flutter може обходитися без стандартних компонентів інтерфейсу користувача (UI) платформи. Натомість він рендерит інтерфейс (відображає стан інтерфейсу у конкретний час) самостійно, що дає розробникам повний контроль над зовнішнім виглядом програми та її продуктивністю. Це робить Flutter потужним інструментом для створення унікальних та складних інтерфейсів і зручним для проектів, де важливі гнучкість у створенні інтерфейсів користувача та висока швидкість розробки.

Технологію Flutter застосовують як для створення простих мобільних додатків, так і для розробки складних корпоративних рішень із підтримкою кількох платформ.

Що стосується технології React Native – кросплатформний фреймворк, розроблений компанією Facebook (нині Meta), – то її популярність серед розробників поширюється завдяки використанню мови програмування JavaScript та архітектури React, що широко застосовується для розробки веб-додатків. Багато великих компаній, таких як Instagram, Airbnb, UberEats і Tesla, використовували або використовують React Native для створення своїх програм. Технологія React Native надає можливість створювати мобільні програми для Android та iOS, використовуючи одну і ту ж кодову базу, а також з можливістю використовувати нативні модулі, що дозволяє створювати мобільні програми, близькі за продуктивністю та зовнішнім виглядом до нативних.

React Native активно використовується в різних проектах, особливо в стартапах та середніх компаніях, де важливі швидкі терміни розробки та економія ресурсів.

Кросплатформна технологія Xamarin створена компанією Microsoft для розробників, які бажають писати програми мовою C#, при цьому маючи можливість створювати програми для Android, iOS та Windows із загальною кодовою базою [1].

Технологія Xamarin надає доступ до нативних API кожної платформи та підтримує використання нативних компонентів інтерфейсу, що робить цей інструмент одним із найбільш нативних рішень серед кросплатформових фреймворків. Розробники мають можливість писати частину коду один раз і використовувати його на різних платформах, тоді як інтерфейс та специфічні функції можна реалізувати за допомогою нативних елементів.

Завдяки підтримці з боку Microsoft і широким можливостям інтеграції з нативними функціями технологія Xamarin найчастіше використовується для розробки бізнес-додатків та корпоративних рішень, де важливо підтримувати єдиний код для Android та iOS, зберігаючи при цьому доступ до нативних можливостей. Також ця технологія використовується для довгострокових проектів, що вимагають надійності та високої продуктивності.

Популярний фреймворк для кросплатформної розробки Ionic дозволяє створювати мобільні та веб-додатки, використовуючи такі веб-технології, як HTML, CSS та JavaScript.

В основі Ionic лежить Apache Cordova, яка надає доступ до нативних можливостей пристрою через веб-технології. Ionic активно використовується для створення гібридних програм, які працюють на Android, iOS, а також у веб-браузерах. Цей фреймворк орієнтований на веб-розробників та використовує знайомі веб-технології для створення мобільних додатків. Програми, створені з використанням Ionic, в основному є веб-додатками, які працюють усередині нативного контейнера з доступом до API пристрою через Cordova або Capacitor (нова система плагінів від творців Ionic). Це спрощує процес розробки тим, хто вже знайомий з веб-технологіями [1].

Кожна з технологій, будь то Flutter, React Native, Xamarin, або Ionic пропонує унікальний набір можливостей і переваг, що робить їх придатними для різних типів проектів. Однак вибір конкретної технології залежить від кількох факторів, включаючи цілі програми, доступні ресурси, часові рамки та довгострокові перспективи [2].

**Висновок.** Вибір технології залежить від цілей бізнесу. Дослідження показує, що у 2023-2024 роках найбільш активно розвиваються Flutter і React Native завдяки їх функціональним можливостям та підтримці від великих корпорацій. Flutter пропонує блискучі можливості для створення високопродуктивних додатків з унікальними інтерфейсами користувача і відкриває перспективи для компаній, яким важлива масштабованість та кросплатформеність. Кожне оновлення Flutter робить його найкращим вибором для додатків з інтенсивною графікою, анімацією та візуальною насиченістю [3].

React Native у свою чергу, як частина екосистеми JavaScript, пропонує зручність для розробників із досвідом веб-розробки. Його можливість використання нативних модулів, гнучкість та багата бібліотека інструментів роблять його оптимальним вибором для швидкого розгортання додатків. Він активно використовується для розробки продуктів, які потребують регулярних оновлень та активної взаємодії з нативними функціями операційних систем.

Якщо компанії потрібно розробити кросплатформну програму з мінімальними витратами та високою швидкістю виходу на ринок, важливо розглядати як довгострокові перспективи технології, так і поточний стан її підтримки та розвитку [4].

#### Список використаних джерел

- [1] Xamarin vs React Native vs Flutter — What Is Best For Cross-platform Development: <https://medium.com/datadriveninvestor/xamarin-vs-react-native-vs-flutter-what-is-best-for-cross-platform-development-3e9562ca3c7> (Доступ 17.10.2024)
- [2] React Native vs. Flutter vs. Ionic vs. Xamarin vs. Nativescript (A Detailed Comparison): <https://inapp-inc.medium.com/react-native-vs-flutter-vs-ionic-vs-xamarin-vs-nativescript-a-detailed-comparison-bfa99d72c4bb> (Доступ 17.10.2024)
- [3] Flutter vs React Native: Analyzing Popularity Trends in 2024: <https://medium.com/@samanthahayesusa/flutter-vs-react-native-analyzing-popularity-trends-in-2024-9d7703be0cfd> (Доступ 17.10.2024)
- [4] Розробка мобільних додатків для бізнесу: як створювати кросплатформні рішення швидко та відносно дешево URL: <https://habr.com/ru/articles/781840/> (Доступ 17.10.2024)

УДК 621.391

#### ДОСЛІДЖЕННЯ ПАРАМЕТРІВ LTE МЕРЕЖІ З ВИКОРИСТАННЯМ SDR ТЕХНОЛОГІЇ

Жуга Ю. С., Москалець М. В. (yurii.zhuha@nure.ua, mykola.moskalets@nure.ua)  
Харківський національний університет радіоелектроніки (Україна)

*У роботі представлено результати розробки та оптимізації навчального макету мережі LTE на основі технології програмно-визначеного радіо (SDR). З використанням платформи LimeSDR та програмного забезпечення srsRAN створено функціональну модель базової станції LTE для навчальних та дослідницьких цілей. Проведено аналіз впливу різних параметрів конфігурації на продуктивність системи, включаючи пропускну здатність, стабільність роботи та ефективність використання ресурсів хост-системи.*

Сучасні технології мобільного зв'язку вимагають практичного підходу до навчання та досліджень. Створення навчальних макетів на основі Software Defined Radio (SDR) відкриває нові можливості для вивчення та аналізу систем зв'язку, зокрема мереж Long-Term Evolution (LTE). Використання SDR-платформ, таких як LimeSDR, дозволяє реалізувати функціональність LTE мережі в лабораторних умовах, забезпечуючи гнучкість налаштувань та можливість детального аналізу продуктивності системи [1]. Метою даного дослідження є розробка та всебічне тестування навчального макету LTE мережі на базі LimeSDR з використанням програмного забезпечення srsRAN. Зокрема, робота спрямована на:

1. Створення функціонального макету LTE базової станції для навчальних та дослідницьких цілей.

2. Аналіз впливу різних параметрів конфігурації на продуктивність системи.
3. Оцінку стабільності та ефективності роботи макету при різних сценаріях навантаження.
4. Демонстрацію потенціалу SDR-технологій для практичного вивчення мобільних мереж.

Основою експериментальної установки є LimeSDR - універсальний SDR-пристрій з діапазоном частот 100 кГц - 3,8 ГГц, шириною смуги 61,44 МГц та можливостями MIMO 2x2. Хост-система представлена персональним комп'ютером з процесором Intel Core i5, 16 ГБ оперативної пам'яті та операційною системою Ubuntu 20.04 LTS. Для забезпечення стабільної роботи LimeSDR застосовано додаткове охолодження у вигляді вентилятора на 5В, що дозволило знизити робочу температуру пристрою з 65-70°C до 35-40°C. Загальний вигляд навчального макету представлено на рис. 1.

Процес налаштування системи включав встановлення та конфігурацію srsRAN, налаштування конфігураційних файлів (enb.conf, ерс.conf, гг.conf) та оптимізацію частотних параметрів і кількості ресурсних блоків. Було протестовано три конфігурації системи з різною кількістю фізичних ресурсних блоків (PRB) та частотою дискретизації.



Рис. 1. Загальний вигляд БС на основі LimeSDR

Тестування пропускної здатності системи проводилось для трьох конфігурацій. Результати вимірювань представлені в табл. 1.

Табл. 1. Результати вимірювань пропускної здатності

Конфігурація	Кількість PRB	Частота дискретизації	Швидкість завантаження
Базова	6	3.84 МГц	3 Мбіт/с
Покращена	25	7.68 МГц	10-12 Мбіт/с
Оптимізована	50	15.36 МГц	30-32 Мбіт/с

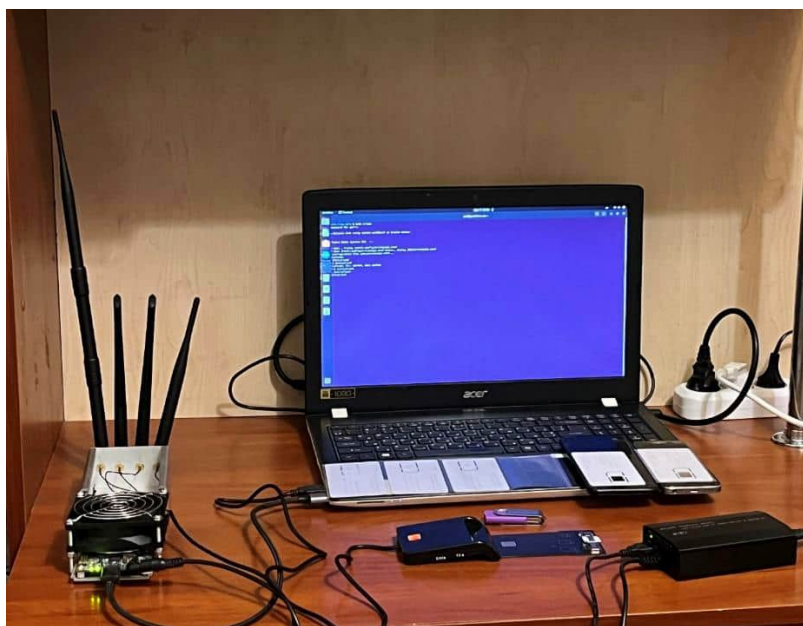
Збільшення кількості PRB та частоти дискретизації призвело до суттєвого підвищення пропускної здатності системи. Це демонструє ефективність оптимізації параметрів для досягнення вищих швидкостей передачі даних.

Аналіз трейс-логів srsRAN дозволив отримати детальну інформацію про роботу системи для трьох конфігурацій. На рисунку 2 представлені графіки ключових метрик продуктивності для оптимізованої конфігурації (30-32 Мбіт/с).

Аналіз графіків для оптимізованої конфігурації (30-32 Мбіт/с) показує:

- DL BitRate досягає піків до 30 Мбіт/с, з певною варіативністю.
- UL BitRate значно нижчий, в середньому близько 200 кбіт/с.
- DL MCS коливається в діапазоні 15-25, що вказує на адаптивність модуляції.
- UL MCS більш стабільний, переважно в діапазоні 7.5-12.5.



- Кількість відправлених пакетів (DL Sent) значно перевищує кількість втрачених (DL Dropped).
- SINR для PUSCH та PUCCH демонструє стабільність, що свідчить про хорошу якість зв'язку.

Експериментальні результати демонструють успішну реалізацію SDR-базованої LTE мережі з можливістю гнучкого налаштування параметрів для досягнення різних рівнів продуктивності. Ключові висновки включають:

1. Масштабованість пропускної здатності: Збільшення кількості PRB та частоти дискретизації дозволило підвищити пропускну здатність системи з 3 Мбіт/с до 30-32 Мбіт/с.

2. Адаптивність модуляції та кодування: Система ефективно адаптує схеми модуляції та кодування відповідно до умов каналу та навантаження.

3. Ефективність використання ресурсів: Навантаження на CPU та використання RAM залишалися в прийнятних межах при збільшенні пропускної здатності.

4. Стабільність при тривалій роботі: Довготривалі тести підтвердили здатність системи підтримувати стабільну роботу.

Обмеження дослідження включають тестування в лабораторних умовах, обмежену кількість користувацьких пристроїв та відсутність тестування інтерференції.



Рис. 2. Графіки трейс-логів для оптимізованої конфігурації

Напрямки майбутніх досліджень можуть включати: розширення функціональності (агрегація несучих, MIMO), інтеграцію з технологіями 5G NR, оптимізацію енергоефективності, тестування в реальних умовах, масштабування системи для створення мережі з кількох SDR-базованих базових станцій.

Дослідження демонструє успішну розробку та оптимізацію SDR-базованої LTE мережі з використанням LimeSDR та програмного забезпечення srsRAN. Система показала високу гнучкість, ефективність використання ресурсів та здатність адаптуватися до різних умов роботи. Результати підкреслюють потенціал SDR-технологій для створення економічно ефективних рішень у галузі мобільного зв'язку, які можуть бути використані для навчання, досліджень та розробки в області телекомунікацій.

## СПИСОК ВИКОРИСТАНОЇ ЛІТЕРАТУРИ

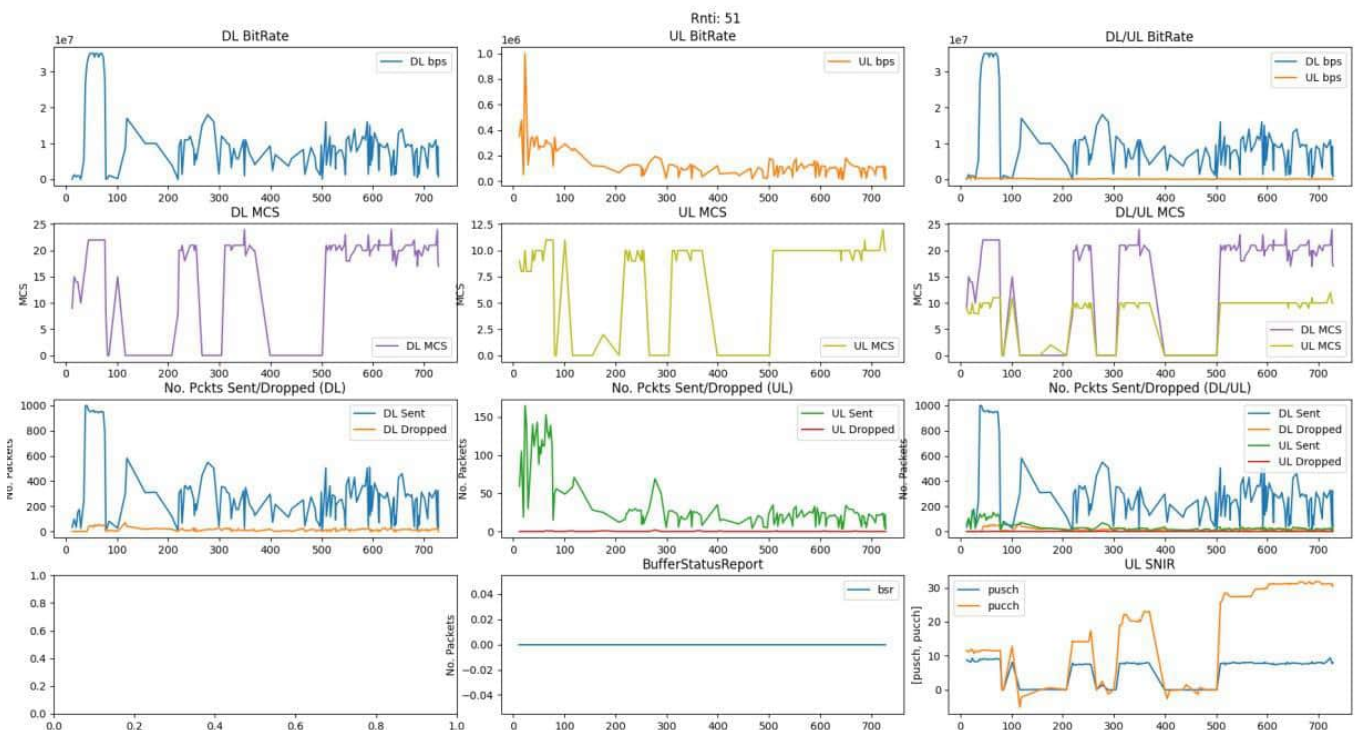
[1] V. A. Loshakov, M. V. Moskalets, and A. Vellio, "Complex of laboratory works for studying communication systems and radio monitoring based on SDR technology," KhNURE, 2023.



- [2] Lime Microsystems, "LimeSDR," 2023. [Online]. Available: <https://limemicro.com/products/boards/limesdr/>
- [3] srsRAN, "srsRAN 4G," GitHub, 2023. [Online]. Available: [https://github.com/srsran/srsRAN\\_4G](https://github.com/srsran/srsRAN_4G)
- [4] I. F. Akyildiz, S. Nie, S. C. Lin, and M. Chandrasekaran, "5G roadmap: 10 key enabling technologies," *Computer Networks*, vol. 106, pp. 17-48, 2016.
- [5] F. Kaltenberger, R. Knopp, C. Vitiello, M. Danneberg, and A. Festag, "OpenAirInterface: Democratizing innovation in the 5G Era," *Computer Networks*, vol. 176, p. 107284, 2020.

УДК 004.7

## БЕЗПЕКА ТЕЛЕКОМУНІКАЦІЙНИХ МЕРЕЖ У КОНТЕКСТІ КІБЕРЗАГРОЗ: СУЧАСНІ ТЕНДЕНЦІЇ

Касапова О.О., Петрова Р.В. (oryna.kasapova@nure.ua, roksana.petrova@nure.ua)  
Харківський національний університет радіоелектроніки (Україна)

*В роботі розглядаються актуальні проблеми безпеки телекомунікаційних мереж, пов'язані з новими кіберзагрозами. Висвітлюються сучасні методи захисту телекомунікаційної інфраструктури, а також шляхи вдосконалення існуючих підходів. Робота акцентує увагу на необхідності розробки адаптивних систем захисту, що здатні оперативно реагувати на змінні загрози.*

Зростання кількості підключених пристроїв та обсягів даних, що передаються через телекомунікаційні мережі, призводить до збільшення вразливостей у системах безпеки. Традиційні методи захисту, що базуються на статичних правилах або сигнатурних підходах, більше не є ефективними проти сучасних динамічних атак. Проблема полягає в тому, що нові кіберзагрози, включаючи атаки на мережі 5G, загрози для IoT-пристроїв і кібератаки на критичну інфраструктуру, стають дедалі складнішими, і існуючі засоби захисту не завжди можуть їх вчасно виявити. Метою даного дослідження є аналіз сучасних кіберзагроз для телекомунікаційних мереж та вивчення інноваційних методів їх виявлення і протидії. Також досліджується можливість впровадження адаптивних систем безпеки, що дозволять більш ефективно захищати мережеву інфраструктуру від атак.

У сучасних телекомунікаційних мережах кіберзагрози можуть проявлятися у різних формах. Атаки типу DDoS (Distributed Denial of Service) - порушення роботи мережевих послуг шляхом перенавантаження трафіком. Це одна з найпоширеніших атак, яка спрямована на вимкнення важливих сервісів, таких як веб-сайти або платформи зв'язку. Інтернет речей збільшує кількість точок входу до мережі, що робить її вразливою до атак. Хакери можуть використовувати незахищені пристрої для створення ботнетів або для крадіжки даних. Оскільки 5G мережі ще на стадії розвитку, багато аспектів їх безпеки залишаються незахищеними. Загрози включають шпигунство, перехоплення трафіку та можливі маніпуляції з мережею. Атаки на кінцевих користувачів через соціальну інженерію (фішинг) є ефективним способом отримання несанкціонованого доступу до конфіденційних даних.

Сучасні методи захисту телекомунікаційних мереж включають кілька ключових підходів.

Інтеграція штучного інтелекту (ШІ) – використання алгоритмів машинного навчання для аналізу мережевого трафіку та виявлення аномалій. ШІ може допомогти у швидкому виявленні нових типів загроз та їх нейтралізації ще до того, як вони завдадуть шкоди. Наприклад, компанія Darktrace використовує технології ШІ для виявлення та реагування на кіберзагрози в реальному часі. Їхня платформа "Enterprise Immune System" навчається на поведінці мережі і може виявляти аномалії, які можуть вказувати на атаки. Це дозволяє забезпечити проактивний захист і зменшити час реагування на загрози.

Наступний підхід це глибокий аналіз трафіку (DPI). Технологія, яка дозволяє глибоко аналізувати кожен пакет даних, що передається мережею. DPI допомагає виявляти шкідливий трафік або нетипову поведінку, що може вказувати на атаку. Cisco Stealthwatch – платформа

використовує DPI для моніторингу мережевого трафіку та виявлення загроз. Завдяки аналітиці трафіку, Cisco Stealthwatch може ідентифікувати аномалії, такі як незвичні обсяги трафіку, що надходять від окремих пристроїв, і реагувати на них у режимі реального часу.

Сегментація мережі передбачає розподіл мережі на менші частини (сегменти) з різними рівнями доступу. Це обмежує можливості зловмисників, навіть якщо їм вдасться отримати доступ до однієї з частин. Багато фінансових установ використовують сегментацію мережі для ізоляції критичних систем, таких як платіжні системи, від загального трафіку. Наприклад, якщо зловмисник отримує доступ до сегменту, який не містить чутливих даних, він не зможе безпосередньо вплинути на критичну інфраструктуру.

Адаптивні системи безпеки можуть змінювати свої алгоритми та політики захисту на основі змінних умов та нових загроз. Вони здатні до самообучення, що робить їх ефективними в умовах постійних атак. Palo Alto Networks пропонують адаптивні міжмережеві екрани, які використовують машинне навчання для постійного аналізу мережевого трафіку. Це дозволяє їм автоматично налаштовувати правила безпеки в залежності від змін у загрозах. Наприклад, якщо система виявляє новий вид атаки, вона може швидко змінити політики фільтрації трафіку, щоб заблокувати загрозу.

Технологія блокчейн може бути використана для забезпечення безпеки даних у телекомунікаційних мережах, оскільки її децентралізована природа робить модифікацію інформації. Компанія Guardtime застосовує технології блокчейн для захисту даних у телекомунікаційних мережах. Їхня платформа забезпечує захист даних від модифікацій та несанкціонованого доступу, що дозволяє підвищити загальний рівень безпеки телекомунікаційних систем.

IDPS - це рішення, що постійно моніторить мережевий трафік і проводить аналіз для виявлення підозрілої активності. Системи можуть виявляти атаки та, в деяких випадках, автоматично реагувати на них. Snort – це відкрите програмне забезпечення для виявлення вторгнень, яке дозволяє адміністраторам мережі виявляти і блокувати небезпечний трафік. Snort підтримує сигнатури атак та може бути налаштовано для виявлення специфічних загроз.

Сучасні кіберзагрози вимагають від телекомунікаційних мереж впровадження нових, інноваційних методів захисту. Інтеграція штучного інтелекту, глибокий аналіз трафіку, сегментація мережі, адаптивні системи захисту, блокчейн-технології та системи виявлення вторгнень - це ключові компоненти, які допомагають захистити мережі від численних загроз. Реалізація цих технологій у комплексі може суттєво підвищити рівень безпеки телекомунікаційних мереж і захистити їх від нових, постійно еволюціонуючих загроз.

## СПИСОК ВИКОРИСТАНОЇ ЛІТЕРАТУРИ

- [1] Інформаційна безпека / Є. Яковенко та ін. Львів. політехніка, 2019. 580 с.
- [2] Scarfone P., Scarfone K. Guide to intrusion detection and prevention systems. NIST Special Publication, 2007.
- [3] The role of artificial intelligence in telecom network optimization. ALLSTARSIT: Your Tech Talents Provider since 2004. URL: <https://www.allstarsit.com/blog/the-role-of-artificialintelligence-in-telecom-network-optimization> (date of access: 09.10.2024).

УДК 004.77

### **АВТЕНТИФІКАЦІЯ КОРИСТУВАЧА З ВИКОРИСТАННЯМ СМАРТ-КАРТКИ**

Кіреєв І. І., Вербіцький В.В. (kireev@stud.onu.edu.ua, v.verbitskyi@onu.edu.ua)  
Одеський національний університет імені І.І. Мечникова (Україна)

*Для надійної автентифікації користувача з використанням сертифікату відкритого ключа запропоновано використовувати смарт-картку для безпечного зберігання відповідного секретного ключа. Створено програмний модуль, що дозволяє серверу надійно автентифікувати клієнта та обчислити спільний секретний ключ.*

Протягом багатьох років смарт-картки використовуються як зручні кишенькові комп'ютери для зберігання та обробки особистої інформації користувачів, а також для зв'язку з іншими обчислювальними системами[1]. Ці картки знайшли широке застосування в широкому діапазоні програм, включаючи автентифікацію користувачів, транспорт, телекомунікації, розваги тощо[2].

Створено програмний модуль з використанням смарт-картки для надійної автентифікації клієнта сервером та обчислення спільного секретного ключа. Для встановлення зв'язку між клієнтом і сервером використовується різні версії протоколу TLS (англ. transport layer security – протокол транспортного рівня), який є криптографічним протоколом, що забезпечує захищену передачу даних між вузлами в мережі Інтернет[3]. Автентифікація клієнта виконується за допомогою сертифіката відкритого ключа інфраструктури відкритих ключів (англ. public key infrastructure, PKI)[4]. Секретний ECC-ключ клієнта зберігається на смарт-карті і його не можна скопіювати чи видалити. ECC (Elliptic Curve Cryptography) – це криптографічний алгоритм з відкритим ключем, що ґрунтується на використанні еліптичних кривих над скінченними полями[5]. Сертифікати PKI найчастіше використовують RSA-ключі. Однак алгоритм ECC забезпечує той самий рівень криптографічної стійкості що і RSA, маючи при цьому ключі набагато меншого розміру, що дозволяє досягти підвищеної безпеки одночасно зі зниженням обчислювальних вимог, що важливо при використанні смарт-картки. Спільний секретний ключ клієнта та сервера визначається за допомогою криптографічного алгоритму Діффі-Хелмана[5].

Програмний модуль зарекомендував себе як надійний спосіб генерації ліцензій для програмних застосунків з обмеженим доступом в Інтернет. Його можна також використовувати, наприклад, для посилення захисту в мережі IoT (Internet of Things) пристроїв, для створення зовнішнього ключа доступу для закритих VPN-мереж тощо.

## СПИСОК ВИКОРИСТАНОЇ ЛІТЕРАТУРИ

- [1] Gupta B. B., Quamara Megha. Smart Card Security: Applications, Attacks, and Countermeasures / CRC Press, 2020. 118 p.
- [2] Smart Card Research and Advanced Applications: 22nd International Conference, CARDIS 2023, Amsterdam, The Netherlands, November 14–16, 2023, Revised Selected Papers. Shivam Bhasin (editor), Thomas Roche (editor)/ Springer, 2024. 288 p.
- [3] Dr. Paul Duplys, Dr. Roland Schmitz. TLS Cryptography In-Depth: Explore the intricacies of modern cryptography and the inner workings of TLS/ Birmingham, UK: Packt Publishing, 2024. 712 p.
- [4] Adams C., Lloyd St. Understanding PKI: Concepts, Standards, and Deployment Considerations/ Addison-Wesley Professional, 2002. 352 p
- [5] Mammeri Zoubir Z. Cryptography: Algorithms, Protocols, and Standards for Computer / Wiley, 2024. 624 p.

УДК 61:004

## ВИКОРИСТАННЯ ПРИСТРОЇВ ІОТ У МЕДИЦИНІ. ТЕЛЕКОМУНІКАЦІЙНІ ТЕХНОЛОГІЇ ДЛЯ МОНІТОРИНГУ ПАЦІЄНТІВ

Кічак Б.В. (ki4ack.bogdan@gmail.com)

Ірпінський фаховий коледж Національного університету  
біоресурсів і природокористування України

*У цій роботі розглядається вплив технологій ІОТ на розвиток медичної сфери. Вплив на результати її ефективність та доступність.*

### Постановка проблеми.

Наразі, зі збільшенням кількості пацієнтів з різними важкими хворобами, або хворобами, що потребують постійного нагляду та контролю за станом пацієнта є дуже важливим коректна організація заходів з моніторингу показників, що впливають на стан здоров'я людини.

**Вирішені завдання.** По всьому світу швидко зростає кількість розумних пристроїв в рамках системи IoT, і до 2025 року цей показник може сягнути 75 мільярдів пристроїв. Очікується, що медична сфера отримає значну вигоду від цього стрімкого розвитку.

У сфері охорони здоров'я технології Інтернету речей вже активно застосовуються для покращення догляду за пацієнтами та підвищення результативності лікування, зокрема, завдяки можливості дистанційного моніторингу стану здоров'я.

Крім покращення догляду за пацієнтами, IoT може суттєво знизити витрати на медичне обслуговування через оптимізацію процесів, автоматизацію рутинних завдань і зменшення потреби в дорогих втручаннях. Це забезпечує збори та моніторинг даних в реальному часі, що полегшує швидке реагування та покращує результати для пацієнтів. Додатково, технології IoT оптимізують роботу медичних установ, автоматизуючи адміністративні завдання, що не лише економить час, але й знижує потребу в численних адміністративних працівниках, що веде до економії коштів.

Телемедицина та дистанційний моніторинг полегшують проведення віртуальних консультацій та обмін даними в реальному часі. Мобільні додатки сприяють самоконтролю та обміну даними, а безпечні системи обміну повідомленнями дозволяють безпосереднє спілкування з медичними працівниками. Пристрої IoT автоматично передають дані.

Технології комунікації, такі як Bluetooth, Wi-Fi та стільникові мережі, є критично важливими для забезпечення передачі даних між пристроями IoT та медичними постачальниками. Вони створюють безперебійну мережу зв'язку в реальному часі між пацієнтами, медичними працівниками та обладнанням.

Окрім персональної локалізації та дистанційного моніторингу пацієнтів, інтеграція інтелектуальних систем на базі IoT у сфері охорони здоров'я грає ключову роль у покращенні загального добробуту людей.

Пристрої IoT, такі як носимі пристрої та системи дистанційного моніторингу, дозволяють стежити за станом здоров'я пацієнтів поза традиційними медичними установами. Віддалений моніторинг дозволяє виявляти зміни в стані здоров'я на ранній стадії і оперативно втручатися медичним працівникам для поліпшення результатів лікування.

Віддалений моніторинг пацієнтів (RPM) використовує носимі пристрої, датчики та телекомунікаційні інструменти для постійного моніторингу здоров'я пацієнтів, збору даних та проведення віртуальних консультацій між пацієнтами і медичними працівниками. Цей підхід дозволяє слідкувати за важливими показниками здоров'я, дотриманням лікування та іншими показниками без необхідності частих особистих візитів.

### **СПИСОК ВИКОРИСТАНОЇ ЛІТЕРАТУРИ:**

1. Інтернет речей в охороні здоров'я: Оптимізація роботи лікарні за допомогою Інтернету речей.  
URL: <https://intellisoft.io/the-internet-of-things-iot-in-healthcare-medicine/>
2. Інтернет речей в охороні здоров'я: ключові переваги та кейси використання  
URL: <https://www.n-ix.com/iot-healthcare-key-benefits-use-cases/>
3. Огляд додатків IoT в охороні здоров'я  
URL: <https://www.sciencedirect.com/science/article/pii/S0925231223011402>

УДК 004.6

### **РОЛЬ МЕРЕЖІ 5G У РОЗВИТКУ ХМАРНИХ ІГРОВИХ ПЛАТФОРМ ТА ГЕЙМІНГУ В РЕАЛЬНОМУ ЧАСІ**

Клименко О.Р., Петрова Р.В. (oleksandr.klymenko1@nure.ua, roksana.petrova@nure.ua)  
Харківський національний університет радіоелектроніки (Україна)

*У роботі розглянуто роль мережі 5G у розвитку хмарних ігрових платформ та геймінгу в реальному часі. Визначено ключові технічні переваги мережі 5G, включаючи високу швидкість передачі даних, мінімальну затримку та здатність підтримувати масові багатокористувацькі*



*ігри. Описано, як 5G усуває обмеження, пов'язані з апаратним забезпеченням, завдяки чому гравці можуть стрімити ігри на хмарних платформах без затримок. Досліджено вплив мережі 5G на розвиток нових ігрових форматів, зокрема віртуальної (VR) та розширеної реальності (AR), а також кіберспорту. Висвітлено переваги, які отримують гравці та розробники від доступу до високошвидкісної, надійної мережі. Висновки роботи зосереджені на потенціалі 5G у трансформації ігрової індустрії та подальших можливостях розвитку хмарних платформ для геймінгу в реальному часі.*

З розвитком мережі п'ятого покоління (5G) спостерігається фундаментальний зсув у технологіях цифрових розваг, зокрема у сфері хмарного геймінгу. Технологія 5G здатна радикально змінити підхід до розробки ігор, усунувши залежність гравців від апаратного забезпечення та зробивши ігри доступними на різних платформах. У цій роботі розглянемо ключові аспекти того, як саме 5G сприяє розвитку хмарних ігрових платформ і реального геймінгу.

Однією з основних переваг 5G є неймовірно висока швидкість передачі даних. Технологія дозволяє досягти швидкостей завантаження до 10 Гбіт/с, що є значним кроком вперед у порівнянні з попередніми поколіннями мереж. Проте важливішим аспектом для хмарного геймінгу є мінімізація затримки — часу, який проходить між відправленням запиту з боку гравця і отриманням відповіді від сервера. У середньому, затримка в мережах 4G становила близько 50 мілісекунд, що для швидкого геймінгу в реальному часі є недостатньо ефективним. Мережа 5G здатна знизити цей показник до 1 мілісекунди, що робить управління ігровим процесом практично миттєвим.

Завдяки цьому з'являється можливість стрімінгу ігор з віддалених серверів у реальному часі без помітних затримок. Це зокрема стосується хмарних платформ, таких як Google Stadia, GeForce Now та Xbox Cloud Gaming, які повністю покладаються на швидку та стабільну передачу даних. Із впровадженням 5G ці платформи зможуть підтримувати вищі рівні графіки та складності, що надасть гравцям враження, що вони використовують потужні локальні комп'ютери або консолі, хоча насправді основна обробка даних відбуватиметься в хмарі.

До впровадження 5G ігри з високою продуктивністю вимагали потужного апаратного забезпечення, що створювало бар'єр для багатьох гравців через високі витрати на консолі та ПК. Завдяки 5G, гравці можуть підключатися до хмарних платформ із будь-якого пристрою, зокрема смартфонів, планшетів та навіть смарт-телевізорів, оскільки вся важка обробка графіки і процесів відбувається на віддалених серверах.

Важливим фактом є те, що швидкісні з'єднання 5G дозволяють передавати ігровий контент у форматі 4K та навіть 8K, що раніше було майже неможливим без доступу до високошвидкісних оптоволоконних мереж. Наприклад, у разі використання 4G гравець часто стикався з буферизацією або зниженням роздільної здатності при передачі відео, що призводило до погіршення якості ігрового досвіду. 5G повністю усуває ці проблеми.

Реалізація 5G також відкриває нові горизонти для масових багатокористувацьких онлайн-ігор (ММО) та кіберспорту. У таких іграх, як "Fortnite", "League of Legends", або "Call of Duty", велика кількість одночасних підключень створює значне навантаження на сервери, що часто призводить до затримок або лагів. Мережа 5G знижує ці затримки до мінімуму навіть при значних навантаженнях, що дозволяє тисячам гравців одночасно брати участь у змаганнях із високим рівнем точності та швидкості відгуку.

Це є критичним для еспорт-турнірів, де навіть незначна затримка може вплинути на результат гри. Технологія 5G забезпечує достатню стабільність з'єднань для того, щоб кіберспортивні події могли проводитися з гравцями по всьому світу в режимі реального часу, без ризику втрати кадрів або нестабільності мережі. Це також підвищує привабливість кіберспорту для широкого загалу завдяки можливості глядачам взаємодіяти з подіями в реальному часі через різноманітні платформи.

Мережа 5G може також стати каталізатором для створення нових форматів ігор, які раніше були технічно недоступні. Одним із найбільш перспективних напрямків є розширена реальність (AR) та віртуальна реальність (VR). Ці технології вимагають величезних обсягів обчислень та високих швидкостей передачі даних, що часто ускладнювало їх впровадження на мобільних платформах або на слабких пристроях.



За допомогою 5G, VR-ігри можуть оброблятися на хмарних серверах, тоді як кінцевий пристрій лише отримує готовий потік даних. Це дозволить створювати інтерактивні середовища з високою роздільною здатністю та складними взаємодіями без необхідності потужного "заліза". Віртуальна та розширена реальність можуть стати основою нових ігрових жанрів, де гравці зможуть занурюватися у світи, які до цього здавалися недосяжними.

Загалом, мережа 5G має величезний потенціал для трансформації хмарних ігрових платформ і геймінгу в реальному часі. Завдяки високим швидкостям передачі даних, низькій затримці та здатності підтримувати значну кількість підключень, 5G створює нові можливості для геймерів, розробників і кіберспортивних організацій. Ця технологія відкриває двері для нових форматів ігор, зокрема VR та AR, що раніше були технічно обмеженими. Таким чином, 5G стане фундаментом для розвитку хмарних платформ, надаючи гравцям з усього світу доступ до високоякісного геймінгу незалежно від їхнього апаратного забезпечення.

### СПИСОК ВИКОРИСТАНОЇ ЛІТЕРАТУРИ

- [1] H. Holma, A. Toskala, and T. Nakamura, Eds., 5G Technology. Wiley, 2019. Accessed: Oct. 11, 2024. [Online]. Available: <https://doi.org/10.1002/9781119236306>
- [2] C. Baena, S. Fortes, O. S. Penaherrera-Pulla, E. Baena, and R. Barco, "Gaming in the cloud: 5G as the pillar for future gaming approaches", IEEE Commun. Mag., pp. 1–7, 2024. Accessed: Oct. 11, 2024. [Online]. Available: <https://doi.org/10.1109/mcom.005.2300256>.
- [3] C. Larsson, 5G Networks: Planning, Design and Optimization. Academic, 2018.

УДК 004.7

### ВИКОРИСТАННЯ МОДЕЛІ БАРАБАШІ-АЛЬБЕРТ ДЛЯ ДОСЛІДЖЕННЯ СТРУКТУРНОЇ НАДІЙНОСТІ ТА ЖИВУЧОСТІ КОМП'ЮТЕРНИХ МЕРЕЖ

Лупол Є. О., Ненов О. Л. (xxxdarmanxxx@gmail.com, anotnew@gmail.com)  
Одеський національний технологічний університет, Україна

*В роботі зроблений огляд моделі випадкових графів Барабаші-Альберт і загальнотеоретичний аналіз особливостей її застосування для оцінки структурної надійності та живучості комп'ютерних мереж. Описані основні положення моделі, механізм утворення мережі, її параметри, властивості мережі і їх відповідність реальним мережам.*

Актуальність дослідження структурної надійності та живучості комп'ютерних мереж обумовлена постійним зростанням їх складності та масштабності. У світі комп'ютерні мережі пронизують всі сфери людської діяльності, від комунікацій та бізнесу до критично важливих інфраструктур. Збої та атаки на такі мережі можуть призвести до серйозних наслідків, тому оцінка їхньої стійкості є вкрай важливим завданням. Мета даного дослідження полягає у аналізі можливості й перспектив використання моделей Барабаші-Альберт (ВА) для моделювання структурної надійності та живучості комп'ютерних мереж.

Попередні дослідження в галузі моделювання комп'ютерних мереж за допомогою моделі Барабаші-Альберт здебільшого фокусувалися на вивченні структурних властивостей таких мереж та їх порівнянні з реальними системами. Багато робіт демонструють високий рівень відповідності моделі реальним мережам, особливо щодо безмасштабного розподілу ступенів вузлів [1–3]. Однак, питання про те, наскільки точно ця модель відображає властивості комп'ютерних мереж з точки зору їх надійності та живучості, залишається недостатньо вивченим. Існуючі дослідження, зазвичай, обмежуються аналізом впливу випадкових відмов вузлів і ребер на зв'язність мережі. При цьому багато питань, пов'язаних зі стійкістю до цільових атак, механізмами самовідновлення та оптимізацією топології мережі для підвищення її надійності та живучості, залишаються недостатньо проробленими.

Модель Барабаші-Альберт (ВА) — це класична модель безмасштабних випадкових мереж, розроблена Альбертом-Ласло Барабаші та Рекою Альберт у 1999 році для опису реальних мереж,

таких як Інтернет та соціальні мережі. Модель заснована на двох ключових механізмах: покроковому зростанні мережі та переважному приєднанні.

Зростання мережі починається з невеликої кількості початкових вузлів. Потім на кожному кроці додається новий вузол, який приєднується до  $m$  існуючих вузлів з ймовірністю, пропорційною числу їх зв'язків. Це призводить до так званого переважного приєднання: нові вузли мають більше шансів з'єднатися з вузлами, які мають високий ступінь (велику кількість ребер). Останні, відповідно, мають більше шансів отримати нове ребро. Ймовірність того, що новий вузол з'єднається з деяким вузлом  $i$ , описується виразом:

$$P_i = \frac{k_i}{\sum_j k_j},$$

де  $k_i$  — ступінь вузла  $i$  (кількість приєднаних до нього ребер);  
 $\sum_j k_j$  — сума ступенів усіх вузлів в мережі.

Такий алгоритм зростання мережі ВА породжує так звані хаби — вузли з високим ступенем, що відповідає структурі багатьох реальних мереж. В Інтернеті, наприклад, інтернет-провайдери з великою інфраструктурою пов'язані з безліччю дрібних вузлів, що робить їх критичними для функціонування всієї мережі. У разі їх видалення мережа може розпастись на незв'язані компоненти, що знижує її надійність.

ВА-модель реалізує степеневий закон розподілу ступенів вузлів, який спостерігається в багатьох реальних мережах, зокрема, в Інтернеті: ймовірність того, що вузол має ступінь  $k$ , описується виразом:

$$P(k) \sim k^{-\gamma},$$

де  $\gamma$  — параметр, який у реальних мережах зазвичай приймає значення в діапазоні від 2 до 3 [2].

Степеневий закон є основою головної властивості ВА-мереж — безмасштабності. У безмасштабних мережах немає характерного розміру для ступенів вузлів — деякі вузли (хаби) мають дуже високий ступінь, а більшість інших — малий, причому це спостерігається в ВА-мережах будь-якого масштабу (розміру).

Ще однією важливою властивістю графових мереж є коефіцієнт кластеризації — міра тенденції вузлів групуватися разом в графі. Вузли в мережі ВА схильні утворювати щільні групи зв'язків, що призводить до високого значення коефіцієнта кластеризації, порівняно з класичною моделлю випадкових графів Ердеша-Рен'ї. Зокрема, мережа Інтернет складається з багатьох невеликих веб-сайтів, які підключені через великі вузли — хаби (інтернет-провайдери, магістральні маршрутизатори), що добре відповідає розподілу ступенів моделі ВА. В той же час, у деяких мережах фактичний коефіцієнт кластеризації більший за той, що показує відповідна ВА-модель. Наприклад, у соціальних мережах друзі однієї людини часто також тісно пов'язані один з одним.

Ключову роль у створенні реалістичних імітаційних моделей комп'ютерних мереж грає вибір параметрів моделі. До основних параметрів моделі Барабаші-Альберт належать:

- початкова кількість вузлів — визначає розмір початкового графа та впливає швидкість зростання мережі;
- середній ступінь вузла — характеризує щільність зв'язків у мережі та визначає масштаб безмасштабності;
- механізм кращого приєднання — визначає можливість з'єднання нового вузла з існуючими вузлами; у класичній моделі ВА використовується лінійна залежність ймовірності від ступеня вузла, проте можливі інші функціональні залежності.

Для адекватної імітації реальних комп'ютерних мереж необхідно обирати підходящі значення цих параметрів. Наприклад, для моделювання Інтернету доцільно вибрати велику початкову кількість вузлів і високий середній рівень вузла, щоб відобразити масштабність і щільність реальної мережі. При моделюванні соціальних мереж може знадобитися використовувати нижчий середній ступінь вузла і складніший механізм кращого приєднання, що враховує соціальні зв'язки між користувачами. Крім того, для більш точного моделювання реальних мереж можна вводити додаткові параметри, такі як неоднорідність зв'язків, ієрархічна структура тощо.

Таким чином, модель ВА успішно імітує ключові властивості реальних комп'ютерних мереж, такі як асиметричний розподіл зв'язків (наявність хабів), безмасштабний розподіл ступенів вузлів і високу кластеризацію, що характерно для інфраструктур Інтернету та інтранету. Це свідчить про те, що механізм пріоритетного приєднання відіграє важливу роль у формуванні структури реальних мереж. Більше того, модель ВА адекватно описує високу стійкість мереж до випадкових відмов вузлів, оскільки видалення випадкового вузла, швидше за все, торкнеться вузлів з низьким ступенем, що не призведе до глобальних збоїв.

Однак, слід зазначити, що модель ВА завжди є певним спрощенням реальності і, відповідно, має обмеження. Наприклад, модель ВА не враховує географічних або фізичних обмежень, які можуть впливати на побудову мереж, такі як відстань між вузлами або пропускна здатність каналів зв'язку. У реальних мережах ці фактори можуть обмежувати можливість приєднання нових вузлів до великих хабів, що не враховується у класичній моделі. Крім того, модель Барабаші-Альберт не враховує динамічних процесів, що відбуваються в реальних мережах, таких як поява та видалення вузлів, зміна топології тощо. Проте модель Барабаші-Альберт залишається цінним інструментом для дослідження структурних властивостей комп'ютерних мереж, зокрема — оцінки їх надійності та живучості.

### СПИСОК ВИКОРИСТАНОЇ ЛІТЕРАТУРИ

- [1] R. Albert, A. Barabási, “Topology of Evolving Networks: Local Events and Universality”, *Physical Review*, 85, 5234 – 11 December 2000.
- [2] А. М. Райгородский, “Модели случайных графов”, М.: МЦНМО, 2011, 136 с.
- [3] Hui-jun Sun, Hui Zhang, Jian-jun Wu, “Correlated scale-free network with community: modeling and transportation dynamics”, *Nonlinear Dynamics*, vol. 69, 2012, pp. 2097–2104.
- [4] “Barabasi Albert Graph (for Scale Free Models)”, *GeeksforGeeks*, 2022, Accessed on: October 12, 2024. [Online]. Available: <https://www.geeksforgeeks.org/barabasi-albert-graph-scale-free-models/>.

УДК 621.391

### С-RAN І SDN ЯК ОСНОВА ДЛЯ РОЗВИТКУ 5G/6G МЕРЕЖ: АРХІТУКТУРА ТА ВИКЛИКИ

Савченко Р. О., Колтаков О.А. (roman.savchenko1@nure.ua, oleksandr.koltakov@nure.ua)  
Харківський національний університет радіоелектроніки (Україна)

*Інтеграція хмарних радіомереж (С-RAN) та програмно-конфігурованих мереж (SDN) вирішує проблеми традиційних RAN-архітектур. С-RAN дозволяє централізувати обробку сигналів та спільно використовувати обчислювальні ресурси між базовими станціями. SDN забезпечує автоматизоване управління радіочастотним спектром і дозволяє адаптувати мережу до змінних умов трафіку. Використання когнітивного радіо, Dynamic Spectrum Sharing та Carrier Aggregation підвищує ефективність мережі. Основними перевагами є гнучкість, масштабованість та економія інфраструктурних ресурсів. Основним викликом є необхідність у високошвидкісних фронтхол-з'єднаннях і підвищені вимоги до кібербезпеки. С-RAN вже успішно застосовується в 4G та 5G мережах, забезпечуючи підтримку технологій Massive MIMO та mmWave. У майбутньому С-RAN стане основою для 6G мереж, відповідаючи вимогам розумних міст та середовищ з великою кількістю IoT-пристроїв.*

У традиційній архітектурі радіодоступу (RAN) мережа складається з базових станцій (Base Stations, BS) та базових комутаційних одиниць (Baseband Units, BBU), які розміщені безпосередньо біля кожної базової станції. Такий розподілений підхід призводить до дублювання обладнання та обмеженої гнучкості у використанні ресурсів, особливо при зростанні навантаження та кількості користувачів. Кожна базова станція має власну BBU, що обробляє

радіосигнали, виконуючи функції модуляції, кодування та декодування на фізичному та каналному рівнях.

### Different Types of Deployment Options



Рисунок 1 - Різні типи архітектур RAN – розподілена, централізована та хмарна

C-RAN радикально змінює цю архітектуру шляхом централізації BBU в хмарних дата-центрах, відомих як пул BBU. Це дозволяє спільно використовувати обчислювальні ресурси між різними базовими станціями, оптимізуючи їхнє використання відповідно до поточних потреб мережі. Відтак, фронтхол (Fronthaul) — високошвидкісні з'єднання між Remote Radio Heads (RRH) та централізованими BBU — стає ключовим елементом C-RAN, забезпечуючи передачу радіосигналів та даних з мінімальною затримкою та високою пропускну здатністю. Крім того, централізоване управління в C-RAN сприяє підвищенню ефективності обслуговування. Оператори можуть швидко здійснювати налаштування та оновлення мережі без необхідності фізичного доступу до кожної базової станції, що підвищує загальну продуктивність та знижує час простою. Також централізована координація між базовими станціями дозволяє зменшити інтерференцію та покращити якість зв'язку, що особливо важливо в густонаселених районах з високою щільністю користувачів.

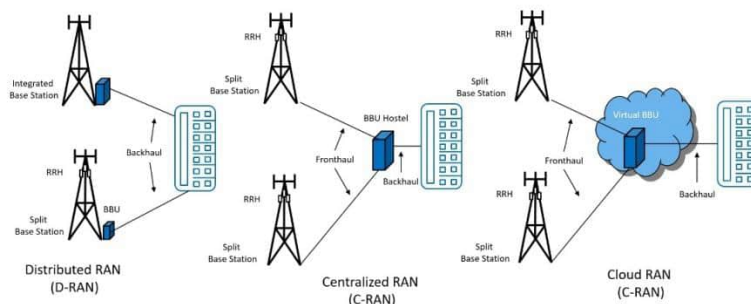

Рисунок 2 – Архітектура C-RAN

У сучасних умовах зростання попиту на мобільний зв'язок та розвиток технологій, таких як IoT та відеострімінг, операторам доводиться працювати зі збільшеним обсягом трафіку та ефективно розподіляти радіочастотні ресурси. Однак збільшення використання радіочастотного спектра призводить до виникнення численних викликів, серед яких зростаюча інтерференція, обмеженість спектра, потреба в адаптації до динамічних навантажень та підтримка високих рівнів якості обслуговування (QoS). Програмно-конфігуровані мережі (SDN) дозволяють операторам вирішувати ці виклики, пропонуючи централізоване та гнучке управління мережею. Завдяки SDN оператори отримують можливість у реальному часі контролювати та оптимізувати розподіл радіочастотних ресурсів, зменшуючи інтерференцію та підвищуючи пропускну здатність мережі. Гнучке управління спектром за допомогою технологій Dynamic Spectrum Sharing та когнітивного радіо дозволяє динамічно адаптуватися до змінних умов та максимізувати ефективність

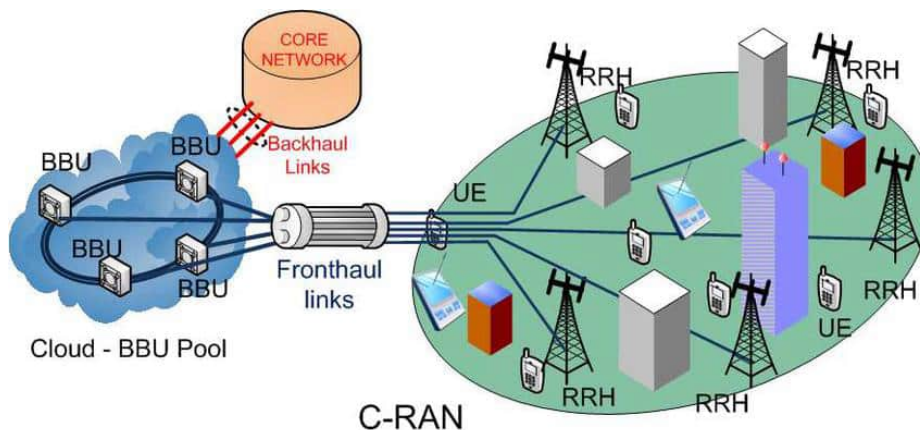

використання частот. Крім того, SDN спрощує управління мережевими ресурсами завдяки автоматизації процесів. Це дозволяє мінімізувати час реагування на зміну навантажень, оптимально використовувати наявний спектр та підтримувати високий рівень QoS для різних видів трафіку. Технологія network slicing дає змогу створювати віртуальні підмережі з різними характеристиками, що відповідають вимогам конкретних сервісів або користувачів, забезпечуючи стабільну роботу навіть у пікові моменти.

Завдяки оркестраторам досягається гнучкість та можливість інтеграції мережесих функцій в програмно-конфігуровані мережі. У архітектурі C-RAN оркестратор керує розподілом обчислювальних ресурсів централізованих базових комутаційних одиниць (BBU) між віддаленими радіоголовками (RRH). Це дозволяє динамічно перерозподіляти потужності на основі поточного стану мережі та запитів користувачів. Завдяки інтеграції з SDN оркестратор також може забезпечувати ефективну маршрутизацію даних через різні сегменти мережі та здійснювати автоматичне масштабування мережі під час додавання нових базових станцій.



Рисунок 3 – Схема та функції оркестратора в програмно-конфігурованих мережах

Cloud Radio Access Network (C-RAN) та програмно-конфігуровані мережі (SDN) є стратегічним напрямом у розвитку сучасних мобільних мереж, спрямованим на підвищення ефективності управління ресурсами та забезпечення гнучкості й масштабованості. Ця архітектура дозволяє централізувати обробку даних у хмарних середовищах, що сприяє раціональному використанню обчислювальних потужностей та зниженню інфраструктурних витрат. У свою чергу, SDN забезпечує адаптивне управління радіочастотними ресурсами та автоматизацію процесів керування, що підвищує продуктивність мережі й оптимізує розподіл спектра в умовах змінних навантажень. Поєднання цих технологій стане ключовою основою для розгортання адаптивних, масштабованих і продуктивних мереж нового покоління, що здатні задовольнити потреби зростаючого цифрового суспільства й забезпечити основу для розвитку інноваційних сервісів у майбутньому.

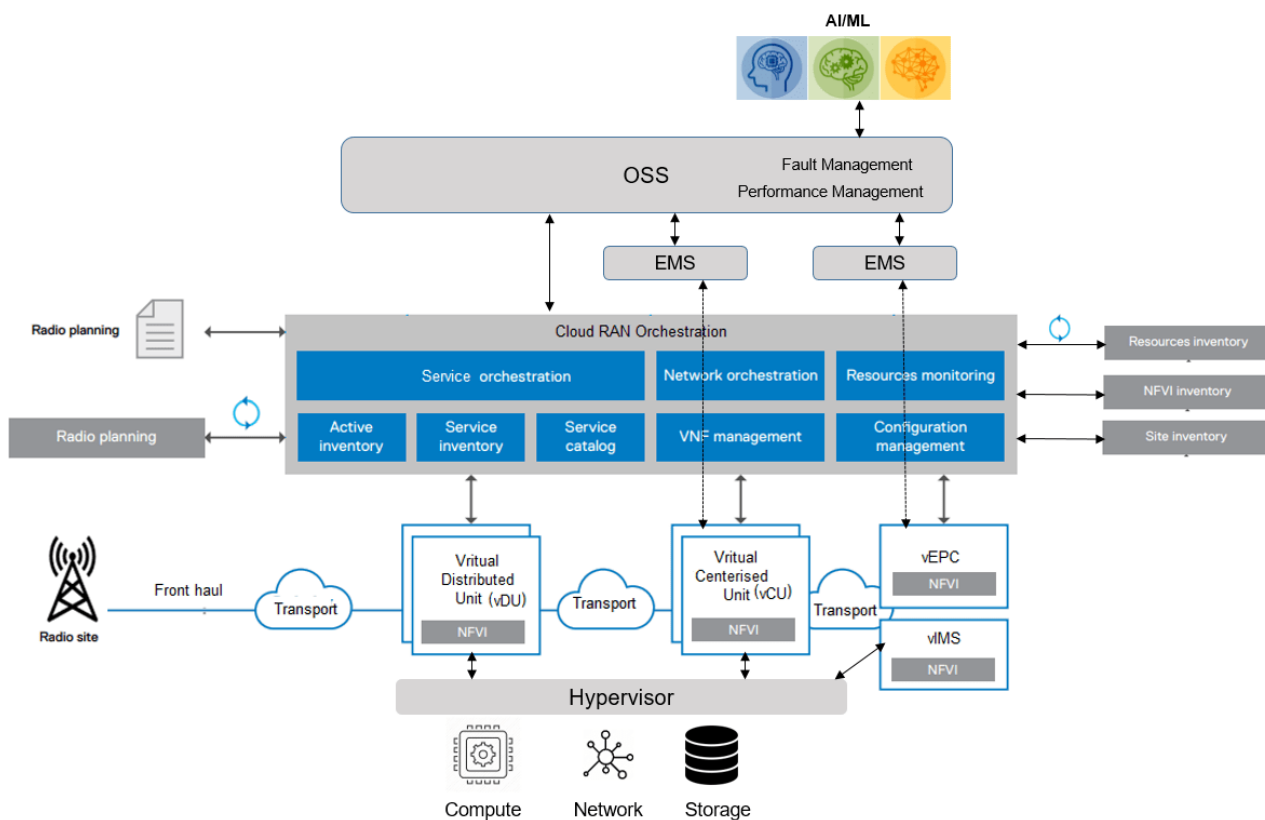

## СПИСОК ВИКОРИСТАНОЇ ЛІТЕРАТУРИ

1. A. Checko et al., "Cloud RAN for Mobile Networks—A Technology Overview," *IEEE Communications Surveys & Tutorials*, vol. 17, no. 1, pp. 405–426, 2015.
2. A. Gudipati, D. Perry, L. E. Li, and S. Katti, "SoftRAN: Software Defined Radio Access Network," in *Proc. ACM HotSDN*, pp. 25-30, 2013.
3. X. Costa-Pérez et al., "Radio Access Network Virtualization for Future Mobile Carrier Networks," *IEEE Communications Magazine*, vol. 51, no. 7, pp. 27–35, 2013.

УДК 004.38

## ЗАЛЕЖНІСТЬ ПРОДУКТИВНОСТІ МІКРОСЕРВІСІВ ВІД НАЛАШТУВАНЬ БЕЗПЕКИ

Сіренко О.І. (olexandr.sirenko@gmail.com)

Одеський національний технологічний університет (Україна)

*В рамках дослідження було проведено експеримент з порівняння часу виконання запитів між двома сервісами, створеними на основі фреймворку Flask мовою програмування Python, у двох режимах: HTTP та HTTPS. При запиті до першого сервісу він надсилав запит до іншого, а загальний час відповіді вимірювався для обох протоколів. Результати показали, що HTTP забезпечує кращу продуктивність шляхом швидшого з'єднання, тоді як HTTPS має додаткові витрати на шифрування та безпеку, що призводить до збільшення часу відповіді. Попри зниження швидкості, HTTPS залишається необхідним для захисту даних. Рекомендовано використовувати HTTPS для критичних операцій, а HTTP – для менш важливих внутрішніх запитів.*

Одним із ключових аспектів при розробці мікросервісної архітектури є оптимізація часу обробки запитів між сервісами, які взаємодіють один з одним. Оскільки сучасні стандарти з безпеки (такі, як ISO/IEC 27001, NIST SP 800-53[1], **PCI DSS**) вимагають від веб-додатків використовувати HTTPS для захисту даних, важливо дослідити вплив протоколів HTTP та HTTPS на продуктивність взаємодії між сервісами та клієнтом. У рамках дослідження було проведено експеримент, метою якого було порівняти час виконання запитів між двома мікросервісами, створеними на основі фреймворку Flask мовою програмування Python, залежно від використання різних протоколів передачі даних (HTTP та HTTPS).

Для дослідження проблеми було вирішено наступні завдання:

- розроблені Flask-сервіси;
- організовано середовище для тестування;
- проведено серії експериментів;
- проведено аналіз отриманих результатів.

В рамках дослідження було розроблено два незалежні сервіси на базі фреймворку Flask мовою програмування Python. Перший сервіс приймав HTTP/HTTPS запит від клієнта, після чого відправляв запит до другого сервісу для обробки додаткових даних або виконання дій. Було виміряно загальний час виконання запитів до першого сервісу у двох режимах: коли обидва сервіси взаємодіють по протоколу HTTP, та коли обидва сервіси працюють через захищений протокол HTTPS.



Рис. 1 - Схема взаємодії

Для вимірювання часу виконання запитів використовувався інструмент тестування Web додатків Siege[2]. Експеримент проводився на однакових умовах з мінімальною зміною оточення для забезпечення коректності результатів. Для кожного протоколу робилось три тести, кожен тест виконувався 20 секунд. Результати вимірювань наведено в табл .1

Таблиця 1

Результати дослідження

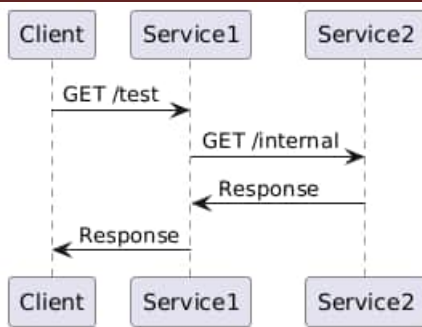
Протокол	№ тесту	Число запитів (за 20 секунд)	Інтенсивність обробки (запитів в секунду)	Час обробки одного запиту (мілісекунд)
HTTP	1	5806	291.17	3.4
HTTP	2	5569	291.11	3.4
HTTP	3	5633	289.02	3.4
HTTPS	1	363	18.25	54.8
HTTPS	2	355	17.98	55.6
HTTPS	3	363	18.19	55.0

Таким чином, середній час обробки одного запиту по протоколу HTTP складає 3.4 мс, в той час, як середній час обробки одного запиту по протоколу HTTPS складає 54.47 мс, що в 16 разів довше.

За результатами дослідження можна зробити наступні висновки:

1. Виявлено, що взаємодія між сервісами через HTTP є набагато швидшою порівняно з HTTPS, що можна пояснити додатковими витратами на встановлення шифрованого з'єднання та захист даних.
2. Хоча HTTPS демонструє гірші показники продуктивності, він є критично важливим для забезпечення конфіденційності та цілісності переданих даних, що особливо актуально для систем, що працюють з чутливою інформацією.
3. При розробці мікросервісних додатків доцільно застосовувати HTTPS для критичних операцій, що потребують високого рівня безпеки, в той час, як для внутрішньої комунікації між сервісами, що не передбачає передачі конфіденційних даних, можна використовувати HTTP для підвищення швидкості обробки запитів.

**СПИСОК ВИКОРИСТАНОЇ ЛІТЕРАТУРИ**

[1] <https://nvlpubs.nist.gov/> // NIST Technical Series Publications: [Website]. 2024. URL: <https://nvlpubs.nist.gov/nistpubs/SpecialPublications/NIST.SP.800-53r5.pdf> (viewed on: 19.10.2024).  
 [2] Siege: [Website]. URL: <https://www.cqr.tools/tools/siege> (viewed on: 19.10.2024).

## НОВІ ІНФОРМАЦІЙНІ ТЕХНОЛОГІЇ І АВТОМАТИЗАЦІЯ. КОМП'ЮТЕРНІ ТЕЛЕКОМУНІКАЦІЙНІ МЕРЕЖІ ТА ТЕХНОЛОГІЇ

Со́ва А.І., Кі́чак Б.В.

Ірпінський фаховий коледж Національного університету  
біоресурсів і природокористування України

*У цій роботі розглядається проблематика та перспективи використання технології «блокчейн» у телекомунікаціях*

### **Постановка проблеми.**

На сучасному етапі розвитку суспільства відбувається стрімкий розвиток інформаційно-телекомунікаційних систем і технологій, що використовуються в різних секторах суспільства. Державні та приватні установи використовують ці системи для управління виробничими процесами, зберігання і обробки інформації. Важливим питанням є забезпечення конфіденційності, безпеки і цілісності переданої інформації. Сучасні захисні алгоритми не завжди гарантують захист від атак, і реалізація виділеного підключення може бути складною. Блокчейн-технології можуть стати основою для створення нової захищеної системи передачі даних.

### **Постановка завдання.**

Розгляд технології блокчейн, її структури та захисту даних може бути використаний для створення вдосконаленого прототипу банківської системи розрахунків, де основною складовою є транзакція. Ресурси біткоїн-платіжної системи можуть сприяти переоснащенню телекомунікаційних мереж, забезпечуючи підвищену безпеку даних у критичних вузлах та прозорість доступу до ресурсів. Блокчейн дозволяє відстежувати та передбачати всі дії з передавання даних через логічну архітектуру зв'язку вузлів. Системи централізованого управління збільшують ризик пошкодження та вразливостей.

**Виклад основного матеріалу.** Blockchain – база даних, яка підтримує постійно зростаючий набір даних. Це одна з найбільш обговорюваних технологій, здатна зруйнувати бізнес-моделі в різних галузях і підвищити прозорість та ефективність процесів. Всі учасники можуть бачити блоки та транзакції, що зберігаються в них, хоча фактичний вміст захищений приватним ключем.

Впровадження блокчейн у телекомунікаціях доцільно проаналізувати з огляду на його популярність у фінансах та бухгалтерському обліку. Блокчейн, як ланцюжок блоків, підтримує порядок через криптографію. Дані про транзакції, угоди та контракти зберігаються у вигляді блоків, які пов'язані послідовно. Додавання нового блоку потребує перевірки попередніх. Кожен блок має унікальний хеш, що забезпечує безпеку. Блокчейн справляється з підтримкою цілісності даних, захищених від навмисних та випадкових змін.

Принцип доступності гарантує доступ уповноважених осіб до даних у потрібний час, однак проблема конфіденційності залишається актуальною.

Блокчейн слід сприймати як нову технологічну парадигму, що об'єднує різні концептуальні ідеї, такі як розподілені реєстри пам'яті, алгоритми консенсусу та криптографічні механізми захисту даних. Це логіка зберігання, яка не залежить від централізованого сервера, і використовує спеціальний консенсус-протокол.

Технологія блокчейн підвищує рівень довіри та цілісності інформаційного потоку, знижує витрати на аудит і підвищує прозорість дотримання нормативних актів. Вона дозволяє усунути «зайву ланку» в бізнес-процесах, пропонуючи нові можливості для фінансових і нефінансових секторів. Укладання смарт-контрактів на основі блокчейн змінює середовище ведення бізнесу в різних галузях.

Проте блокчейн не є універсальним вирішенням усіх проблем. Під час його впровадження потрібно чітко розуміти завдання, які він вирішує, і переваги, які приносить.

### **Висновки.**

Отже, технологія блокчейн досі вважається відносно новою. Ось чому в ньому так багато нерозкритих можливостей. Завдяки цій технології світ зараз знаходиться на етапі створення нових інструментів. Їх потенціал досі не повністю вивчений, тож їх можна використовувати у спосіб, про який більшість людей і не здогадується. Це відкриває величезні можливості для інновацій. Цифрові телекомунікаційні компанії прагнуть до інформатизації всієї організації та екосистем, і

блокчейн може бути життєздатним рішенням для конкретних сценаріїв та забезпечити спрощений процес, ефективність та прозорість.

### СПИСОК ВИКОРИСТАНИХ ДЖЕРЕЛ:

1. Використання технології «БЛОКЧЕЙН» у телекомунікаціях.  
URL: [https://www.tech.vernadskyjournals.in.ua/journals/2021/3\\_2021/22.pdf](https://www.tech.vernadskyjournals.in.ua/journals/2021/3_2021/22.pdf)
2. Можливість застосування технології блокчейн в телекомунікаційних системах.  
URL: <http://surl.li/muqeev>
3. Дослідження можливості використання технології blockchain в телекомунікаційних системах.  
URL: <http://surl.li/ryrkl>

UDC 004.7:621.396.2

## ANALYSIS OF MODERN TELECOMMUNICATIONS: DATA TRANSMISSION VIA GSM CHANNEL

Sukhno P. Y., Sotnik S.V.

(pavlo.sukhno@nure.ua, svetlana.sotnik @nure.ua)

Kharkiv National University of Radio Electronics (Ukraine)

*The article discusses modern technologies of telecommunications with focus on data transmission through GSM channels. Key aspects such as advantages and disadvantages of this communication standard are studied. Particular attention is paid to processes of encoding and compression, which ensure efficiency and reliability of communication. Analysis of automation in data management shows how adapting technologies can improve quality of communication. The results of the study confirm the relevance of GSM in various fields, emphasizing its importance in face of rapidly changing requirements of our time. The identified advantages and disadvantages of technology make it possible to optimize data transmission processes, reducing costs and improving quality of communication. The results can also serve as basis for further research in field of transition to latest standards, which ensures competitiveness in modern telecommunications market.*

### **Problem Statement.**

Modern telecommunication technologies have become integral part of everyday life, enabling fast and reliable exchange of information between users around world. One of key technologies supporting this process is GSM (Global System for Mobile Communications), standard used for mobile communications and data transmission in more than 200 countries. GSM networks provide not only voice calls, but also variety of data services, including SMS, MMS, Internet access, and other multimedia services.

The relevance of topic is due to fact that, despite the emergence of latest communication standards, such as 4G and 5G, GSM remains an important component of telecommunications infrastructure, especially in regions with underdeveloped network or limited access to latest technologies. One of key trends in development of telecommunications is automation of data processing and transmission processes, which can significantly increase efficiency of networks. Automated systems for monitoring, diagnostics and management of GSM channels ensure uninterrupted operation of network, minimizing impact of human factor, increasing reliability and speed of data transmission [1-3].

The analysis of principles of data transmission via GSM channel allows for deeper understanding of how these systems function, as well as to assess their effectiveness, reliability and prospects for further development in context of digital transformation of society.

With this in mind, study of data transmission mechanisms over GSM channel is important both for engineers and telecommunications specialists, as well as for enterprises seeking to optimize their communication infrastructure.

The purpose of study is to analyze modern telecommunications with emphasis on data transmission via e GSM channel.

Tasks that were solved: determination of the basic principle of GSM operation; analyze the structure of GSM; determination of the features of data encoding and compression in GSM; assessment of the advantages and disadvantages of data transmission via GSM channel.

**Essence of study.**

Systems using GSM technology, combined with big data and robotic systems, are able to provide efficient information transfer and real-time resource management, which contributes to automation of processes in various industries [4-6].

GSM technology was developed in late 1980s and was first global mobile communication system to standardize networks across countries. The basic principle of GSM operation is data transmission over network consisting of base stations (BTS) that provide communication between mobile phones and switching centers (MSC). Both voice and packet data are used to transmit information, which opens up possibility of implementing various services, such as SMS, GPRS and other multimedia services.

Data transmission via GSM channel is carried out through use of various modulation and coding methods, such as Gaussian Minimum Shift Keying (GMSK), which allows efficient data transmission even in poor signal conditions. Automation of transmission process consists in fact that system independently controls quality of communication, using adaptive coding and signal strength adjustment technologies to maintain stable signal strength between base station and mobile device. This not only reduces load on network, but also ensures uninterrupted data transmission.

Data encoding in GSM performs several important functions:

1. Providing error protection.
2. Optimization of data transmission for narrowband channels.
3. Providing reliable signal recognition on the receiving side.

The main types of encoding are shown in Fig. 1.

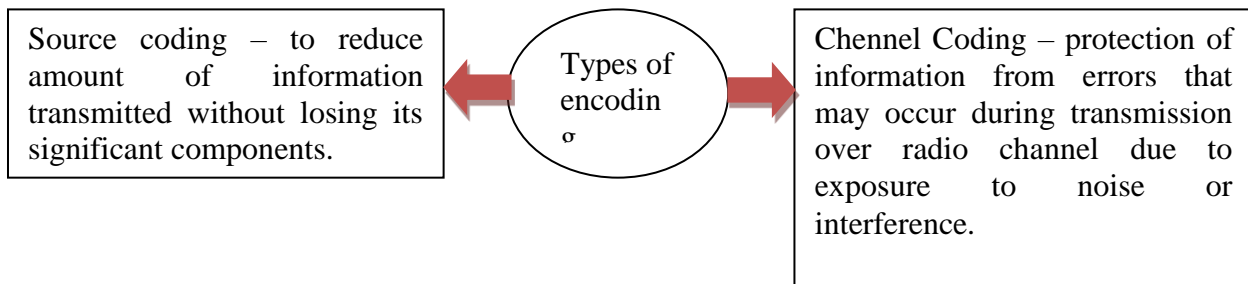

Figure 1. Types of encoding in GSM

We will analyze process of data transmission via GSM channel, as result of which we will highlight advantages and disadvantages. Therefore, it is determined that advantages of data transmission via GSM channel:

1. Wide Coverage – GSM provides global availability in many countries, making it one of most widely used mobile communication standards.
2. Reliability of communication – thanks to error correction systems and automatic adaptation of signal strength, stable data transmission is ensured even in difficult conditions.
3. Security – GSM uses multiple levels of data encryption to protect against unauthorized access.
4. Cross-device compatibility – A wide range of devices supports GSM standard, making it accessible to different users.
5. Support for voice and digital services – GSM allows not only to make voice calls, but also to transmit data via SMS, GPRS, MMS and Internet.
6. Automation of data transfer processes – automatic power adjustment and codec adaptation ensure efficiency

The disadvantages of data transmission via the GSM channel were also identified:

1. Low bandwidth – compared to latest technologies (4G, 5G), GSM provides limited data transfer speeds, especially for internet services.



2. Outdated technology – GSM was developed more than 30 years ago, and many aspects of this technology do not meet modern requirements of transmitting large amounts of data.
3. Limited scalability – performance and latency issues can occur when network is heavily loaded.
4. Vulnerability to interference – GSM networks may experience a deterioration in quality of communication due to physical interference, weather conditions, or network congestion.
5. Protection against the latest threats – although GSM has encryption, it is not always effective enough to protect against modern cyber threats.
6. Inability to transmit voice and data simultaneously – when transmitting data via GSM (without GPRS or other technologies), it is impossible to make voice calls.
7. Power consumption – older GSM standards can consume more power than newer technologies, which affects autonomy of devices.

## Conclusions

In process of analyzing modern telecommunication technologies, attention is focused on data transmission via GSM channel, which is one of most common mobile communication standards in world. The key advantages of this technology have been identified, such as global coverage, reliability of signal transmission, high level of security, compatibility with wide range of devices, and cost-effectiveness in use of network resources.

However, despite these positive aspects, GSM has number of disadvantages, including low bandwidth compared to latest technologies, scalability issues under heavy loads, and vulnerability to modern cyber threats. It was also noted that GSM technology is outdated, which creates certain restrictions on transmission of large amounts of data.

The analysis emphasized importance of automating data encoding and compression processes, which allows you to optimize network and maintain quality of communication even under high load. This shows that, despite limitations, GSM continues to be relevant tool for data transmission in many countries around world, in particular for automation systems and industrial applications.

Therefore, it can be concluded that GSM channel remains important technology in telecommunications industry, however, in order to improve network efficiency and meet modern requirements, possibility of introducing newer communication standards, such as 4G and 5G, should be considered. The practical value lies in determining effectiveness of using this technology for automated systems, in particular in conditions of limited network resources and need for reliable data transmission. The results can help in making decisions about feasibility of using GSM or need to switch to newer communication standards.

## REFERENCES

- [1] S. V., Sotnik. “Development of automated control system for continuous casting,” *Radio Electronics, Computer Science, Control*. 2024, 2, pp. 181-189. [Online]. DOI 10.15588/1607-3274-2024-2-18
- [2] Я. І. Халімонов, та інші. “Створення інтелектуального модулю для автоматизованого моніторингу середовища у приватних та комерційних приміщеннях з використанням комп'ютерно-інтегрованих технологій,” *International Conference on Advanced Trends in Radioelectronics and Telecommunications dedicated to the 85th anniversary of the Department of Theoretical Radio Engineering and Radio Measurements*. 2024, pp. 176 -181. [Online].
- [3] S. V. Sotnik, D. R. Prydatko. “Analysis of searching methods for explosive objects using information technology and computer modeling,” *Стан, досягнення та перспективи інформаційних систем і технологій / Матеріали XXIV Всеукраїнської науково-технічної конференції молодих вчених, аспірантів та студентів. Одеса, 18-19 квітня 2024 р.* 2024, pp. 20-22. [Online].
- [4] V. Kaponkin, et al., “The role of big data in improving functionality of search engines,” *The 8th International scientific and practical conference “European congress of scientific achievements” (August 12-14, 2024) Barca Academy Publishing, Barcelona, Spain*. 2024, pp. 69-76. [Online].
- [5] Hubar, A. Y., et al. “Impact of automation and cals technologies on human factor in production,” *The 5th International scientific and practical conference “Perspectives of contemporary science: theory*

[6] І. С. Зарубін та інш., “Ефективність використання роботизованих систем у виробництві,” Комп’ютерно-інтегрованих технологій, автоматизації та робототехніки 2024: матеріали I-ої Всеукраїнської конференції, Харків, 16-17 травня 2024 (СІТАР-2024). 2024, pp. 150-153. [Online]

## Розділ 7.

# Штучний інтелект та автоматизація робототехнічних систем

УДК 004.588

### UTILIZING LARGE LANGUAGE MODELS TO OPTIMIZE COMMUNICATION IN AI AGENT NETWORK

Bidochko A.R. (andrii.r.bidochko@lpnu.ua)  
Lviv Polytechnic National University (Ukraine)

*The rapid advancement of AI, particularly with Large Language Models (LLMs), has transformed multi-agent systems (MAS) by enabling agents to collaborate on complex tasks. However, as tasks become more intricate, the volume of data exchanged between agents can create communication bottlenecks, slowing execution and reducing efficiency.*

*To solve this, we propose an optimization technique using GPT-4 that minimizes the data transferred between agents. By using runtime variables, pointers, and data summaries, agents can reference necessary data without sending full datasets, reducing payload size and improving communication speed.*

*This approach maintains real-time communication and task accuracy while minimizing overhead. Our experiments confirm that this method accelerates task completion in MAS, even in dynamic environments. The following sections explain the system architecture, methodology, and experimental results.*

*Keywords: Large Language Models, Multi-Agent Systems, AI Agents, Data Optimization, Runtime Variables, Communication Efficiency, Task Execution, GPT-4*

#### **Problem statement, challenges, and relevance to scientific and practical tasks**

Efficient communication in Multi-Agent Systems (MAS) is critical, but exchanging large volumes of data can lead to delays and reduced performance, especially when tasks are split into multiple steps requiring shared results. This research aims to optimize data transmission during task execution without sacrificing accuracy. Large Language Models (LLMs) like GPT-4 can help reduce payload sizes by summarizing and referencing data, improving the speed and scalability of MAS, particularly in real-time scenarios.

In practice, as enterprises rely on AI agents for tasks like order management, managing large data volumes becomes essential. Our tests with an AI agent handling orders in an ERP system highlighted how growing datasets led to delays, underscoring the need for more efficient communication. From a scientific perspective, managing historical data effectively is also key to achieving Artificial General Intelligence (AGI), where optimizing data flow with pointers and summaries will allow AI systems to handle more complex tasks.

#### **Analysis of recent studies and publications**

Recent advancements in Large Language Models (LLMs) and Multi-Agent Systems (MAS) provide a foundation for addressing the communication challenges tackled in our research. Guo et al. [1] emphasized the importance of optimizing communication in multi-agent architectures, aligning with our method of reducing data payloads to improve system efficiency. Similarly, Chen et al. [2] introduced the "Internet of Agents," highlighting the need for seamless data exchange, which our approach addresses by minimizing data transmission.

Patil et al. [3] and Schick et al. [5] explored integrating LLMs with APIs and external tools, concepts we extend by using pointers and summaries to optimize API interactions in MAS. Wu et al. [4]

and Liu et al. [10] focused on improving agent communication and task execution efficiency, paralleling our goal of streamlining data flow between agents.

Yao et al. [6] and Song et al. [7] demonstrated the practical applications of LLM agents with RESTful APIs, supporting our method's relevance in real-time business processes like content creation and order management.

In summary, these studies highlight the importance of efficient communication in MAS, directly supporting our research to optimize data transmission through pointers and summaries, enabling greater scalability and real-time responsiveness.

### Method for optimizing payload size in Multi-Agent Systems

This method optimizes communication between AI agents in Multi-Agent Systems (MAS) by reducing data payload size during task execution, results have been visualized in Figure 1. Instead of transmitting full data sets, it uses runtime variables, pointers, and data summaries, which significantly improve system performance.

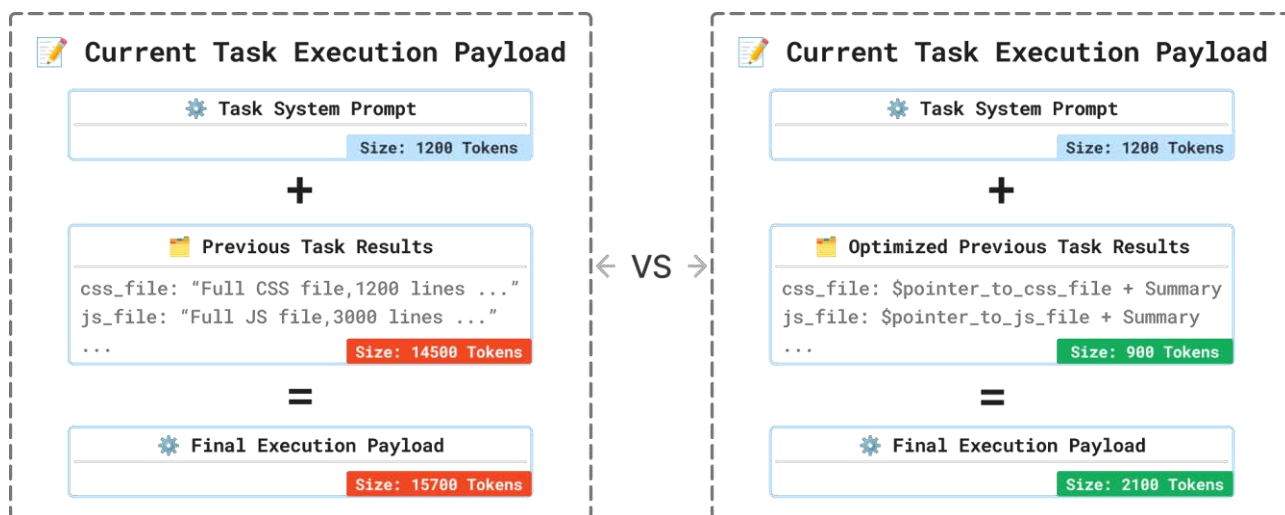

Figure 1: The method reduces payload size by 7.5x, optimizing data transmission during execution

The method follows four steps:

1. **Extract and summarize variables:** After the first task is executed, a prompt extracts key variables and generates summaries. These provide the LLM with a quick overview to decide which data is relevant for the next task.
2. **Store variables in runtime memory:** The extracted variables and their summaries are stored in Node.js runtime memory, ensuring agents can access them without needing to re-transmit large amounts of data.
3. **Select variables for the payload:** Before the next task, the AI agent uses a second prompt to select relevant variables based on the summaries. The agent now has access to all available variables from previous tasks, enabling efficient selection. Instead of transmitting large data (e.g., thousands of lines of code), pointers to the data are used, reducing the payload size.
4. **Fulfill payload and execute API call:** In this final step, pointers in the payload (e.g., *\$pointer\_to\_css\_file*) are replaced with actual data from runtime memory. The API call is then executed to complete the task. By using pointers instead of full data sets, this method minimizes communication overhead and improves task execution.

### Conclusions and future research directions

This study introduced an effective method for optimizing data transmission in Multi-Agent Systems (MAS) by using runtime variables and data summaries. By replacing full data sets with pointers, the method significantly reduces payload sizes during task execution, leading to faster communication and improved system performance.

Our results show that this approach is particularly useful for scenarios involving large datasets, such as complex business documents, product inventories, or multimedia files, which are common in enterprise applications. The reduction in communication overhead enhances both task execution speed and system scalability.

Future research should focus on extending the method's capabilities to manage more complex, interdependent tasks and dynamic data structures. Further exploration could refine its adaptability across different industries and applications. Additionally, integrating more advanced memory management techniques could optimize performance in environments where variables require frequent updates.

### References

- [1] Guo, Taicheng, Xiuying Chen, Yaqi Wang, Ruidi Chang, Shichao Pei, Nitesh V. Chawla, Olaf Wiest, and Xiangliang Zhang. “Large Language Model Based Multi-Agents: A Survey of Progress and Challenges.” arXiv, April 18, 2024. <https://doi.org/10.48550/arXiv.2402.01680>.
- [2] Chen, Weize, Ziming You, Ran Li, Yitong Guan, Chen Qian, Chenyang Zhao, Cheng Yang, Ruobing Xie, Zhiyuan Liu, and Maosong Sun. “Internet of Agents: Weaving a Web of Heterogeneous Agents for Collaborative Intelligence.” arXiv, July 10, 2024. <https://doi.org/10.48550/arXiv.2407.07061>.
- [3] Patil, Shishir G., Tianjun Zhang, Xin Wang, and Joseph E. Gonzalez. “Gorilla: Large Language Model Connected with Massive APIs.” arXiv, May 24, 2023. <https://doi.org/10.48550/arXiv.2305.15334>.
- [4] Wu, Qingyun, Gagan Bansal, Jieyu Zhang, Yiran Wu, Beibin Li, Erkang Zhu, Li Jiang, et al. “AutoGen: Enabling Next-Gen LLM Applications via Multi-Agent Conversation.” arXiv, October 3, 2023. <https://doi.org/10.48550/arXiv.2308.08155>.
- [5] Schick, Timo, Jane Dwivedi-Yu, Roberto Dessì, Roberta Raileanu, Maria Lomeli, Luke Zettlemoyer, Nicola Cancedda, and Thomas Scialom. “Toolformer: Language Models Can Teach Themselves to Use Tools.” arXiv, February 9, 2023. <https://doi.org/10.48550/arXiv.2302.04761>.
- [6] Yao, Shunyu, Jeffrey Zhao, Dian Yu, Nan Du, Izhak Shafran, Karthik Narasimhan, and Yuan Cao. “ReAct: Synergizing Reasoning and Acting in Language Models.” arXiv, March 9, 2023. <https://doi.org/10.48550/arXiv.2210.03629>.
- [7] Song, Yifan, Weimin Xiong, Dawei Zhu, Wenhao Wu, Han Qian, Mingbo Song, Hailiang Huang, et al. “RestGPT: Connecting Large Language Models with Real-World RESTful APIs.” arXiv, August 26, 2023. <https://doi.org/10.48550/arXiv.2306.06624>.
- [8] Rome, Scott, Tianwen Chen, Raphael Tang, Luwei Zhou, and Ferhan Ture. “‘Ask Me Anything’: How Comcast Uses LLMs to Assist Agents in Real Time.” In Proceedings of the 47th International ACM SIGIR Conference on Research and Development in Information Retrieval, 2827–31, 2024. <https://doi.org/10.1145/3626772.3661345>.
- [9] Zhang, Xiaoqing, Xiuying Chen, Yuhan Liu, Jianzhou Wang, Zhenxing Hu, and Rui Yan. “LLM-Driven Agents for Influencer Selection in Digital Advertising Campaigns.” arXiv, March 22, 2024. <https://doi.org/10.48550/arXiv.2403.15105>.
- [10] Liu, Xiao, Hao Yu, Hanchen Zhang, Yifan Xu, Xuanyu Lei, Hanyu Lai, Yu Gu, et al. “AgentBench: Evaluating LLMs as Agents.” arXiv, October 25, 2023. <https://doi.org/10.48550/arXiv.2308.03688>.

## INTEGRATING ARTIFICIAL INTELLIGENCE AND THE INTERNET OF THINGS (IOT) FOR PREDICTIVE ENVIRONMENTAL MONITORING

Aizhuman Arai Darkhankyzy (23241236@turan-edu.kz),  
 Ismailova Rauza Toltaevna (r.ismailova@turan-edu.kz)  
 Turan University (Kazakhstan)

*The integration of the Internet of Things (IoT) and Artificial Intelligence (AI) for predictive environmental monitoring represents an important direction that can change the approaches to controlling and managing the state of the environment. IoT sensors enable real-time data collection on air quality, water quality, temperature, humidity, and other environmental parameters. AI, in turn, uses this data for analysis and prediction of environmental risks. This technological symbiosis can significantly enhance monitoring accuracy and the effectiveness of preventing environmental crises.*

**Technological Foundations.** IoT systems consist of networks of sensors that transmit data over the internet for further analysis. These sensors can be installed in cities, industrial areas, and natural



conservation sites to monitor pollution levels and ecosystem changes. Artificial intelligence, specifically machine learning and deep neural networks, is applied to process large volumes of data. For example, AI algorithms can detect correlations between harmful emissions and changes in ecosystems, allowing for the prediction of potential pollution impacts [1].

Relevance and novelty of the approach The relevance of using IoT and AI in environmental monitoring is dictated by global environmental problems. According to WHO, 99% of the world's population breathes air that does not meet quality standards, which leads to millions of premature deaths every year [2]. The novelty lies in the ability to integrate machine learning to analyze multidimensional data and identify long-term trends that may go unnoticed without the use of AI.

In addition, AI opens up the possibility of automated decision-making based on the data received. This means that smart systems can not only collect information, but also act: for example, automatically change transport routes to reduce pollution in real time or launch cleaning mechanisms in water when the permissible level of pollutants is exceeded.

### **Example: Integration of IoT and AI for Environmental Monitoring**

A practical example of the integration of IoT and AI in environmental monitoring can be seen in a smart city that uses sensor data to manage air quality.

Step 1: Installing IoT sensors for data collection. In the city, a network of IoT sensors is installed on streetlights, buildings, and other infrastructure objects. These sensors measure the level of pollutants in the air, such as carbon dioxide (CO<sub>2</sub>), nitrogen dioxide (NO<sub>2</sub>), ozone (O<sub>3</sub>), and particulate matter (PM<sub>2.5</sub> and PM<sub>10</sub>). They also capture environmental parameters like temperature, humidity, and wind speed.

Step 2: Transmitting data to the cloud platform. Data from the sensors is transmitted in real time via wireless networks to a cloud platform, where it is stored and processed. This platform is integrated with city management systems, allowing coordination across different services—ranging from transportation to environmental departments.

Step 3: Data analysis using AI. Artificial intelligence algorithms analyze the incoming data. AI uses machine learning techniques and historical data to detect anomalies and identify patterns in pollution levels. For example, the algorithm can determine that at certain times of the day, when traffic is heavy, air pollution spikes, or that certain weather conditions contribute to the accumulation of harmful substances in the atmosphere.

Based on data analysis, AI may predict that in a few hours, pollution levels will reach critical thresholds in certain areas of the city. This forecasting allows for proactive measures to minimize the impact on public health [4].

Step 4: Automated pollution reduction measures. The system can propose and execute several solutions. For example:

- AI sends signals to traffic management systems to alter vehicle routes, reducing congestion in the most polluted areas. Smart traffic lights can temporarily block access to these zones or redirect traffic to less congested areas.
- If the problem is linked to certain industrial facilities, AI can automatically notify them to temporarily reduce production or halt emissions.
- In cases where air pollution is caused by weather conditions, the system may suggest limiting outdoor activity for the public through mobile notifications and city information systems.

#### Step 5: Public notification

If pollution levels are approaching critical thresholds, the system can automatically send warnings to city residents through mobile apps and social media notifications. The public will be advised to reduce outdoor activities, especially vulnerable groups such as children, the elderly, and those with respiratory conditions.

Step 6: Continuous AI model updates. AI algorithms continue to learn from new data. With each new cycle, they become more accurate in predicting future environmental threats. This allows the system to improve its recommendations and adjust preventive measures. For example, if earlier predictions were less precise, AI will review its models, based on new inputs, and adapt pollution reduction strategies [5].

### **Example: Paris**

Paris has already implemented such a system. During periods of high air pollution, the city restricts vehicle access with specific license plates from entering the central area. IoT sensors, together with AI, analyze traffic flows, and when pollution levels become too high, city authorities activate an action plan that includes traffic restrictions and free public transport.

As a result of such measures, pollution levels can be reduced by 20-30% within a few hours, protecting the health of the population.

Benefits and challenges of implementation. The main advantage of integrating IoT and AI is the ability of these systems to operate autonomously and continuously. They can detect minor changes in environmental parameters, which would be impossible or extremely labor-intensive to do manually. The most important aspect is their scalability and the ability to work in various environmental and industrial conditions, from megacities to remote rural areas [6]. However, there are also disadvantages. First of all, this is the high cost of implementing such systems, which includes both the purchase of equipment and its maintenance. Many regions also lack sufficient infrastructure for the stable operation of IoT systems. In addition, there is a cybersecurity issue, since such systems can be subject to attacks, which will compromise the accuracy and availability of data.

In conclusion, the integration of AI and IoT for environmental monitoring is an important and promising direction. This technology allows not only to promptly identify problems, but also to predict their development, preventing possible disasters. The implementation of such systems contributes to increasing environmental sustainability and helps in creating smart, safe and environmentally friendly cities.

## REFERENCES

1. Ahrens, T., & Khalifa, M. (2020). *Artificial Intelligence and Machine Learning in Environmental Science*. *Environmental Science & Technology*, 54(24), 14896–14907. doi:10.1021/acs.est.0c05123
2. Atzori, L., Iera, A., & Morabito, G. (2010). The Internet of Things: A Survey. *Computer Networks*, 54(15), 2787-2805. doi:10.1016/j.comnet.2010.05.010
3. Chen, L., & Dong, J. (2021). Applications of IoT Sensors in Environmental Monitoring. *Sensors*, 21(1), 123-138. doi:10.3390/s21010123
4. Li, D., Chan, A. T. S., & Ma, L. (2021). *AI-Driven Predictive Analytics for Environmental Management: A Review*. *Journal of Cleaner Production*, 311, 127692. doi:10.1016/j.jclepro.2021.127692
5. Perez, J., & Garcia, E. (2019). Smart Cities and IoT: Toward Environmental Sustainability. *IEEE Internet of Things Journal*, 6(5), 7890-7899. doi:10.1109/JIOT.2019.2924274
6. World Health Organization (2022). *Air Quality and Health*. Retrieved from [https://www.who.int/news-room/fact-sheets/detail/ambient-\(outdoor\)-air-quality-and-health](https://www.who.int/news-room/fact-sheets/detail/ambient-(outdoor)-air-quality-and-health)

UDC 004.95

## COMPARING MACHINE LEARNING ALGORITHMS WITH LARGE LANGUAGE MODELS IN DETECTING FAKE NEWS IN SOCIAL MEDIA

Kazhymukhanov A.T., Mamyrova A.K  
 .(24252468@turan-edu.kz, a.mamyrova@turan-edu.kz)  
 Turan University(Kazakhstan)

*This study investigates the application of machine learning algorithms in detecting fake news on social media platforms and compares them with large language models (LLMs) such as GPT, BERT, and others. Fake news is a critical issue that impacts public opinion and decision-making, and identifying it effectively is essential in maintaining the integrity of information ecosystems. This research explores the effectiveness of machine learning models, including Support Vector Machines (SVM), Random Forests (RF), and Neural Networks (NN), and evaluate their performance in contrast to LLMs, which excel at understanding context through vast training datasets. The study employs publicly available datasets to test accuracy, precision, recall, and F1 scores. Results of research indicate that while LLMs show higher accuracy due to their advanced context comprehension, traditional machine learning models are faster and more resource-efficient in certain applications*

The proliferation of fake news on social media poses a significant challenge to the global information environment. The rapid spread of disinformation has the potential to manipulate public perception, influence elections, and create societal divisions. To counter this threat, advanced

computational methods such as machine learning (ML) and large language models (LLMs) have been proposed for detecting and classifying misleading content. The relevance of this study stems from the need to compare the effectiveness of traditional ML models, which rely on structured input features, with modern LLMs, which utilize deep contextual understanding. While LLMs have shown superior performance in natural language processing (NLP) tasks, their computational costs remain high, making them less viable for real-time applications. [1] This paper examines whether machine learning algorithms can provide a viable, efficient alternative or complement to LLMs in the task of fake news identification. The primary objective of this study is to analyze and compare the performance of machine learning algorithms and LLMs in identifying fake news on social media platforms. The research seeks to answer the following questions:

- Which machine learning algorithms are most effective for fake news detection?
- How do these models compare with LLMs such as GPT and BERT in terms of accuracy, speed, and resource efficiency?
- What are the potential benefits of hybrid models that combine elements of both approaches?

Research Question. How do machine learning algorithms and large language models compare in identifying fake news on social networks in terms of accuracy, computational cost, and real-time application?

The hypothesis posits that large language models will outperform traditional machine learning algorithms in accuracy and contextual understanding but will require greater computational resources. Machine learning algorithms, while less accurate in some contexts, may offer faster processing speeds and lower resource demands.

This study follows a comparative experimental approach, evaluating both machine learning models and LLMs on the same dataset. The dataset includes verified fake news and authentic news articles sourced from publicly available repositories such as the FakeNewsNet dataset.

Machine Learning Models: Support Vector Machines (SVM): A classifier that maximizes the margin between classes; Random Forest (RF): An ensemble learning method that operates by constructing multiple decision trees; Neural Networks (NN): Basic feed-forward neural networks trained on structured input features.[3]

Large Language Models (LLMs): GPT (Generative Pretrained Transformer): An autoregressive language model that uses deep learning to produce human-like text; BERT (Bidirectional Encoder Representations from Transformers): A model that excels at context-dependent word predictions. [4]

Data Preprocessing text data was preprocessed through tokenization, stemming, and stop-word removal. For machine learning models, features were extracted using term frequency-inverse document frequency (TF-IDF). LLMs utilized word embeddings inherent to their pre-training process.

Study evaluated the performance of each model using the following metrics:

- 1.Accuracy: The proportion of correct predictions.
- 2.Precision: The ability of the model to correctly identify fake news.
- 3.Recall: The proportion of actual fake news correctly identified.
- 4.F1 Score: A weighted average of precision and recall.
- 5.Computational Time: The time taken to process and classify the text.

Results. The comparison between machine learning algorithms and LLMs revealed significant differences in performance:

Table 1 Performance scores of each model

Model	Accuracy	Precision	Recall	F1 Score	Computational Time (s)
SVM	83%	81%	78%	80%	1.2
Random Forest	85%	84%	83%	83.5%	1.4
Neural Networks (NN)	88%	85%	87%	86%	2.0
GPT (LLM)	94%	92%	93%	92.5%	6.5
BERT (LLM)	96%	94%	95%	94.5%	7.9

From the table 1, it is evident that LLMs, such as GPT and BERT, outperform traditional machine learning algorithms in all metrics except for computational time. The significant increase in accuracy and F1 score is due to LLMs' ability to understand and process deeper linguistic nuances. However, they come at the cost of much longer processing times.

**Discussion.** The results suggest that LLMs are more effective for fake news detection due to their superior contextual understanding. However, they demand more computational resources, which limits their scalability in real-time applications. Traditional machine learning models like SVM and RF, while less accurate, offer quicker classification times, making them more practical for immediate fake news detection. Hybrid approaches, combining the efficiency of traditional algorithms with the context-aware abilities of LLMs, may present a viable solution. For instance, a system could use an SVM for initial filtering and pass more ambiguous cases to an LLM for deeper analysis.

**Conclusions.** This study concludes that while large language models demonstrate higher accuracy and better contextual understanding in detecting fake news on social networks, machine learning algorithms remain competitive in terms of speed and computational efficiency. The best solution for real-time fake news detection may lie in hybrid models that balance these trade-offs. Future research should focus on optimizing the integration of these models to enhance both accuracy and performance. Additionally, further studies on the ethical implications and societal impact of automated fake news detection systems are recommended.

## References

- [1]. Shu, K., Sliva, A., Wang, S., Tang, J., & Liu, H. (2017). Fake news detection on social media: A data mining perspective. *IEEE Intelligent Systems*, 32(5), 70-76.
- [2]. Thota, A., Tilak, P., Ahluwalia, S., & Lohia, N. (2018). Fake news detection: A deep learning approach. *IEEE International Conference on Intelligent Systems and Green Technology (ICISGT)*, Visakhapatnam, India, pp. 1-5.
- [3]. Zhou, X., & Zafarani, R. (2019). Network-based fake news detection: A pattern-driven approach. *IEEE Transactions on Computational Social Systems*, 6(3), 830-846.
- [4]. Shu, K., Wang, S., & Liu, H. (2019). Beyond news contents: The role of social context for fake news detection. *IEEE Transactions on Knowledge and Data Engineering*, 31(6), 987-1001.
- [5]. Khattar, D., Goud, J. S., Gupta, M., & Varma, V. (2019). MVAE: Multimodal variational autoencoder for fake news detection. *IEEE International World Wide Web Conference (WWW)*, pp. 2915-2921.
- [6]. Kim, H., Oh, D., Choi, M., & Lee, H. (2018). Detecting fake news with machine learning models: A study on the performance and comparison with manual detection. *IEEE Access*, 6, 13464-13475.

UDK 004.008

## MACHINE LEARNING FOR VIRTUAL ASSISTANCE: SCHEDULE PERSONALIZATION AND BOOKING AUTOMATION

Nagashbaiuly O., Kim Ye.R. (e.kim@turan-edu.kz)  
Turan University (Kazakhstan)

*This study analyzes machine learning methods applied to the development of virtual assistance systems, focusing on user schedule personalization and integration with external services.*

*It describes machine learning algorithms that adapt schedules based on user goals and preferences, as well as automate booking processes. The system uses APIs to connect with external services, such as gyms and restaurants, enabling users to automate time management and improve productivity.*

With the advancement of technologies such as machine learning (ML) and artificial intelligence (AI), virtual assistants (VA) have become important tools for managing daily tasks.

They help automate processes from booking appointments to time management, increasing productivity and reducing stress by offering personalized solutions based on the user's schedule and preferences.



The key task in this field is to create a VA that not only organizes daily routines but also integrates with external services. Using machine learning, such systems can adapt to individual preferences and goals, for example, planning workouts or booking restaurants.

Popular virtual assistants like Siri, Google Assistant, Alexa, and Cortana are already available on the market. These systems use speech recognition and natural language processing (NLP) technologies to interact with users. However, most of them have limitations in personalization and integration with external services. Apple's Siri allows device management via voice commands and integrates with calendars and email for quick schedule management. However, its integration with external services and task automation remains limited. Google Assistant supports a wide range of functions, from managing calendars to booking restaurant tables. Nevertheless, its automation is still not flexible enough for complex tasks, such as adapting schedules to long-term user goals. Known for its smart home management capabilities, Alexa also helps automate daily processes. However, like other assistants, it is limited in personalized planning and deep integration with external systems.

Existing virtual assistants face challenges such as limited personalization and integration with a limited number of services. They cannot offer users individualized plans for achieving long-term goals, such as exercising or automatically booking services based on preferences and free time. However, new solutions are emerging on the market, offering more intelligent planning capabilities. For example, the x.ai system helps organize meetings based on the user's calendar. Google Duplex uses AI to make phone calls and book services, making it one of the most advanced solutions in this field.

Developing a virtual assistant that can adapt to individual user preferences and integrate with external services requires several key modules.

**Machine Learning Module:** This module analyzes user habits and preferences and plays a key role in adapting the virtual assistant to the user's needs. Using machine learning methods such as classification and clustering algorithms, the system analyzes user habits and preferences. It learns from previous actions to predict the optimal time slots for various activities such as sports, work, or leisure.

For example, if a user indicates they want to exercise three times a week, the assistant uses this data to analyze the schedule, identifying free time slots most suitable for workouts. Thanks to its learning ability, the system becomes more accurate over time in its recommendations, offering increasingly personalized solutions.

**User Interface:** Users can interact with the system through a mobile or web application. An important part of the interface is integration with calendars such as Google Calendar or Apple Calendar for automatic event addition.

**Integration Module with External Services:** This module automates bookings and interacts with external services via API. For example, if a user plans a dinner at a restaurant, the system can automatically book a table.

The planning algorithm is a key element of the system. It analyzes user data and forms an optimal schedule. The system learns from the user's past behavior, taking into account their priorities and time constraints to offer the most suitable time slots for various tasks. If the user's plans change, the system automatically updates the schedule and makes adjustments. One of the unique features of the system is the automation of bookings through external service APIs. For example, if the user plans to visit a gym, the system automatically books a spot through the gym's system and adds it to the user's schedule.

Examples of virtual assistant use cover various aspects of everyday life. For example, if a user sets a goal to exercise three times a week, the assistant analyzes their current schedule, identifies suitable free time slots, and automatically books a spot in the gym. This saves the user time on manual planning and booking, as the system does it for them. In situations where the user rarely plans activities outside the home, the assistant can suggest various options for leisure activities, such as visiting a restaurant or cultural event. The system not only offers possible options but also independently books a place for the selected event, simplifying the leisure organization process. Additionally, the assistant can integrate with work services such as Trello or Asana to help manage work and personal tasks. It analyzes the user's current priorities and helps balance the schedule by automatically planning tasks so that work responsibilities do not overlap with personal time. This allows the user to manage their affairs more effectively and maintain a balance between work and rest.

The future of virtual assistants is directly related to the deep development of machine learning technologies and their integration with external services. The improvement of data processing methods, predictive algorithms, and time series will enable such systems to adapt more accurately to the individual



needs of each user. Thanks to these technologies, virtual assistants will not only be able to analyze user behavior in real-time but also anticipate their future needs based on accumulated data. An important aspect of the development of such systems will be the expansion of integration capabilities with a wide range of external services, from booking services to automating more complex tasks related to work and personal life. This will create fully personalized solutions that will take into account not only the current schedule but also the user's long-term goals, such as improving the balance between work and rest or achieving specific sports results.

Virtual assistants of the future will play an important role in time management, reducing cognitive load, and increasing productivity. They will be able to automatically adapt to schedule changes, offer optimal solutions for tasks, take into account external circumstances, and minimize the user's involvement in routine processes. This will allow users to achieve their goals more efficiently, saving time and improving their quality of life.

### References:

1. Chowdhary A. (2019). Email-based Intelligent Virtual Assistant for Scheduling. University of Twente.
2. Modhave S., Soniminde S., Mogarge A., Tajane K., & Sah A. (2019). A Survey on Virtual Personal Assistant. International Journal for Research in Applied Science & Engineering Technology, 7(12), 305-309.

UDC 004.9

## CONSTRUCTION OF ASSOCIATION RULES BETWEEN MARKET EVENTS AND INTERNET NEWS

Orekhov S. V., Dzuba M.I.  
National Technical University «Kharkiv Polytechnic Institute» (Ukraine)

*In the era of globalization and information superiority, the importance of quick and accurate analysis of market events and their reflection in the mass media becomes decisive for successful management in various sectors of the economy. From the moment when news becomes an indispensable component of modern market interactions, the task of using associative rules that are able to identify and analyze market events through Internet news arises.*

### Introduction

In today's world, Internet news is a powerful source of information that reflects changes in market events and provides an opportunity for in-depth analysis of economic processes. To achieve success in these conditions, it is important to respond in time to changes in the market, which may be triggered by various events or informational messages. The use of associative analysis allows you to identify patterns and respond to changes in a timely manner. This work is dedicated to the solution of this problem [1]-[3].

### Problem statement

We have Internet news as input. It can be any texts on the Internet, articles, blogs, publications in social networks, etc. Internet news can influence market events by shaping audience sentiment. To determine the frequency of relationships between news and market events, we use the support indicator:

$$S(A, N) = \frac{|A|}{N}, \quad (1)$$

where  $|A|$  – amount of news in a channel, which describe an event  $A$ .  $N$  – total amount of news in a channel.

This indicator helps to assess how often a particular event is mentioned in the news and determines whether it is important enough for further analysis. Specific words and phrases can change people's thoughts, expectations, and behavior. These news stories can be analyzed using various methods such as tone analysis, content analysis, network analysis, sentiment analysis, etc.

Our task is to identify rules that reflect the relationship between market events and Internet news. For example, an associative rule can show the positive or negative impact of Internet news on a certain advertising company, which in turn will affect the price of shares of the corresponding company. To evaluate the strength of such a connection, we use the trust index:

$$\text{confidence}(A \Rightarrow B) = \frac{S(A \cap B)}{S(A)}. \quad (2)$$

The predictor (2) determines the probability that event  $B$  will occur if event  $A$  has occurred. For example, if a certain event is often mentioned in the news, or a positive trend.

After identifying certain associations, the system creates rules that demonstrate connections between market events and Internet news. The associative rule can be formally displayed in the form of a matrix of the following form:

$$R \approx X \times Y^T, \quad (3)$$

where  $X$  is a matrix with factors of Internet news, and  $Y$  is a matrix with hidden factors of elements (market events). The  $R$  matrix is split into two matrices. Under the elements, in the simplest case, market events are meant.

The operation of multiplying these matrices  $X$  and  $Y$  can be interpreted as an approximate recovery of the original matrix  $R$ . This is particularly useful for rule synthesis when a news or event has a limited history of interactions. In our case, matrix  $R$  represents certain rules of the type "news - event" or "Internet source - market event" [3]-[4].

### **Solving the problem**

Let's consider a formal description of the solution to the problem. The first stage will be the collection of information about market events using the method of news selection. This process is based on the analysis of keywords, topics and other criteria to create a filtered list of relevant market events.

The second stage includes the analysis of filtered news. This stage uses keyword and phrase analysis techniques to identify entities and market events. The data is structured according to certain criteria. For example, by date, topic, etc. This will allow you to create organized information about the event.

The third stage focuses on the detailed definition of the component that connects market events with Internet news. The main task of this stage is to assess the impact of the news on the market or on market indicators (shares, etc.). This component uses various methods and algorithms that allow to detect the presence of a connection between news and events, and also make it possible to evaluate their impact on the financial market.

The fourth stage includes storing and updating the obtained results. Data about market events is stored in the database and updated automatically by regularly receiving new news and viewing visualizations. The result is an updated database of market events and an updated visual representation of their relationships.

In modern conditions, various approaches are used to analyze market events and news about them. Financial analysts and traders use automated tools to gather and extract key information from various news sources. Considerable attention is also paid to finding patterns and predicting changes in the market. Social media sentiment analysis and the use of information aggregators are important elements in market assessment strategies, allowing traders to better understand the current market situation.

Consider the model of associative rules based on affine analysis. For our example, let's formulate a verbal description of the Apriori algorithm. Apriori requires the calculation of four main metrics, namely skewness, confidence, lift and significance [4]-[5].

Let's review formula (3) as follows. Let  $X$  be a matrix of Internet news factors, and  $Y$  be a matrix of market events, then  $R$  is a matrix of news-event rules.

Consider the steps of the adaptive algorithm for our case.

Step 1. Choose the rule formula (3). We are loading a table with sets of the type of Internet news.

Step 2. We index the data in the table. For each set, we calculate the value of influence and indicators of support, confidence, lift and significance. If the value is less than the minimum, then the set is rejected.

Step 3. We calculate the value for each of the sets remaining after "filtering" and search for the best set by comparison

Step 4. We complete the processing by performing additional calculations to improve the forecast.

The development of a software component for building associative rules between market events and Internet news allows to significantly increase the efficiency of market analysis. Identified associations can be used to evaluate the impact of news on market events, predict trends, etc.

This development can be useful for financial analysts, traders and companies seeking to make informed decisions.

## References

1. Орехов С.В., Черенков И.О. Добыча данных из текстовых новостей на примере рынка полимеров. // Системи обробки інформації. Харків: ХНУПС ім. І. Кожедуба, 2012. Вип. №9 (107). С. 224–228.
2. Орехов С.В., Черенков И.О. Подход выделения событий в новостном потоке. // Восточно-европейский журнал передовых технологий. 2013. №1/4 (61). С. 62–64.
3. Orekhov S., Malyhon H., Polyovuy V., Agalab V. Study of price forecasting effectiveness based on news articles. // Інформаційні технології: наука, техніка, технологія, освіта, здоров'я: тези доповідей XXVIII міжнародної науково-практичної конференції MicroCAD-2020 (28-30 жовтня 2020 року): у 5 ч. Частина I. Харків: НТУ «ХПІ», 2020. С. 11.
4. Orekhov S., Malyhon H., Goncharenko T., Liutenko I. Using Internet News Flows as Marketing Data Component. // CEUR Workshop Proceedings, 2020. Vol. 2604. P. 358–373.
5. Orekhov S. V., Yurchenko Vi.V., Yurchenko Vi.V. Extracting association rules from internet news stream to describe marketing events. // Комп'ютерні ігри та мультимедіа як інноваційний підхід до комунікації – 2024. Матеріали IV Всеукраїнської науково-технічної конференції молодих вчених, аспірантів і студентів, Одеса, 26-27 вересня 2024 р. - Одеса, Видавництво ОНТУ, 2024 р. – С. 185-189.

UDC 004.9

## EXAMPLE OF SYNTHESIZING A SEMANTIC KERNEL BY CHATGPT

Orekhov S. V., Taran P.A.

National Technical University «Kharkiv Polytechnic Institute» (Ukraine)

*The semantic kernel of an HTML document is the basic tool of search engine optimization technology. Numerous attempts have been made to create a simple and effective method for synthesizing the core. In this study, we propose to consider an example of such a synthesis method using the system chatGPT.*

### Introduction

The paper [1] was proposed an approach to create a system for promoting digital content on the Internet as a system for training the environment to correctly recognize a given content. To build such a system, special attention is paid to the correct generation of such content. As we know, such generation is based on the principle of forming a semantic kernel. In this paper, we propose to form a semantic kernel in the system chatGPT.

### Problem statement

We propose to formulate the problem of semantic kernel synthesis as follows. Let there be a template of an ideal kernel. Then we describe this template in terms of the system chatGPT. The system will generate many core variants for us. In order to correctly select the kernels we need, we introduce the so-called "oracle" procedure:

$$O = \Psi(K^1, K_j^2), \quad (1)$$

where  $O$  – this is an assessment of the similarity of two semantic kernels, which is derived from chatGPT. If the value of  $O$  is close to zero, then the kernels are absolutely different. And since the value of  $O$  is closest to 1, then the kernels are similar.

## Solving the problem

Using formula (1), we can implement pairwise equalization of kernels until we have exhausted the set of all available ones. In this manner, as we repeat this process of equalization, we gradually change the number of synthesized kernels to the number of the smallest of them. Basic problem is the choice of the “oracle” procedure. We can implement the “oracle” procedure in two ways. The first way we use AI system. Another method is its implementation through the analytical hierarchy processing (AHP) [2]-[3]. In both cases, the method of aligning kernels is implemented by the following algorithm:

Stage 1. Enter digital content (a set of HTML documents), which means a description of the given product for posting on the Internet.

Stage 2. Create a template for an ideal semantic kernel.

Stage 3. According to the pattern, chatGPT creates a set of alternatives (kernels).

Stage 4. Implementing the “oracle” procedure, we carry out an alignment of the kernels obtained using formula (1) with the standard template.

Stage 5. The final set of kernels is located on the Internet.

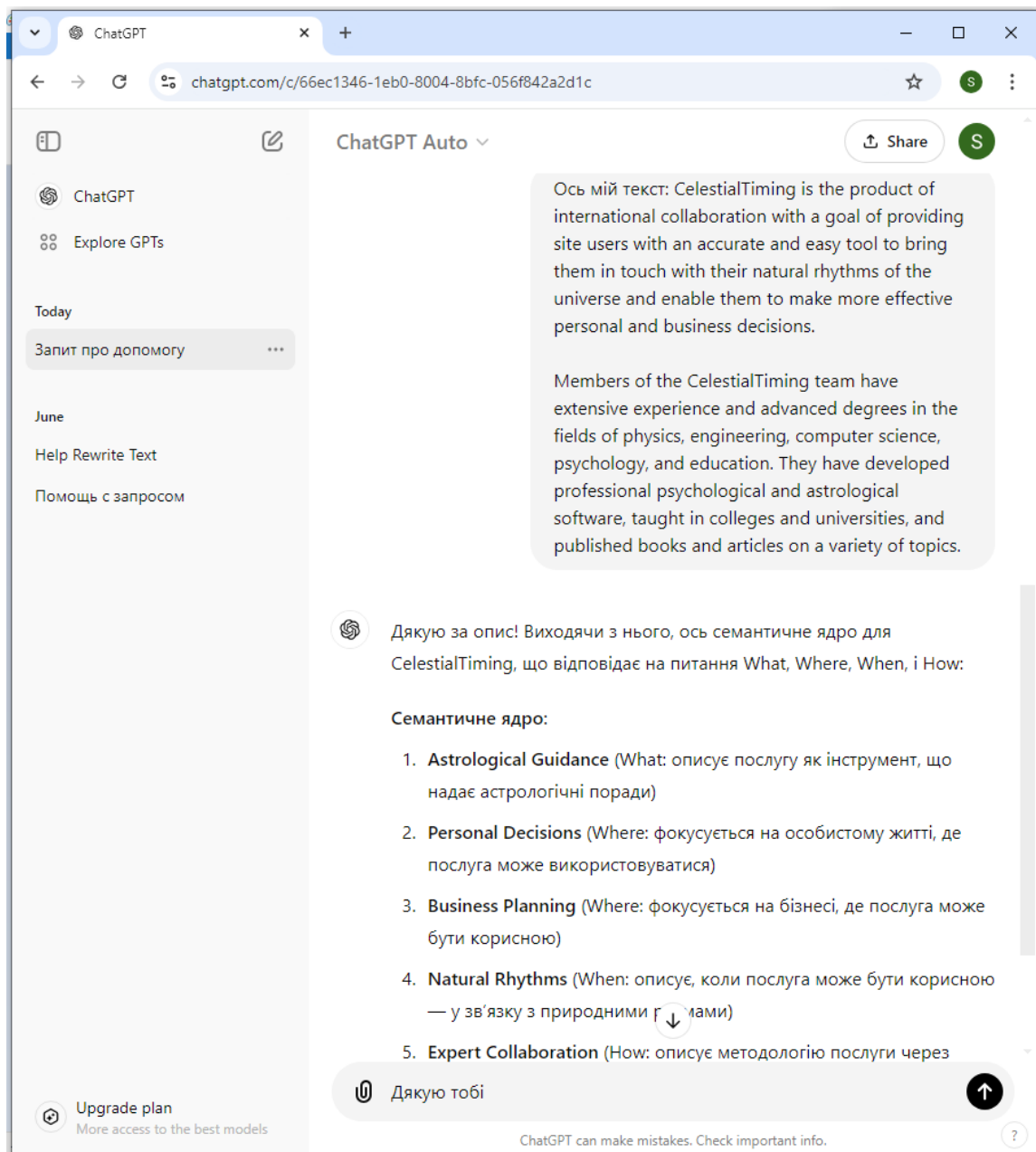

Figure 2 – Using chatGPT to generate semantic kernel

Regarding the chatGPT system, we perform kernel generation in the following order. First, you need to instruct the system to download the necessary document. Then we give instructions on how to allocate

keywords to the kernel. Another way to create hints to chatGPT is to simply point the system to an example kernel allocation. Further, the obtained kernels can be checked using AHP.

Let's consider the standard interaction with the chatGPT system for the purpose of extracting the semantic kernel of a given WEB resource. We will choose digital content from the real WEB site named [www.celestialtiming.com](http://www.celestialtiming.com). The WEB resource gives us input information for kernel synthesis.

Figure 1 shows the interaction with the chatGPT system for the purpose of synthesizing the semantic kernel of a given Internet text. The figure shows a real conversation with an AI system, when a content manager gives the system hints on how to synthesize a semantic kernel. On the left we see a list of conversations with the chatGPT system. It stores all interaction with the user. Therefore, it will be convenient to resume the dialogue and continue the synthesis of the semantic core for another text. We also see that the system confirmed that it fully understood the recommendations (hints).

It is also clear that the system can be used in automatic mode. That is, we offer the system to manually scan a given WEB site and build a series of semantic kernels. Also, the same system can be used as an "oracle" procedure for comparing kernels.

At the same time, we see the problem that arises within such an approach. It is the need for constant interaction with the chatGPT system to get the desired result. The interaction is in the development of prompts for this system.

### References

1. Godlevsky M., Orekhov S., Orekhova E. Theoretical Fundamentals of Search Engine Optimization Based on Machine Learning. // CEUR Workshop Proceedings, 2017. – № 1844. – P. 23-32.
2. Orekhov, S.V., Dominov, D.O., Bahatskyi, N.S. Evaluating the efficiency of html document based on analytical hierarchy processing. // Інформаційні технології: наука, техніка, технологія, освіта, здоров'я: тези доповідей XXXII міжнародної науково-практичної конференції MicroCAD-2024, 22-25 травня 2024 р. / за ред. проф. Сокола Є.І. – Харків: НТУ «ХПІ». – С. 1223.
3. Orekhov S.V., Dominov D.O., Bahatskyi N.S. Algorithm of method for evaluating the effectiveness of a Web Node using analytical hierarchy processing. // Стан, досягнення та перспективи інформаційних систем і технологій. Матеріали XXIV Всеукраїнської науково-технічної конференції молодих вчених, аспірантів та студентів. Одеса, 18-19 квітня 2024 р. – Одеса: Видавництво ОНТУ, 2024. – С. 57-59.

UDC 004.658.7

## ARTIFICIAL INTELLIGENCE IN LOGISTICS: AUTOMATION AND OPTIMIZATION OF PROCESSES

Tangat A. E., Ismailova R. T.  
(22231009@turan-edu.kz, r.ismailova@turan-edu.kz)  
Turan University (Kazakhstan)

*This study examines the main directions of automation of logistics processes using artificial intelligence (AI), including inventory management, transportation and demand forecasting. The main directions of AI implementation are identified and the results of its impact on the efficiency of logistics companies are analyzed. This study demonstrates that companies that have successfully implemented and have been able to achieve significant improvements in productivity and lower operating costs.*

### Introduction.

The introduction of AI into logistics is being actively studied by many scientists and practitioners. According to research, the use of AI in areas such as inventory management, demand forecasting and optimization of transport routes is already producing noticeable results. Among the key technologies used in logistics, machine learning, big data analysis, process robotics and automated decision-making systems can be distinguished.



One of the most important tasks of AI in logistics is inventory management. Using machine learning algorithms and analytical models, companies can predict demand with greater accuracy, optimize their inventories and reduce costs. Demand forecasting, as many studies have shown, is especially important in a rapidly changing market, when traditional methods cannot provide the necessary flexibility.

The use of AI for transportation management also has a significant impact on reducing delivery time and optimizing routes. According to research, the use of algorithms for building routes can reduce transportation costs by up to 15%, and delivery time by 20%.

Thus, modern logistics systems face numerous challenges related to the need to increase efficiency, optimize costs and improve the accuracy of operations. Artificial intelligence (AI) offers new approaches to solving these problems, allowing you to automate processes and improve control over logistics operations. Companies such as L'Oréal and Maersk are actively implementing AI to improve inventory management and optimize transportation, which confirms the effectiveness of these technologies.

**Problem statement:** with the introduction of AI in logistics, there is a need for fundamental changes in supply chain management. Companies face challenges adapting technology to their operations and training staff to work with these innovations. This requires the creation of comprehensive solutions aimed at improving the processes of inventory, demand forecasting and routing.

**Research objectives:**

- Analysis of the use of AI in logistics to automate warehouse operations.
- Exploring the possibilities of optimizing routing using AI.
- Identification of key advantages and challenges in the implementation of AI in logistics processes.
- Development of recommendations for the successful integration of AI into logistics.

**Materials and methods.** To conduct this study, data from scientific articles and materials from international conferences on the use of AI in logistics were used. The methods of bibliometric analysis and comparative analysis were used to evaluate the results of the use of AI in logistics.

**Results and discussion.** Artificial intelligence (AI) has changed the approach to logistics process management, offering solutions that automate complex tasks and improve overall operational efficiency. The introduction of AI into logistics has a noticeable impact on key aspects such as inventory management, inventory, route optimization and demand forecasting. An analysis of the implementation of AI shows that its use gives the company significant advantages in reducing costs and increasing productivity.

One of the main applications of AI in logistics is the automation of inventory processes and inventory management. In traditional logistics systems, inventory takes a significant amount of time and requires manual work, which can lead to errors and delays in processes. With the advent of AI and automated systems, inventory can be performed faster and more accurately.

L'Oréal has successfully implemented unmanned systems for automatic inventory of warehouses using drones equipped with cameras and artificial intelligence systems. These drones fly along the shelves and scan the barcodes of goods, identifying them with high accuracy. The results of the drone implementation demonstrated an impressive reduction in inventory time from 36 to 18 hours (Table. 1) and increase the accuracy of the data to 98%. The use of drones reduced the number of errors by 90%, which minimized transaction costs and improved the quality of inventory management.

Table 1. The impact of AI on inventory

Indicator	Before the introduction of AI	After the introduction of AI
Inventory accuracy	85%	98%
Time for inventory	36 hours	18 hours
The number of errors	10%	1%

Demand forecasting is another important process where AI plays a key role. Traditional forecasting methods are often based on the analysis of historical data and involve significant labor costs for model calculation and analysis. The introduction of AI makes it possible to automate this process by using machine learning algorithms to analyze large amounts of data and create more accurate forecasts. Companies using AI to predict demand were able to improve the accuracy of forecasts by 20%, which reduced the cost of storing goods and reduced cases of shortages or surpluses.

Routing optimization is another area where the use of AI brings tangible results. Logistics

companies are faced with the constant need to choose the most efficient routes for the delivery of goods, which directly affects the delivery time and transportation costs. AI algorithms help companies automate the route planning process, taking into account factors such as traffic conditions, weather conditions, vehicle loading and customer location.

According to research by Dunaenko N.A. and Kudryavtseva T.Yu, the use of AI to optimize routes has reduced the delivery time from 48 to 36 hours (Table 2). This is made possible by the fact that AI is able to analyze many variables and offer the best solutions for logistics operations in real time. As a result, the companies were able to reduce fuel costs by 30%, which had a positive impact on operating expenses.

Table 2. The impact of AI on routing

Indicator	Before the introduction of AI	After the introduction of AI
Delivery time	48 hours	36 hours
Transportation costs	\$5000	\$3500
Number of delays	15%	5%

Automation of the routing and transportation process allows logistics companies to increase the flexibility of operations, respond quickly to changes in the traffic situation and minimize the number of delays. The use of AI also helps to increase customer satisfaction, as delivery becomes more predictable and accurate, which is important in the face of fierce competition in the express delivery market.

Despite the obvious advantages of AI, its implementation is associated with certain difficulties. Automation of logistics processes requires significant investments in equipment, software and staff training. Companies are faced with the need to attract AI and machine learning specialists, which complicates the process of integrating new technologies.

In addition, the successful implementation of AI requires close cooperation between the various departments of the company. The integration of AI systems must be accompanied by changes in management processes to ensure maximum efficiency and support at all levels of the organization.

**Conclusion.** Artificial intelligence offers unique opportunities for automation and optimization of logistics processes. The use of AI in inventory management, inventory, routing and demand forecasting has already shown significant results in improving the accuracy of operations, reducing costs and improving the quality of customer service. Companies that have implemented AI have been able to reduce task execution time, minimize errors, and improve overall productivity. Optimization of routes using AI allows you to reduce delivery time and transportation costs, which is especially important in the context of globalization and increasing traffic volumes. However, the successful implementation of AI requires significant investments and training of personnel. Companies must be prepared to invest in new technologies, employee training, and upgrading existing systems to take full advantage of AI. In the future, the role of AI in logistics will only increase, providing new opportunities to improve efficiency and competitiveness in the market.

## References

- [1] A.O. Chaplinsky, S.N. Nesterenkov, «Automation of processes in logistics using AI» International Conference on Big Data and Analytics, 2024, pp. 329-335.
- [2] A. Abzalkhanova, M. Gulomov, «Artificial intelligence in logistics: application examples and prospects» International Conference on Green Economy, 2024, pp. 927-933.
- [3] K. Lee, M. Johnson, «Using AI to predict demand in logistics» Trends in Business and Economics, vol. 38, issue 4, pp. 218-225, 2024.
- [4] N.A. Dunaenko, T.Y. Kudryavtseva, «Application of digital technologies in transport logistics» Economic Sciences, vol. 5, issue 222, pp. 124-130, 2023.
- [5] A. Aziza, M. Saifullah, «The role of AI in logistics optimization» International Conference on Logistics and Transport, 2024, pp. 110-115.

## ПЕРСПЕКТИВИ ВИКОРИСТАННЯ ШТУЧНОГО ІНТЕЛЕКТУ ДЛЯ ОПТИМІЗАЦІЇ ПРОЦЕСУ ВИРОБНИЦТВА БУДІВЕЛЬНИХ МАТЕРІАЛІВ

Аркаатов Д.Б. (denarkatov@gmail.com)

Національний технічний університет  
«Харківський політехнічний інститут» (Україна)

*В тезах розглядається актуальність і важливість питання використання сучасних технологій в процесі виробництва будівельних матеріалів. Зазначені основні переваги інтеграції штучного інтелекту в виробничий процес, наведені ключові напрямки його використання. Були наведені деякі перспективи використання ШІ на прикладі виробництва газобетону.*

Питання виробництва будівельних матеріалів із забезпеченням належної якості, оптимізація та автоматизація процесів виробництва зі збереженням високого рівня надійності та безпеки завжди було дуже важливим, сучасним та принциповим. На сьогоднішній день переважна більшість заводів-виробників оснащені новим, високотехнологічним обладнанням, яке базується на складних апаратних та програмних комплексах та системах, які вимагають не лише своєчасного, регулярного оновлення та обслуговування, але і ретельного аналізу наявних проблем, об'єктивної оцінки технічного стану, визначення недоліків в роботі всіх компонентів систем для забезпечення необхідного рівня надійності, якості та ефективності.

Оновлення, вдосконалення та усунення недоліків програмних та апаратних засобів більшості підприємств, що найменше один раз на рік, вимагає проходження комплексного планового технічного обслуговування, заради якого підприємства переважно навіть припиняють свою роботу на термін близько місяця або навіть більше. Тому особливо актуальним питанням є інтеграція сучасних технологій, зокрема штучного інтелекту (ШІ) в повсякдення виробничого процесу, а також створення систем, здатних виконувати завдання аналізу і подальшої оптимізації всіх процесів виробництва.

На будь-якому сучасному виробництві штучний інтелект відіграє важливу роль, переводячи промисловість на новий рівень ефективності та інновацій. ШІ допомагає оптимізувати процеси, скорочувати витрати, покращувати якість продукції та підвищувати безпеку праці. Використання ШІ на виробництві відкриває нові можливості для підвищення ефективності та конкурентоспроможності. Ось деякі ключові переваги:

- автоматизація складних виробничих процесів;
- скорочення часу на складання та обробку виробів;
- підвищення точності та якості продукції;
- оптимізація споживання ресурсів;
- поліпшення умов праці та безпеки на виробництві.

Розглянемо перспективи використання ШІ у виробництві, зокрема будівельних матеріалів:

1. Застосування машинного навчання для оптимізації енергоспоживання. Енергоефективність – одне з ключових завдань для будь-якого виробництва. ШІ допомагає вирішувати його завдяки алгоритмам машинного навчання, які аналізують безліч параметрів, включно з температурою, вологістю і продуктивністю обладнання, щоб налаштувати оптимальні умови роботи і мінімізувати витрати енергії.

2. Інтелектуальні системи в управлінні виробничими ризиками. ШІ також відіграє значну роль в управлінні ризиками на виробництві. Інтелектуальні системи здатні передбачати потенційні несправності обладнання та аварійні ситуації, аналізуючи дані з датчиків у реальному часі. Це дає змогу вживати профілактичних заходів до того, як станеться збій, тим самим знижуючи ймовірність виробничих аварій і забезпечуючи безпеку працівників. Прикладом може слугувати система предиктивного обслуговування (Predictive Maintenance) від Siemens, яка використовує ШІ для моніторингу стану промислового обладнання та прогнозування його зносу.

3. Логістика та управління ланцюгами поставок, також активно трансформуються під впливом ШІ. Інтелектуальні алгоритми здатні оптимізувати запаси, передбачати попит і автоматизувати процес замовлення матеріалів, що скорочує витрати і підвищує ефективність роботи всього логістичного ланцюга. Крім того, ШІ допомагає в маршрутизації доставки,

вибираючи оптимальні шляхи і враховуючи безліч змінних, що забезпечує своєчасне надходження компонентів для безперервного виробництва.

4. Контроль якості – ще одна сфера, де ШІ знаходить широке застосування. Системи комп'ютерного зору, навчені розпізнавати дефекти і відхилення від стандартів, здатні проводити ретельний аналіз продукції на різних етапах виробництва. Завдяки високій точності та швидкості опрацювання даних, ШІ ефективно виявляє брак, що істотно знижує ризики, пов'язані з якістю і підвищує задоволеність споживачів.

Виникає питання, які саме операції на виробництві можна поліпшити за рахунок інтеграції ШІ. Спробуємо дати на нього відповідь на прикладі комплексу операцій з виробництва газобетону. Треба відзначити, що виробничі лінії займають досить великі площі, на яких розміщуються різні механізми, великогабаритні ємності, верстати, печі, пакувальне та інше обладнання, необхідне для виробництва.

Весь процес можна умовно розділити на кілька частин:

### 1) Підготовка сипучих матеріалів

Основні сировинні складові газобетону це пісок (переважно кварцовий), цемент, вапно та гіпс. На цьому етапі ШІ може відігравати дуже велику роль в керуванні запасами та оптимізації логістичних витрат. Також окремо можна виділити і питання зберігання матеріалів, які зазвичай поставляються на виробництво відразу великими партіями і зберігаються на відкритому чи закритому складі.

Автоматизація контролю якості матеріалів та правильності пропорції маюмь суттєвий вплив на підготовку стартової суміші, що, за допомогою бункера високошвидкісного змішувача, проходить процес розмелювання в великих кульових млинах, де разом з водою, в певних пропорціях, розмелюють до щільності шламу 1,60 - 1,70 кг/л.

Далі отриманий шлам надходить в шламбасейн – спеціальну ємність для зберігання шламу, звідки, за допомогою спеціальної дозуючої системи, сировинна суміш зважується і подається в основний робочий змішувач.

Туди ж, в певній послідовності і пропорціях, згідно відпрацьованій рецептурі, надходять інші сировинні компоненти. Весь процес змішування повністю автоматизований і враховує всі необхідні параметри, включаючи навіть температуру кожного компонента і води, яка використовується для змішування. При цьому ШІ може проводити своєчасний аналіз всіх інгредієнтів, що створить умови для їх своєчасної корекції і мінімізує подальшу кількість браку.

Останньою в суміш додається водно-алюмінієва суспензія або алюмінієва паста (відіграє роль газоутворювача, надає газобетону пористу структуру) за допомогою спеціального насосного пристрою, що забезпечує точне дозування цього компонента.

### 2) Різка газобетону

Газобетонний масив по черзі ріжеться спочатку в горизонтальній, а потім у вертикальній площині за допомогою автоматичних ріжучих верстатів. Горизонтальне різання задає точну ширину/товщину готових блоків за допомогою пневматичних натягнутих і спеціальним чином встановлених дротяних струн. Поперечне різання забезпечує точні розміри готових газоблоків по висоті, так як саме цей показник найбільш важливий для майбутнього укладання блоків на клейовий розчин тонким шаром. Неточне розрізання масиву напряму впливає не тільки безпосередньо на якість виробів та їх подальшого використання, але і на економічний аспект, тому що кінцева вартість виробу напряму залежить не тільки від необхідних фізичних характеристик, але і від правильності всіх розмірів: якщо є відхилення від норми, то такі газоблоки мають нижчу вартість або взагалі вважаються браком. Вирішення цієї проблеми також під силу ШІ, який на основі контролю різки дозволить проводити своєчасне обслуговування та ремонт відповідного обладнання, вносити необхідні корективи в програмне забезпечення.

### 3) Автоклавна обробка

Далі розрізаний масив газобетону надходить в спеціальну камеру для термальної, вологої, високотемпературної (190°C) обробки. Час витримки газобетону в автоклаві триває близько 12-ти годин. В автоклаві масив газобетону просочується водяною парою під високим тиском, в результаті чого всі компоненти суміші остаточно зв'язуються між собою і газобетон набирає свої розрахункові показники міцності.

Можливі переваги від використання ШІ на цьому етапі виробництва зумовлені необхідністю постійного контролю як температури всередині автоклава, так і витратою



енергоресурсів на її забезпечення. Основна задача ШІ – мінімізація витрат при збереженні стабільно високої якості техпроцесу.

#### 4) Контроль якості

Надважливий аспект у будівництві, який контролюється спеціальною акредитованою лабораторією і стосується як контролю якості, що застосовується для виробництва газобетону (цемент, вапно, гіпс і газоутворювач), так і проведення випробувань готових газоблоків. За результатами випробувань на кожен партію виробленого газобетону, лабораторія видає окремий сертифікат якості, а отримані дані експериментів далі використовуються ШІ для корекції відповідних техпроцесів.

Висновки. Таким чином, були розглянуті основні аспекти використання систем ШІ у виробництві будівельних матеріалів на прикладі газобетону. Можна відзначити, що інтеграція ШІ в процес виробництва будівельних матеріалів є доволі перспективним та сучасним питанням. ШІ здатний аналізувати великі обсяги даних у реальному часі, що дає змогу прогнозувати і запобігати виходам зі строю обладнання, зривам виробничих процесів, а також покращувати якість продукції та підвищувати економічну ефективність.

#### Список використаної літератури

- [1] Posthoff C. Artificial Intelligence for Everyone. – Springer, 2024. – 219 p.
- [2] Rabi Jay. Enterprise AI in the Cloud. – Wiley, 2024. – 527 p.
- [3] Aroni S. Autoclaved Aerated Concrete – Properties, Testing and Design. – CRC Press, 1993. – 428 p.
- [4] History of Autoclaved Aerated Concrete [Online]. Available: <https://www.aircrete.com/wp-content/uploads/2018/10/History-of-AAC.pdf> [Accessed: October 07, 2024].

УДК: 004.8

### НЕЙРОМЕРЕЖЕВА МОДЕЛЬ ДЛЯ ВИЯВЛЕННЯ ДЕЗІНФОРМАЦІЇ В ТЕКСТОВОМУ КОНТЕНТІ

Бармак О.В., Молчанова М.О., Денисенко Б.О.  
(alexander.barmak@gmail.com, m.o.molchanova@gmail.com, bohdan.denysenko@ukr.net)  
Хмельницький національний університет

*Запропоновано нейромережеву модель для виявлення дезінформації в текстовому контенті. Особливістю запропонованої моделі є її можливість донавчання у реальному часі під час використання моделі у розробленому застосунку у вигляді телеграм-бота. Розроблена модель дозволяє досягнути точності 99% на тренувальних даних та 91% на валідаційних.*

Розуміння сфери виявлення дезінформації вимагає детального вивчення її контекстуальних рамок і складових елементів. Дезінформація проникає в безліч сфер - від журналістики до платформ соціальних мереж, причому об'єктами є не лише сама інформація, а й її джерела, автори та канали поширення [1, 2]. Процес виявлення дезінформації передбачає ретельний аналіз текстового контенту для виявлення неточностей, упереджень та оманливих тверджень.

Об'єкти у сфері виявлення дезінформації охоплюють багатогранний масив елементів, зокрема текстовий контент, джерела, авторів і кінцевих користувачів. Властивості, що приписуються цим об'єктам, включають в себе такі метадані: дата публікації, достовірність джерела та показники залучення користувачів. Процес виявлення дезінформації [3] складається з низки ітеративних кроків, що охоплюють збір даних, попередню обробку, вилучення ознак, навчання моделей і оцінку, кожен з яких сприяє постійному вдосконаленню методологій виявлення дезінформації.

Схематично процес виявлення дезінформації за допомогою нейронних мереж наведено на рисунку 1.





Рисунок 1 – Процес виявлення дезінформації

В рамках роботи було розроблено неймережеву модель для виявлення дезінформації в текстовому контенті за допомогою якої можна обробляти вхідний текст та виводити результат у формі ступеню дезінформації повідомлення (рисунок 2).

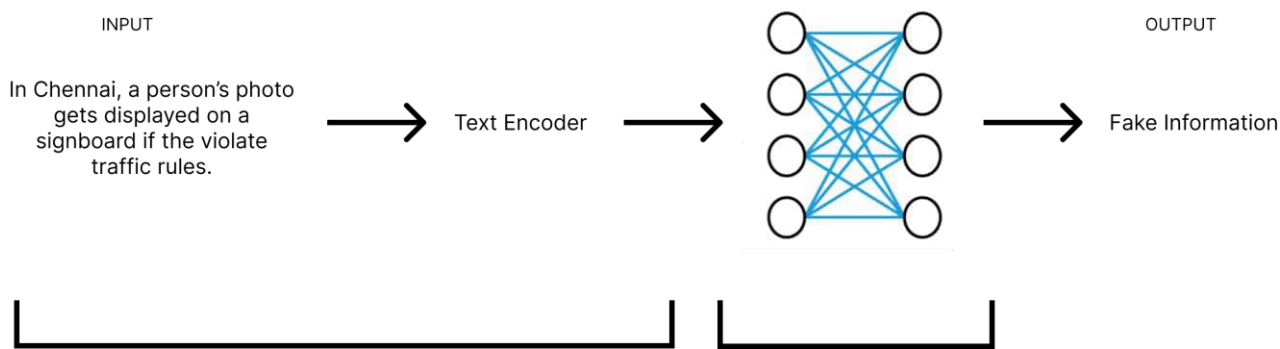

Рисунок 2 – Неймережева модель для виявлення дезінформації

Архітектура мережі для аналізу тексту є багатошаровою. Вхідний шар буде приймати вхідний текстовий сигнал, представлений у векторній формі. Тут використовується метод векторизації тексту GloVe. Після вхідного шару йде кілька згорткових шарів. Згорткові шари використовують фільтри для знаходження ознак у вхідних даних. Кількість та розмір фільтрів може варіюватися в залежності від розміру тексту.

Після кожного згорткового шару йде шар пулінгу, який зменшує розмір виходу згорткового шару, зберігаючи при цьому важливі ознаки. Зазвичай для цього використовується максимальний пулінг або середній пулінг. Після кількох згорткових та пулінгових шарів можуть йти повністю зв'язані шари. Ці шари об'єднують інформацію, отриману з попередніх шарів, та генерують вихід, який використовується для класифікації тексту як дезінформації або не дезінформації. Останній шар – це вихідний шар, який зазвичай використовує функцію активації softmax для генерації ймовірностей кожної категорії. Діаграма потоків даних для виявлення дезінформації в текстовому контенті наведена на рисунку 3.

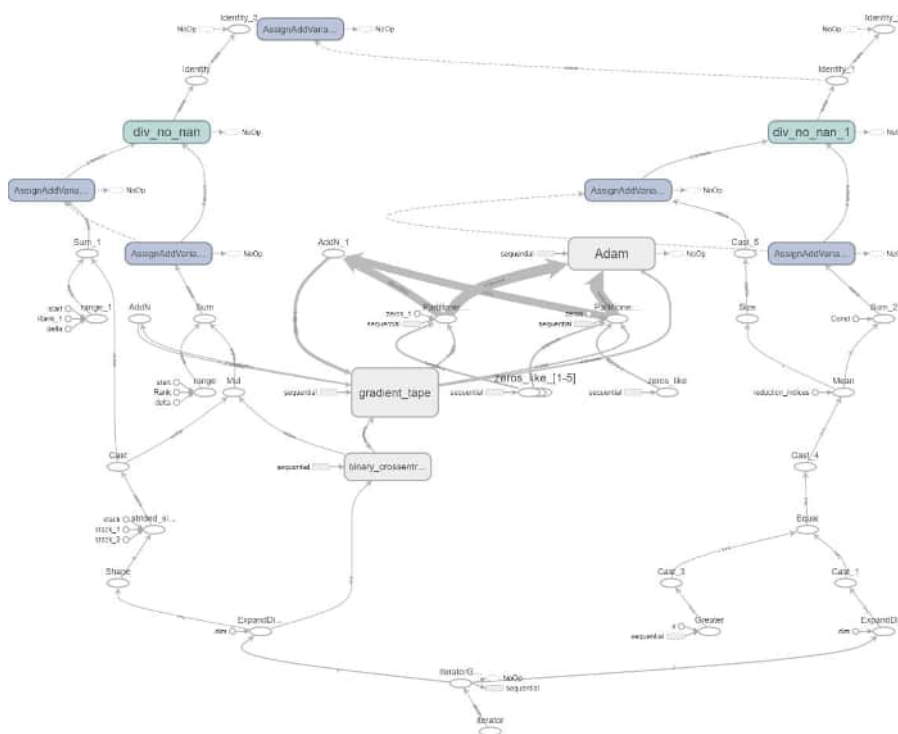

Рисунок 3 – Діаграма потоків даних для виявлення дезінформації в текстовому контенті

«Data collection» – програма використовуватиме готовий датасет з Kaggle. Тому тут відбувається підвантаження даних (навчальних або тестувальних).

«Preprocessing» – попереднє форматування даних, включає в себе: токенізацію, приведення до нижнього регістру, видалення розділових знаків і спеціальних символів, видалення стоп-слів, нормалізацію, векторизацію.

За наведеною моделлю створено програмне забезпечення у вигляді телеграм-боту, інтерфейс якого наведено на рисунку 4.

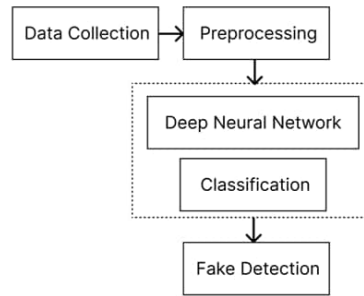

Рисунок 4 – Інтерфейс програмної реалізації

Під час навчання, запропоновану неймережеву модель вдалося натренувати до 99% правдивості результатів на навчальній, та до 91% на валідаційній вибірці.

Отже, створено неймережеву модель для виявлення дезінформації в текстовому контенті, яка була імплементована у застосунок у вигляді чат-бота. Створена неймережева модель дозволила отримати точність 99% на тренувальних даних та 91% на валідаційних даних.

#### Список використаних джерел

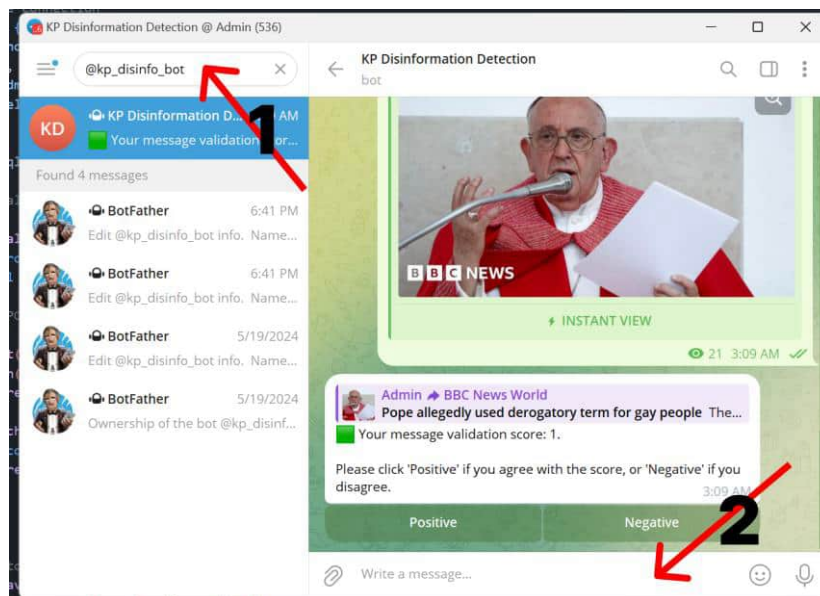
[1] Krak I., Zalutka O., Molchanova M., Mazurets O., Manziuk E., Barmak O. Method for Neural Network Detecting Propaganda Techniques by Markers With Visual Analytic. CEUR Workshop Proceedings, 2024, vol. 3790, pp. 158-170.

[2] Sobko O., Mazurets O., Didur V., Chervonchuk I. Recurrent Neural Network Model Architecture for Detecting a Tendency to Atypical Behavior Of Individuals by Text Posts. Theoretical and Practical Aspects of Modern Research. Proceedings of XXVI International scientific and practical conference. June 5-7, 2024. International Scientific Unity. Ottawa, Canada. 2024. Pp. 113-117.

[3] Молчанова М. Метод виявлення та класифікації прийомів пропаганди у текстовому контенті засобами штучного інтелекту. Матеріали XII Міжнародної науково-практичної конференції «Інформаційні управляючі системи та технології ІУСТ-ОДЕСА-2024». 23-25.09.2024. Одеса. 2024. С.251-254.

## APPLICATION OF A NEURAL NETWORK APPROACH TO SPAM DETECTION IN EMAILS

Boiko M.D.<sup>1</sup>, Zhulkovskyi O.O.<sup>1</sup>, Zhulkovska I.I.<sup>2</sup>, Tkach A.O.<sup>1</sup> (olalzh@ukr.net)  
<sup>1</sup>Dniprovsky State Technical University, Kamianske,  
<sup>2</sup>University of Customs and Finance, Dnipro

*The paper presents an innovative approach to solving the problem of spam detection in emails using a hybrid neural network. The proposed model combines the architecture of convolutional and recurrent neural networks for efficient analysis of both local patterns and long-term dependencies in message texts. The research was conducted on an open dataset comprising approximately  $33 \times 10^3$  emails. The experimental results demonstrate that the developed model outperforms traditional machine learning methods and some modern neural network approaches, achieving high classification accuracy on the test dataset.*

In the era of digital communications, the issue of email spam remains one of the most pressing threats to information security [1]. Despite numerous efforts to combat unwanted messages, new methods of bypassing traditional spam filters are constantly being developed. In this context, the application of machine learning methods, particularly neural networks, is a promising approach to improving the efficiency of spam detection [2].

This research is dedicated to the development and evaluation of a neural model for classifying emails into spam and legitimate messages. The aim of the work is to create an adaptive algorithm capable of accounting for complex patterns and implicit features characteristic of spam messages, which may not be considered when using traditional filtering methods.

Convolutional neural networks (CNN), originally developed for computer vision and image processing tasks, can be effectively applied in the field of text processing, including spam detection [3]. Tools based on CNNs efficiently extract local features from sequences of words or characters. Recurrent neural networks (RNN) and their variants (LSTM, GRU) are well-suited for processing sequential data, such as email texts [4].

The proposed neural network architecture represents a hybrid model that combines the strengths of convolutional and recurrent (LSTM) neural networks. The Enron Spam Dataset (Metsis et al., 2006), containing approximately  $33 \times 10^3$  emails, was used for training and testing the model. The data split ratio was 70% for training, 15% for validation, and 15% for testing. The model was trained using the Adam optimizer with an initial learning rate of 0.001. Binary cross-entropy was used as the loss function. The batch size was set to 64, and the number of training epochs was 50, with a mechanism to prevent overfitting. The effectiveness of the trained neural model was evaluated using metrics such as accuracy, precision, recall, F1-score, and AUC-ROC [5].

The training results show that the neural model converges after approximately 30 epochs. The losses on the training and validation sets stabilize, indicating the absence of significant overfitting. The accuracy on the validation set reaches about 98.22% by the end of the training process.

Visualization of the convolutional layer activations revealed that the model is particularly sensitive to specific sequences of words and phrases frequently found in spam messages. The strongest activations were observed in areas of the text that contained calls to action.

It has been established that the proposed CNN-LSTM hybrid model outperforms both traditional machine learning methods and some modern neural network approaches in the task of email spam detection. Improvements in F1-score and AUC-ROC indicate a more balanced model performance. The high classification accuracy suggests that the model is capable of effectively distinguishing spam from legitimate messages in most cases. The achieved accuracy correlates with the results of similar studies [2, 3].

Overall, the research results demonstrate the promise of using hybrid neural network architectures to solve the problem of spam detection in emails. Further research in this field may lead to the development of even more effective and adaptive systems for filtering unwanted messages.

## References

- [1] R. Lobo, M. N. Abbas, M. N. Asghar. Email Phishing Attack Detection using Recurrent and Feed-forward Neural Networks. *2023 Cyber Res. Conf. - Ireland (Cyber-RCI)*, Letterkenny, Ireland, Nov. 24, 2023. IEEE, 2023, pp. 1–6. DOI: <https://doi.org/10.1109/cyber-rci59474.2023.10671515>
- [2] J. M. Muhammad, A. B. Hasan, M. Farrukh. Classification and Prediction of Spam Emails Based on AI Enabling Models Using Deep and Machine Learning Techniques. *2022 Int. Conf. Emerg. Technol. Electron., Comput. Communication (ICETECC)*, Jamshoro, Sindh, Dec. 7–9, 2022. IEEE, 2022. DOI: <https://doi.org/10.1109/icetecc56662.2022.10069229>
- [3] C. McGinley, S. A. S. Monroy. Convolutional Neural Network Optimization for Phishing Email Classification. *2021 IEEE Int. Conf. Big Data (Big Data)*, Orlando, FL, USA, Dec. 15–18, 2021. IEEE, 2021. DOI: <https://doi.org/10.1109/bigdata52589.2021.9671531>
- [4] S. E. Rahman, S. Ullah. Email Spam Detection using Bidirectional Long Short Term Memory with Convolutional Neural Network. *2020 IEEE Region 10 Symp. (TENSYMP)*, Dhaka, Jun. 5–7, 2020. IEEE, 2020. DOI: <https://doi.org/10.1109/tensymp50017.2020.9230769>
- [5] G. B. Mohan. Comparative Analysis of Neural Network Models for Spam E-mail Detection. *2024 Fourth Int. Conf. Advances Elect., Comput., Communication Sustain. Technol. (ICAECT)*, Bhilai, India, Jan. 11–12, 2024. IEEE, 2024. DOI: <https://doi.org/10.1109/icaect60202.2024.10469042>

## ПОЯВА І РОЗВИТОК ШТУЧНОГО ІНТЕЛЕКТУ

Брюхович М.В. (briuhovuch767635@gmail.com)  
Харківський національний педагогічний  
університет імені Г.С.Сковороди (Україна)

*У тезах розглянуто історичні етапи розвиток штучного інтелекту. Коротко розглянуто саме поняття ШІ. Було коротко схарактеризовано використання цього інструменту. Крім того, в тезах згадувалось експертні системи та глибинне навчання.*

Ще за доби Середньовіччя люди хотіли створити істоту яка могла б мислити. Існує багато легенд які розповідають нам про гомункулів і Голема, яких було штучно створено вченими алхіміками. Але на жаль це лише легенди, тому як не має задокументованих тверджень про цих істот. Думка про створення штучної мислячої істоти не покидала науковців, тому перші кроки до створення такого проєкту були зроблені ще у ХХ столітті. А вже на нині ШІ охоплює майже всі сфери нашого життя.

У ХХ столітті відбувся великий прорив, який пов'язаний з комп'ютерними технологіями. Було створено перші програми які могли вирішувати складні завдання при цьому імітувати людське мислення. Алан Тьюрінг перший, хто здійснив дослідження в галузі, яку він називав машинним інтелектом. У 1956 році відбулася перша Конференція зі штучного інтелекту в Дармуті там було в перше вживано поняття «штучний інтелект» американським інформатиком Дж. Маккарті.

Розберемо поняття штучний інтелект (ШІ) – властивість автоматичних систем брати на себе окремі функції інтелекту людини, наприклад, обирати і ухвалювати оптимальні рішення на основі раніше отриманого досвіду і раціонального аналізу зовнішніх дій [3].

Дослідницьким полігоном для розвитку методів ШІ на першому етапі стали ігри, головоломки, математичні задачі. Деякі з цих задач стали класичними в літературі з ШІ (задачі про мавпу і банани, місіонерів і людоїдів, Ханойську башту, гра в 15 тощо). Вибір таких задач обумовлювався простотою і зрозумілістю проблемного середовища (середовища, в якому розв'язується задача), її відносно малою громіздкістю, можливістю достатньо легкого підбору і навіть штучного конструювання «під метод». Розквіт таких досліджень припадає на кінець 60-х років ХХ ст., після чого було зроблено перші спроби використання розроблених методів для задач, розв'язуваних не в штучних, а в реальних проблемних середовищах [3].

У 1970-1980 роках почалася епоха експертних систем – програми, завдяки яким відбувається імітація вирішення задач у певній предметній галузі. Завдяки цьому розробка



штучного інтелекту змогла перейти на новий етап свого розвитку. Для удосконалення результатів роботи ШІ було необхідно почати використовувати метод логічних міркувань і накопичені в досвіді знання, подані в символічній формі [3]. Ця ідея зіткнулася з обмеженнями, так як програма повинна сама виділяти дані, отримані від науковця [3].

З початком 1990-х років період розвитку ШІ набрав небувалих обертів. Саме в цей період було створено методи обробки природної мови комп'ютерного бачення. Цей підхід дав поштовх до машинного навчання. Відтепер штучний інтелект міг сам розуміти моделі природної мови і візуальної інформації.

На початку 2000-х років з'явилася змога впровадити в ШІ обробку великих даних. Це дало можливість виділяти потрібну йому інформацію з великого обсягу даних, без обмеження в обсязі, різноманітності та швидкості використаних даних.

Після впровадження в ШІ великих даних з'явилася можливість застосувати глибинне навчання. Це дало змогу використовувати штучні нейронні мережі, які можуть моделювати функцію людського мозку. Алгоритми глибинного навчання дали змогу штучному інтелекту класифікувати зображення, розпізнавати мовлення і генерувати людську мову.

На сьогоднішній день розвиток штучного інтелекту набуває великих обертів. Ми користуємось ШІ майже кожен день. Наприклад, переклад текстів, голосовий помічник, генерація презентацій і багато іншого. Попит створює пропозицію, тому розробники все більше удосконалюють вже існуючі ШІ, а також розробляють нові. Його вже використовують у сфері фінансів, комерції та рекламі, освіті, мистецтві, а також в інших галузях.

Отже, ми можемо сказати, що розвиток штучний інтелекту був доволі стрімким і революційним. Цей інструмент змогли розробити протягом двох століть. А в наш час ШІ має значний вплив на наше суспільство.

#### **Список використаної літератури:**

1. Боровик О.В., Войтко Є.О. Штучний інтелект та інформаційні технології. Київ: Видавництво НТУУ «КПІ». 2019 р. ISBN: 978-9662936726
2. Жуков, Є. І., Моргун, О. Б., Пушкар, В. В. (ред.) (2021). Штучний інтелект та інтелектуальні системи. Київ: Видавничий дім "Слово". ISBN: 978-617-7561-70-7
3. Методи та системи штучного інтелекту: Навчальний посібник для студентів напряму підготовки 6.050101 «Комп'ютерні науки» / Уклад. : А.С. Савченко, О. О. Синельников. – К. : НАУ, 2017. – 190 с.
4. Тимошенко, П. Г. (ред.) (2018). Штучний інтелект. Навчальний посібник. Київ: Національний університет «Києво-Могилянська академія». ISBN: 978-9665188940

УДК 004.8

### **ЧАТ-БОТ ДЛЯ ТЕХНІЧНОЇ ПІДТРИМКИ МАГАЗИНУ КОМП'ЮТЕРНИХ КОМПЛЕКТУЮЧИХ**

Вербовий Б.С., Неділько В.М. (bogdan.verbovoy@gmail.com, nvn60@urkr.net)  
Економіко-технологічний інститут імені Роберта Ельворті (Україна)

*У тезах досліджується розробка чат-бота для технічної підтримки магазину комп'ютерних комплектуючих. Оцінюється роль чат-ботів у покращенні обслуговування клієнтів у контексті зростаючої популярності онлайн-торгівлі. Обговорюються етапи реалізації проекту, включаючи вибір технологій, проектування бази даних та розробку функцій, що дозволяють автоматизувати взаємодію з користувачами. Прогнозується подальший розвиток проекту з акцентом на інтеграцію з платформами для підвищення ефективності обслуговування. Висновки підтверджують важливість автоматизації у забезпеченні конкурентоспроможності на ринку.*

**Вступ.** У сучасному світі онлайн-торгівля займає все більшу частку ринку, а якість технічної підтримки стає критично важливою для успішної діяльності підприємств. Споживачі, які



купують комп'ютерні комплектуючі, часто стикаються з труднощами у виборі товарів через широкий асортимент та складність характеристик. Це призводить до нерідких запитів про допомогу та потреби в оперативному реагуванні на них. Чат-боти, як автоматизовані системи підтримки, здатні надавати миттєві відповіді на запити клієнтів, полегшуючи їм процес покупки. Використання штучного інтелекту в таких системах дозволяє не лише підвищити якість обслуговування, але й скоротити час реагування на запити, що є критично важливим в умовах конкуренції на ринку.

Багато підприємств уже усвідомлюють важливість впровадження чат-ботів у свою стратегію обслуговування клієнтів, оскільки ці технології дозволяють підвищити ефективність комунікацій і зменшити навантаження на живих співробітників. Чат-боти можуть обробляти численні запити одночасно, що робить їх невід'ємною частиною сучасної онлайн-торгівлі.

**Актуальність.** Актуальність даного проекту зростає в умовах динамічного розвитку ринку електронної комерції. Згідно з дослідженнями, ринок чат-ботів продовжує зростати: у 2023 році його обсяг становив близько 3,9 мільярдів доларів, і прогнозується, що до 2028 року він перевищить 10,5 мільярдів.

Це свідчить про те, що все більше бізнесів звертаються до автоматизації обслуговування клієнтів. За даними компанії Zendesk, близько 67% споживачів використовують чат-боти для отримання інформації та підтримки, що підкреслює їх ефективність у розв'язанні запитів. Крім того, дані свідчать про те, що більше 70% інтернет-користувачів принаймні раз на тиждень звертаються до потокових сервісів. Особливо в Україні, де кількість користувачів онлайн-магазинів зростає, виникає потреба в автоматизованих рішеннях, які забезпечать швидку і якісну підтримку. Це підкреслює важливість розробки адаптивного чат-бота, який відповідає потребам користувачів, пропонуючи їм миттєві рішення для вибору комплектуючих, спрощуючи процес прийняття рішень.

**Аналіз конкурентів.** На ринку технічної підтримки існує кілька відомих рішень, які успішно реалізують автоматизацію обслуговування клієнтів. Порівняння деяких з них наведено у табл.1.

Ці сервіси мають свої переваги, але існує простір для вдосконалення, особливо в області адаптивності, персоналізації та інтеграції з базами даних. Наприклад, багато з цих рішень не забезпечують належної інтеграції з конкретними товарами, що може бути критично важливим для користувачів, які шукають специфічні комплектуючі.

Таблиця 1. Схожі проекти та їх статистика

Назва	Особливості	Кількість користувачів	Доходи за рік (млн. доларів)
<b>Zendesk Chat</b>	Вбудована аналітика, інтеграція з CRM	150,000+	598
<b>Intercom</b>	Персоналізовані повідомлення та сегментація	30,000+	200
<b>Drift</b>	Чат у реальному часі, фокус на продажах	50,000+	100
<b>LiveChat</b>	Інтуїтивно зрозумілий інтерфейс, підтримка багатомовності	30,000+	60

**Етапи реалізації проекту.** Розробка чат-бота для технічної підтримки магазину комп'ютерних комплектуючих передбачає кілька ключових етапів:

1. **Вибір технології та мови програмування:**

○ Для створення чат-бота обрана мова Python у поєднанні з бібліотекою Flask, що забезпечує зручну та ефективну розробку веб-додатків. Python є популярним вибором для розробки чат-ботів завдяки своїй простоті та широкому набору бібліотек, що дозволяють швидко реалізувати функціонал.

2. **Проектування бази даних:**

○ Створення бази даних на основі SQLite, що дозволяє зберігати інформацію про товари, їх характеристики, ціни та категорії. SQLite є легким і простим у використанні рішенням, що дозволяє швидко організувати доступ до даних.

**3. Заповнення бази даних:**

○ Внесення інформації про SSD, HDD, RAM, GPU та інші комплектуючі, що включає не менше 100 записів, щоб забезпечити різноманіття вибору для користувачів. Важливо, щоб база даних містила детальну інформацію про специфікації, щоб користувачі могли легко орієнтуватися у виборі.

**4. Інтеграція бази даних з чат-ботом:**

○ Чат-бот повинен мати можливість звертатися до бази даних для отримання актуальної інформації про товари. Це включає налаштування запитів, які дозволяють швидко отримувати інформацію за запитом користувача.

**5. Розробка функцій чат-бота:**

○ Реалізація функцій, які дозволяють ботам шукати товари, консулювати клієнтів щодо характеристик і надавати рекомендації на основі запитів. Наприклад, бот може запропонувати альтернативні варіанти товарів на основі попередніх запитів користувача.

**6. Тестування та налагодження:**

○ Проведення тестування чат-бота на різних запитах для перевірки коректності роботи та зручності використання. Це важливий етап, оскільки дозволяє виявити недоліки та внести необхідні корективи перед впровадженням у реальному середовищі.

**Перспективи розвитку.** З огляду на зростаючий попит на автоматизацію та адаптивні технології, розробка чат-бота для технічної підтримки має великі перспективи. У подальшому можливе впровадження нових функцій, таких як аналіз настроїв користувачів та адаптивне навчання, що дозволить боту з часом ставати ще більш персоналізованим у своїх відповідях. Це не лише підвищить рівень задоволеності користувачів, але й зменшить кількість повторних запитів.

Інтеграція з платформами, такими як Shopify та WooCommerce, дозволить розширити доступність чат-бота для ширшої аудиторії, що відкриє нові можливості для залучення клієнтів.

Додатково, реалізація функцій на основі аналізу даних може допомогти у виявленні нових трендів на ринку, що дозволить адаптувати асортимент товарів відповідно до потреб споживачів.

**Висновки.** Розробка чат-бота для технічної підтримки магазину комп'ютерних комплектуючих є важливим кроком у покращенні обслуговування клієнтів. Використання автоматизованих систем дозволяє значно скоротити час на обробку запитів та підвищити якість взаємодії з користувачами. Актуальність розробки підтверджується зростаючими трендами в онлайн-торгівлі та зростанням потреби в швидкому та ефективному обслуговуванні. Впровадження чат-бота відкриває нові можливості для розвитку бізнесу, покращуючи досвід користувачів та підвищуючи конкурентоспроможність на ринку.

**Список літератури:**

[1] А. Melnyk, 'Чат-боти для обслуговування клієнтів: як вони змінюють бізнес,' COI, 2024. [Online]. Available: <https://coi.ua/chat-boti-dlia-obsluhovuvannia-kliientiv>. [Accessed: Oct. 15, 2024].

[2] І. Fedorov, '7 переваг використання чат-ботів для підтримки клієнтів,' Gerabot, 2023. [Online]. Available: <https://gerabot.com/articles/chat-bots-7-advantages>. [Accessed: Oct. 15, 2024].

[3] О. Petrov, 'Чат-боти для малого бізнесу: як почати та що враховувати?,' Marketorium, 2024. [Online]. Available: <https://marketorium.ua/chat-boti-dlya-maloho-biznesu>. [Accessed: Oct. 15, 2024].

УДК 004.89

**ІНТЕГРАЦІЯ ШТУЧНОГО ІНТЕЛЕКТУ В УПРАВЛІННЯ ТА ОПТИМІЗАЦІЮ БАЗ ДАНИХ**

Вінтоняк В.М., Вовк Р.Б. (vitalii.vintoniak-ip232@nung.edu.ua, roman.vovk@nung.edu.ua)  
Івано-Франківський національний технічний університет нафти і газу (Україна)

*У роботі досліджується роль штучного інтелекту в оптимізації баз даних та управлінні ними. Проаналізовано вплив методів машинного навчання, зокрема навчання з підкріпленням та*

глибокого навчання, на покращення продуктивності баз даних. Розглянуто підходи, які дозволяють штучному інтелекту аналізувати історичні дані та адаптуватися до динамічних змін робочого навантаження, забезпечуючи автоматизацію ключових процесів, таких як оптимізація запитів та індексація. Основну увагу приділено перспективам розробки самоналаштовуваних систем та кросплатформної оптимізації, що дозволить ефективно інтегрувати SQL та NoSQL бази даних. Також обговорюються виклики, пов'язані з високими обчислювальними витратами моделей штучного інтелекту, та можливі рішення для забезпечення економічно ефективної роботи таких систем.

У сучасну епоху великих даних обсяги та складність інформації, з якою працюють організації, зростають експоненційно. Традиційні методи управління та оптимізації баз даних (БД) намагаються адаптуватися до цих змін. Штучний інтелект (ШІ), зокрема методи машинного навчання (МН), виступає каталізатором змін у сфері оптимізації баз даних, пропонуючи покращену продуктивність, ефективність і масштабованість. Інтеграція ШІ в системи БД сприяє вдосконаленню оптимізації запитів і розподілу ресурсів, забезпечуючи рішення, здатні адаптуватися до динамічних робочих навантажень та змінних структур даних.

Традиційні системи БД покладаються на алгоритми оптимізації, що ґрунтуються на правилах або вартості, для забезпечення ефективного виконання запитів. Ці методи аналізують можливі плани виконання запитів (QEP) та обирають той, що має найнижчу очікувану вартість ресурсів, враховуючи використання процесора, операції вводу/виводу (I/O) і затримки в мережі. Хоча ці підходи були дієвими в минулому, зі зростанням складності даних вони стикаються з суттєвими викликами. Статичні правила оптимізації не завжди є достатньо гнучкими для управління сучасними базами даних з динамічними наборами даних та вимогами до обробки в реальному часі. Налаштування вручну, яке часто здійснюється адміністраторами баз даних (DBA), займає значний час та потребує глибоких експертних знань, що ускладнює процес в умовах швидких змін, коли актуальність інформації в реальному часі має вирішальне значення. Це створює потребу в більш інтелектуальних та адаптивних методах, здатних до самостійного налаштування без необхідності ручного втручання [1,2].

Оптимізація на основі ШІ усуває ці обмеження, застосовуючи моделі МН для аналізу минулих даних про продуктивність запитів та прогнозування оптимальних планів виконання запитів. Цей підхід, заснований на аналізі даних, дозволяє системам навчатися на основі історичних результатів та вдосконалювати процес виконання запитів з часом. ШІ здатний виявляти закономірності та тенденції в запитах, що дозволяє оптимізувати їх більш ефективно та знижувати обчислювальні витрати. Методи МН, як-от дерева рішень та випадкові ліси, аналізують характеристики запитів, включаючи складність, розподіл даних та використання ресурсів, що забезпечує розробку ефективніших стратегій виконання. Це дозволяє системам адаптуватися до нових патернів даних та змін у робочих навантаженнях, що забезпечує перевагу над традиційними підходами до оптимізації [3].

Методи навчання з підкріпленням (Reinforcement Learning, RL) забезпечують можливість коригування стратегій оптимізації в режимі реального часу на основі зворотного зв'язку від системи. Алгоритми, такі як Q-навчання та глибоке навчання з підкріпленням (Deep Reinforcement Learning, DRL), успішно застосовуються для адаптації порядку об'єднання або стратегії індексування залежно від продуктивності поточного запиту.

Моделі глибокого навчання, включаючи рекурентні нейронні мережі (RNN), використовуються для прогнозування вартості запитів і вибору планів виконання в умовах динамічних середовищ, що покращує продуктивність при обробці складних запитів з великими обсягами даних.

Штучний інтелект також знаходить застосування у управлінні робочими навантаженнями та індексацією, які є критично важливими для продуктивності баз даних. Моделі машинного навчання здатні передбачати майбутні потреби у ресурсах, що дозволяє ефективно розподіляти процесорний час, оперативну пам'ять та ресурси введення/виведення (I/O). Крім того, автоматизовані системи індексації на основі ШІ можуть визначати необхідність створення, модифікації або видалення індексів, щоб оптимізувати пошук даних. Зокрема, моделі DRL можуть прогнозувати, які стовпці бази даних найбільше виграють від індексації, що зменшує час затримки запитів. Такі системи адаптуються з часом, навчаючись на основі результатів як успішних, так і

невдалих індексацій. Аналізуючи історію доступу та журнали запитів, ШІ автоматизує управління ресурсами бази даних, забезпечуючи адаптацію системи до змін у навантаженнях. Це сприяє ефективному виконанню запитів у реальному часі, скорочуючи час обробки та підвищуючи загальну продуктивність системи.

Окрім підвищення продуктивності, ШІ відіграє важливу роль у забезпеченні якості даних. У великих масивах даних низька якість може призводити до помилок в аналізі та прийнятті рішень. Моделі машинного навчання здатні виявляти аномалії, невідповідності та пропуски в даних у режимі реального часу, що дозволяє швидко їх виправляти. Алгоритми кластеризації та класифікації допомагають групувати схожі дані, виявляти викиди та пропонувати виправлення, підвищуючи надійність бази даних.

Майбутні перспективи розвитку включають інтеграцію ШІ для створення автономних баз даних з функцією самоналаштування. З удосконаленням моделей ШІ можна очікувати перехід до систем, які прийматимуть рішення щодо оптимізації з мінімальним втручанням людини або взагалі без нього. Такі самокеровані бази даних будуть безперервно аналізувати свої робочі навантаження, шаблони запитів та продуктивність, коригуючи стратегії виконання для досягнення максимальної ефективності. Крім того, майбутнє оптимізації баз даних включає крос-платформну оптимізацію, де методи ШІ будуть використовуватися як у середовищі SQL, так і NoSQL. Це забезпечить кращу інтеграцію даних між різними системами, сприяючи отриманню більш повної інформації, а також зниженню витрат і економії ресурсів.

Розглянемо декілька пропонованих рекомендації для майбутніх систем баз даних, заснованих на штучному інтелекті:

- розробка механізмів самоналаштування. Подальший розвиток баз даних із застосуванням штучного інтелекту базується на створенні механізмів самоналаштування, які можуть динамічно регулювати ключові параметри продуктивності в режимі реального часу. Такі бази даних мають автоматизувати процеси оптимізації запитів, вибору стратегій індексування та розподілу ресурсів, забезпечуючи адаптацію до змінних шаблонів даних та зростаючої складності запитів. Використовуючи історичні дані про продуктивність та показники в реальному часі, системи, що самоналаштовуються, покращують свою ефективність без необхідності ручного втручання, що забезпечує стабільно високий рівень продуктивності за різних умов навантаження;

- кросплатформна оптимізація. Майбутні системи на основі штучного інтелекту повинні зосередитися на реалізації кросплатформної оптимізації, яка дозволить ефективно оптимізувати запити в різних середовищах баз даних, таких як SQL, NoSQL, а також у хмарних платформах. Ця здатність є важливою для досягнення масштабованості, дозволяючи організаціям ефективно управляти розподіленими джерелами даних. Уніфікована оптимізація запитів на різних платформах сприятиме поліпшенню інтеграції даних, зниженню витрат на обчислювальні ресурси та забезпеченню всебічного аналізу, що буде корисним для традиційних і сучасних середовищ зберігання даних;

- зниження обчислювальних витрат. Незважаючи на значні переваги, які забезпечують моделі штучного інтелекту, такі як глибоке навчання та навчання з підкріпленням, вони часто потребують значних обчислювальних ресурсів. Зменшення обчислювальних витрат є ключовим для забезпечення економічної ефективності та масштабованості оптимізації, керованої ШІ. Перспективні дослідження повинні зосереджуватися на розробці легких алгоритмів, впровадженні фреймворків для розподілених обчислень та застосуванні енергоефективних моделей, що збережуть переваги ШІ без перевантаження системи.

- безперервне навчання та адаптація. Для забезпечення високої ефективності баз даних на основі ШІ необхідно забезпечити їх безперервний розвиток відповідно до змін у середовищі даних. Використання методів онлайн-навчання дозволить моделям ШІ адаптуватися до нових шаблонів даних і змін у робочих навантаженнях в режимі реального часу. Такі системи повинні мати здатність динамічно коригувати свої стратегії оптимізації, що забезпечить швидку реакцію на нові тенденції та постійне вдосконалення процесу прийняття рішень.

Отже, інтеграція штучного інтелекту в управління та оптимізацію баз даних має значний потенціал для підвищення продуктивності та масштабованості систем. Застосування штучного інтелекту для оптимізації баз даних представляє зміну парадигми порівняно з традиційними підходами, надаючи значні покращення у швидкості виконання запитів, управлінні робочими навантаженнями та забезпеченні якості даних. Завдяки використанню моделей машинного



навчання, ШІ дозволяє в реальному часі оптимізувати запити, ефективно розподіляти ресурси та підтримувати високу якість даних. Хоча існують певні виклики, пов'язані зі складністю моделей та їх інтеграцією у системи, переваги очевидні: підвищена масштабованість, продуктивність та автономність. Здатність ШІ до адаптації до змінних навантажень і постійного навчання робить його потужним інструментом для сучасних систем баз даних. Розвиток технологій ШІ в майбутньому сприятиме створенню повністю автономних баз даних із можливістю самоналаштування, виявленням аномалій та підтримкою кросплатформної оптимізації, що мінімізує потребу в людському втручанні.

### Список використаної літератури

- [1]. Guoliang Li. AI Meets Databases: AI4DB and DB4AI [Electronic resource] / Xuanhe Zhou, Lei Cao // Proceedings of the 2021 International Conference on Management of Data. – June 2021. – PP.2859-2866 – Mode of access: <https://dl.acm.org/doi/abs/10.1145/3448016.3457542> (date of access: 14.10.2024).
- [2]. Vijay Panwar. AI-Driven Query Optimization: Revolutionizing Database Performance and Efficiency [Electronic resource] // International Journal of Computer Trends and Technology. – 2024. – Volume 72. – Mode of access: <https://ijcttjournal.org/archives/ijctt-v72i3p103> (date of access: 14.10.2024).
- [3]. M.M.F. Fahima Machine Learning for Database Management and Query Optimization [Electronic resource] / A.H. Sahna Sreen, S.L.FathimaRuksana, D.T.E. Weihena, M.H.M. Majid // Elementaria: Journal of Educational Research – August 2024.–Vol.2No.1 - PP.96-108 – Mode of access: <https://elementaria.my.id/index.php/e/article/view/66/23> (date of access: 14.10.2024).

UDK 004.93

## МЕТОДИ РОЗПІЗНАВАННЯ ЖЕСТОВОЇ ІНФОРМАЦІЇ ЗА ДОПОМОГОЮ ВІДЕОКАМЕРИ

Воротнікова З.Є. (vorotnikova\_z\_j@pstu.edu)

Приазовський державний технічний університет (Україна)

*Проаналізовано існуючі методики розпізнавання жестів системами комп'ютерного зору. Виявлено недоліки та проблеми сучасних технологій розпізнавання жестової інформації за допомогою відеокамери.*

Область досліджень людино-машинної взаємодії є однією з наукових напрямів, що швидко розвиваються, за рахунок об'єднання інформаційних технологій та штучного інтелекту з когнітивними науками. За рахунок цього підвищується рівень безконтактної взаємодії різних груп користувачів, включаючи людей з обмеженими можливостями зі слуху з інтелектуальними інформаційними системами за допомогою жестових людино-машинних інтерфейсів. На сучасному етапі взаємодії людини з різними автоматизованими системами створені системи, які різною мірою дозволяють автоматично розпізнавати та синтезувати жестову інформацію [1].

Розпізнавання жестів спрямоване на розуміння значних рухів рукою чи частинами тіла людини. Тому в більшості випадків розпізнавання жестів зводиться до обробки відеопослідовності, яка надає інформацію про будь-яку частину людського тіла, наприклад, кисті руки або обох рук у часі та у просторі. Винятком є статичні жести, при показі яких немає необхідності в безперервному русі рук, оскільки положення кисті і пальців рук незмінно у просторі після часу. Також визначено, що присутність на кадрах відеопотоку складних сцен призводить до досить серйозних проблем розпізнавання через неефективне вилучення просторових особливостей жестів щодо невеликих розмірів рук і кистей людини в порівнянні з усією сценою [2]. Крім цього, завдання розпізнавання жестової інформації будь-якої жестової мови характеризуються й іншими важливими параметрами, насамперед розмір словника розпізнавання, варіативність дикторів і жестів, характеристики каналу передачі інформації.



Кордони слів у потоці зливої жестової мови можуть бути визначені лише в процесі розпізнавання (декодування знаків) за допомогою підбору оптимальної послідовності жестів, що найкраще узгоджується з вхідним потоком жестів за математичними моделями. Лексичні компоненти жестової мови (закінчені жести рук) формуються з кількох складових: конфігурація рук (форма руки чи рук), місце виконання (знаходження рук у просторі під час показу жесту), характер руху рук, міміка [3]. Завдання розпізнавання жестової інформації саме по собі є важливим, проте актуальнішим завданням є розуміння сенсу висловлювання по розпізаному ряду жестів. Отже, процес розпізнавання жестів розумно будувати одночасно з їхньої просторово-часової складової.

Проведений огляд існуючих моделей, методів, способів, принципів, а також інтелектуальних рішень для автоматичного розпізнавання жестової інформації показав, що методи розпізнавання жестів рук можна розділити на три основні категорії:

1. Методи, засновані на аналізі оптичних ознак жесту у 2D просторі.
2. Методи, що ґрунтуються на аналізі 3D моделі руки з використанням інформації про дальність (глибину) візуальних елементів.
3. Гібридні методи, засновані на аналізі 2D та 3D просторів одночасно.

Однак помічено, що всі методи базуються на аналізі виключно 2D та 3D зовнішнього вигляду графічного об'єкта (форми та позиції рук). У цьому випадку не використовується інформація про фізичні властивості об'єкта, що розглядається. До таких методів відносяться: 1) розпізнавання позиції та орієнтації (кисті) руки за допомогою моментів зображення, яке здійснюється тільки в тому випадку, якщо одержуване зображення включає однорідне тло, а також наявність однієї руки людини, за умови, що рука є переважним об'єктом [19]; 2) розпізнавання руху рук на основі аналізу різниці зображень через знаходження центру мас рук під час руху; 3) розпізнавання зміни рук з урахуванням аналізу гістограм спрямованих градієнтів; 4) розпізнавання зміни та позиції рук з урахуванням аналізу контуру зображення рук; 5) розпізнавання шляхом випадкових лісів; 6) розпізнавання жестів рук із застосуванням прихованих марківських моделей та штучних нейронних мереж, включаючи глибокі нейронні мережі та методи глибокого навчання [4].

Сучасні результати досліджень дають зрозуміти, що методи машинного навчання, засновані на глибоких нейронних мережах у порівнянні з традиційними класичними підходами, що базуються на лінійних класифікаторах (наприклад, метод опорних векторів), дозволяють демонструвати досить непогані результати в сегментації, класифікації, а також розпізнаванні як статичних, і динамічних елементів жестової мови. Так, за допомогою двопоточних згорткових нейронних мереж можна витягувати просторово-часові особливості жесту з повнокольорових зображень (формат RGB) і 3D кадрів (карта глибини) відеопотоків окремо. У свою чергу, рекурентні згорткові мережі з довготривалою пам'яттю (від англ. Long-term Recurrent Convolutional Networks, скорочено LRCN), дозволяють отримувати просторові ознаки кожної окремо взятої області з жестом і далі, використовуючи рекурентну нейронну мережу, отримувати тимчасові ознаки жесту на основі раніше одержаної просторової інформації [5]. Крім того, виявлено, що архітектура нейронної мережі VideoLSTM за допомогою довгої короткочасної пам'яті (від англ. Long Short-Term Memory, скорочено LSTM) здатна витягувати просторово-часові характеристики жесту з послідовностей раніше анованих 2D областей з жестом. Беручи до уваги той факт, що розглянуті методи одержують просторову та тимчасову інформацію на різних етапах або зовсім окремо, вилучення одночасно і просторової та тимчасової складової жесту буде ефективним рішенням у разі наявності складної динамічної фонові складової на сцені. Так 3D згорткові нейронні мережі (від англ. 3D Convolution Neural Networks, скорочено 3D CNN) можна використовувати для одночасного вилучення короткочасних просторово-часових ознак. Однак для зберігання часових ознак найкраще підходять мережі LSTM. Тому стверджується, що розумно використовувати 3D згорткову нейронну мережу для вилучення короткочасних просторово-тимчасових характеристик і потім використовувати LSTM для вилучення просторово-тимчасових залежностей з відеоданих послідовностей. Така 3D згорткова LSTM нейронна мережа за рахунок зберігання 3D просторової інформації може формувати більш ефективні просторово-часові характеристики актуальності жесту [6].

Проблема ефективності розпізнавання жестів досі не вирішена через серйозні відмінності в семантико-синтаксичній структурі письмової та жестової мов, що поки що не дозволяє виконувати однозначного перекладу жестової мови. Тому на даний момент не існує ефективних методів та моделей для автоматичного сурдоперекладу. Для створення таких повноцінних моделей необхідно

проводити глибокий семантичний аналіз та розбір письмових фраз, а це поки що можливо лише на поверхневому рівні через недосконалість алгоритмів аналізу текстів та баз знань.

### Список використаної літератури

- [1] Mahmud S., Lin X., Kim J.H. Interface for Human Machine Interaction for assistant devices: A Review // Proc. 10th Annual Computing and Communication Workshop and Conference (CCWC). 2020. P. 768–773. doi: 10.1109/CCWC47524.2020.9031244
- [2] Janssen C.P., Donker S.F., Brumby D.P., Kun A.L. History and future of human-automation interaction // International Journal of Human Computer Studies. 2019. V. 131. P. 99–107. doi: 10.1016/j.ijhcs.2019.05.006
- [3] Chakraborty B.K., Sarma D., Bhuyan M.K., MacDorman K.F. Review of constraints on vision-based gesture recognition for humancomputer interaction // IET Computer Vision. 2018. V. 12. N 1. P. 3–15. doi: 10.1049/iet-cvi.2017.0052
- [4] Liu W., Anguelov D., Erhan D., Szegedy C., Reed S., Fu C-Y., Berg A. SSD: single shot multibox detector // Lecture Notes in Computer Science (including subseries Lecture Notes in Artificial Intelligence and Lecture Notes in Bioinformatics). 2016. V. 9905. P. 21–37. doi: 10.1007/978-3-319-46448-0\_2
- [5] Dey D., Habibovic A., Pflieger B., Martens M., Terken J. Color and animation preferences for a light band eHMI in interactions between automated vehicles and pedestrians // Proc. of the 2020 CHI Conference on Human Factors in Computing Systems. 2020. P. 1–13. doi: 10.1145/3313831.3376325
- [6] Krizhevsky A., Sutskever I., Hinton G.E. ImageNet classification with deep convolutional neural networks // Communications of the ACM. 2017. V. 60. N 6. P. 84–90. doi: 10.1145/3065386

УДК 67-042.4:004.8

## ЦИФРОВА ТРАНСФОРМАЦІЯ ПРОМИСЛОВОСТІ

Головчук Ю. Д., Каштан С. С.  
(holovchuk\_ak22@nuwm.edu.ua, s.s.kashtan@nuwm.edu.ua),  
Національний університет водного господарства  
та природокористування (Україна)

*У роботі досліджуються сучасні тенденції впровадження штучного інтелекту (ШІ) та робототехнічних систем (РС) у промислову автоматизацію, зокрема в індустрії 4.0. Аналізуються переваги застосування ШІ для оптимізації виробничих процесів, підвищення ефективності, точності та зменшення людських помилок. Особлива увага приділена питанню кібербезпеки, економічним та етичним аспектам, а також перспективам подальшого розвитку ШІ в промисловому секторі.*

**Вступ.** Світові тенденції щодо глобалізації та автоматизації виробничих процесів, використання інформаційних технологій у промисловому виробництві обумовлюють необхідність впровадження останніх досягнень науково-технічного прогресу промисловими підприємствами та підприємцями [1]. Розвиток технологій ШІ та автоматизованих робототехнічних систем надзвичайно важливий для успішної індустріалізації четвертого покоління, відомої як індустрія 4.0. Це новий етап промислової революції, що включає інтеграцію кіберфізичних систем, інтернету речей, великих даних та хмарних обчислень у виробничі процеси [2]. Ці системи відіграють головну роль у попередньому процесі, оскільки здатні кардинально змінити підхід до управління виробництвом, забезпечуючи його точність, безпеку та ефективність.

Впровадження роботизації надає можливість не лише автоматизувати рутинні процеси, але й розробляти адаптивні системи, здатні самостійно приймати рішення на основі аналізу даних [3]. Такий підхід є особливо актуальним для промислових секторів з високою варіативністю виробничих замовлень, зношеністю обладнання та потребою швидко реагувати на ринкові зміни (див. рис. 1, [2]).



багаторівневих систем безпеки, що включають шифрування даних, багатфакторну аутентифікацію та постійний моніторинг аномальної поведінки системи.

Однією з проблем впровадження робототехніки є необхідність значних інвестицій, особливо на початкових етапах. Закупівля і використання у виробництві новітніх машин та обладнання, сучасних цифрових та інформаційних технологій, модернізація інфраструктури під нові системи, а також навчання персоналу для роботи з новими технологіями є затратними процесами. Проте, в довгостроковій перспективі такі вкладення компенсуються за рахунок підвищення продуктивності та якості кінцевого продукту, високого рівня конкурентоспроможності продукції, зменшення витрат на технічне обслуговування та ефективнішого використання ресурсів [1].

Використання ШІ у промисловості може призвести до суттєвих змін на ринку праці, що є важливою етичною та соціальною проблемою. Виникає ризик скорочення робочих місць у певних галузях, що створює соціальну напругу та потребу в перекваліфікації працівників, особливо у галузях, де більша частина праці є механічною. У той же час з'являються нові можливості для фахівців у сферах, пов'язаних з розробкою, обслуговуванням та управлінням автоматизованими системами. Крім того, постає питання етичної відповідальності щодо прийняття рішень системами ШІ, що вимагає розробки стандартів та правових рамок для регулювання їх використання.

**Впровадження ШІ у промисловість.** ШІ активно трансформує такі провідні галузі, як автомобілебудування, харчова промисловість, електроніка та логістика. Однією з основних переваг є здатність аналізу великих обсягів даних, автоматизуючи робочі процеси та підвищуючи їх ефективність й адаптивність [5].

У автомобілебудуванні роботи з ШІ виконують складальні операції з високою точністю, що є критичним для забезпечення якості продукції. Також допомагають з процесами, що потребують високої повторюваності й точності; здійснюють контроль якості, аналізуючи мільйони параметрів, що дозволяє виявляти дефекти ще на етапі виробництва.

У харчовій промисловості ШІ забезпечує автоматизацію таких процесів, як дозування інгредієнтів, контроль упаковки та перевірка якості продукції. Системи аналізують склад продуктів, забезпечуючи дотримання технологічних норм і виявляють будь-які відхилення від стандартів. Це суттєво підвищує безпеку та якість харчових продуктів.

ШІ також оптимізує логістичні процеси. Інтелектуальні системи прогнозують попит на продукти, автоматично коригують запаси та маршрути доставки. Це призводить до значної економії коштів і скорочення часу доставки. Роботизовані системи на складах автоматизують сортування, переміщення та упаковку товарів.

Крім того, системи прогнозування аналітики дозволяють підприємствам передбачати потенційні проблеми у виробництві, такі як поломки та простоя обладнання. Їх використання допомагає запобігати аваріям, мінімізує простоя та зменшує витрати на ремонт і технічне обслуговування.

Одним із цікавих напрямків впровадження ШІ є розвиток колаборативних роботів або "коботів" – робототехнічних систем, які є кооперацією людини та машини. Вони допомагають виконувати завдання, що потребують точності та сили, залишаючи працівникам творчі й аналітичні функції. Автономні роботи здатні працювати в екстремальних умовах, що, в свою чергу, підвищує продуктивність й безпеку робочого місця, знижує навантаження на працівників, тим самим забезпечивши підтримку в складних фізичних та розумових операціях.

**Висновки.** Впровадження штучного інтелекту та робототехнічних систем трансформує сферу промислової автоматизації, підвищуючи ефективність, точність та безпеку виробничих процесів. ШІ оптимізує діяльність підприємств, дозволяє зменшити витрати та підвищити якість та конкурентоспроможність продукції, одночасно знижуючи кількість помилок та аварійних ситуацій.

Головною перевагою ШІ є здатність до інтеграції в усі етапи виробничого процесу, від розробки продукту до його доставки. ШІ-системи здійснюють моніторинг усіх етапів, збирають дані про ефективність та вносять корективи для досягнення максимальної продуктивності. Однак, незважаючи на величезний потенціал, існує ряд викликів, що стосуються кібербезпеки, високих початкових інвестицій та етичних аспектів, пов'язаних з його застосуванням.

Подальший розвиток ШІ, призведе до нових форм автоматизації, що будуть інтегровані в усі сфери промислового виробництва, забезпечуючи вищий рівень ефективності.



### Список використаної літератури

- [1]. С. С. Каштан, "Проблеми модернізації виробничої програми," *Імперативи економічного зростання в контексті реалізації глобальних цілей сталого розвитку: тези доповідей III Міжнародної науково-практичної інтернет-конференції (10 червня 2022 р., м.Київ)*, Том 1, Київ: КНУТД, 2022, С. 122-125.
- [2] M. Soori, R. Dastres, B. Arezoo and F. K. G. Jough, "Intelligent robotic systems in Industry 4.0: A review," *Journal of Advanced Manufacturing Science and Technology*, Volume 4, Issue 3, 2024, 2024007-20p., DOI: 10.51393/j.jamst.2024007
- [3] С. С. Каштан, "Сучасні методи обробки великих даних в великомасштабних системах," *Збірник матеріалів VII Міжнародної науково-практичної конференції "Глобальні та регіональні проблеми інформатизації в суспільстві і природокористуванні" (15-16 травня 2019р., м.Київ)*, Київ: РВВ НУБіП України, 2019, С. 122-124.
- [4] R. X. Gao, J. Krüger, M. Merklein, H.-C. Möhring and J. Váncza, "Artificial intelligence in manufacturing: State of the art, perspectives, and future directions," *CIRP Annals. Manufacturing Technology*, Volume 73, Issue 2, 2024, pp. 723-749, DOI: 10.1016/j.cirp.2024.04.101
- [5] ZVEI – Zentralverband Elektrotechnik- und Elektronikindustrie e.V., "AI in Industrial Automation (White paper)," 12.04.2021, URL: <https://www.zvei.org/en/press-media/publications/ai-in-industrial-automation-white-paper>

УДК 004.8(09)

### ІСТОРІЯ РОЗВИТКУ ШТУЧНОГО ІНТЕЛЕКТУ

Гулевич О.О. (leshagulevich1@gmail.com)  
Державний податковий університет (Україна)

*У тезах здійснено огляд етапів розвитку штучного інтелекту. Визначено, у його історії можна виділити кілька важливих етапів, починаючи з Дартмутської конференції 1956 року, яка заклала основи цієї галузі. Ключовими подіями стали розробка перцептрону, бум штучного інтелекту в 1960-х, «зима штучного інтелекту» 1974-1993 років через обмежені ресурси, розвиток експертних систем, а також прогрес у галузі обробки природної мови та комп'ютерного зору у 1990-х. Кожен етап сприяв формуванню сучасних досягнень у штучному інтелекті, таких як машинне навчання та нейронні мережі.*

Штучний інтелект пройшов тривалий шлях від теоретичних концепцій до сучасної наукової дисципліни. Постійний розвиток технологій та алгоритмів сприяє еволюції цієї галузі, розширюючи її межі та відкриваючи нові перспективи досліджень. Перспективні напрямки розвитку штучного інтелекту обіцяють значний вплив на різноманітні сфери людської діяльності.

В історії розвитку штучного інтелекту з 1950-х років до сьогодні виділяють кілька ключових етапів. Найбільш детальну періодизацію цієї історії запропонував Едем Голд у своєму дослідженні «Історія штучного інтелекту з 1950-х років до наших днів», де глибоко проаналізовано значення кожного етапу для еволюції штучного інтелекту [3].

Дартмутська конференція 1956 року є однією з ключових подій в історії штучного інтелекту. Вона відбулася 18-20 серпня 1956 року в Дартмутському коледжі, США, під керівництвом Джона Маккарті, Марвіна Мінскі та інших провідних учених. Головною метою конференції було обговорення можливостей створення машин, здатних вирішувати завдання, що потребують інтелекту, еквівалентного людському. На той час концепція штучного інтелекту лише зароджувалася, і цей захід став першим кроком у систематизації досліджень у цій галузі.

Ця подія сприяла створенню перших ШІ лабораторій в кількох престижних університетах та інститутах, таких як МІТ, Carnegie Mellon та Stanford, і прискорила дослідження, що стосуються машинного навчання, обробки природної мови, комп'ютерного зору і багатьох інших аспектів інтелектуального обчислення.



Як стверджує Едем Голд [3], після конференції, була розроблена перша мова програмування для штучного інтелекту – LISP. Ця мова визначила напрямок подальших досліджень у галузі штучного інтелекту і залишається актуальною до сьогодні.

Перцептрон став важливим кроком у розвитку штучного інтелекту після Дартмутської конференції, яка вперше висунула ідею штучного інтелекту, але залишилася лише на рівні теоретичних концепцій. Перцептрон став першою практичною реалізацією цих ідей, довівши, що цю концепцію можна втілити в робочу систему. Перцептрон – це базовий вид штучної нейронної мережі, який був винайдений Френком Розенблатом у 1958 році. Він є одним з ранніх спроб математично моделювати процеси сприйняття та вирішення проблеми прийняття рішень, і це визначає початок області, відомої як нейронні мережі.

Спочатку перцептрон вважався проривом у галузі штучного інтелекту і привернув значну увагу засобів масової інформації. Однак пізніше виявилось, що у цього алгоритму є обмеження, особливо коли він використовується для роботи зі складними даними. Це призвело до зменшення зацікавленості до перцептрона та досліджень у галузі штучного інтелекту наприкінці 1960-х та 1970-х років.

Утім сьогодні вважається, що розробка перцептрону – це один з ключових етапів у розвитку штучних нейронних мереж (ШНМ). Перцептрон є базовим елементом нейронної мережі та є моделлю, яка наслідує базові принципи роботи біологічних нейронів.

Бум штучного інтелекту у 1960-х роках був періодом великого інтересу до розробок в галузі комп'ютерного мислення та імітації людського інтелекту. Основні події і напрямки цього періоду можна описати так:

1. Досягнення в області логічного програмування: Lisp-програмування: Мова програмування Lisp стала популярною у галузі штучного інтелекту. Її великий акцент на символічному обчисленні та можливостях маніпулювання символами дозволив розробляти більш складні та гнучкі програми для обробки інформації.

2. Розробка розумних програм: створена в 1966 році програма ELIZA відкрила нові можливості в області обробки природної мови. ELIZA була прикладом програмного забезпечення, що «розмовляє», яке могло імітувати розмову з психотерапевтом.

3. Системи з розумінням мови: DENDRAL та інші Розробка систем з розумінням мови для обробки інформації в галузі хімії (наприклад, система DENDRAL для мас-спектрометричного аналізу) відкрила нові перспективи для використання штучного інтелекту в науці та промисловості.

4. Експертні системи: Dendral і MYCIN: ці системи представляли собою підходи до створення програм, які можуть моделювати рішення, прийняті експертами в певній галузі. MYCIN була спрямована на діагностику та лікування захворювань.

5. Штучний інтелект у військовій техніці: проекти ARPA: військові проекти, фінансовані Агентством досліджень інтернету (ARPA), спрямовані на розробку систем, здатних аналізувати великі обсяги даних для стратегічного прийняття рішень.

6. Зростання інтересу до штучного інтелекту: зростання потужності обчислювальних систем та підвищення інтересу до можливостей розвитку інтелектуальних систем призвели до збільшення інвестицій та досліджень в галузі штучного інтелекту.

7. Критика та спад: попри значний прогрес, у середині 1970-х років виникли обмеження, які призвели до зменшення інтересу до штучного інтелекту, відомого як «зима штучного інтелекту». Невдалі експерименти та обмежені технологічні можливості призвели до розчарування та скептицизму стосовно досягнення «істинного» штучного інтелекту.

Едем Голд зазначає, що «бум штучного інтелекту 1960-х завершився розробкою декількох знакових систем ШІ. Однією з них є General Problem Solver (GPS), яку створили Герберт Саймон, Кліф Шоу та Аллен Ньюелл. GPS була ранньою системою ШІ, яка могла розв'язувати проблеми шляхом пошуку серед можливих розв'язків» [3].

Крім названого варто згадати, що у 1969 році на світ з'явився перший робот зі штучним інтелектом на ім'я Шекі, який був одним з перших автономних роботів, здатних до навчання на основі власного досвіду. Його архітектура включала в себе бортовий комп'ютер, систему зору, датчики відстані та систему керування рухом. Незважаючи на обмежені обчислювальні ресурси (1,3 мегабайта оперативної пам'яті), Шекі демонстрував здатність до вирішення простих задач навігації та маніпулювання об'єктами, що стало значним досягненням для свого часу [1].

Період «зим штучного інтелекту» у 1980-х роках розпочався в 1974 році і тривав до 1993 року (однак різні джерела різне датування для зим штучного інтелекту). Після значного успіху у розвитку інструментів штучного інтелекту виявилось, що частина проектів не виправдали очікувань, особливо через обмеженість обчислювальних потужностей. Внаслідок цього скоротилось фінансування та обсяг наукових досліджень, суттєво зменшився інтерес інвесторів та громадськості.

У дослідженнях Едема Голда стверджується, що «згідно зі звітом Комісії з наукових досліджень Великобританії Lighthill штучний інтелект не зміг досягти грандіозних цілей. Наразі жодне відкриття не принесло обіцяного впливу» [3].

Наступний етап історії штучного інтелекту пов'язаний з розвитком експертних систем, технологією, яку розробили у 1980-х. Експертна система представляє собою інтелектуальну систему, спроектовану для вирішення низькоформалізованих задач на основі зібраного в базі знань експертів досвіду відповідної проблемної області. Вона включає базу знань з набором правил і механізмом виведення, що дозволяє, з використанням наданих користувачем фактів, розпізнати ситуацію, поставити діагноз, сформулювати рішення або надати рекомендацію для вибору оптимальної дії.

Розвиток експертних систем в історії штучного інтелекту був важливим кроком. Зростання попиту на надійні та якісні програми штучного інтелекту викликало більший тиск на розробників штучного інтелекту. Експертні системи довели, що штучний інтелект може бути успішно впроваджений у реальному житті і приносити значні переваги підприємствам та галузям. Вони були використані для автоматизації процесів прийняття рішень у різних галузях, від медичної діагностики до прогнозування цін на акції.

Створення експертних систем як технології штучного інтелекту стало поштовхом до створення інших технологій штучного інтелекту.

У 1990-х роках науковцями починається розробка методів та технологій обробки природної мови та візуальної інформації. Обробка природної мови (Natural Language Processing, NLP) та комп'ютерний зір переживають значний розвиток і визначають нові можливості для комп'ютерних систем.

Цей період характеризується появою перших статистичних моделей для обробки природної мови (Hidden Markov Models (HMM), Maximum Entropy Models (MaxEnt)); використанням статистичних методів для вирішення проблем синтаксичного та семантичного аналізу тексту.

З'являються перші системи машинного перекладу на основі статистичних методів; збільшується увага до автоматичного перекладу та вирішення проблем перекладу відтворення (reordering problem); розвиваються системи для аналізу словникового та граматичного складу речень; розпочинається робота над системами розпізнавання іменованих сутностей (NER), таких як імена осіб, організацій, місць тощо.

Починається розроблення та застосування методів комп'ютерного зору для розпізнавання обличчя і біометричних ідентифікаційних систем; відбувається розвиток алгоритмів трекінгу об'єктів для відстеження рухомих об'єктів на відео; починається робота над системами розпізнавання рухів для визначення дій та поведінки об'єктів у відеопотоці; з'являються перші спроби відновлення тривимірних сцен з двовимірних зображень.

Останнім етапом розвитку штучного інтелекту вважається період з 90-х років і до сьогодні, основними напрямками якого є робота з інтелектуальними агентами, обробка великих даних, а також машинне та глибоке навчання, що пов'язане з удосконаленням нейронних мереж і розвитком генеративного штучного інтелекту [2].

Отже, історія розвитку штучного інтелекту – це захоплюючий шлях, сповнений як визначних досягнень, що відкрили нові горизонти для науки й техніки, так і періодів розчарувань, коли очікування не завжди відповідали реальним можливостям технологій. Від перших спроб створити машини, здатні до логічного мислення, до сучасних систем, що демонструють здатність до навчання, творчості та самонавчання, розвиток штучного інтелекту відображає постійний пошук ідеальних рішень. Прориви у сфері нейронних мереж, обробки великих даних і машинного навчання перетворили ІІІ з наукової фантазії на один із найпотужніших інструментів сучасного світу.

### Список використаної літератури

- [1] Все, що потрібно знати про штучний інтелект сьогодні. URL: <https://tokar.ua/read/34132>
- [2] Гулевич О.О., Грищенко С.М. Сьогодення штучного інтелекту: потенціал та виклики. Молодь, освіта та наука крізь виклики сьогодення: тези доповідей учасників Міжнародної науково-практичної конференції здобувачів вищої освіти та молодих вчених (1 листопада, 2023 р., Вінниця. С. 20-25. URL: <http://vki.vin.ua/ua/wp-content/uploads/2023/11/Збірник-конференції-1.11.2023-p.pdf>
- [3] Gold E. The History of Artificial Intelligence from the 1950s to Today. URL: <https://www.freecodecamp.org/news/the-history-of-ai/>

УДК 004.588

## NEUROMORPHIC COMPUTING FOR ROBOTIC SYSTEMS: APPROACHES TO AUTONOMOUS ADAPTATION AND REAL-TIME CONTROL

Huts V.V. (vladguc03@gmail.com)

Simon Kuznets Kharkiv National University of Economics

*This work examines the integration of neuromorphic computing into robotic systems, specifically new approaches to autonomous adaptation and learning. Neuromorphic computing mimics the operation of neural networks in the human brain, enabling the creation of more energy-efficient and flexible robotic systems. The primary focus is on comparing traditional methods with cutting-edge neuromorphic approaches, as well as the practical aspects of their implementation to enhance the ability of robots to self-learn and adapt in dynamic conditions.*

**Introduction.** Neuromorphic computing is gaining increasing attention in robotics due to its ability to provide adaptation and autonomous learning for robots. Traditional neural networks have limited flexibility and high energy consumption, which restricts their effectiveness in dynamic environments. In contrast, spiking neural networks (SNN), which mimic biological processes, allow for greater energy efficiency and better real-time processing of sensory data.

Neuromorphic processors, such as Intel's Loihi, demonstrate high efficiency in robotic systems by operating with significantly lower energy costs compared to traditional approaches. This enables the development of autonomous systems that can quickly adapt to changes in the environment, such as obstacle detection or path correction for the robot's movement. The aim of this research is to explore the potential for integrating neuromorphic computing into robotic systems, specifically how SNNs can enhance the autonomous adaptation and learning of robots [1], [2].

**Problem Statement.** The problem lies in the fact that traditional neural networks used for controlling robotic systems have several limitations. First, they consume a significant amount of energy, which restricts their effectiveness in mobile and autonomous systems [3]. This is particularly critical in scenarios where autonomous systems need to operate for extended periods without recharging or have limited computational resources. Second, these systems struggle to adapt to changing environments, as their structure is fixed, and training requires substantial computational resources and time.

Neuromorphic computing, particularly spiking neural networks (SNN), offers solutions to these problems due to their ability to process information in real time with low energy consumption and high adaptability [4]. However, the question of integrating neuromorphic computing into robotic systems remains underexplored. Research is needed to determine how effective these systems are in enhancing the adaptation and learning of robots, as well as which technical aspects require further development to ensure their widespread implementation in autonomous systems.

**Methodology.** Neuromorphic systems, like SNNs, emulate the behavior of biological neurons, making them highly efficient for real-time applications in robotics, especially in environments requiring fast and adaptive decision-making.

The system was modeled using the Nengo library which allows for the flexible design of spiking neural networks, which are critical for the implementation of neuromorphic systems.

Spiking neural networks are biologically inspired models in which neurons communicate by transmitting discrete electrical pulses, known as spikes. Unlike traditional neural networks, where data is processed continuously, SNNs process data based on the timing of these spikes, providing an advantage in terms of energy efficiency and real-time processing [4].

In this model, the membrane potential of each neuron is governed by the following equation:

$$V(t) = V_{rest} + \sum \omega_i * S(t - t_i) \quad (1)$$

where  $V(t)$  is the membrane potential of the neuron at time  $t$ ,  $V_{rest}$  is the resting membrane potential,

$\omega_i$  represents the synaptic weight of the incoming signal from neuron  $i$ , and

$S(t-t_i)$  is the spike function that indicates whether neuron  $i$  fired at time  $t_i$ .

The membrane potential accumulates input from connected neurons and triggers a spike when it exceeds a threshold value. This process can be described by the spike activation function:

$$f(V(t)) = \begin{cases} 1, & \text{if } V(t) \geq V_{threshold} \\ 0, & \text{if } V(t) < V_{threshold} \end{cases} \quad (2)$$

where  $V(t)$  is the membrane potential and  $V_{threshold}$  is the threshold above which a neuron fires a spike.

This model was designed to receive sensory input from the environment – specifically, data about the distance between the robot and an obstacle. The sensory node transmitted this data to the SNN, which then processed the information to control the robot's movement. The neurons in the SNN were tasked with determining the optimal speed of the robot based on its distance from the obstacle, providing a real-time response.

The movement of the robot was adjusted according to the distance between the robot and the obstacle. This relationship is modeled by the following equation:

$$v(t) = v_{max} * \left(1 - \frac{d(t)}{d_{max}}\right) \quad (3)$$

where  $v(t)$  is the robot's speed at time  $t$ ,  $v_{max}$  is the maximum speed,

$d(t)$  is the current distance to the obstacle at time  $t$ ,

$d_{max}$  is the maximum initial distance to the obstacle.

As the robot approaches the obstacle, the SNN processes sensory inputs and gradually reduces the speed, ensuring that the robot avoids a collision. The SNN continuously adapts the robot's movement in real time based on the sensory data. The simulation was run for a period of five seconds, during which the robot gradually moved toward the obstacle. The primary goal of the simulation was to test how well the spiking neural network could adjust the robot's speed and direction in response to decreasing distance to the obstacle. The performance of the SNN was evaluated based on neuron activity, movement commands, and sensory data, all of which were recorded for further analysis and visualization.

The simulation provided valuable insights into how neuromorphic systems, particularly spiking neural networks, can enhance the ability of robots to autonomously adapt to dynamic changes in their environment. The real-time processing capabilities of SNNs allowed the robot to adjust its movement effectively in response to external stimuli.

**Results and Discussion.** During the simulation, data on sensory signals, robot movement commands, and the activity of neurons in the spiking neural network (SNN) were collected and analyzed. These results help assess the adaptability and real-time decision-making capabilities of the neuromorphic system [3]. The system was designed to react in real time to environmental changes, allowing for the processing of sensory data and generating movement commands efficiently.

**Sensor Data.** Figure 1 shows the change in distance to the obstacle during the simulation. The distance decreases linearly, indicating that the robot moved directly toward the obstacle without changing its direction. This allows for the assessment of how the system receives and processes input data. The sensory data serves as the primary source of information for the spiking neural network, which uses these inputs to generate output commands for the robot's movement.

**Output Movement Commands.** Figure 2 illustrates the movement commands generated by the neuromorphic system based on the processed sensory data. Initially, the robot moves at maximum speed, but as it approaches the obstacle, the speed gradually decreases. This behavior confirms the ability of the system to adapt to its surroundings by continuously adjusting the robot's speed. The SNN processes real-time sensory data to predict when to reduce speed to avoid a collision, demonstrating its ability to autonomously control the robot's movement.



**Neuron Activity.** Figure 3 depicts the activity of neurons in the SNN throughout the simulation. Each row represents the activity of an individual neuron at different moments in time. This spike-based activity increases as the robot approaches the obstacle, indicating that the network is actively processing more critical sensory information. The closer the robot gets to the obstacle, the more responsive the neurons become, triggering adaptive behavior, such as reducing the robot's speed. This dynamic response highlights the SNN's capacity for real-time processing and decision-making [4].

The results obtained confirm that the use of neuromorphic computing in robotic systems allows for effective responses to environmental changes, providing flexible real-time adaptation. Compared to traditional systems, which often rely on pre-programmed responses, the neuromorphic system demonstrated the ability to dynamically adjust its behavior based on real-time inputs. This demonstrates the potential of spiking neural networks to handle more complex and dynamic environments in robotic tasks. Future research could explore more advanced sensory inputs or longer simulations to assess the system's performance in even more unpredictable environments.

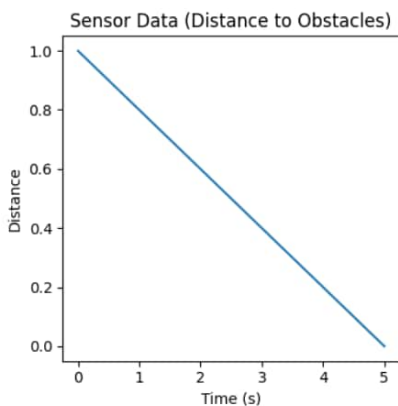

Figure 1. Sensor Data: Distance to Obstacles over Time.

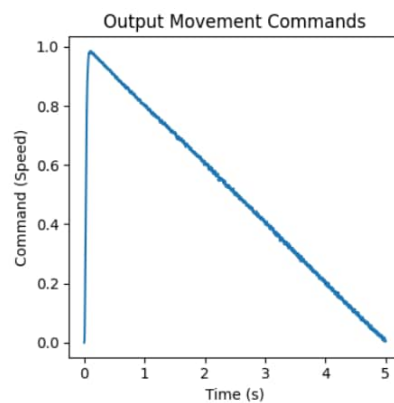

Figure 2. Output Movement Commands: Speed Control over Time.

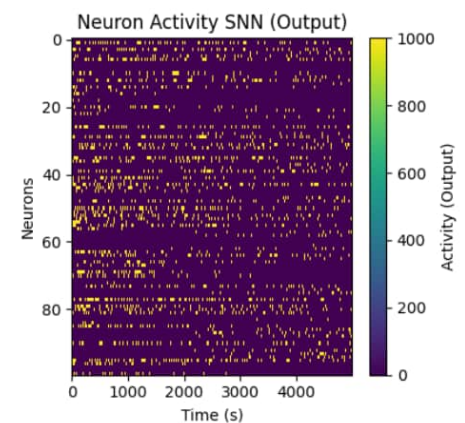

Figure 3. Neuron Activity in SNN: Output over Time.

**Conclusions.** The study demonstrated that the integration of neuromorphic computing into robotic systems based on spiking neural networks (SNN) offers significant advantages in terms of autonomous adaptation and energy efficiency. The use of neuromorphic processors allows for reduced energy consumption while ensuring real-time processing of sensory data at high speed. Simulation results showed that the system successfully generates commands to control the robot's movement in changing environments, particularly when approaching obstacles. The activity of the neurons in the network confirms the system's ability to adapt to external factors, ensuring stable operation and decision-making.

Thus, neuromorphic computing represents a promising direction for the further development of autonomous robotic systems. The use of such networks may be especially beneficial for tasks requiring real-time adaptation with minimal energy expenditure, such as autonomous vehicles or industrial robots. For instance, autonomous vehicles could benefit from neuromorphic systems for real-time obstacle detection and energy-efficient navigation in complex urban environments. Compared to traditional systems, neuromorphic processors provide a significant advantage in terms of energy efficiency and real-time responsiveness, making them ideal for continuous, long-duration tasks.

Future research could focus on expanding the application of neuromorphic networks to more complex tasks and environments, such as those requiring integration of multiple sensory inputs, as well as optimizing the architectures of neuromorphic processors to enhance their performance. Testing in unpredictable, real-world scenarios could further validate the potential of these systems.

### References.

1. Intel. (2022). Nature Machine Intelligence publishes Intel Labs' neuromorphic research. Intel Blogs. Retrieved from <https://intel.ly/3YTjMsc>
2. Davies, M., et al. (2024). Loihi: A neuromorphic manycore processor with on-chip learning. arXiv. Retrieved from <https://arxiv.labs.arxiv.org/html/2404.03325>
3. Esser, S. K., et al. (2017). Convolutional networks for fast energy-efficient neuromorphic computing. arXiv. Retrieved from <https://arxiv.labs.arxiv.org/html/1705.06963>



4. Qiao, N., Mostafa, H., Corradi, F., Osswald, M., Stefanini, F., Sumislawska, D., & Indiveri, G. (2015). A reconfigurable on-line learning spiking neuromorphic processor comprising 256 neurons and 128K synapses. *Frontiers in Neuroscience*, 9, 141. <https://doi.org/10.3389/fnins.2015.00141>

УДК 004.8

## ПРОБЛЕМИ ТА ВИКЛИКИ СТВОРЕННЯ ШТУЧНОГО ІНТЕЛЕКТУ З КОГНІТИВНИМИ МОЖЛИВОСТЯМИ ЛЮДИНИ В МЕЖАХ СУЧАСНИХ ТЕХНОЛОГІЙ

Дегтярьов В.В., Боровик В.О.

(v.dehtiarov@cs.sumdu.edu.ua, bvalena56@ukr.net)

Сумський державний університет (Україна)

*Тези присвячені дослідженню викликів і проблем, пов'язаних зі створенням штучного інтелекту (ШІ), здатного імітувати людські когнітивні процеси в рамках обмежень сучасних технологій. Основна увага приділяється обчислювальним обмеженням, недосконалісті алгоритмів та етичним питанням.*

### **Вступ**

Штучний інтелект (ШІ) є важливим компонентом сучасних технологій. Незважаючи на значний прогрес у машинному навчанні та обробці природної мови, створення ШІ, здатного імітувати когнітивні здібності людини, залишається недосяжним через обмеження сучасних технологій. Основні проблеми включають недостатні обчислювальні ресурси, обмеження в алгоритмічному дизайні, дефіцит всебічного контекстного розуміння та етичні питання.

### **Обмеження сучасних технологій**

Останні досягнення в галузі апаратного забезпечення, зокрема Nvidia A100 та Nvidia H100, значно розширила можливості обчислювальних систем. Тим не менш, навіть ці сучасні процесори не здатні забезпечити необхідну потужність для моделювання когнітивних процесів людини. Як показано в табл. 1, порівняльний аналіз Nvidia A100 та H100 показує, що останній має вдвічі більшу пропускну здатність пам'яті, що дозволяє прискорити навчання великих мовних моделей. Проте навіть ця технологія не здатна забезпечити необхідні ресурси для створення ШІ з когнітивними здібностями, подібними до людських [1] [2].

Табл. 1. Порівняння характеристик Nvidia A100 та H100

NVIDIA H100		NVIDIA A100
FP8	4000 TFLOPS	6x
FP16	2000 TFLOPS	3x
TF32	1000 TFLOPS	3x
FP64	60 TFLOPS	3x
HBM3	3 TB/s	1.5x
PCI Gen5	128 GB/s	2x
4TH Gen NVLink	900 GB/s	1.5x

### **Недосконалість алгоритмів**

Алгоритми глибокого навчання, такі як GPT-3 і BERT, демонструють високу продуктивність у виконанні конкретних завдань, включаючи обробку природної мови. Однак вони не здатні узагальнювати знання або адаптуватися до нових ситуацій без великих наборів даних. Як

свідчить дослідження з ArXiv [3], сучасні алгоритми глибокого навчання часто демонструють обмеження у своїй здатності узагальнювати та розвивати всебічне розуміння контексту. Як показано в табл. 2, кореляція між продуктивністю моделі та обчислювальною потужністю ілюструє обмеження сучасних алгоритмів у досягненні когнітивної адаптивності, характерної для людини.

Табл. 2. Залежність продуктивності мовних моделей від обчислювальних ресурсів

Модель	Кількість параметрів (млрд)	Обчислювальна потужність (TFLOPS)	Продуктивність (оцінка якості за GLUE)
GPT-3 (мала версія)	1.5	10	76%
GPT-3 (середня версія)	6.7	35	83%
GPT-3 (велика версія)	175	150	88%
BERT (base)	0.34	5	79%
BERT (large)	0.34	11	82%

### **Відсутність глибинного розуміння**

Моделі обробки природної мови, такі як BERT, здатні генерувати текст, який виглядає осмисленим. Однак їм бракує здатності розуміти контекстуальні нюанси або розпізнавати наміри. Аналіз недоліків цих моделей показує, що вони прогнозують наступне слово на основі ймовірностей, не розуміючи внутрішнього змісту тексту [4].

Створення ШІ з когнітивними можливостями людини породжує ряд етичних проблем, пов'язаних із захистом приватного життя, безпекою даних і відповідальністю за рішення, прийняті системами ШІ. Наразі Європейський Союз бере участь у процесі розробки Акту про ШІ, який покликаний регулювати використання ШІ з метою забезпечення захисту прав людини та запобігання дискримінації [5]. З огляду на потенційні ризики, вкрай важливо впровадити механізми контролю та підзвітності для запобігання негативним наслідкам розвитку ШІ.

### **Висновок**

Останні технологічні розробки значно просунули вперед сферу машинного навчання, як з точки зору апаратного забезпечення, так і алгоритмів. Однак, незважаючи на ці досягнення, здатність сучасних технологій створювати ШІ, що повністю імітує когнітивні здібності людини, залишається обмеженою. Основними технічними перешкодами залишаються недостатня обчислювальна потужність новітніх процесорів, прикладом якої є Nvidia H100, та обмежена здатність алгоритмів до узагальнення та адаптації до нових умов. Водночас, етичні проблеми, пов'язані з конфіденційністю даних і підзвітністю рішень, що приймаються на основі ШІ, потребують ретельного вивчення.

Подальші дослідження мають бути зосереджені на створенні нових архітектур ШІ, які б забезпечували більшу гнучкість і узагальненість, а також на вдосконаленні обчислювальних технологій для підтримки таких моделей. Крім того, вкрай важливо встановити більш прозорі правила для нагляду за розвитком ШІ, тим самим зменшуючи потенційні небезпеки, пов'язані з його розгортанням, і гарантуючи його безпечну та етичну інтеграцію в різних сферах.

### **Список використаної літератури**

- [1] Gcore, "NVIDIA GPUs: H100 vs A100 | A Detailed Comparison," Available: <https://www.gcore.com/blog/nvidia-h100-vs-a100-comparison/>.
- [2] DataCrunch, "NVIDIA A100 vs H100: Price and Performance," Available: <https://datacrunch.io/nvidia-a100-vs-h100-price-and-performance>.
- [3] ArXiv, "Understanding Deep Learning Requires Rethinking Generalization," Available: <https://arxiv.org/abs/1611.03530>.
- [4] CUDO Compute, "NVIDIA A100 versus H100: how do they compare?" Available: <https://www.cudocompute.com/nvidia-a100-versus-h100-comparison>.
- [5] European Commission, "AI Act," Available: <https://eur-lex.europa.eu/legal-content/EN/TXT/?uri=CELEX:52021PC0206>.

## ВИЯВЛЕННЯ КОНФІДЕНЦІЙНИХ ТА ПЕРСОНАЛЬНИХ ДАНИХ ЗАСОБАМИ ШТУЧНОГО ІНТЕЛЕКТУ

Дейнека О.Р. (oleh.r.deineka@lpu.ua)

Національний університет “Львівська політехніка” (Україна)

*В тезах розглядається порівняння великих мовних моделей на предмет знаходження персональних та конфіденційної інформації у неструктурованих типах даних. Результатом роботи повинні отримати напів структуровані дані з якісним відсотком детектування сенситивної інформації. Також наведено огляд обмежень та вартість моделей.*

**Вступ.** В останні роки великі мовні моделі (Large Language Models, LLMs) стали однією з найпотужніших технологій у сфері штучного інтелекту. Вони здатні обробляти та генерувати природну мову, що відкриває нові можливості для автоматизації та інновацій у різних галузях. Завдяки використанню трансформерів і навчання на величезних наборах даних, ці моделі демонструють високу ефективність у завданнях, пов'язаних з текстом. Проте, разом з їхніми перевагами виникають і значні виклики, пов'язані з етикою, безпекою та інтерпретацією результатів. У цій праці розглянуті основні аспекти великих мовних моделей, їхні застосування та виклики, з якими стикаються дослідники та користувачі.

**Основні частина.** Великі мовні моделі – це штучний інтелект для обробки та генерації природної мови, часто базований на трансформерах. Вони навчаються на величезних наборах текстових даних у два етапи: попереднє навчання і донавчання. Застосування LLMs включає генерацію тексту, автоматичний переклад, аналіз тексту, створення чат-ботів та автоматизацію рутинних завдань. Вони мають етичні виклики, потребують великої обчислювальної потужності, і їхні рішення як правило важко інтерпретувати. Популярні моделі включають GPT (OpenAI), Gemini (Google) та Bedrock (AWS). Мовні моделі продовжують розвиватися і знаходять нові застосування у різних галузях, таких як медицина, освіта та фінанси.

Штучний інтелект мовних моделей може працювати з різними типами даних, які можна класифікувати як:

– *Структуровані дані* – це дані в базах даних, електронні таблиці (наприклад, Excel, Google Sheets).

– *Напівструктуровані дані* – це дані у форматах, що мають певну структуру, але можуть містити гнучкі схеми (JSON, XML тощо).

– *Неструктуровані дані* – це текстові документи, мультимедійні чи аудіо дані. Моделі, такі як GPT, BERT та інші, здатні обробляти всі ці типи даних, що дозволяє їм виконувати широкий спектр завдань, від аналізу настроїв і автоматичного перекладу, до генерації тексту та відповідей на запитання.

Моделі (LLMs) можуть класифікувати інформацію за різними рівнями секретності. Основні рівні, які зазвичай використовуються:

– *Top Secret* (Цілком таємно): Дані, розголошення яких може призвести до серйозної шкоди національній безпеці (військові плани, розвідувальна інформація, державна таємниця).

– *Secret* (Таємно): Дані, розголошення яких може завдати значної шкоди національній безпеці (дипломатичні дані, відомості про військові операції, конфіденційні урядові документи).

– *Confidential* (Конфіденційно): Дані, розголошення яких може завдати шкоди національній безпеці або інтересам організації.

– *Restricted* (Обмежено): Дані, розголошення яких може призвести до небажаних наслідків, але не становить серйозної загрози (внутрішні документи організацій, не публічні звіти, інформація про проекти, що знаходяться в розробці).

– *Unclassified* (Некласифіковано): Дані, які не підпадають під жодну з вищезазначених категорій секретності (публічна інформація, загальнодоступні дані, інформація, яка не потребує спеціального захисту).

Використання великих мовних моделей для обробки даних з різними рівнями секретності вимагає дотримання суворих правил безпеки та конфіденційності. Це включає шифрування даних, контроль доступу, аудит логів та дотримання відповідних законодавчих і нормативних вимог.

При проведенні наших досліджень були виконані наступні кроки. Спершу ми створили документ, що містить персональні дані (прізвище ім'я по батькові, місце проживання, телефон, пошта, паспортні дані та ідентифікаційний код) та інформацію приватної компанії ( банківський рахунок, вартість угоди тощо). Загалом обсяг документу склав 4000 слів. Після цього ми сформуваємо вхідну інструкцію для передачі даних на обробку моделям. Інструкція була зроблена наступними блоками. Перша частина включала опис задачі детектування даних по стандарту SOC2 Type 2, далі ми описали структуру результату у форматі Json , на кінець додали генерований текст котрий потрібно опрацювати. Передаємо один і той самий документ з однаковими інструкціями. Як результат, ми очікуємо виявлення всіх персональних та чутливих даних у напівструктурованому форматі. Це дозволить нам створити каталог даних з розумінням, яку інформацію ми маємо, яка класифікація цих даних, чи є чутливі дані засекреченими і чи мають вони певну політику безпеки. Результати досліджень наведено в таблиці 1.

ТАБЛИЦЯ 1 – Результати детектування великих мовних моделей.

Vendor	Model	Input \$ (1000 tokens)	Output \$ (1000 tokens)	Prompt Limits	Quality Resp. (%)	Costs (\$)	Performance (seconds)	Tokens Quantity
OpenAI	GPT 3.5 Turbo	0.0031	0.0041	16K	80.77	0.0034	24	1005
OpenAI	GPT 4	0.0618	0.1236	32K	80.77	0.0771	17	1007
OpenAI	GPT 4o	0.005	0.015	128K	96.15	0.0072	20	981
AWS	Claude 3 Sonnet	0.003	0.015	200k	96.15	0.0135	21	846
Google	Gemini 1.5 Pro	0.000075	0.0003	128k	38.46	0.0023	16	1000

Усі запити були пропрацьовані успішно з поверненням очікуваного результату у напів структурованому форматі Json. Вибравши потрібну модель можна продовжити роботу з автоматизації і пропрацювання задачі з представленням та аналізу конфіденційних даних та накладанням політик безпеки.

**Висновки.** В результаті проведеного дослідження стало очевидним, що продавці великих мовних моделей пропонують продукти з різними характеристиками якості, обмеженнями, швидкодією та вартістю, щоб задовольнити різні потреби користувачів. Зокрема, моделі GPT-4 від OpenAI та Claude 3 від Sonnet відзначаються високою якістю детекції конфіденційної інформації та швидкодією. Однак, їхніми недоліками є висока вартість та обмеження щодо кількості даних у запиті. Незважаючи на ці обмеження, результати дослідження демонструють, що великі мовні моделі здатні ефективно вирішувати складні завдання, пов'язані з безпекою даних в організаціях. Це підкреслює важливість подальших інвестицій у розвиток та оптимізацію таких моделей для забезпечення більшої доступності та ефективності їх застосування.

**Список використаної літератури.**

[1] Radford, A., Narasimhan, K., Salimans, T., & Sutskever, I. (2018). "Improving Language Understanding by Generative Pre-Training." OpenAI. Дата звернення: 7 вересня 2023. [Онлайн]. Доступно: [https://cdn.openai.com/research-covers/language-unsupervised/language\\_understanding\\_paper.pdf](https://cdn.openai.com/research-covers/language-unsupervised/language_understanding_paper.pdf).

[2] Jurafsky, D., & Martin, J. H. (2021). "Speech and Language Processing (3rd Edition)." Pearson. Дата звернення: 7 вересня 2023. [Онлайн]. Доступно: <https://web.stanford.edu/~jurafsky/slp3/>

[3] Stefan Lucian Popa, Teodora Surdea-Blaga "Gemini-Assisted Deep Learning Classification Model for Automated Diagnosis of High-Resolution Esophageal Manometry Images" Дата Звернення: Вересень 2024.[Онлайн] Доступно : DOI:10.3390/medicina60091493

## ОГЛЯД РЕЛІЗУ CHATGPT O1-PREVIEW: НОВІ МОЖЛИВОСТІ ТА ОСОБЛИВОСТІ

Деркач Т.М., Голуб А.Ю. (vukladach.tnd@gmail.com)

Національний університет

«Полтавська політехніка імені Юрія Кондратюка» (Україна)

*Метою даної роботи є огляд нової моделі o1 от Open AI, яка стане першою у серії моделей, тренуваних на тому, щоб відповідати на складні запитання швидше, ніж це може зробити людина. Розглянуті можливості та особливості нової серії моделей штучного інтелекту*

OpenAI представила нову серію моделей штучного інтелекту ChatGPT o1, що включає версії o1-preview та o1-mini. Ці моделі знаменують собою важливий крок у розвитку можливостей штучного інтелекту завдяки більш глибокому аналізу та здатності розв'язувати складніші завдання. Завдяки покращеній архітектурі моделі o1 демонструють значний прогрес у сферах науки, програмування та математики перевершуючи попередні версії, такі як GPT-4o. Реліз o1-preview відкриває нові перспективи для дослідників та розробників, пропонуючи інструменти для вирішення складних проблем із застосуванням багатокрокових процесів та глибоких роздумів.

**Нові можливості та особливості.** ChatGPT o1 – це нова серія моделей штучного інтелекту, створених для глибшого аналізу перед наданням відповіді. Ці моделі здатні розв'язувати складніші завдання, порівняно з попередніми версіями, особливо в галузях науки, програмування та математики.

12 вересня 2024 року OpenAI випустила перші моделі серії (o1-preview та o1-mini) у ChatGPT і API. Це попередня версія, і очікуються регулярні оновлення та покращення. Відзначено, що повноцінна версія ChatGPT o1 показує кращі результати у порівнянні з доступними моделями.

Ці моделі були навчені витратити більше часу на аналіз проблеми, подібно до того, як це робить людина. Завдяки навчанню вони вдосконалюють свій процес мислення, пробуючи різні стратегії та визнаючи помилки. Такий підхід дозволяє більш глибоко осмислювати проблему та знаходити оптимальні варіанти її розв'язання.

Продуктивність o1 плавно зростає із збільшенням часу тренування та виконання.



Рисунок 1. – Графіки залежності точності результатів від часу тренування та часу виконання.

Проте, як рання версія, вона ще не підтримує такі функції, як пошук інформації в Інтернеті або завантаження файлів і зображень. У багатьох випадках GPT-4o може бути більш ефективним у найближчому майбутньому.

**Досягнення у різних тестах.** У тестах o1 та o1-preview значно перевершують GPT-4o в різних завданнях. У багатьох завданнях, які вимагають міркувань, o1 демонструє результати на рівні експертів-людей. Моделі останніх поколінь настільки успішні у тестах MATH 2 та GSM8K, що ці бенчмарки більше не можуть використовуватися для порівняння їх між собою.

На іспиті AIME, що перевіряє математичні навички найталановитіших старшокласників США, GPT-4o вирішив у середньому 12% завдань, тоді як o1 – 74% з одним зразком на проблему, 83% із консенсусом серед 64 зразків та 93% при повторному аналізі 1000 зразків. Оцінка 13,9

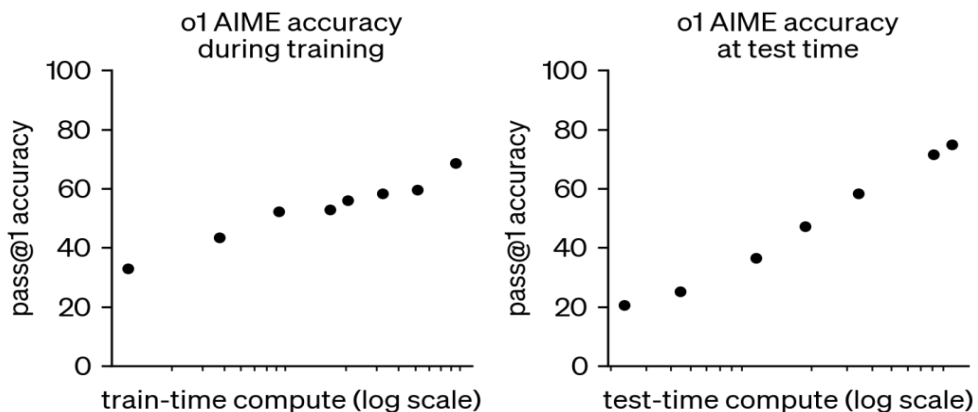

ставити о1 серед 500 найкращих учнів країни і перевищує поріг для участі в математичній олімпіаді США [1].

У складному тесті GPQA, що охоплює хімію, фізику та біологію, о1 перевершив експертів з докторськими ступеннями, ставши першою моделлю, що досягла такого результату. Це не означає, що модель більш компетентна, ніж PhD в усіх питаннях, але вона краще справляється з певними проблемами цього рівня.

Модель також досягла 213 балів і увійшла до 49-го процентиля на Міжнародній олімпіаді з інформатики (IOI) 2024 року, працюючи за тих самих умов, що й люди. Модель мала 10 годин для вирішення шести складних алгоритмічних задач із дозволом на 50 спроб для кожної.

У внутрішніх тестах нова модель показала результати, аналогічні рівню аспірантів у складних завданнях з фізики, хімії, біології, математики та програмування. У змаганнях з програмування на платформі Codeforces модель досягла 89 процентиля.

Серія о1 чудово підходить для розробки та налагодження складного коду. о1-mini – це швидша та дешевша версія для задач, що вимагають міркувань, але не потребують великого обсягу знань. Вона на 80% дешевша за о1-preview.

**Застосування у різних галузях.** Ці розширені можливості міркувань можуть стати особливо корисними для вирішення складних завдань у галузях науки, програмування, математики тощо. Наприклад, о1 може використовуватись дослідниками в охороні здоров'я для анотування даних секвенування клітин, фізиками для розробки складних математичних формул для квантової оптики, а розробниками – для створення та виконання багатокрокових робочих процесів.

**Безпека та навчання моделі.** У межах розробки нових моделей OpenAI створила новий підхід до навчання з урахуванням безпеки, що використовує можливості моделей для міркування над правилами безпеки. Це дозволяє моделі ефективніше дотримуватися вказівок щодо безпеки.

Один із способів вимірювання безпеки – тестування здатності моделі дотримуватися правил, якщо користувач намагається їх обійти (відоме як «джейлбрейк»). У складному тесті на джейлбрейк GPT-4o отримав 22 бали (за шкалою від 0 до 100), тоді як о1-preview – 84 бали.

OpenAI посилила заходи безпеки, внутрішнє управління та співпрацю з державними структурами. Це включає ретельне тестування та оцінювання моделей за допомогою власної системи.

Для підтримки зобов'язань щодо безпеки штучного інтелекту OpenAI уклала угоди з Інститутами безпеки штучного інтелекту США та Великобританії, надаючи їм ранній доступ до дослідницьких версій моделі.



Рисунок 2 – Графіки точності результатів моделей для планів з різною кількістю кроків

**Сторонні дослідження та результати.** Здатність розробити стратегію для досягнення бажаного результату завжди вважалася важливою для інтелектуальних агентів. З появою великих

мовних моделей (LLM) це питання стало ще актуальнішим. PlanBench, тест для оцінки здатності моделей до планування, створений у 2022 році після релізу GPT-3, залишається важливим інструментом у цій галузі. Незважаючи на випуск нових LLM, прогрес у цьому тесті був повільним [2].

OpenAI заявляє, що модель o1 (Strawberry) була спеціально розроблена для уникнення обмежень авторегресійних LLM, створивши новий тип моделі – Large Reasoning Model (LRM). Результати показують, що o1 досягла покращень у тесті планування, випередивши конкурентів, але ще далека від ідеалу.

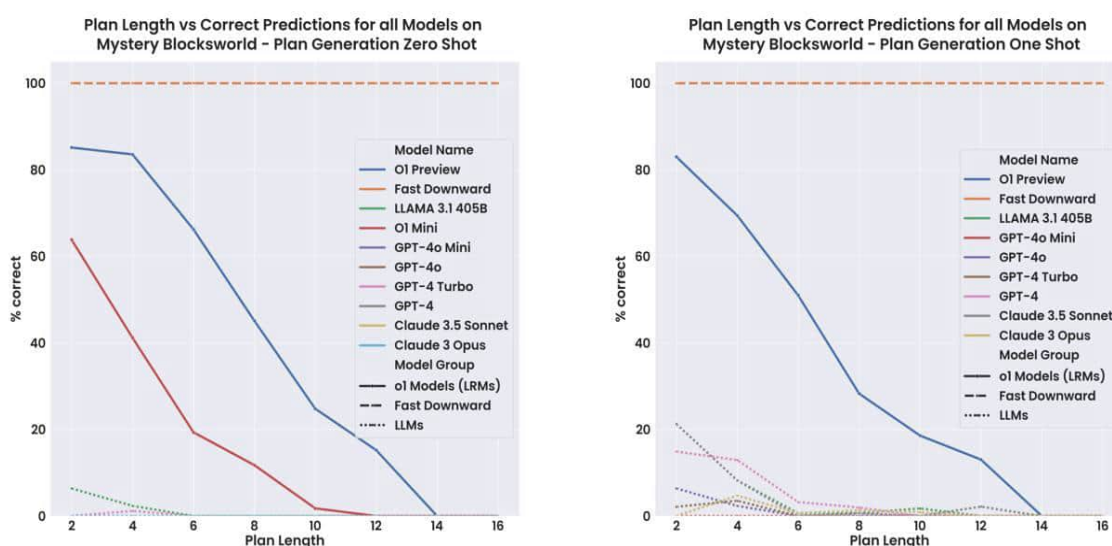
Це також піднімає питання щодо точності, ефективності та гарантій, які потрібно розглянути перед широким впровадженням таких систем.

### **Висновок**

Реліз ChatGPT o1 відкриває нові горизонти у розвитку штучного інтелекту, демонструючи значний прогрес у здатності розв'язувати складні завдання, аналізувати дані та розробляти стратегії. Висока продуктивність у тестах, особливо в галузі математики, програмування та наукових дисциплін, показує потенціал цих моделей для використання у різних галузях. Незважаючи на те, що це попередня версія з обмеженими функціями, зокрема без підтримки Інтернету та завантаження файлів, ChatGPT o1 закладає фундамент для майбутніх досягнень. Подальші оновлення й вдосконалення обіцяють зробити ці моделі ще потужнішими та універсальнішими, особливо з огляду на їхні можливості для навчання та безпеки.

### **СПИСОК ВИКОРИСТАНОЇ ЛІТЕРАТУРИ**

[1] Learning to Reason with LLMs. [Online]. URL: <https://openai.com/index/learning-to-reason-with-llms/> (дата звернення: 7.10.2024).

[2] Karthik Valmeekam, Kaya Stechly, Subbarao Kambhampati LLMs Still Can't Plan; Can LRMs? A Preliminary Evaluation of OpenAI's o1 on PlanBench [Online]. URL: [https://www.researchgate.net/publication/384245947\\_LLMs\\_Still\\_Can't\\_Plan\\_Can\\_LRMs\\_A\\_Preliminary\\_Evaluation\\_of\\_OpenAI's\\_o1\\_on\\_PlanBench](https://www.researchgate.net/publication/384245947_LLMs_Still_Can't_Plan_Can_LRMs_A_Preliminary_Evaluation_of_OpenAI's_o1_on_PlanBench) (дата звернення: 7.10.2024).

УДК 004.627

### **СУПЕРСЕМПЛІНГ НА ОСНОВІ ГЛИБИНОГО НАВЧАННЯ**

Дудукало Н.С. (nikitadudukalo2@gmail.com), Романюк О.Н.  
Вінницький національний технічний університет (Україна)

*Розглянуто технологію DLSS для покращення якості зображень і продуктивності в комп'ютерній графіці. Описано, як методи глибокого навчання дозволяють підвищувати роздільність зображення при зниженні навантаження на графічний процесор, забезпечуючи високу деталізацію та плавність ігрового процесу.*

Технологія суперсемплінгу на основі глибокого навчання, відома як Deep Learning Super Sampling [1], є інновацією у сучасній комп'ютерній графіці [2], поєднує апаратні та програмні інновації, використовуючи методи глибокого навчання для покращення якості зображення. Вона дозволяє формувати графічні зображення на нижчій роздільності, а потім спеціалізована нейронна мережа, тренувана на високоякісних даних, масштабує це зображення до вищої роздільності. Це зменшує навантаження на графічний процесор без втрати якості. Технологія знаходить застосування не лише в іграх, а й у 3D-анімації та моделюванні, де час рендерингу складних сцен є важливим [3]. Ключовими компонентами цієї технології є тензорні ядра, що входять до складу сучасних графічних процесорів серії NVIDIA RTX.

NVIDIA DLSS використовує нейронні мережі [4], що тренуються на високоякісних зображеннях і відео. Це дозволяє формувати зображення на зниженій роздільності, а потім нейромережа додає відсутні деталі, завдяки чому зображення виглядає майже так само чітко, як і

при рендерингу у високій роздільності, але з меншими витратами ресурсів. Окрім того, тензорні ядра прискорюють обробку нейромережею, виконуючи операції над матрицями, які є основою роботи нейронних мереж. Ці ядра оптимізовані для виконання операцій типу множення матриць і їх подальшого додавання, що є базовими для роботи моделей машинного навчання. Завдяки цьому нейромережі можуть обробляти великі об'єми даних, забезпечуючи швидкий аналіз і масштабування зображень у реальному часі.

З програмної точки зору, DLSS складається з двох основних етапів: попереднє навчання і використання у реальних умовах. Під час навчання нейронна мережа отримує величезні набори зображень високої і низької якості. Модель навчається зіставляти ці зображення, розуміючи, як виглядають деталі на високій роздільності. Після навчання модель інтегрується в ігрові рушії та драйвери графічних карт [5], що дозволяє використовувати її на практиці. Коли користувач запускає гру, DLSS використовує попередньо навчену модель, щоб аналізувати кожен кадр і доповнювати його деталями, створюючи ілюзію вищої роздільності.

Технологія DLSS значно розвивалася, починаючи з першої версії, яка мала проблеми з артефактами та розмитістю; друга версія усунула ці недоліки, покращила якість зображення і зменшила затримки. DLSS працює за допомогою кількох важливих алгоритмічних компонентів: перший етап — це рендеринг зображення на зниженій роздільності, а наступний етап — це застосування алгоритму просторового масштабування, де DLSS використовує інформацію з сусідніх кадрів і додаткових буферів для аналізу руху об'єктів і текстур. Важливу роль відіграє тимчасове згладжування, що забезпечує відсутність артефактів.

Третя версія DLSS, відома як DLSS 3, використовує інтелектуальну обробку руху для створення додаткових проміжних кадрів. Це досягається шляхом аналізу руху між фізично рендереними кадрами та генерування нових кадрів на основі цих даних. Штучний інтелект прогнозує, як повинні змінюватися пікселі між рендереними кадрами, і створює додаткові кадри для підвищення плавності анімації.

Впровадження DLSS у сучасні ігрові рушії відбувається через спеціальні API та SDK, які NVIDIA надає розробникам. Це дозволяє легко інтегрувати технологію в ігри та програми, забезпечуючи універсальність її використання. API дає змогу контролювати параметри рендерингу, відслідковувати рухи камери і об'єктів у сцені, що підвищує точність прогнозів DLSS та допомагає уникати артефактів.

Однією з головних переваг DLSS є її здатність значно покращити продуктивність навіть на середньопотужних системах, зберігаючи при цьому високу якість зображення. Це дозволяє користувачам насолоджуватися плавною роботою в графічних застосунках у високих роздільностях, таких як 4K або 8K, без необхідності купувати надпотужні системи.

## СПИСОК ВИКОРИСТАНОЇ ЛІТЕРАТУРИ

1. NVIDIA. Deep Learning Super Sampling (DLSS): Technical Overview [Електронний ресурс]. – 2022. – Режим доступу: <https://developer.nvidia.com/dlss>
2. Романюк, О. Н. Комп'ютерна графіка [Електронний ресурс] : електронний навч. посіб. / О.Н. Романюк, О. В. Романюк, Р. Ю. Чехмestрук. – Вінниця : ВНТУ, 2023. – 147 с.
3. Романюк О. Н. Вимоги до побудови систем рендерингу [Текст] / О. Н. Романюк, О. В. Романюк // Електронні інформаційні ресурси: створення, використання, доступ : збірник матеріалів Міжнародної науково-практичної інтернет-конференції. – Суми/Вінниця : НІКО/ВНТУ, 2019. – С. 303- 305.
4. Goodfellow, I., Bengio, Y., Courville, A. Deep Learning. – Cambridge, MA: MIT Press, 2016. – 775 p.
5. Pharr, M., Jakob, W., Humphreys, G. Physically Based Rendering: From Theory to Implementation. – 4th ed. – Cambridge, MA: Morgan Kaufmann, 2023. – 1268 p.

## ПЕРСПЕКТИВИ ВИКОРИСТАННЯ PROMPT-ІНЖЕНЕРІЇ У КОНТЕКСТІ АВТОМАТИЗАЦІЇ РУТИННИХ СПРАВ

Жадан А. С., Шушман А. В., Сагайдак М. І.

(arthur.zhadan@gmail.com,

shushmananastasiia@otfk.ukr.education, sahaidakmaksym@otfk.ukr.education)

Відокремлений структурний підрозділ «Одеський технічний фаховий коледж Одеського національного технологічного університету» (Україна)

*Prompt-інженерія – це метод взаємодії з великими мовними моделями (LLM), що дозволяє налаштовувати модель для вирішення конкретних завдань через створення точних запитів (промптів). З розвитком штучного інтелекту та автоматизації, prompt-інженерія стає важливим інструментом для автоматизації рутинних справ. Її можливості охоплюють широкий спектр задач: від обробки даних до ухвалення рішень. Метою доповіді є аналіз сучасних підходів у prompt-інженерії та оцінка перспектив у контексті автоматизації.*

Сучасні мовні моделі, такі як GPT, можуть виконувати різноманітні завдання за мінімальної участі людини. Використання prompt-інженерії для автоматизації рутинних справ дозволяє:

1. Мовні моделі можуть виконувати завдання в рази швидше, ніж людина. Наприклад, створення звітів, складання листів або обробка великих масивів інформації.
2. Автоматизовані системи менш схильні до людського фактора, що знижує ризик помилок.
3. Оптимізація рутинних завдань дозволяє співробітникам зосередитися на більш креативних і стратегічних аспектах роботи.
4. Автоматизація через prompt-інженерію може бути застосована в таких сферах, як фінанси, медицина, освіта, юриспруденція та інші [1].

Однак, для досягнення максимальних результатів у використанні мовних моделей необхідно розуміти й застосовувати різні підходи до prompt-інженерії.

Основні підходи в Prompt-інженерії включають в себе:

1. Least to Most. Цей підхід передбачає початок роботи з простих завдань, поступово ускладнюючи їх. Модель спочатку виконує легкі дії, а згодом переходить до складніших етапів.
2. Self-Ask. Модель формулює додаткові запитання до себе, щоб краще зрозуміти суть завдання. Це сприяє більш глибокому аналізу проблеми та пошуку рішення.
3. Meta-Prompt. Дозволяє задавати запити, які налаштовують модель на виконання складніших завдань. Наприклад, можна попросити модель не просто відповісти, а спочатку подумати над декількома можливими варіантами.
4. Chain of Thought. Модель послідовно пояснює процес прийняття рішень, розкладаючи складні завдання на менші кроки. Це допомагає краще зрозуміти процес мислення та прийняття рішень III.
5. ReAct (Reason and Act). Модель поєднує мислення та дію. Спочатку вона аналізує задачу, а потім виконує необхідні дії на основі отриманих висновків.
6. Symbolic Reasoning. Передбачає використання символічного міркування для вирішення завдань, що включають чіткі правила та логіку, такі як математичні рівняння або правові тлумачення.
7. PAL (Prompting for Action and Learning). Модель не лише виконує завдання, але й навчається на основі своїх дій. Це дозволяє постійно вдосконалювати її продуктивність та ефективність.

8. Iterative Prompting. Використовується для поступового вдосконалення результатів. Модель кілька разів аналізує запит і відповідає на нього, кожен раз поліпшуючи свій результат.

9. Sequential Prompting. Завдання розбивається на кілька послідовних запитів, де кожен наступний запит базується на відповіді попереднього. Це дозволяє моделі розв'язувати складніші завдання, поступово накопичуючи знання.

10. Self-Consistency. Модель намагається повторити той самий результат кілька разів, щоб досягти консенсусу. Це допомагає уникати випадкових або неадекватних відповідей.



11. Automatic Reasoning and Tool-Use. Модель автоматично використовує зовнішні інструменти (наприклад, калькулятори або бази даних) для більш точного вирішення завдань, що виходять за межі її базових знань.

12. Generated Knowledge. Модель генерує нові знання на основі існуючої інформації та потім використовує їх для подальшої обробки запитів [2].

## 12 Prompt Engineering Techniques



Рис. 1 – «12 технік Prompt-інженерії»

Навички, котрі необхідні prompt-інженеру для того, щоб ефективно використовувати вище зазначені методики:

1. Комунікація. Здатність чітко й зрозуміло формулювати інструкції для штучного інтелекту (ШІ). Потребує вміння давати різні приклади, що допомагають моделі правильно інтерпретувати завдання.

2. Експертиза предмету. Знання у певній галузі, наприклад, у праві, медицині чи маркетингу, допомагають створювати точні підказки для конкретних варіантів використання.

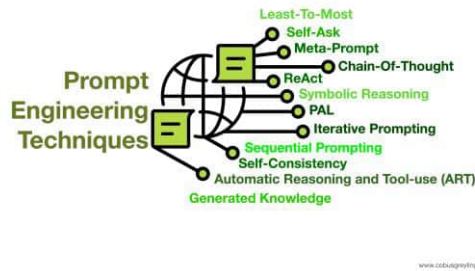
3. Мовні навички. Вміння використовувати правильні дієслова, часи та словниковий запас для чіткого вираження інструкцій, що підвищує ефективність роботи ШІ.

4. Критичне мислення. Здатність аналізувати відповіді ШІ на предмет логічних помилок або галюцинацій, а також виправляти їх через уточнення підказок.

5. Креативність. Здатність експериментувати з різними варіантами підказок, що дозволяє досягти несподіваних і унікальних результатів [3].

Prompt-інженерія відкриває широкі перспективи для автоматизації рутинних завдань. Використання різноманітних підходів, таких як Chain of Thought, Iterative Prompting та ReAct, дозволяє гнучко адаптувати модель під різні потреби, підвищуючи її ефективність. У майбутньому автоматизація за допомогою prompt-інженерії може стати невід'ємною частиною бізнес-процесів, роблячи їх швидшими, точнішими та економічнішими.

## СПИСОК ВИКОРИСТАНОЇ ЛІТЕРАТУРИ

[5] “Prompt Engineering Basics, Uses, Examples & Applications”, UPES Online, 2024. [Online]. Available: <https://upesonline.ac.in/blog/prompt-engineering-basics-uses-examples-application> [Accessed: October 12, 2024].

[6] Greyling C., “12 Prompt Engineering Techniques”, Human First, 2023. [Online]. Available: <https://www.humanfirst.ai/blog/12-prompt-engineering-techniques> [Accessed: October 12, 2024]

[7] Sarah P. Grant, “What is prompt engineering?”, \_zapier, 2024. [Online]. Available: <https://zapier.com/blog/prompt-engineering> [Accessed: October 12, 2024].

УДК 004.942

## ДОСЛІДЖЕННЯ ВПЛИВУ ЮЗУ НА РУШІЙНІ КОМПОНЕНТИ ПОЇЗДА

Заковоротний О. Ю., Євтушенко О. С. (Oleksandr.Yevtushenko@cs.khpi.edu.ua)

Національний технічний університет «Харківський політехнічний інститут» (Україна)

*У доповіді розглядаються наслідки, до яких призводить юз, що виникає під час руху поїзда та насамперед під час гальмування. Пропонується дослідити можливість використання нейронних мереж для відстежування юзу.*



Вплив юзу на рушійні компоненти поїзда – це важлива тема, яка охоплює динаміку колісних пар, рейок та гальмівних систем. Коли колесо поїзда втрачає зчеплення з рейкою і починає ковзати, це може призвести до кількох негативних наслідків:

Зношування колісних пар. Ковзаючі колеса створюють надмірне тертя між поверхнею колеса і рейкою, що прискорює зношування як самих коліс, так і рейок. Це явище особливо проявляється у вигляді площин на колесах, що призводить до нерівномірного навантаження на осі та рейки.

Вплив на ходову частину. Коливання, викликані юзом, можуть поширюватися через ходові частини поїзда, що призводить до збільшення вібрації та скорочення терміну служби підшипників, осьових коробок та інших компонентів. Ці вібрації можуть передаватися на кузов вагона, погіршуючи комфорт пасажирів та збільшуючи навантаження на конструкцію вагона.

Зниження ефективності гальмування. Юз також знижує ефективність гальмівних систем, оскільки колеса, що ковзають, не можуть ефективно сповільнювати поїзд. Це може призвести до подовження гальмівного шляху та збільшення ризику аварійних ситуацій, особливо на високих швидкостях.

Додаткове навантаження на рейки. Юз збільшує навантаження на рейки, що може призвести до їхньої деформації і навіть пошкодження. Це також створює додаткові ризики безпеки руху, особливо на ділянках з високими навантаженнями або в складних погодних умовах.

Одним з сучасних методів відстеження юзу є відстеження шляхом аналізу зміни швидкості коліс відносно руху поїзду на різних інтервалах часу. Головним недоліком цього методу є визначення ковзання при високих значеннях порогу. Коли поріг «ковзання» високий, саме ковзання важко виявити, а затримане виявлення збільшує ризик заклинювання коліс і, як наслідок, неминучого проковзування. Однак використання правильно натренованої штучної нейронної мережі має дати можливість проводити більш якісний аналіз зміни швидкостей колісних пар та визначати проковзування коліс з більшою точністю навіть на високих значеннях порогу.

Таким чином, пропонується дослідити можливості використання штучних нейронних мереж для удосконалення систем захисту від юзу та систем відстежування проковзування коліс.

УДК: 004.8

## НЕЙРОМЕРЕЖЕВА МОДЕЛЬ ДЛЯ ВИЗНАЧЕННЯ ЕМОЦІЙНОГО СТАНУ ЛЮДИНИ У РЕЖИМІ РЕАЛЬНОГО ЧАСУ

Залуцька О.О., Кліменко В.І., Гладун О.В.  
(zalutsk.olha@gmail.com, ler.klimenko.8@gmail.com, olexandr.gladun@gmail.com)  
Хмельницький національний університет (Україна)

*Запропоновано нейромережеву модель для визначення емоційного стану людини у режимі реального часу. Особливістю запропонованої згорткової нейромережевої архітектури є можливість отримання інформації про емоційний стан людини, яка представлена у вигляді емоційних тегів, що відповідають емоціям радості, смутку, гніву, огиди, страху, здивування та нейтральної у режимі реального часу. Дана архітектура нейромережевої моделі дозволяє досягнути таких значень за метриками: Accuracy 0.89, Precision 0.9, Recall 0.89 та  $F_1$  0.89, що для мультикласової класифікації на 7 класів є високими показниками.*

У сучасному світі, де технологічний прогрес неухильно просувається вперед, розуміння та взаємодія з емоційною сферою людини стають не лише важливими, але й невід'ємною частиною щоденного життя. Емоції впливають на рішення, дії та взаємодію з оточенням. Проте, оцінка та розпізнавання емоційного стану залишаються складними завданнями для дослідників та розробників.



Рисунок 1 – Архітектура використовуваної згорткової нейромережі

У цьому контексті нейромережеві технології є надзвичайно потужним інструментом. Вони дозволяють автоматизувати процеси аналізу та інтерпретації емоцій, роблячи цей процес ефективнішим та точнішим. Зокрема, використання нейромереж для визначення емоційного стану людини в режимі реального часу відкриває нові перспективи у різних сферах життя.

Для реалізації мережі, що визначатиме емоційний стан людини, буде використано згорткову нейронну мережу, оскільки вони є одними з найефективніших моделей для обробки візуальних даних. CNN мають кілька ключових переваг над іншими типами нейронних мереж. Зокрема, вони здатні виявляти локальні ознаки на зображенні, такі як форми, кольори та текстури, що дозволяє їм автоматично розпізнавати ключові деталі, які вказують на емоційний стан людини. Також CNN зберігають просторову інформацію під час обробки цілих зображень, що дозволяє їм враховувати контекст та взаємозв'язки між різними частинами зображення при аналізі емоційного виразу [1].

Крім того, CNN автоматично витягують найбільш релевантні ознаки зображень під час навчання, що дозволяє моделі ефективно робити припущення про емоційний стан на основі візуальних даних. Вони також здатні працювати з дуже складними структурами зображень, враховуючи різні масштаби, орієнтації та різноманітність об'єктів. Завдяки цим характеристикам згорткової нейронної мережі є ідеальним вибором для завдань, пов'язаних з визначенням емоційного стану людини на основі фотографій. Запропонована нейромережева архітектура згорткового типу складається із 19-и шарів, що наведені на рисунку 1.

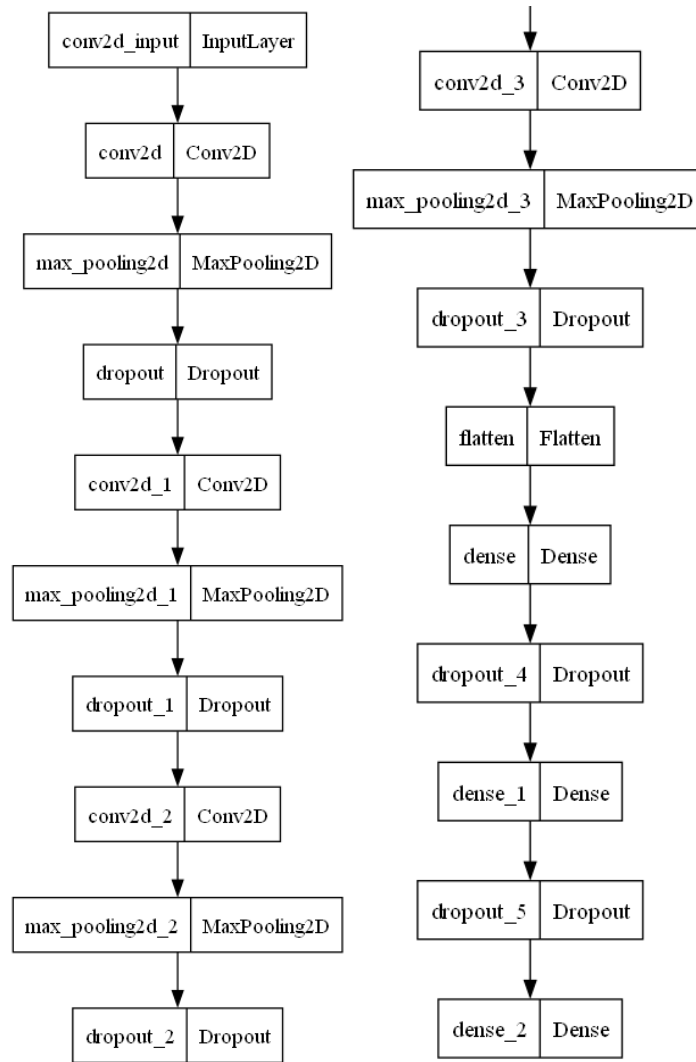
На рисунку 2 зображено схему етапів навчання нейромережевої моделі запропонованої архітектури. Метод навчання нейронної мережі призначений для адаптації моделі до набору вхідних даних шляхом встановлення оптимальних ваг та зміщень нейронів. Процес розпізнавання емоцій за допомогою згорткової нейронної мережі включає кілька етапів. Спочатку проводиться

підготовка даних: завантаження зображень з відповідними мітками, зміна їх розміру до стандартного формату та нормалізація значень пікселів. Наступним етапом є навчання моделі, що включає вибір архітектури, компіляцію з визначенням функції втрат і оптимізатора, та ітераційний процес налаштування ваг. Після навчання здійснюється валідація моделі для оцінки її точності та рівня помилок. Потім модель зберігається разом з її архітектурою та навченими вагами для подальшого використання. На заключному етапі визначаються емоційні стани на нових зображеннях або відео, з можливістю аналізу динаміки емоцій через графічні представлення.



Рисунок 2 – Схема етапів навчання нейромережевої моделі запропонованої архітектури

Розроблена архітектура нейромережевої моделі дозволила отримати такі показники за метриками: Accuracy 0.89, Precision 0.9, Recall 0.89 та F1 0.89 в мультикласовій класифікації на 7 класів.

На базі розробленої нейромережевої моделі створено експериментальне ПЗ, яке довело практичну спроможність визначення емоційного стану людини у режимі реального часу (рисунок 3).

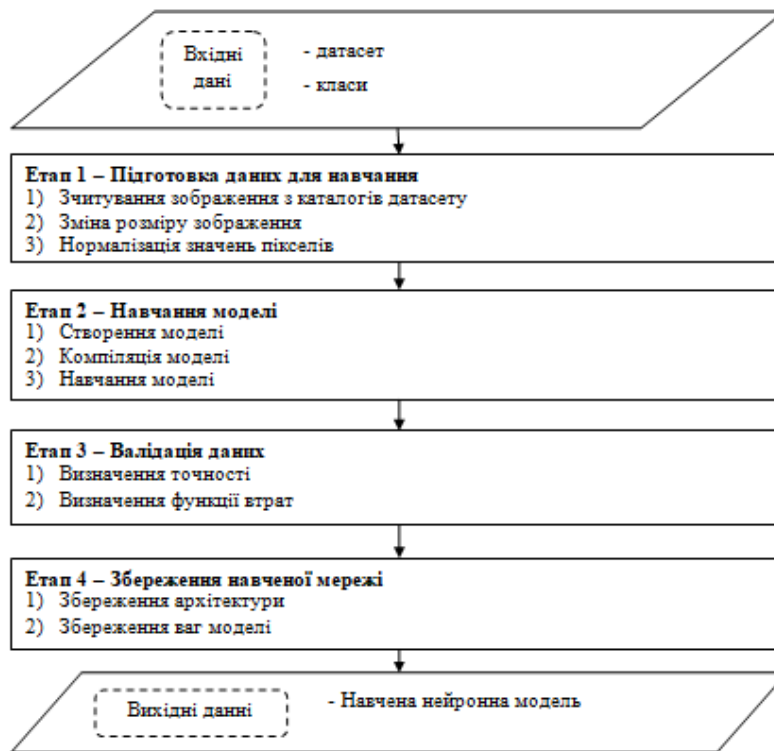

Рисунок 3 – Створена програмна реалізація

Отже, створено нейромережеву модель для визначення емоційного стану людини у режимі реального часу, що дозволяє ідентифікувати 7 емоційних станів із оцінкою Accuracy 0.89. Нейромережева модель імплементована у створене ПЗ.

#### Список використаних джерел

[1] Mazurets O., Uspenska K., Vit R., Tyschenko O. Intelligent System for Determining the Object Attributes Values by Neural Networks Means by Graphic Images in Databases. Current Trends in the Development of Scientific Research in Today's Conditions. Proceedings of XXV International scientific and practical conference. May 29-31, 2024. International Scientific Unity. Florence, Italy. 2024. Pp. 86-91.

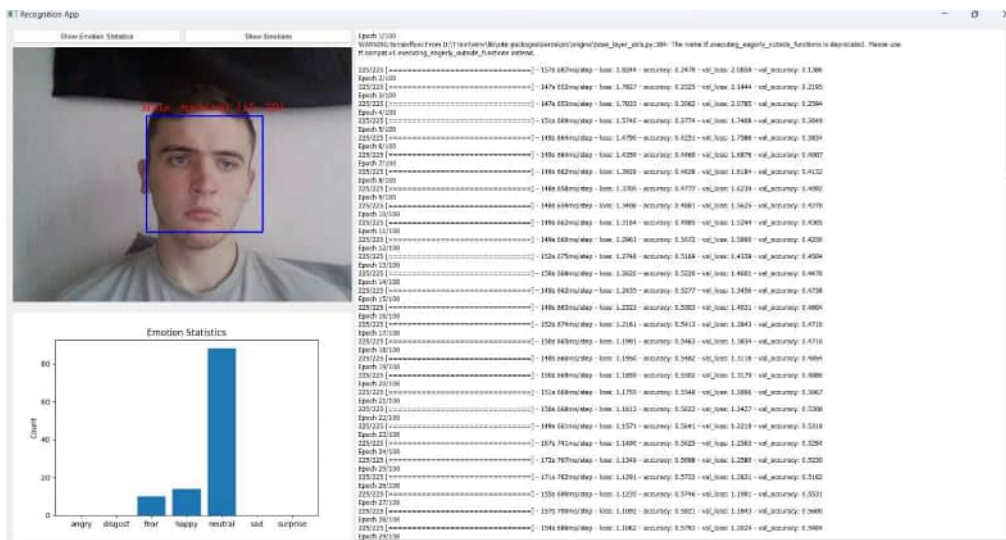
УДК 004.896

## ВИКОРИСТАННЯ ШТУЧНОГО ІНТЕЛЕКТУ В СФЕРІ КОЛАБОРАТИВНИХ РОБОТІВ

Запорізький В. В.(valentyn.zaporizkyi@nure.ua)

Харківський національний університет радіоелектроніки (Україна)

*В тезах розглянуті приклади застосування штучного інтелекту для покращення роботи колаборативних роботів. Особливо актуальним це є в розрізі значного прогресу в сфері штучного інтелекту. Аналіз прикладів застосування логічно розбитий на 3 основні категорії, для кожної з яких приведені поточні виклики, та приклади їх вирішення за допомогою технологій штучного інтелекту. У висновках проведена оцінка перспективу використання штучного інтелекту та визначені найперспективніші напрямки для подальших досліджень.*

### Вступ

Колаборативні роботи (коботи) є різновидом промислових роботів, які призначені для роботи з людьми в спільному робочому просторі. Вони пропонують більш інтерактивну і гнучку взаємодію з машинами ніж класичні роботи.

Впровадження технологій штучного інтелекту, машинного навчання та глибокого навчання потенційно можуть вивести технологію коботів на якісно новий рівень, дозволяючи їм навчатися в режимі реального часу та адаптуватися до мінливих умов без додаткового переналаштування. Окрім того, глибоке навчання може використовуватися для аналізу сенсорних даних та оптимізації дій коботів, що може дозволити знизити вимоги до якості налаштування. Це потенційно дасть можливість знизити витрати та підвищити ефективність робочих процесів, а також покращити взаємодію людини і робота.

### Актуальність теми.

В останні кілька років спостерігається значний прогрес у технологіях штучного інтелекту та підвищення попиту на їх інтеграцію. Підвищення попиту в свою чергу спричинило зниження цін на апаратне забезпечення, що дозволяє зробити інтеграцію технології економічно доступнішою. Окрім того поступово знижується складність програмної реалізації технології штучного інтелекту. Ці два аспекти призводять до значного розширення сфер застосування технології штучного інтелекту, та постійного пошуку нових.

Оскільки колаборативні роботи стали важливим елементом автоматизації у багатьох галузях та враховуючи особливості їх застосування, то корисним є вивчення поточних напрацювань з використання штучного інтелекту у сфері колаборативних роботів. Це дозволить оцінити перспективу використання штучного інтелекту та виявити найперспективніші напрямки для подальших досліджень.

### Інтеграція коботів з технологіями ШІ.

Огляд дослідження проводиться по трьом основним категоріям:

- Застосування ШІ для підвищення безпеки;
- Застосування ШІ для оптимізації виконання операцій;
- Застосування ШІ у процесі взаємодії з коботами.

### Застосування ШІ для підвищення безпеки.

Базовою вимогою для всіх систем, які призначені для взаємодії з оператором є їх безпека. На жаль «класичні» методи, які використовуються в колаборативних роботах, можуть значною мірою впливати на продуктивність роботи. Окрім того все ще складною задачею залишається класифікація бажаних і не бажаних взаємодій маніпулятора і оператора. Використання штучного інтелекту може зробити механізми безпеки більш гнучким та точними.



Рисунок 2 – Макет системи запропонований у роботі «EEG based arm movement intention recognition towards enhanced safety in symbiotic Human-Robot Collaboration»

У дослідженні Buerkle et al. (2021) [1], було розроблено систему, що використовує сигнали EEG для виявлення намірів рухів людини під час роботи з роботом UR10. Використання нейронної мережі LSTM-RNN дозволило швидко і точно передбачати рухи, знижуючи ризик аварійних ситуацій (рисунок 1). Ще одне дослідження, проведене Нео et al. (2019) [2], пропонує систему на основі глибокого навчання для виявлення зіткнень у реальному часі. За допомогою 1D CNN (одновимірної згорткової нейронної мережі) робот Indy-7 зміг аналізувати сигнали, що надходять із сенсорів у його суглобах, та виявляти можливі аварійні ситуації. Така мережа обробляє послідовні дані (наприклад, сигнал від датчиків), аналізуючи їх за допомогою фільтрів для виявлення характерних особливостей і забезпечення більшої точності та швидкості реакції у випадку аварії, що значно підвищує безпеку при взаємодії з людиною.

### **Застосування ШІ для оптимізації виконання операцій.**

Однією з головних особливостей колаборативних роботів є простота їх налаштування. Але таке спрощення призводить до неоптимального виконання операцій. Окрім того можливі помилки при налаштуванні чи зміна умов виконання операцій. Штучний інтелект дає інструмент для нівелювання подібних проблем.

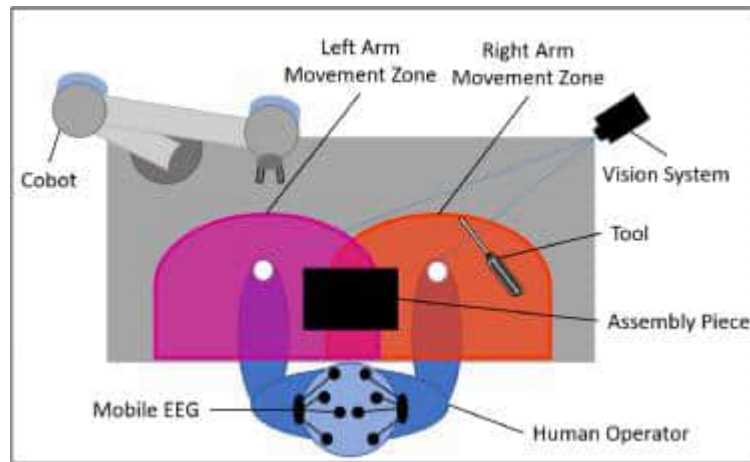
Наприклад, у дослідженні Zhang et al. (2022) [3], було запропоновано систему навчання з підкріпленням для оптимізації завдань у колаборативному середовищі під час складання генераторів за допомогою робота UR5. Алгоритми ШІ автоматично коригували дії робота залежно від змін у середовищі, що дозволило зменшити помилки та підвищити продуктивність. Інше дослідження, Akkaladevi et al. (2019) [4], розробило інтуїтивно зрозумілу систему для колаборативного складання із застосуванням роботів UR10, які за допомогою 3D-сенсорів змогли активно адаптувати свої дії на основі зворотного зв'язку від оператора (рисунок 2).

### **Застосування ШІ у процесі взаємодії з роботами.**

Колаборативні роботи були створені для взаємодії з оператором. Тому зручність та природність взаємодії є надзвичайно важливою для правильності виконання роботи. Це є надзвичайно складною задачею для якої технологія штучного інтелекту може підійти якнайкраще.

Так Silva et al (2022) [5] представили систему, яка дозволяє оператору керувати роботом через відеопотоки, отримані з кількох камер, використовуючи технології гомографії та глибокого навчання. Це рішення дало змогу роботу Baxter автоматично зіставляти пікселі з зображення з глобальними координатами і коригувати свої дії в режимі реального часу. Оператор міг легко втручатися в роботу робота, здійснюючи керування через відео інтерфейс. Такі системи значно спрощують управління, дозволяють уникати складного програмування та забезпечують більш інтерактивну і природну взаємодію між роботом і людиною. Інший підхід продемонстрований у



дослідженні Qureshietal. (2018) [6], де робот Aldebaran's Pepper навчався соціальним навичкам, таким як рукостискання і встановлення зорового контакту, використовуючи методи підкріплення. Ця система надавала роботу здатність навчатися у процесі спілкування з людьми, роблячи взаємодію більш природною та «людяною».



Рисунок 2 – Архітектура системи запропонована у роботі Akkaladevi, S.C.; Plasch, M.; Pichler, A.; Ikeda, M.

### Висновки.

Впровадження штучного інтелекту в сфері колаборативних роботів має значні перспективи. Завдяки гнучкості та універсальності ШІ потенційна сфера його використання покриває велику кількість задач, які виникають перед колаборативними роботами – від забезпечення безпеки, до підвищення адаптивності та зручності коботів. Особливо варто виділити значний вплив штучного інтелекту на покращення механізмів взаємодії між оператором та коботом. Однак залишаються виклики, пов'язані з інтеграцією ШІ, зокрема необхідність покращення механізмів донавчання та пошук оптимального балансу між складністю системи та результатами її роботи. Подальші дослідження в цій галузі можуть сприяти вдосконаленню технологій ШІ для коботів, що дозволить ще більше розширити їх функціональні можливості та забезпечити їх успішну адаптацію до різних виробничих сценаріїв.

### Список використаної літератури.

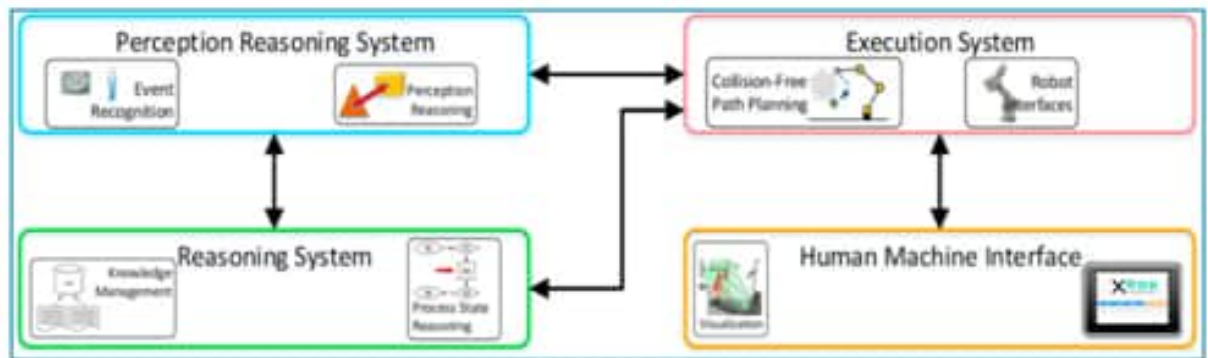
1. Buerkle, A.; Eaton, W.; Lohse, N.; Bamber, T.; Ferreira, P. EEG based arm movement intention recognition towards enhanced safety in symbiotic Human-Robot Collaboration. *Robot. Comput. Integr. Manuf.* 2021, 70, 102137.
2. Heo, Y.J.; Kim, D.; Lee, W.; Kim, H.; Park, J.; Chung, W.K. Collision detection for industrial collaborative robots: A deep learning approach. *IEEE Robot. Autom. Lett.* 2019, 4, 740–746.
3. Zhang, R.; Lv, Q.; Li, J.; Bao, J.; Liu, T.; Liu, S. A reinforcement learning method for human-robot collaboration in assembly tasks. *Robot. Comput. Integr. Manuf.* 2021, 73, 102227.
4. Akkaladevi, S.C.; Plasch, M.; Pichler, A.; Ikeda, M. Towards reinforcement based learning of an assembly process for human robot collaboration. *Procedia Manuf.* 2019, 38, 1491–1498.
5. Silva, G.; Rekik, K.; Kanso, A.; Schnitman, L. Multi-perspective human robot interaction through an augmented video interface supported by deep learning. In Proceedings of the 2022 31st IEEE International Conference on Robot and Human Interactive Communication (RO-MAN), Napoli, Italy, 29 August–2 September 2022; pp. 1168–1173.
6. Qureshi, H.; Nakamura, Y.; Yoshikawa, Y.; Ishiguro, H. Intrinsically motivated reinforcement learning for human–robot interaction in the real-world. *Neural Netw.* 2018, 107, 23–33.

**ГРАНИЧНЕ ТЕСТУВАННЯ НЕЙРОННИХ МЕРЕЖ**

Карпенко В.В. (Viacheslav.Karpenko@khpі.edu.ua)  
Національний технічний університет  
«Харківський політехнічний інститут» (Україна)

*У роботі розглядається проблема тестування систем штучного інтелекту, побудованих на основі штучних нейронних мереж. Пропонується підхід до тестування, заснований на окремому тестуванні граничних значень для різних шарів мережі.*

Останнім часом надзвичайно швидко поширюється застосування штучного інтелекту у різних сферах діяльності як звичайних користувачів, так і прикладних фахівців у різних галузях. Багато систем штучного інтелекту засновані на штучних нейронних мережах. Відповідно постає питання тестування таких систем, воно є особливо актуальним для систем, що забезпечують якісь критично важливі для користувача процеси (наприклад технологічні, медичні, фінансові). Для таких випадків необхідно бути впевненим що система штучного інтелекту не може видати результати, що будуть недопустимими для користувача. Застосування класичних тестових технік до нейронних мереж не може забезпечити такого ж рівня якості тестування, як для звичайних застосунків. Бо, наприклад, є очевидним що застосування тестування білої скриньки до нейронної мережі може перевірити конфігурацію мережі, але мало допоможе з точки зору аналізу можливих результатів роботи такої системи. Аналогічно тестування класів еквівалентності для нейронної мережі буде менш надійним, ніж для звичайної системи. Таким чином є актуальною проблемою застосування тестових технік для тестування нейронних мереж.

Для вирішення деяких з цих проблем пропонується підхід, заснований на класичній тестовій техніці – аналізу граничних значень. Сучасні підходи до тестування нейронних мереж зазвичай направлені на перевірки для кожного нейрону у мережі і передбачають окремі перевірки для досягнення значення активації, перевищення цього значення та перевірки мінімального значення функції активації [1, 2]. Ці підходи можна покращити, якщо додати одночасні перевірки граничних значень для усіх нейронів найважливіших шарів мережі. Наприклад на вихідний шар мережі необхідно одночасно подавати максимально можливі значення від усіх нейронів попереднього шару. Аналогічно виконується перевірка з мінімально можливими значеннями. І, в залежності від конфігурації вихідного шару, виконуються перевірки для різних комбінацій мінімальних та максимальних значень функції активації попереднього шару. Зрозуміло, що якщо виконати перевірки надходження комбінацій граничних значень від передостаннього шару на вихідний, то вже є менш важливим перевірки нейронів внутрішніх шарів мережі. Аналогічний підхід доцільно застосовувати і для нейронів вхідного шару, подача різних комбінацій мінімальних та максимальних значень на вхід мережі надасть можливість швидше виявити можливі проблеми у роботі мережі.

Запропонований підхід може як покращити якість тестування нейронної мережі, так і пришвидшити виявлення можливих помилок у роботі системи. Також його перевагою є достатньо нескладна реалізація, при чому в залежності від особливостей системи або етапу навчання мережі тестувальник може його застосовувати або до всіх шарів мережі, або тільки для вихідного і вхідного.

**Список використаної літератури**

- [1] K. Pei, Y. Cao, J. Yanget. DeepXplore: Automated Whitebox Testing of Deep Learning Systems, Proceedings of ACM Symposium on Operating Systems Principles (SOSP '17), Jan 2017.
- [2] Y. Sun, X. Huang, D. Kroening. Testing Deep Neural Networks. 10.48550/arXiv.1803.04792. (2018).

## ВИКОРИСТАННЯ ШТУЧНОГО ІНТЕЛЕКТУ ДЛЯ ВИЯВЛЕННЯ ТА ЗАПОБІГАННЯ КІБЕРЗАГРОЗ У КОМП'ЮТЕРНИХ МЕРЕЖАХ

Каштан Н. Б. (nata.khel809@gmail.com),  
Національний університет водного господарства  
та природокористування (Україна)

*У роботі розглядається використання систем штучного інтелекту (ШІ) для виявлення та запобігання кіберзагрозам у комп'ютерних мережах. Описано потенціал нейронних мереж у сфері кібербезпеки, зокрема їх здатність до автоматизації процесів моніторингу, виявлення аномалій та класифікації загроз. Розглядаються переваги та виклики впровадження ШІ, а також необхідність його застосування разом з людським контролем для досягнення максимальної ефективності захисту даних. Відзначено, що розвиток технологій одночасно підвищує рівень загроз, зокрема через атаки на самі системи ШІ, виявлення їх вразливостей та потребу в значних обчислювальних ресурсах.*

**Вступ.** Останнім часом технології штучного інтелекту (ШІ) та машинного навчання (МН) відіграють важливу роль у розвитку кібербезпеки. Ці технології сприяють розробці більш ефективних та гнучких систем захисту інформації, які можуть прогнозувати та попереджати загрози в реальному часі. Проте, попри значні успіхи в цій сфері, впровадження ШІ та МН у кібербезпеку супроводжується низкою проблем, зокрема – складність моделей, потреба у великих обсягах даних для навчання та можливі вразливості самих систем.

Традиційні методи захисту, такі як антивірусні програми та фаєрволи, часто виявляються недостатніми для протидії складним атакам. Ці методи здебільшого базуються на сигнатурному аналізі, який ефективний лише для вже відомих загроз. Вони не завжди здатні виявити нові, складні або багатоступінчасті атаки, що використовують незвичайні техніки та інструменти, які не мають раніше зареєстрованих патернів. Сучасні кіберзлочинці активно використовують методи соціальної інженерії, нульові вразливості та інші техніки, що можуть обходити традиційні системи захисту.

**Основні технології застосування штучного інтелекту.** Використання штучного інтелекту в кібербезпеці дає змогу краще адаптуватися до кіберзагроз, завдяки можливості швидкого аналізу та виявлення аномалій, навіть якщо вони не співпадають з уже відомими шаблонами [1].

Завдяки застосуванню методів машинного навчання, системи штучного інтелекту здатні швидко обробляти величезні обсяги даних [2], що надходять із різних джерел, таких як месенджери, соціальні мережі, електронні публікації, телеграм-канали та форуми в даркнеті. Це дозволяє виявляти загрозові тенденції та вразливості. Завдяки аналізу в реальному часі ці системи забезпечують можливість залишатися на крок попереду, розробляючи та коригуючи стратегії кібербезпеки для прогнозування потенційних ситуацій і ризиків.

Крім того, для виявлення та запобігання кіберзагрозам широко використовують штучний інтелект, щоб підвищити ефективність реагування на кіберінциденти. Після кібератак важливо стримувати їх наслідки, не допускати розширення збитків і забезпечувати нормальне функціонування комп'ютерних систем та обладнання [3].

Завдяки технологіям штучного інтелекту можна детально проаналізувати характер і особливості кібератаки, визначити рівень вразливості системи та сформуванати оптимальний набір заходів для оперативного реагування, спрямованих на локалізацію та усунення проблеми.

Це відкриває можливості, які допомагають суттєво знизити негативний вплив кібератак та їх наслідків на стабільну роботу інформаційно-комунікаційних систем, а також на діяльність і репутацію державних установ та організацій приватного сектора.

Однією з основних переваг використання штучного інтелекту є його здатність швидко і ефективно обробляти та аналізувати великі обсяги даних. ШІ може проаналізувати такі масиви інформації, які людина не здатна опрацювати за короткий час [2]. Це дає можливість заздалегідь виявляти приховану інформацію, яка може становити потенційну загрозу і приймати швидкі рішення для їх запобігання. Це дозволяє ідентифікувати та реагувати на нові типи кібератак, про які раніше не було відомо.

Крім того, ШІ сприяє автоматизації процесів виявлення та реагування на кібератаки. Він може цілодобово моніторити мережу і виявляти аномальні дії, що можуть свідчити про атаку [4]. Також ШІ здатний автоматично реагувати на загрози, блокуючи хакерів і запобігаючи витоку конфіденційних даних. Ще одна перевага ШІ в кібербезпеці – це здатність до машинного навчання, що дозволяє йому вдосконалювати свої алгоритми на основі досвіду попередніх атак, підвищуючи точність виявлення ризиків у майбутньому. Хоч ШІ і є потужним інструментом у боротьбі з кіберзагрозами, він, на наш погляд, не може повністю замінити людську роль у цьому процесі [5].

ШІ здатний автоматизувати процеси виявлення і реагування на кіберзагрози, проте ми вважаємо, що остаточне рішення щодо безпеки та гарантій її дотримання все одно має приймати людина. Тобто, хоча ШІ значно підсилює процеси кібербезпеки, він не може повністю замінити людський фактор. ШІ дозволяє розширювати масштаби і швидкість захисту, створюючи надійний бар'єр від кіберзагроз і атак, але не є повною альтернативою людині.

Штучний інтелект використовується для створення систем запобігання вторгненням, які можуть автоматично блокувати підозрілий трафік, щоб уникнути атак. Ці системи аналізують поведінку користувачів і мережевих пристроїв, що дозволяє швидко виявляти підозрілу активність і запобігати потенційним загрозам.

**Основні аспекти ефективності систем ШІ.** Для того щоб штучний інтелект ефективно виконував свої функції у кібербезпеці, важливо враховувати кілька ключових аспектів. По-перше, слід подбати про надійний захист даних і алгоритмів ШІ від кібератак та зловмисного впливу. Зловмисники можуть спробувати впровадити шкідливі алгоритми у систему ШІ, щоб порушити її роботу або обійти механізми захисту. Тому важливо посилити безпеку ШІ-систем та регулярно проводити перевірки на наявність вразливостей. По-друге, необхідно забезпечити навчання ШІ на прикладах різноманітних кібератак і загроз, а також використовувати актуальні дані. ШІ не зможе ефективно розпізнавати нові загрози, якщо він не навчений розпізнавати їх ознаки. Постійне оновлення даних та регулярне навчання ШІ є критичними для виявлення нових загроз. По-третє, слід враховувати етичні та правові аспекти використання ШІ у кібербезпеці, наприклад, ухвалення рішень на основі ШІ може порушувати права людини на конфіденційність. Тому необхідно розробити етичні та правові стандарти, які регулюватимуть застосування ШІ в сфері кібербезпеки.

Важливо розуміти, що використання штучного інтелекту в кібербезпеці не може повністю замінити людський фактор. ШІ може автоматизувати процеси виявлення та реагування на загрози, але остаточне рішення щодо безпеки все одно повинна приймати людина. Тому штучний інтелект варто використовувати як допоміжний інструмент, а не як повну заміну фахівця. Розв'язання проблем кібербезпеки за допомогою ШІ потребує співпраці між технологіями та людським досвідом.

Останнім часом почастишали випадки зломів і шахрайських схем, пов'язаних з використанням ШІ. Наприклад, злочинці можуть використовувати технології для імітації голосу людини або підробки особистості за допомогою відео, що отримало назву "DeepFake". Існують нейромережі, такі як DeepFaceLab, Faceswap, які, хоча й розглядаються багатьма як розвага, можуть бути небезпечними в руках хакерів [6]. Компанії розробляють методи протидії таким атакам, але відстежити зловмисників досить складно. Для боротьби з "DeepFake" використовують технології блокчейну, яка дозволяє створювати цифрові підписи для відео, підтверджуючи їх справжність. Однак блокчейн не забезпечує повного захисту, оскільки існують певні методи атак на нього, такі як атака Сівілі, атака 51% і атаки на маршрутизацію.

**Впровадження засобів штучного інтелекту для вирішення завдань забезпечення кібербезпеки.** На основі проведеного аналізу було розроблено алгоритм запровадження засобів штучного інтелекту для вирішення завдань забезпечення кібербезпеки. Практична реалізація такого підходу забезпечить ефективне використання штучного інтелекту у сфері захисту інформації (рис. 1).

Отже, робота починається з вивчення предметної галузі та аналізу основного завдання. Визначаються засоби, що дозволяють отримати розв'язок задачі. Дані збираються, обробляються, систематизуються та структуруються. Потім створюється метод, що ґрунтується на штучному інтелекті. ІТ-фахівці навчають систему штучного інтелекту для виконання функцій захисту інформації.



Рис. 1. Алгоритм впровадження засобів штучного інтелекту для вирішення завдань забезпечення кібербезпеки

**Висновки.** Нейронні мережі мають значний потенціал для забезпечення кібербезпеки. Щороку вони стають більш ефективними у виявленні аномалій, розпізнаванні та класифікації рівнів загроз, а також в аналізі поведінки користувачів та впровадженні захисних заходів.

Однак варто також зважати на те, що рівень загроз і хакерських атак постійно зростає, і з розвитком технологій захист даних стає дедалі складнішим. Крім того, чим доступнішим стає ШІ для широкого кола користувачів, тим частіше він використовується для атак на інші ШІ-системи, виявляючи їх слабкі сторони, наприклад, необхідність у потужних комп'ютерних станціях і великих обчислювальних ресурсах.

#### Список використаної літератури

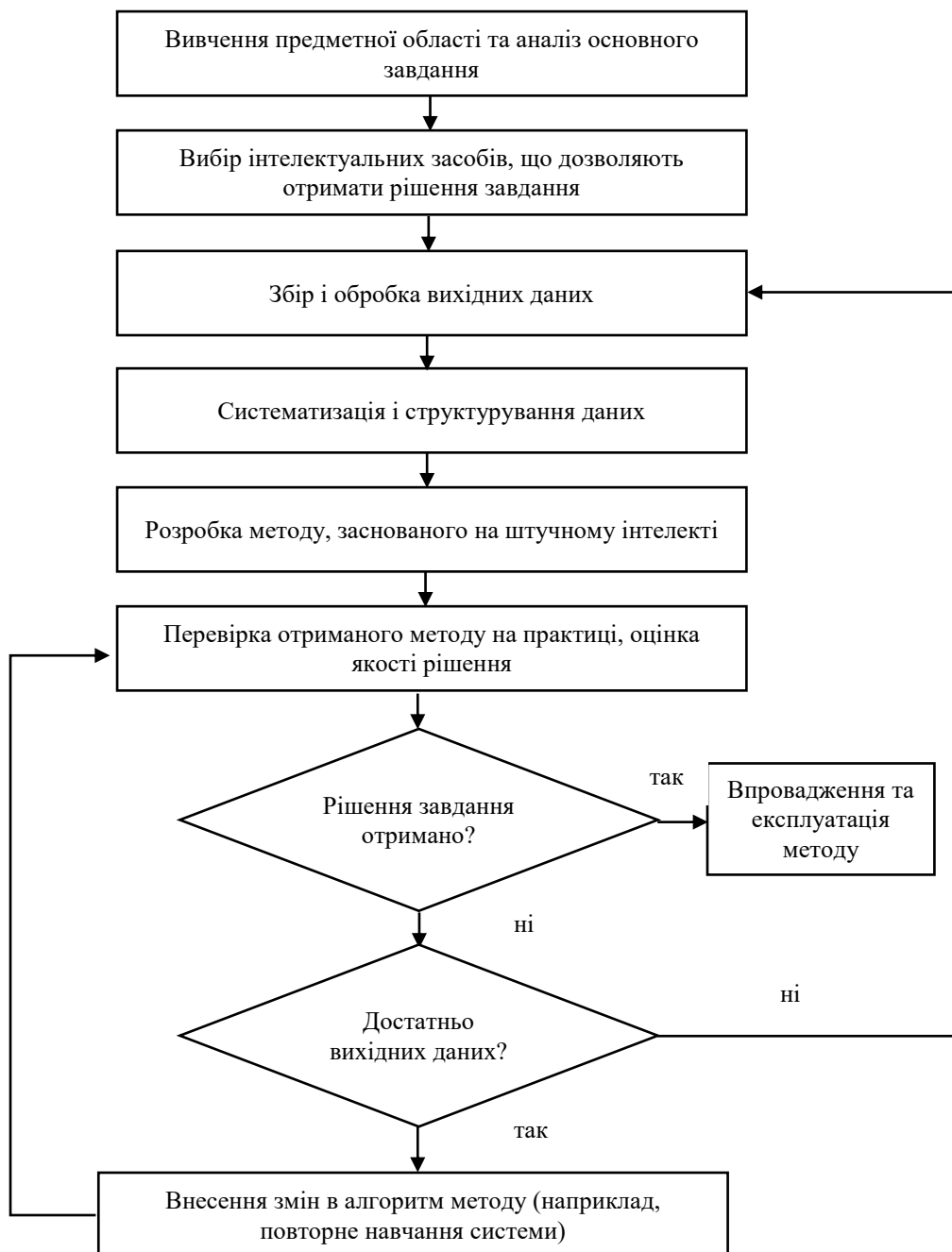
- [1]. А. Боренков, "4 питання щодо кібербезпеки при впровадженні ШІ," 8 серпня 2023 р., *BDO-Україна*, URL: <https://www.bdo.ua/uk-ua/insights-2/information-materials/2023/4-cybersecurity-considerations-for-ai-deployment> (дата звернення: 11.10.2024).
- [2] С. С. Каштан, "Сучасні методи обробки великих даних в великомасштабних системах,"



*Збірник матеріалів VII Міжнародної науково-практичної конференції "Глобальні та регіональні проблеми інформатизації в суспільстві і природокористуванні" (15-16 травня 2019р., м.Київ), Київ: РВВ НУБіП України, 2019, С. 122-124.*

[3]. К. В. Герасименко, "Штучний інтелект та кібербезпека," 31 серпня 2023 р., *Education.ua*, URL: <https://www.education.ua/blog/48113/> (дата звернення: 11.10.2024).

[4]. С. В. Шаров, "Сучасний стан розвитку штучного інтелекту та напрямки його використання," *Українські студії в європейському контексті*, № 6, 2023, С. 136–144, DOI: <https://doi.org/10.31110/2710-3730/2023-6>.

[5]. М. О. Солдатова, А. Є. Вітюк, А. С. Мартинюк, В. Д. Чернобородюк, "Перспективи використання штучного інтелекту в кібербезпеці," *The 9<sup>th</sup> International scientific and practical conference «Innovations and prospects of world science» (April 28–30, 2022)*, Vancouver, Canada: Perfect Publishing, 2022, P. 256–259. URL: <https://sci-conf.com.ua/wp-content/uploads/2022/04/INNOVATIONS-AND-PROSPECTS-OF-WORLD-SCIENCE-28-30.04.22.pdf> (дата звернення: 11.10.2024).

[6]. "Добірка платних і безкоштовних дипфейк нейромерж," 23.11.2023 р., *Я тестую*, URL: <https://itest.com.ua/instrumenty/dobirka-platnyh-i-bezkoshtovnyh-dyupfeyk-neyromerezh/> (дата звернення: 11.10.2024).

УДК 004.8

## **АНАЛІЗ ПРОБЛЕМ ВИЯВЛЕННЯ МАЛИХ ОБ'ЄКТІВ ТА ШЛЯХІВ ЇХ ВИРІШЕННЯ**

Киричук Д.О.([dimakurytschuk@gmail.com](mailto:dimakurytschuk@gmail.com)), Пшеничний О.Ю.

Національний університет «Львівська політехніка»

*У даній роботі було проведено аналіз проблем, пов'язаних з особливостями виявлення малих об'єктів на зображеннях з використанням нейронних мереж. Здійснено огляд існуючих досліджень, присвячених методам і підходам для розв'язання проблем виявлення малих об'єктів.*

Виявлення малих об'єктів відноситься до завдань комп'ютерного зору, метою яких є ідентифікація та визначення місцезнаходження об'єктів, які займають відносно невелику частину кадру зображення чи відео. Ці невеликі об'єкти часто складно виявити, оскільки вони мають обмежену візуальну інформацію, можуть легко зливатися з фоном і можуть демонструвати менший контраст або менш чіткі ознаки, ніж типові об'єкти.

Виявлення малих об'єктів є актуальною проблемою, особливо в задачах ідентифікації об'єктів при відеоспостереженні за дорожнім рухом, а також виявлення будь яких цільових об'єктів з безпілотних літальних апаратів. Для прикладу, авто чи пішохід може знаходитися як близько до камери, так і бути достатньо далеко від неї; дрон може висіти в кількох метрах над об'єктом, так і десятки метрів над ним. Це лише частина прикладів, сфера застосування виявлення малих об'єктів є значно ширшою.

Класичні алгоритми виявлення об'єктів, для прикладу YOLO, добре справляються з виявленням об'єктів, які займають доволі значну частину зображення, однак мають труднощі, коли об'єкт достатньо малих розмірів. Ці труднощі виникають насамперед через те, що малі об'єкти займають менше пікселів на зображенні, що ускладнює вилучення корисних ознак для алгоритмів виявлення. Основні проблеми виявлення малих об'єктів включають:

– обмежена інформація: дрібні об'єкти часто займають лише кілька пікселів, що означає, що ознаки, необхідні для того, щоб відрізнити ці об'єкти від фону чи подібних об'єктів, мінімальні. Це ускладнює згортковим нейронним мережам (CNN) можливість виділення відповідних ознак;

– втрата деталей у картах ознак: у багатьох архітектурах виявлення об'єктів (для прикладу, R-CNN, YOLO та SSD) розміри карт ознак поступово зменшуються з шарами, щоб зменшити об'єм обчислень. Хоча це добре працює для великих об'єктів, це призводить до значної втрати інформації для малих об'єктів [1], оскільки їхні характеристики часто розмиті або навіть зникають на глибших рівнях мережі;

– дисбаланс класів: зазвичай у наборах даних, на яких навчають нейронну мережу, малі об'єкти з'являються рідше, порівняно з об'єктами “звичайного” розміру. Цей дисбаланс може призвести до упередження в моделях виявлення – мережа зосереджується на виявленні більших об'єктів, що зустрічаються частіше, й має проблеми з виявленням менших;

– перекриття та безлад: дрібні об'єкти часто важче виявити, коли вони закриті іншими об'єктами, або знаходяться в захаращеному середовищі. Через те, що вони малі, навіть невелика оклюзія може приховати значні частини їхньої структури, ускладнюючи виявлення.

– контекстна залежність: малі об'єкти часто не мають достатньої контекстної інформації на зображенні. Наприклад, маленький автомобіль або людина на великому зображенні можуть виглядати як нечіткі плями без явних контекстних підказок, що ускладнює їх точне розпізнавання моделлю.

– дисперсія масштабу: алгоритми виявлення об'єктів повинні обробляти об'єкти різного масштабу. Для виявлення невеликих об'єктів модель повинна захоплювати як дрібні деталі об'єктів, так і масштабний контекст сцени. Крім того, будуть відрізнятися підходи побудови мережі залежно від задачі: потрібно виявляти виключно малі об'єкти чи розміри одних й тих же об'єктів можуть відрізнятися. Проблема необхідності виявлення об'єктів різних масштабів може ускладнити проектування та навчання моделі.

Після аналізу згаданих вище проблем, було проведено огляд існуючих досліджень, спрямованих на розв'язання різних труднощів, пов'язаних із виявленням малих об'єктів. Одним з запропонованих підходів є доповнення (аугментація) набору даних для навчання нейронної мережі саме малими об'єктами з різними їх трансформаціями, що продемонструвало значне покращення результатів виявлення таких об'єктів [2]. Ще одним підходом, який доцільно використовувати при дисбалансі класів в наборі даних є Focal Loss – це функція втрат, призначена для вирішення проблеми незбалансованих класів у задачах класифікації [3]. Зокрема, для покращення продуктивності моделей, які працюють з даними, де кількість зразків одного класу значно перевищує інші.

Дієвим підходом для виявлення малих об'єктів виявилось створення відповідної архітектури мережі, яка враховує проблеми втрат інформації про об'єкт з просуванням по шарах мережі. Автори [4] запропонували власну модифікацію архітектури виявлення малих об'єктів, яка дозволяє мережі зберігати більше дрібних деталей об'єкта й краще захоплювати ознаки таких об'єктів. У [5] запропоновано ще один метод виявлення об'єктів з низькою роздільною здатністю. Авторами запропоновано метод під назвою YOLOFs для підвищення точності виявлення невеликих об'єктів у разі зміни масштабу екземплярів об'єктів. Запропоновані три ключові модулі (модуль об'єднання функцій, модуль візуального сприйняття та модуль кодування функцій), що розширюють поле сприйняття мережі та значно покращують точність виявлення малих об'єктів.

У роботі [6] проаналізовано та надано перелік можливих методів та підходів, для покращення можливостей виявлення малих об'єктів. Зокрема, запропоновано розбиття великого зображення на менші й опрацювання кожного фрагменту окремо, що забезпечило значне покращення результатів виявлення. Ще одним підходом є зміна розмірів анкерів детектора, відповідно до очікуваних розмірів об'єкта. Також, в результаті аналізу роботи [7], автор вказує, що хорошим кроком може бути створення кількох мереж для різних масштабів об'єктів, що є витратним, однак ефективним.

**Висновки.** Виявлення малих об'єктів є актуальною задачею, вирішення якої потребує додаткових кроків, порівняно з виявленням звичайних об'єктів. Основною проблемою є те, що малі об'єкти займають відносно малу область на зображенні, що ускладнює отримання корисних ознак для алгоритмів виявлення. У результаті проведеного аналізу встановлено, що основними кроками вирішення проблеми виявлення малих об'єктів є маніпуляції з даними (доповнення даних) та архітектурою мережі для покращення можливостей виявлення малих об'єктів. Проте, єдиного універсального підходу немає – кожен конкретний набір даних та задача потребують індивідуального підходу. Це підкреслює актуальність проблеми та необхідність подальших досліджень у цьому напрямі.

#### Список використаної літератури

[1] C.-L. Ji, T. Yu, P. Gao, F. Wang, and R.-Y. Yuan, “YOLO-TLA: An Efficient and Lightweight Small Object Detection Model based on YOLOv5,” *J. Real-Time Image Process.*, vol. 21, no. 4, p. 141, Aug. 2024, doi: 10.1007/s11554-024-01519-4.

- [2] M. Kisantal, Z. Wojna, J. Murawski, J. Naruniec, and K. Cho, “Augmentation for small object detection,” 2019, *arXiv*. doi: 10.48550/ARXIV.1902.07296.
- [3] T.-Y. Lin, P. Goyal, R. Girshick, K. He, and P. Dollár, “Focal Loss for Dense Object Detection,” 2017, *arXiv*. doi: 10.48550/ARXIV.1708.02002.
- [4] Y. Shi, Y. Jia, and X. Zhang, “FocusDet: an efficient object detector for small object,” *Sci. Rep.*, vol. 14, no. 1, p. 10697, May 2024, doi: 10.1038/s41598-024-61136-w.
- [5] R. Jing, W. Zhang, Y. Liu, W. Li, Y. Li, and C. Liu, “An effective method for small object detection in low-resolution images,” *Eng. Appl. Artif. Intell.*, vol. 127, p. 107206, Jan. 2024, doi: 10.1016/j.engappai.2023.107206.
- [6] Quantum, “Small objects detection problem,” Medium. Accessed: Oct. 20, 2024. [Online]. Available: <https://medium.datadriveninvestor.com/small-objects-detection-problem-c5b430996162>
- [7] P. Hu and D. Ramanan, “Finding Tiny Faces,” 2016, *arXiv*. doi: 10.48550/ARXIV.1612.04402.

УДК 004.8

## ПАЙПЛАЙН МЕТОДІВ ОБРОБКИ ЗОБРАЖЕНЬ У СИСТЕМАХ РОЗПІЗНАВАННЯ НОМЕРНИХ ЗНАКІВ

Ківа А.О., Коваленко С.М.  
(andrii.kiva@cs.khpi.edu.ua, svitlana.kovalenko@khpi.edu.ua)  
Національний технічний університет  
«Харківський політехнічний інститут» (Україна)

*В тезах розглядаються питання застосування методів обробки зображень для задач розпізнавання номерних знаків. Системи розпізнавання номерних знаків (ANPR) стають ключовими у сферах безпеки та управління транспортом, автоматизуючи процес зчитування номерів автомобілів. Технологія включає етапи попередньої обробки, виявлення, сегментації, розпізнавання та постобробки, кожен з яких використовує специфічні методи для забезпечення точності.*

Системи розпізнавання номерних знаків (ANPR) відіграють важливу роль у сучасних технологіях безпеки та управління транспортом. Вони використовуються для автоматичного зчитування номерів автомобілів, що має велике значення в різних сферах – від контролю за дорожнім рухом до виявлення правопорушень. Основними етапами в цьому процесі є попередня обробка, виявлення, сегментація, розпізнавання та постобробка даних. Кожен із цих етапів використовує специфічні методи, які забезпечують точність і ефективність системи.

**Постановка проблеми:** системи розпізнавання номерних знаків (ANPR) покладаються на якість вхідних зображень для забезпечення високої точності розпізнавання. Часто умови зйомки, такі як погане освітлення, шум, чи об'єкти, що перекривають зображення, негативно впливають на результати. Тому покращення якості зображень є критично важливим для ефективної роботи ANPR.

**Мета дослідження:** основною метою даного дослідження є розробка та впровадження методів покращення зображень, що сприяють підвищенню точності розпізнавання номерних знаків в умовах, що ускладнюють процес (наприклад, погане освітлення, візуальний шум тощо).

**Матеріали і методи:** для покращення зображень пропонується наступний пайплайн методів [1]. Рис. 1. окреслює етапи процесу виявлення та розпізнавання об'єктів номерних знаків за допомогою методів комп'ютерного зору. Процес поділено на п'ять основних кроків, кожен із яких містить певні техніки чи завдання.



Рисунок 1 – Послідовність дій та відповідні методи для задачі розпізнавання номерних знаків

Першим етапом є **попередня обробка** зображень. Цей процес включає фільтрацію, яка дозволяє видалити шум з зображення, покращуючи його якість. Один із найбільш розповсюджених методів [2] – Гаусів фільтр, який згладжує зображення і зменшує дрібні артефакти. Наступним кроком є **корекція освітлення**, що допомагає усунути проблеми, пов'язані з нерівномірним освітленням. Це забезпечує крашу видимість символів на номерному знаку, що є критично важливим для подальшого розпізнавання.

Другим етапом є **виявлення номерного знака**. На цьому етапі використовуються алгоритми комп'ютерного зору, такі як детектори країв, зокрема алгоритм Кенні [3]. Він допомагає виділити контури номерного знака, що є важливим для наступної сегментації символів. Інші методи, такі як Haar cascades і HOG (Histogram of Oriented Gradients), також відіграють важливу роль у цьому процесі, дозволяючи швидко і ефективно виявляти номерні знаки в різних умовах.

Після виявлення номерного знака наступним етапом є **сегментація**. Цей процес передбачає бінаризацію зображення, що перетворює його в чорно-біле, полегшуючи виділення символів на номерному знаку. Контурна детекція є ще одним важливим аспектом цього етапу, оскільки вона дозволяє точно сегментувати кожен символ, що є ключовим для їх подальшого розпізнавання.

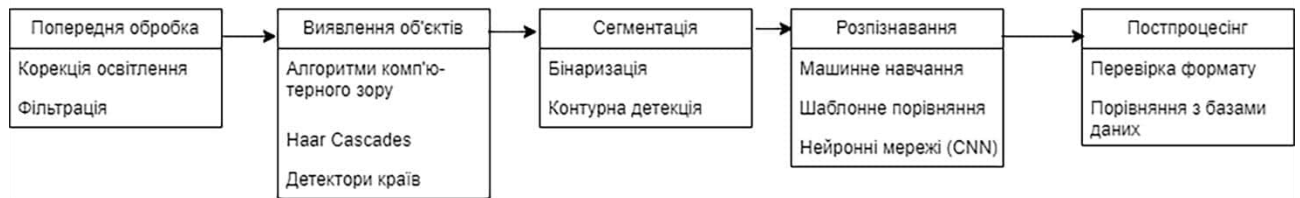
Етап **розпізнавання** є центральним у системі ANPR. На цьому етапі використовуються методи машинного навчання, зокрема згорткові нейронні мережі (CNN) [4], які навчаються на великих наборах даних номерних знаків. Це дозволяє досягти високої точності розпізнавання навіть у складних умовах. Альтернативно, метод шаблонного порівняння може бути використаний для порівняння сегментованих символів із заздалегідь визначеними шаблонами.

Останнім етапом є **постобробка** розпізнаних номерів. На цьому етапі виконується перевірка формату, що забезпечує відповідність розпізнаних номерів певним критеріям (наприклад, кількість цифр і літер). Крім того, порівняння з базами даних дозволяє виявити підроблені або викрадені автомобілі, що підвищує загальну ефективність системи.

**Висновки:** Таким чином, системи розпізнавання номерних знаків інтегрують різноманітні методи на кожному етапі, щоб забезпечити точність і надійність. Цей комплексний підхід дозволяє реалізувати ефективні рішення в сферах безпеки, контролю за дорожнім рухом і управління транспортом, відкриваючи нові можливості для використання технологій у повсякденному житті.

Результати дослідження продемонстрували покращення якості розпізнавання номерних знаків завдяки впровадженню методів обробки зображень. Це може включати підвищення точності розпізнавання в умовах низького контрасту та високого рівня шуму, а також зменшення кількості помилок розпізнавання. Запропонований пайплайн може бути впроваджений в існуючі системи, відкриваючи нові можливості для безпеки та управління транспортом.

### Список використаної літератури:

- [1] Коваленко, А. С. Розробка і застосування алгоритмів та методів комп'ютерного зору для автоматичної обробки зображень / А. С. Коваленко, В. П. Северин, Д. А. Пеліх // Інформаційні технології: наука, техніка, технологія, освіта, здоров'я. Information technologies: science, engineering, technology, education, health : тези доп. 31-ї Міжнар. наук.-практ. конф. MicroCAD-2023, 17-20 травня 2023 р. / ред. Є. І. Сокол ; уклад. Г. В. Лісачук. – Харків : НТУ "ХПІ", 2023. – С. 1037.
- [2] Kovalenko, S. An Approach to Blood Cell Classification Based on Object Segmentation and Machine Learning / S. Kovalenko, S. Kovalenko, O. Mikhnova, A. Kovalenko, D. Pelikh, V. Severin // 2023 IEEE 4th KhPI Week on Advanced Technology (KhPIWeek), Kharkiv, Ukraine, 2023, pp. 1-6, doi: 10.1109/KhPIWeek61412.2023.10312903.



[3] Kovalenko, S. M., Kutsenko, O. S., Kovalenko, S. V., Kovalenko, A. S. Approach to the automatic creation of an annotated dataset for the detection, localization and classification of blood cells in an image. Radio Electronics, Computer Science, Control, 2024, No. 1, P. 128-139. <https://doi.org/10.15588/1607-3274-2024-1-12>.

[4] Коваленко, А. С. Використання комп'ютерного зору в інтелектуальних системах / А. С.Коваленко, В. П. Северин, // XVI Міжнародна науково-практична конференція магістрантів та аспірантів «Теоретичні та практичні дослідження молодих науковців, 2022, С. 38.

УДК 004.8

## ОБЛАСТІ ВИКОРИСТАННЯ ШТУЧНОГО ІНТЕЛЕКТУ

Коваль А. М., Базиль О. О. (vespa.faber@gmail.com, o.bazyl@elearning.sumdu.edu.ua)  
Сумський державний університет (Україна)

*В тезі розглядаються галузі використання штучного інтелекту. Наведені переваги, загрози та ризики, пов'язані із застосуванням штучного інтелекту.*

*«Генеративний ШІ - це найпотужніший інструмент для творчості, який коли-небудь був створений. Він має потенціал, щоб відкрити нову еру людських інновацій».*

*Ілон Маск*

Штучний інтелект проникає в усі сфери людського життя, змінюючи і доповнюючи його, сприяє як покращенню побуту, так і несе складнощі та небезпеки. Що він собою являє і яку користь він приносить для науки, техніки, медицини?

Штучний інтелект (ШІ) – це найпоширеніший запрограмований «мозок», який може працювати та реагувати, як жива людина, має набагато більше вмінь та навичок в окремих сферах, що людині вже не під силу [1]. ШІ був створений ще багато років тому, але активно розробляти його почали приблизно в 1980-х роках. Тоді, науковці зробили сенсаційну новину про те, що вони відкрили новий етап людського існування, а саме, створили штучний мозок, який може виконувати багато функцій, притаманні звичайній людині і робити нові відкриття у різних галузях людської діяльності.

В нашому сьогоденні штучний інтелект більше всього застосовують в сферах освіти, дизайну, діловодства, копірайтингу тощо. Однак в нашій країні його можна застосовувати не тільки в мирному житті, а й при створенні дронів для кодування і програмування безпілотних літальних апаратів. Штучний інтелект можна використати для того, щоб задати нові параметри, які нададуть можливість автоматизувати зліт, захоплення цілей, посадку дрону, таким чином зменшуючи потребу в постійному втручанні людини.

Для воєнної сфери, штучний інтелект може допомогти в програмуванні самохідних ракет, мін, машин зі спеціальними приладами, а також безпілотних літаків. Як це зможе змінити функціонал, а також відіграти велику роль у покращенні якості роботи цих засобів?

По-перше, Європа посідає значне місце у світі по створенню цих приладів, допомагаючи Україні розвинути власне виробництво воєнного спорядження. Програмування цих приладів допомагає військовим у більш точних визначеннях координат і місць, куди їх потрібно застосувати. Штучний інтелект може відігравати велику роль, керуючись власним ресурсом для більш автономного й точного виконання поставленого бойового завдання.

По-друге, безпілотні літаки зазвичай вже є запрограмовані, але все ж таки мають велику потребу у керуванні за допомогою людини. Саме тому штучний інтелект стане наче «правою рукою», щоб потреба у людині зменшилась у декілька разів.

По-третє, застосування ШІ можливо не тільки у безпілотних літаючих апаратів, а й у конструюванні машин, керованих штучним інтелектом, для розмінування замінованих територій, евакуації поранених, доставці боєприпасів тощо.



Однак при цьому виникають ризики і загрози такі як залежність від алгоритму при прийнятті рішення про процесі об'єкту, недостатній захист даних від зловмисного втручання в цілому [2].

Таких чином, настала нова ера людства з використанням штучно створеного мозку, який може виконувати функції як людина, але при цьому не підпадати під деякі емоції. Оборонна промисловість має можливість отримати новий прорив за допомогою штучного інтелекту. Однак необхідно забезпечувати захист персональних даних, недопускання створення дезінформації, недопускання втрати контролю над штучним інтелектом.

### Список використаної літератури

[1] Nair M., Tagare S., Venkatesh R., Odayappan A., “Artificial intelligence in glaucoma”, *Indian Journal of Ophthalmology*, 70 (5), :p. 1868-1869, May 2022. Available: <https://pubmed.ncbi.nlm.nih.gov/35502116/> [Accessed: October 12, 2024].

[2] Белова М. В., Белов Д. М., “Виклики та загрози захисту персональних даних у роботі зі штучним інтелектом”, *Науковий вісник Ужгородського національного університету. Серія: Право*, 2023. Available: <https://doi.org/10.24144/2307-3322.2023.79.2.2> [Accessed: October 12, 2024].

УДК 004.588

## ТРАНСФОРМАЦІЯ ПРОМИСЛОВОСТІ ПІД ВПЛИВОМ ШТУЧНОГО ІНТЕЛЕКТУ ТА РОБОТИЗОВАНОЇ АВТОМАТИЗАЦІЇ ПРОЦЕСІВ

Козерема В. А. (kozeremavika@gmail.com)

Львівський національний університет імені Івана Франка (Україна)

*У представлених тезах детально аналізується вплив штучного інтелекту та автоматизації на сучасне виробництво. Розглядаються переваги цих технологій, такі як підвищення продуктивності та якості, а також виклики, пов'язані з їх впровадженням. Особлива увага приділяється ролі RPA та ШІ у трансформації бізнес-процесів та створенню інноваційних продуктів.*

Використання автоматизованих систем у виробництві не лише підвищує продуктивність, але й забезпечує точність і зменшення помилок. Історичний досвід показує, що рухи проти технологічного прогресу не здатні зупинити інновації. Сучасні автоматизовані системи, такі як RPA, дозволяють виконувати рутинні завдання ефективніше, зменшуючи навантаження на працівників і забезпечуючи можливості для їхньої творчої самореалізації.

RPA є ефективним інструментом для автоматизації завдань різної складності, від обробки даних з рахунків-фактур до збору інформації з вебсайтів. Ці системи поділяються на контрольовані, що потребують періодичної взаємодії людини, та неконтрольовані, які функціонують автономно. В обох випадках автоматизація підвищує точність, зменшує потребу у втручанні людини й прискорює виконання завдань.

Ключовим фактором для бізнесу при впровадженні RPA є рентабельність інвестицій (ROI). Хоча інвестиції у впровадження таких систем включають витрати на програмне забезпечення, обслуговування та навчання, оптимізація виробничих процесів дозволяє швидко окупити ці витрати. Це стосується процесів з великим обсягом завдань, де автоматизація стає каталізатором для збільшення продуктивності та зниження витрат.

### Ключові аспекти впливу ШІ на промисловість:

1. Персоналізація виробничих процесів. Завдяки штучному інтелекту виробничі процеси можуть адаптуватися під індивідуальні потреби клієнтів, дозволяючи створювати персоналізовані продукти без втрати ефективності.

2. Використання цифрових двійників. Штучний інтелект дозволяє створювати цифрові копії фізичних систем, що дає змогу моделювати й тестувати виробничі процеси в реальному часі без втручання в реальні виробничі середовища.

3. Кібербезпека в автоматизованих системах. Завдяки використанню ШІ можна підвищити рівень захисту автоматизованих систем від кіберзагроз, забезпечуючи автоматичне виявлення та попередження кібератак на роботизовані системи.

ШІ допомагає забезпечувати захист від кіберзагроз у промислових середовищах, автоматично виявляючи та запобігаючи кібератакам на роботизовані системи.

Впровадження ШІ, машинного навчання (ML) та глибокого навчання (DL) у промислових роботах значно покращує роботу робототехнічних систем. Ці технології використовуються для виявлення дефектів продукції в реальному часі, що дозволяє виробникам швидко реагувати на проблеми та підвищувати якість продукції. Прогнозне технічне обслуговування дозволяє передбачати можливі несправності обладнання ще до їхнього виникнення, що зменшує час простою та витрати на ремонт.

Алгоритми ШІ дозволяють роботам працювати автономно, що є особливо корисним у складальних процесах та небезпечних середовищах. Роботи можуть адаптуватися до змін умов і співпрацювати з людьми, що підвищує ефективність виробничих операцій. Оптимізація процесів і ланцюга постачання є ще однією перевагою впровадження ШІ, ML і DL. Алгоритми прогнозування дозволяють краще керувати запасами, що забезпечує скорочення витрат на матеріали та підвищення загальної ефективності.

Завдяки впровадженню цих технологій у робототехнічні системи покращується контроль якості, що дозволяє мінімізувати втручання людини в цей процес. Прогнозне обслуговування допомагає своєчасно виконувати технічне обслуговування, що підвищує безперерйність виробничих операцій.

Інтеграція ШІ дозволяє створювати роботи, які можуть працювати спільно з людьми, виконуючи рутинні чи небезпечні завдання. Це сприяє підвищенню безпеки на робочих місцях, оскільки працівники зосереджуються на більш творчих і складних завданнях. Алгоритми ШІ також використовуються для оптимізації руху автономних транспортних засобів (AGV) на виробничих підприємствах, що скорочує час транспортування і підвищує ефективність логістичних операцій.

Переваги застосування ШІ, ML та DL у передовій робототехніці включають автоматизацію рутинних процесів, підвищення точності роботи систем, здатність роботів адаптуватися до змінних умов і виконувати широкий спектр завдань. Алгоритми машинного навчання допомагають прогнозувати ламання обладнання, зменшуючи простой і скорочуючи витрати на технічне обслуговування. Завдяки аналізу великих обсягів даних ШІ дозволяє приймати більш обґрунтовані рішення, що покращує продуктивність.

Однак, попри численні переваги, ці технології також створюють виклики. Для навчання моделей ШІ та ML необхідні великі обсяги високоякісних даних, збір яких може бути дорогим і трудомістким. Крім того, такі системи вимагають високої обчислювальної потужності для обробки даних у реальному часі, що може обмежувати можливості роботів через технічні й енергетичні обмеження.

Іншою проблемою є адаптивність роботів до динамічних середовищ. Роботи повинні бути здатні працювати в змінних умовах, що вимагає розробки складних алгоритмів і надійних датчиків для збору та аналізу інформації. Також виникають питання щодо безпеки роботів у взаємодії з людьми. Оскільки роботи дедалі частіше працюють поруч із людьми, необхідно розробляти алгоритми, що дозволяють уникати аварій і своєчасно реагувати на потенційні небезпеки.

Крім технічних викликів, існують етичні та суспільні питання. Використання ШІ та робототехніки викликає занепокоєння щодо втрати робочих місць, збільшення соціальної нерівності та потенційного застосування технологій у військових цілях або для стеження.

Загалом, ШІ, ML та DL є потужними інструментами для трансформації промисловості та ринку праці. Вони дозволяють підвищувати продуктивність, ефективність і безпеку, але їхній повний потенціал можна реалізувати лише за умови вирішення технічних і етичних викликів, таких як обробка великих обсягів даних, забезпечення безпеки роботів та мінімізація негативного впливу на зайнятість.

### Список використаної літератури

- [1] “AI and robotics integration: Transforming production and automation,” Kestria, 15.05.2024. [Online]. Available: <https://kestria.com/insights/ai-and-robotics-integration-transforming-productio/> [Accessed: October 03, 2024].
- [2] A. C. Cruz, M. J. G. Carvalho, and R. P. R. Sousa, “Artificial intelligence, machine learning and deep learning in advanced robotics, a review,” ScienceDirect, vol. 3, 2023, p. 54-70. [Online]. Available: <https://www.sciencedirect.com/science/article/pii/S2667241323000113> [Accessed: October 03, 2024].
- [3] “AI in Robotics: Benefits and Tips of AI-Driven Robotics Development,” Waverley Software, 25.07.2024. [Online]. Available: <https://waverleysoftware.com/blog/ai-in-robotics/> [Accessed: October 03, 2024].
- [4] “Artificial Intelligence in Robotics,” GeeksforGeeks, 27.09.2024. [Online]. Available: <https://www.geeksforgeeks.org/artificial-intelligence-in-robotics/> [Accessed: October 04, 2024].
- [5] “Robotic Process Automation: An overview,” Deloitte, 05.02.2022. [Online]. Available: <https://www.deloitte.com/mt/en/services/consulting/perspectives/robotic-process-automation-an-overview.html> [Accessed: October 04, 2024].

УДК 004.9

### ВИКОРИСТАННЯ ТЕХНОЛОГІЙ КОМП'ЮТЕРНОГО ЗОРУ НА МІКРОКОМП'ЮТЕРАХ З NPU ПРИСКОРЮВАЧАМИ

Колупаєв Б.Б.<sup>1</sup>, Юскович-Жуковська В.І.<sup>2</sup>, Шеремета О.В.<sup>3</sup>

(<sup>1</sup>Boris.Kolupaev@gmail.com, <sup>2</sup>valivanivna1@gmail.com, <sup>3</sup>grafin1995@gmail.com)

Приватний вищий навчальний заклад «Міжнародний економіко-гуманітарний університет імені академіка Степана Дем'янчука» (Україна)

*Фундаментальним завданням комп'ютерного зору є виявлення рухомих та нерухомих об'єктів, їх ідентифікація та локалізація. Глибоке машинне навчання значно покращило виявлення об'єктів, дозволило набагато точніше та ефективніше виявляти їх на зображеннях та відео. Новітні інформаційні технології дозволяють реалізувати обробку відеопотоків та зображень на мобільних пристроях у режимі реального часу з використанням нейронних NPU-процесорів з компактною архітектурою та наднизьким енергоспоживанням.*

Для використання технологій комп'ютерного зору у смартфонах авторами було проведено дослідження сучасних моделей глибокого навчання для завдань комп'ютерного зору на пристроях з вбудованими нейронними процесорами (NPU). NPU-процесор можна використовувати як прискорювач для штучного інтелекту в мініатюрних розумних пристроях, що працюють на батарейках. Також він може функціонувати як окремий чип або вбудований в інші мікросхеми [1, 2].

Для реалізації завдань комп'ютерного зору на мобільних пристроях з вбудованими нейронними процесорами були проаналізовані наступні сучасні моделі глибокого навчання: YOLO, EfficientDet та RetinaNet. Розглянемо їх.

You Only Look Once (YOLO) - нейронна мережа, яка була застосована для виявлення об'єктів на мобільних пристроях з інтегрованими NPU, таких як Orange Pi 5. Оскільки модель YOLO прогнозує обмежувальні рамки і ймовірності класів одночасно, дослідження показали її переваги у швидкості обробки кадрів порівняно з іншими алгоритмами. Модель досягла високої продуктивності, забезпечуючи стабільну частоту кадрів за секунду, що є критичним для додатків реального часу, таких як аналіз відеопотоку на дронах для моніторингу території. В результаті експериментів з'ясовано, що YOLO добре працює на пристроях з обмеженими обчислювальними ресурсами завдяки оптимізації під NPU [3].

EfficientDet — це сучасна архітектура, яка поєднує концепції масштабування якості моделі та використання оптимізованих методів детекції об'єктів, що дозволяє досягти високої продуктивності з меншими обчислювальними ресурсами.

Нейромодель EfficientDet пройшла перевірку на платформах NVIDIA Jetson, що показала високу ефективність при виконанні завдань детекції об'єктів. Оптимізовані архітектурні рішення цієї моделі дозволяють досягти компромісу між продуктивністю та використанням обчислювальних ресурсів. Це дозволяє ефективно вирішувати завдання комп'ютерного зору, наприклад, під час розпізнавання об'єктів на транспортних засобах з інстальованими інтелектуальними камерами. На платформах Jetson Xavier та Jetson Orin EfficientDet продемонструвала високу точність в умовах обмеженого енергоспоживання [4].

RetinaNet — це одноетапна модель виявлення об'єктів, яка використовує функцію втрати фокуса для усунення дисбалансу класів під час навчання.

RetinaNet було застосовано для вирішення завдань виявлення об'єктів на роботах та інших системах з вбудованими модулями NPU. В експериментах на платформі Google Coral модель ефективно використовувала фокусну втрату для покращення точності виявлення об'єктів у складних умовах. Завдяки обробці до 4 TOPS за допомогою Edge TPU на периферійних пристроях, таких як розумні камери та системи IoT, RetinaNet продемонструвала значне зменшення затримок при аналізі зображень у реальному часі, особливо при відстеженні рухомих об'єктів.

Як видно, моделі комп'ютерного зору знаходять дедалі більше застосувань у сучасних пристроях з вбудованими нейронними процесорними модулями (NPU — Neural Processing Unit). NPU є спеціалізованими апаратними блоками, розробленими для прискорення задач, пов'язаних з нейронними мережами, що дозволяє значно підвищити ефективність обробки моделей комп'ютерного зору, таких як YOLO, RetinaNet та EfficientDet, на мобільних пристроях, дронах та роботах [5].

Завдяки NPU, обчислення, необхідні для розпізнавання об'єктів, класифікації зображень чи відстеження рухів, виконуються з меншою затримкою і при зниженому енергоспоживанні. Це особливо важливо для пристроїв, які працюють в режимі реального часу, таких як смартфони, автомобільні системи безпеки або розумні камери спостереження. Наприклад, у дронах з NPU моделі комп'ютерного зору можуть аналізувати відеопотік для ідентифікації об'єктів на землі, що дозволяє ефективніше планувати маршрути або виконувати завдання моніторингу.

Завдяки високій ефективності NPU, навіть складні моделі можуть працювати безпосередньо на пристроях, не потребуючи постійного підключення до хмарних сервісів. Це значно підвищує автономність пристроїв і забезпечує кращу конфіденційність даних.

Пристрої можуть бути як з інтегрованим NPU, так і зможливістю його окремого підключення. Одними з найпопулярніших пристроїв з інтегрованим NPU є:

Orange Pi 5 — це одноплатний комп'ютер, оснащений потужним процесором Rockchip RK3588, який має вбудовану NPU. Цей NPU здатний досягати продуктивності до 6 TOPS (трильйонів операцій на секунду), що дозволяє виконувати задачі комп'ютерного зору, машинного навчання та обробки зображень на пристроях IoT, робототехніці та інших вбудованих системах.

NVIDIA Jetson (Xavier, Nano, Orin): серія NVIDIA Jetson включає потужні платформи для вбудованих систем і робототехніки. Вони мають інтегрований NVDLA (NVIDIA Deep Learning Accelerator), що дозволяє ефективно прискорювати виконання нейронних мереж.

З окремих NPU модулів можна виділити такі моделі як Hailo-8 та Coral.

Hailo-8 — це спеціалізований процесор для прискорення завдань штучного інтелекту, який може забезпечувати продуктивність до 26 TOPS при мінімальному енергоспоживанні. Має невеликий розмір та здатен видавати велику частоту кадрів на пристроях до яких він підключений через PCI шину.

Google Coral - це серія пристроїв з вбудованою Edge TPU, призначена для прискорення виконання завдань штучного інтелекту на периферійних пристроях (edge computing). Edge TPU здатен обробляти до 4 TOPS при невеликому енергоспоживанні, що робить його ідеальним для вбудованих систем, таких як розумні камери, роботи, IoT-пристрої та системи автоматизації. Google Coral підтримує TensorFlow Lite, що дозволяє запускати попередньо навчені моделі прямо на пристрої. Завдяки Coral пристрої можуть обробляти відео та зображення, розпізнавати об'єкти та виконувати інші задачі штучного інтелекту в режимі реального часу.

Отже, нейронні процесори не лише забезпечують зниження енергоспоживання та затримок, але й дозволяють пристроям працювати автономно, без потреби у постійному підключенні до хмарних сервісів. Це особливо важливо для додатків, що потребують високої конфіденційності



даних, наприклад, розумних камер спостереження. Відсутність необхідності передавати дані на хмару також зменшує навантаження на мережу і дозволяє зберігати локальні обчислення.

Таким чином, використання сучасних технологій комп'ютерного зору на мобільних пристроях з NPU-процесорами відкриває нові можливості для розвитку інноваційних рішень у різних сферах, від споживчої електроніки до промислових застосувань. NPU забезпечують високу продуктивність при низькому енергоспоживанні, що дозволяє виконувати складні задачі комп'ютерного зору в реальному часі, такі як розпізнавання об'єктів, аналіз відеопотоків і покращення якості зображень.

Ці технології активно інтегруються в смартфони, дрони, розумні камери та інші пристрої, підвищуючи їх функціональність та автономність. Завдяки NPU, мобільні пристрої стають більш розумними, що сприяє розвитку штучного інтелекту та адаптивних систем, які можуть реагувати на змінююче середовище та потреби користувачів. Таким чином, сучасні технології комп'ютерного зору на мобільних пристроях з NPU-процесорами стають ключовими елементами у створенні нових, більш ефективних і інтелектуальних рішень.

### СПИСОК ВИКОРИСТАНОЇ ЛІТЕРАТУРИ

1. Akida pico. BrainChip. Available: <https://brainchip.com/akida-pico-announcement/> [Accessed: October 15, 2024].
2. Аарафат Іслам. 10 найкращих моделей виявлення об'єктів у 2024 році. 30.09.2023. [Online]. Available: <https://medium.com/tech-spectrum/top-10-object-detection-models-in-2024-7dc3f830e9dd> [Accessed: October 15, 2024].
3. Rohit Kundu, YOLO: Algorithm for Object Detection Explained [+Examples], 17.01. 2023. [Online]. Available: <https://www.v7labs.com/blog/yolo-object-detection> [Accessed: October 15, 2024].
4. Mingxing Tan, Ruoming Pang, Quoc V. Le. EfficientDet: Scalable and Efficient Object Detection. Computer Science > Computer Vision and Pattern Recognition. Cornell University. [Submitted on 20 Nov 2019 (v1), last revised 27 Jul 2020 (this version, v7)] [Online]. Available: <https://arxiv.org/abs/1911.09070> [Accessed: October 15, 2024].
5. Віпас.АІ. RetinaNet: високоефективна модель виявлення об'єктів. 08.08.2024. [Online]. Available: <https://medium.com/@vipas.ai/retinanet-a-high-performance-object-detection-model-46ecc40459af> [Accessed: October 15, 2024].

УДК 004.942

### ПІДСИСТЕМА ДИСТАНЦІЙНОГО КЕРУВАННЯ РОЗУМНИМ РОБОТОМ-МАНІПУЛЯТОРОМ

Кондратьєв С.Б., Костенко В.Л., Ядрова М.В. (kv1777@ukr.net)  
Національний університет «Одеська політехніка» (Україна)

*В роботі наведено підсистему для дистанційного керування розумним роботом-маніпулятором із технічним зором. Система включає програмне забезпечення, веб-застосунок, та апаратну частину на основі мікропроцесора stereoPI. Запропонована система розширює експлуатаційні можливості робота та ступень його автоматизації, забезпечує можливість модерування, колективного адміністрування, зворотнього зв'язку з користувачами під час експлуатації робота.*

Для вирішення виробничих завдань широко використовуються роботи-маніпулятори (РМ), які імітують роботу руки людини і застосовуються для сортування з використанням функцій захоплення та перекладання предметів. Однією із найпопулярніших проблем в сфері технологій є проблема дистанційного керування РМ. Такий тип керування може бути застосований для розв'язання завдань дистанційного маніпулювання предметами в різних сферах, таких як промисловість, виробництво, науково-дослідна робота, розваги та інші. При цьому іноді виникають проблеми, особливо, коли РМ працюють в автоматичному режимі із заздалегідь



відрегульованими сервомоторами на захоплення заздалегідь невідомого предмета маніпулятором [1].

Раніше нами було розроблено та описано програмно-апаратну підсистему захоплення предмета розумним роботом-маніпулятором із технічним зором (РРМТЗ) на основі операцій отримання стереозображення, побудови глибинної карти, визначення відстані від робота-маніпулятора до всіх точок предмета, визначення контуру предмета, визначення точки захвату предмета і уточнення відстані до робота-маніпулятора, а також визначення ступеня захопленню роботом-маніпулятором предмета, та руху робота-маніпулятора по захопленню предмета в потрібній точці [2]. Разом з тим, подальші дослідження показали необхідність дистанційного корегування роботи РРМТЗ з метою підвищення точності цього захоплення та розширення експлуатаційних можливостей РРМТЗ.

Враховуючи вище зазначене, метою даного дослідження є розробка програмно-апаратної підсистеми для дистанційного керування РРМТЗ.

Загальна структура розробленої підсистеми наведена на рис 1.



Рис.1. Загальна структура програмно-апаратної підсистеми для дистанційного керування РРМТЗ

В результаті досліджень нами розроблена програмно-апаратна підсистема для дистанційного керування РРМТЗ, включаючи модерування та колективне адміністрування користувачами, зворотній зв'язок з користувачами, веб-застосунок, програмування мікропроцесора, підключення до мережі Інтернет.

Апаратна частина підсистеми включає мікроконтролер stereoPI, маніпулятор, відеокамери. Програмна частина включає веб-застосунок та базу даних. Логічне представлення компонентів апаратної частини розробленої підсистеми для дистанційного керування РРМТЗ зображено на рис. 2.

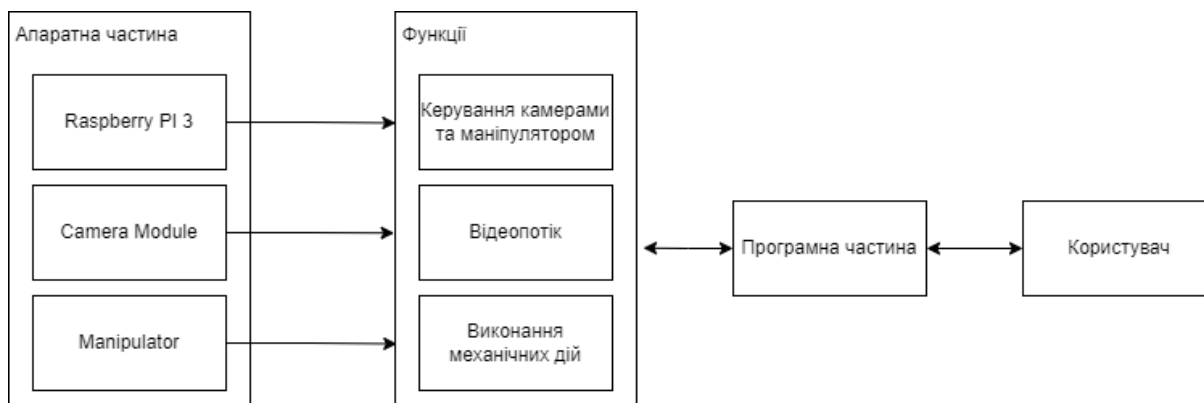

Рис. 2. Логічне представлення компонентів апаратної частини підсистеми для дистанційного керування РРМТЗ

Діаграма керування маніпулятором наведена на рис. 3.

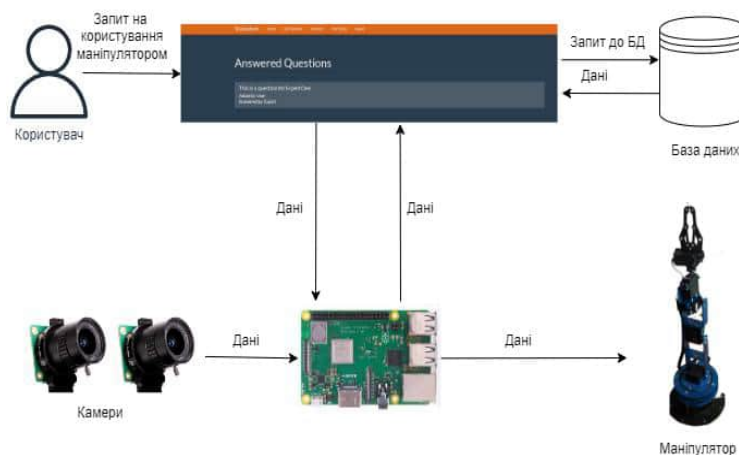

Рис. 3. Діаграма керування маніпулятором

Під час роботи з системою користувач надсилає запит на користування маніпулятором. Тоді камери сканують навколишнє середовище та відправляють дані до веб-застосунку (рис.2). Веб-застосунок надсилає запит до бази даних та отримує необхідні дані. У свою чергу після обробки даних, веб-застосунок відправляє їх до мікроконтролера, який ці дані обробляє та надсилає до маніпулятора.

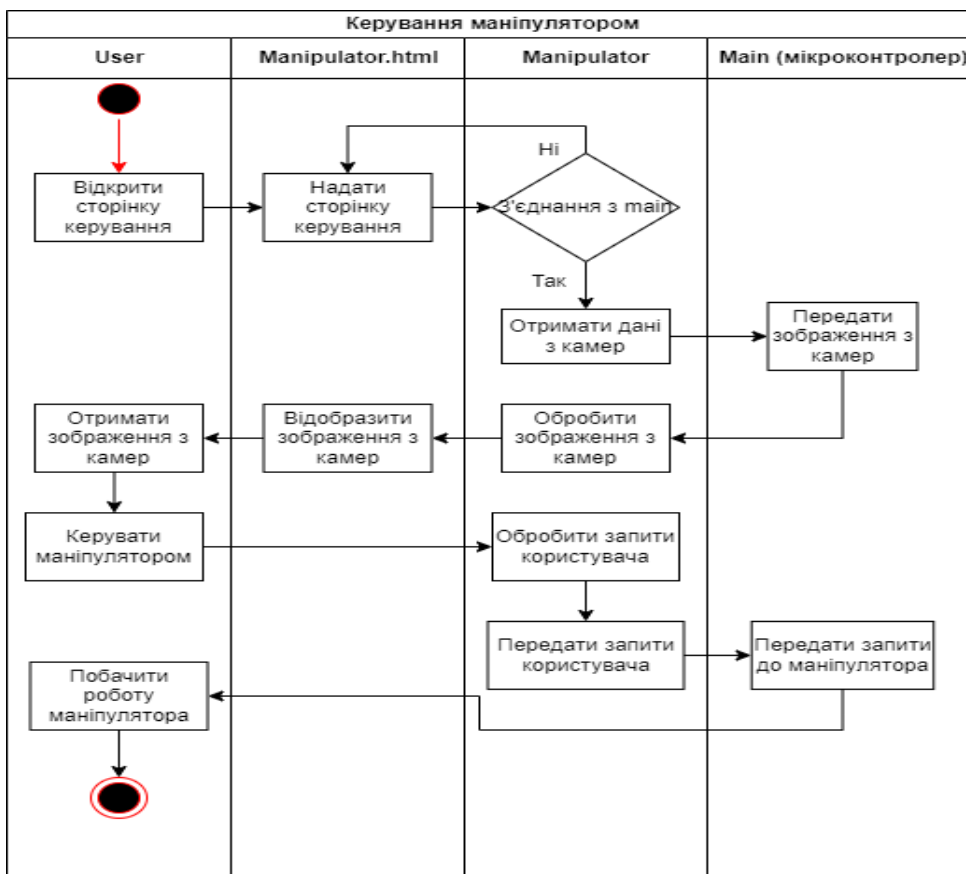

Рис. 4 – Потіки даних у мікроконтролері

Для розробки веб-застосунку було вибрано середовище розробки WebStrom від JetBrains, оскільки дане середовище добре адаптоване для тестування програм, що значно полегшує проведення тестів під час розробки. Для забезпечення дистанційності маніпулятора та відправки даних через мережу Інтернет використано протокол передачі даних HTTP, а також WI-FI модуль самого мікроконтролера stereoPI, який також підключений до мережі Інтернет, обробляє вихідні данні із підсистеми технічного зору, використовуючи алгоритм обробки кута нахилу. Серверна частини додатку виконана на мові програмування Python. Потіки даних у мікроконтролері наведено на рис. 4.

Як показали дослідження, експлуатаційні можливості РРМТЗ розширюються, а точність і надійність захоплення підвищується, оскільки дистанційний контроль та керування роботом дозволяє задіювати колектив компетентних користувачів, а також видалено змінювати та корегувати точність роботи серводвигунів РРТЗ.

### Список використаної літератури

- [1] Aparnathi Rajendra. The Novel of Six axes Robotic Arm for Industrial Applications / Rajendra Aparnathi // IAES International Journal of Robotics and Automation (IJRA). 2014. 1-4 с. [Онлайн]. Доступно: DOI: 10.11591/ijra.v3i3.4892.
- [2] Stelmakh D. E. Development of the intelligent software and hardware subsystem for capturing an object by robot manipulator / D. E. Stelmakh, O. O. Arsirii, M. V. Yadrova, S. B. Kondratyev // Herald of Advanced Information Technology. 2020. Vol. 3 № 2. С. 42-51. [Онлайн]. Доступно: <https://DOI:10.15276/hait.01.2020.2>

УДК 004.8

## ВИКОРИСТАННЯ АУГМЕНТАЦІЇ ЗОБРАЖЕНЬ У ЗАДАЧАХ КОМП'ЮТЕРНОГО ЗОРУ

Костюченко А. Д. (kostyucenko2002@gmail.com)  
Дніпровський національний університет ім. О. Гончара (Україна)

*В епоху швидкого розвитку штучного інтелекту особливе місце займає саме домен комп'ютерного зору. Задачі комп'ютерного зору включають в себе класифікацію, сегментацію, детектування та генерування зображень. Незважаючи на щорічне стрімке зростання об'єму інформації в світі, що сприяє новим розробкам та досягненням у галузі, багато наборів даних залишаються недоступними для користувачів. Під час навчання моделей нейронних мереж критичною складовою є наявність добре підготовленого набору даних з достатньою кількістю навчальних прикладів, однак при вирішенні реальних задач розробнику не завжди вдається цього досягти. Незбалансованість даних є суттєвою проблемою під час навчання моделей. Одним із потужних методів вирішення цієї проблеми є аугментація даних, що дозволяє штучно збільшити кількість прикладів для тренування. У тезах розглядається практична перевага використання даного методу на прикладі багатокласової класифікації зображень.*

Базовою задачею комп'ютерного зору є класифікація зображень. Класифікація, в свою чергу, є прикладом навчання з учителем (англ. – supervised learning), де кожному тренувальному прикладу ставиться у відповідність клас до якого він відноситься. У випадку, коли таких класів більше двох, задача називається багатокласовою класифікацією зображень (англ. – multiclass image classification) та вирішується різними способами. Одним із найбільш ефективних підходів є навчання нейронної мережі на певному тренувальному наборі [1].

На початку 90-х років минулого сторіччя, Ян Лекун вперше представив світовій спільноті власну натреновану модель LeNet, започаткувавши при цьому інноваційну архітектуру згорткових нейронних мереж. Дана модель мала високу точність та була натренована на датасеті рукописних цифр MNIST, що представлені напівтоновими зображеннями з розмірністю 28 на 28 пікселів. З розвитком інформаційних технологій складність зображень також зростала, тому станом на зараз розробники мереж розглядають в першу чергу кольорові RGB-зображення, на базі яких розглядатиметься механізм аугментації зображень [2].

Під час практичної реалізації було використано датасет «The Oxford-III Pet Dataset» для класифікації 5 класів тварин, що описано у джерелі [3]. Навчання моделі проводилось в Google Colab на мові програмування Python, із використанням фреймворку TensorFlow. Архітектура моделі – згорткова, на базі глибокої моделі ResNet50. Приклад зображень з набору даних наведено на рис. 1.



Рисунок 1 – Приклад зображень датасету «The Oxford-IIIT Pet Dataset»

Нехай у нас є 4 класи по 50 зображень та 1 клас по 10 зображень. Із використанням фреймворку TensorFlow навчимо модель ResNet50 на цьому датасеті, розподіливши при цьому зображення на тренувальні та валідаційні вибірки у співвідношенні 70% до 30%. Навчання моделі проводиться протягом 30 епох з налаштуванням гіперпараметрів. Отримані результати зображено на рис. 2 та рис. 3.



Рисунок 2 – Втрати під час навчання моделі



Рисунок 3 – Оцінка точності моделі під час навчання

Відповідно до рис. 2 та рис. 3, спостерігається overfitting нейронної мережі. Overfitting (укр. – перенавчання) моделі є однією з ключових проблем у машинному навчанні, яка виникає, коли модель надто добре працює на навчальних даних, але має при цьому низьку здатність до узагальнення на нових, невідомих даних. На графіках даних процес характеризується зростаючими під час навчання валідаційними втратами, а також спадною тенденцією щодо точності моделі на валідаційній вибірці, причому на тренувальній точність досягає найвищих значень (100% на тренувальному та 85,71% на валідаційному). Це означає, що модель вивчає не лише істинні закономірності в даних, але й випадкові шумові компоненти або специфічні особливості конкретного набору навчальних зразків, що призводить до зниження її ефективності на тестових або реальних даних. Неоднорідність розподілу даних за класами також є однією з причин виникнення цієї ситуації. Однією з практик вирішення цієї проблеми є застосування аугментації даних.

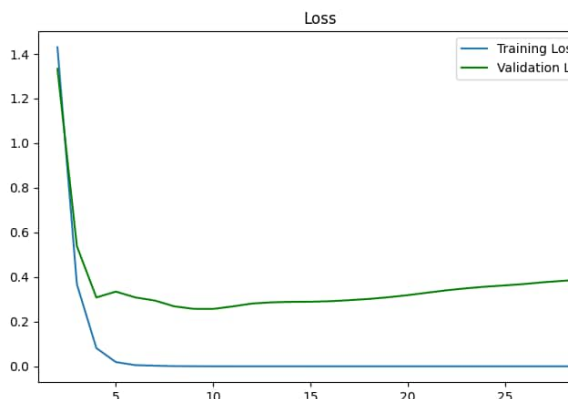
Основна ідея аугментації полягає в штучному збільшенні різноманітності навчальних зразків шляхом застосування різних трансформацій до існуючих зображень, що допомагає моделі навчатися бути більш стійкою до варіацій у вхідних даних. Серед поширених технік аугментації можна виділити геометричні трансформації, такі як обертання, масштабування, зсув, відзеркалення та обрізка. У фреймворку TensorFlow аугментація зображень реалізована у модулі ImageDataGenerator, відповідно до джерела [4]. Приклад застосування цього підходу для одного з класів набору даних наведено на рис. 4.

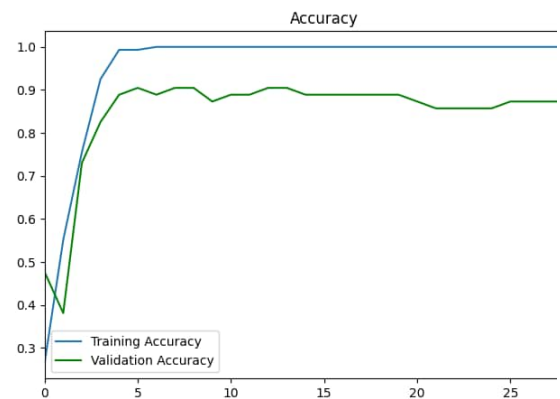

Рисунок 4 – Виконання аугментації зображень

Обертання зображень на випадкові кути дозволяє моделі навчитися розпізнавати об'єкти незалежно від їх орієнтації. Масштабування змінює розмір об'єктів у зображенні, що допомагає моделі краще виділяти об'єкти на різних відстанях до них. Зсув тренувального прикладу по горизонталі або вертикалі дозволяє мережі отримати стійкість до позиційних змін об'єктів у кадрі. Віддзеркалення (горизонтальне або вертикальне) збільшує симетрію даних, а обрізка дозволяє моделі навчатися концентруватися на різних частинах зображення.

Після застосування аугментації зображення в наборі даних розподілені рівномірно за кількістю. На кожен клас припадає 50 зображень, тобто набір складається з 250 зображень. Виконаємо навчання моделі тієї ж самої архітектури на базі ResNet50 ще раз, але з більшою кількістю прикладів. Кількість епох навчання та сама, гіперпараметри навчання збігаються з попередньою моделлю. Отримані результати зображено на рис. 5 та рис. 6.

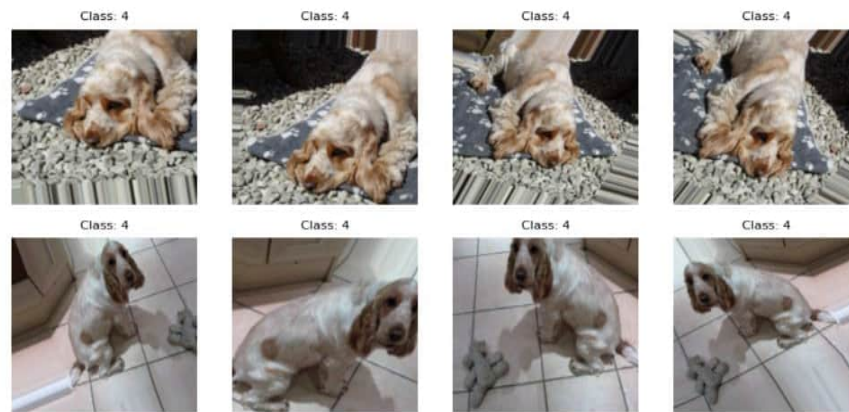

Рисунок 5 – Втрати під час навчання моделі



Рисунок 6 – Оцінка точності моделі під час навчання

У результаті використання механізму аугментації зображень валідаційні втрати досягли свого мінімального значення, а валідаційна точність зростає до 97,67%. Тренувальна точність складає 100%, як і в попередньому випадку.

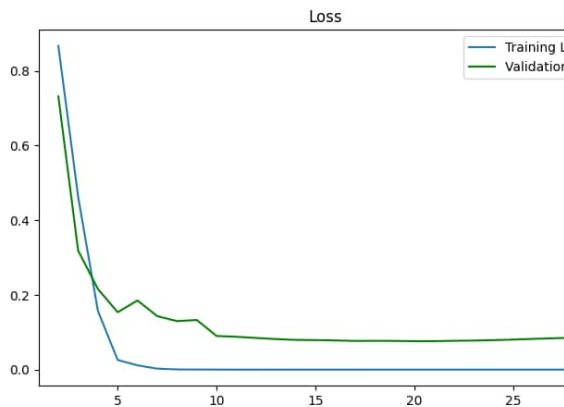
Отже, аугментація дозволяє значно розширити навчальний набір даних без необхідності збору додаткових зразків, що особливо важливо при обмеженості доступних даних. Це сприяє підвищенню здатності моделей до узагальнення, зменшуючи ризик перенавчання та забезпечуючи стабільніші результати на нових, невідомих даних. Крім того, аугментація допомагає моделям стати більш стійкими до різноманітних варіацій вхідних даних, таких як зміни освітлення, орієнтації чи шуму, що часто зустрічаються в реальних умовах застосування.

### Список використаної літератури

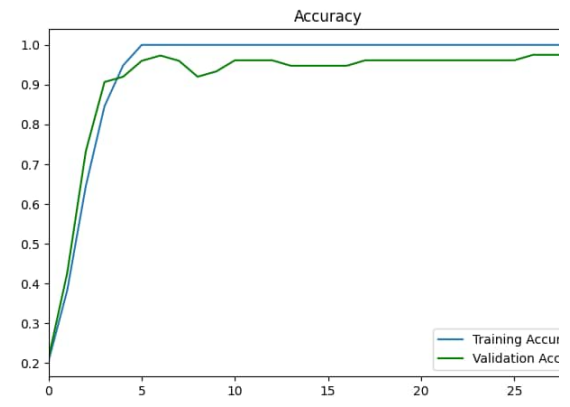
- [1] Laurence Moroney AI and Machine Learning for Coders. O'Reilly, 2021, 391 с.
- [2] CS231n Convolutional Neural Networks for Visual Recognition. [Електронний ресурс] URL: <https://cs231n.github.io/convolutional-networks/>



[3] University of Oxford. The Oxford-III Pet Dataset [Електронний ресурс] – Режим доступу: <https://www.robots.ox.ac.uk/~vgg/data/pets/>

[4] Офіційна документація TensorFlow Framework. Модуль ImageDataGenerator. [Електронний ресурс] – Режим доступу: [https://www.tensorflow.org/api\\_docs/python/tf/keras/preprocessing/image/ImageDataGenerator](https://www.tensorflow.org/api_docs/python/tf/keras/preprocessing/image/ImageDataGenerator)

УДК 004.8

## ПРОЄКТУВАННЯ ТА РОЗРОБКА ПРОГРАМНИХ КОМПОНЕНТІВ ДЛЯ СИСТЕМ ІДЕНТИФІКАЦІЇ ОСІБ НА ЗОБРАЖЕННІ

Кравченко М.А, Коваленко С.М. (maksimkravchenko19.06.01@gmail.com, svitlana.kovalenko@khpі.edu.ua)

Національний технічний університет «Харківський політехнічний інститут» (Україна)

*Розглянуто розробку системи ідентифікації особи по фото, що здійснюється у два етапи: виявлення обличчя на зображенні та визначення віку, статі та емоцій за допомогою нейронної мережі. На першому етапі для виявлення обличчя використовується метод Віоли-Джонса. Другий етап включає застосування сучасних нейронних мереж. Описано вимоги до системи, а також наведено концептуальну модель бази даних, необхідну для зберігання результатів обробки зображень та подальшого аналізу.*

У сучасному світі технології комп'ютерного зору та штучного інтелекту відіграють важливу роль у різноманітних сферах життя, від безпеки до маркетингу [1]. Одним з найбільш актуальних завдань є ідентифікація особи за фотографією, що включає визначення її віку, статі та емоцій. Поступовий розвиток систем розпізнавання обличчя сприяє суттєвому вдосконаленню методів аутентифікації та захисту даних. Це особливо важливо в умовах зростаючих загроз кіберзлочинності та необхідності забезпечення високого рівня безпеки в онлайн-просторі. Дослідження в галузі розпізнавання обличчя і емоцій стимулюють подальший прогрес штучного інтелекту, який є ключовим аспектом сучасних технологій і науки.

Розробка системи, яка здійснює ідентифікацію особи по фото, складається з двох ключових етапів [2]. Перший етап передбачає точне визначення обличчя на зображенні, що є основою для подальшого аналізу. На другому етапі за допомогою потужних нейронних мереж здійснюється визначення віку, статі та емоцій особи. Ця структура дозволяє створити високоефективну систему, здатну швидко і точно обробляти зображення, адаптуючи свої результати до реальних умов.

Початковим етапом процесу ідентифікації є виявлення обличчя на зображенні. Це завдання є нетривіальним і вимагає ефективних методів для його вирішення. Хоча для цього можна використовувати сучасні нейронні мережі, такий підхід часто є витратним за часом та ресурсами. Тому для виявлення обличчя часто застосовується метод Віоли-Джонса, який забезпечує швидку роботу в реальному часі. Цей метод ґрунтується на скануванні зображення, використовуючи каскади класифікаторів на основі ознак Гаара [3].

Ознаки Гаара (рис. 1) представлені прямокутниками з додатними та від'ємними значеннями, які вимірюють різницю в середній яскравості пікселів. Вони використовуються для виявлення ділянок зображення, що мають різні рівні яскравості, характерні для обличчя людей. Хоча цей метод ефективний, його точність може знижуватись при значних змінах освітлення.



Рисунок 1 – Ознаки Гаара

Серед алгоритмів розпізнавання облич можна також виділити Eigenfaces, який добре працює при обмежених ресурсах, але менш ефективний при великій кількості облич. Для зменшення розмірності даних використовується метод головних компонент (PCA).

На другому етапі для розпізнавання емоцій застосовуються сучасні технології, такі як DeepFace, який демонструє високу точність і здатний розпізнавати складні емоції, хоча й має високі вимоги до обчислювальних потужностей. Цей метод використовує глибокі нейронні мережі для класифікації емоцій на зображеннях облич [4].

Розпізнавання віку та статі переважно реалізується за допомогою методів, що базуються на архітектурі ResNet, основна ідея якої полягає у використанні резидуальних (залишкових) зв'язків, що дозволяє ефективно тренувати дуже глибокі мережі та отримувати більш точні результати в складних задачах комп'ютерного зору. Саме резидуальні зв'язки дозволяють моделям краще захоплювати складні патерни, що важливо для точного визначення віку та статі з обличчя, враховуючи різноманіття факторів (освітлення, пози, риси обличчя). До того ж ResNet добре масштабується і показує ефективність на різних апаратних засобах.

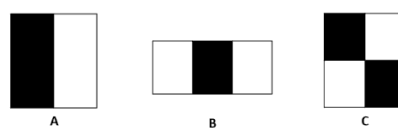
Важливим моментом розробки програмної системи є формулювання вимог до програмного забезпечення. Функціональні вимоги визначають, які завдання має виконувати програмне забезпечення, а нефункціональні вимоги встановлюють стандарти якості та інші характеристики, не пов'язані безпосередньо з функціоналом, такі як швидкодія та безпека. Визначення цих вимог дозволяє зрозуміти, як повинен функціонувати додаток і які характеристики він повинен мати для задоволення потреб користувачів і забезпечення ефективності. Базові функціональні та нефункціональні вимоги які повинні бути присутні представлені на рис. 2.



Рисунок 2 – Функціональні та нефункціональні вимоги

У представленій діаграмі до функціональних вимог відносяться: завантаження фото, визначення емоцій, визначення статі, визначення віку, ідентифікація людини. Під ідентифікацією в даному випадку розуміємо можливість визначення, чи є на зображенні одна й та сама людина.

Нефункціональні вимоги до системи включають ефективність, на яку впливає швидкість обробки фото – не більше 10 секунд на зображення, а також можливість масштабування для одночасного аналізу кількох фото без втрати продуктивності. Надійність передбачає безперебійну роботу системи, збереження результатів аналізу в базі даних та можливість відновлення після збоїв. Сумісність системи забезпечується підтримкою популярних браузерів. Зручність використання означає легке завантаження фото та перегляд результатів, підтримку багатомовності, зокрема української та англійської мов. Безпека системи включає захист конфіденційності даних, використання HTTPS для безпечної передачі інформації та базове шифрування в базі даних. Дотримання цих вимог забезпечить зручну, надійну та безпечну роботу системи, що відповідатиме потребам користувачів.

Важливим елементом системи є база даних, оскільки вона необхідна для зберігання результатів обробки даних нейронною мережею та подальшого їх покращення на основі цих даних. Для опису бази даних було обрано концептуальну модель даних, яка є абстрактною

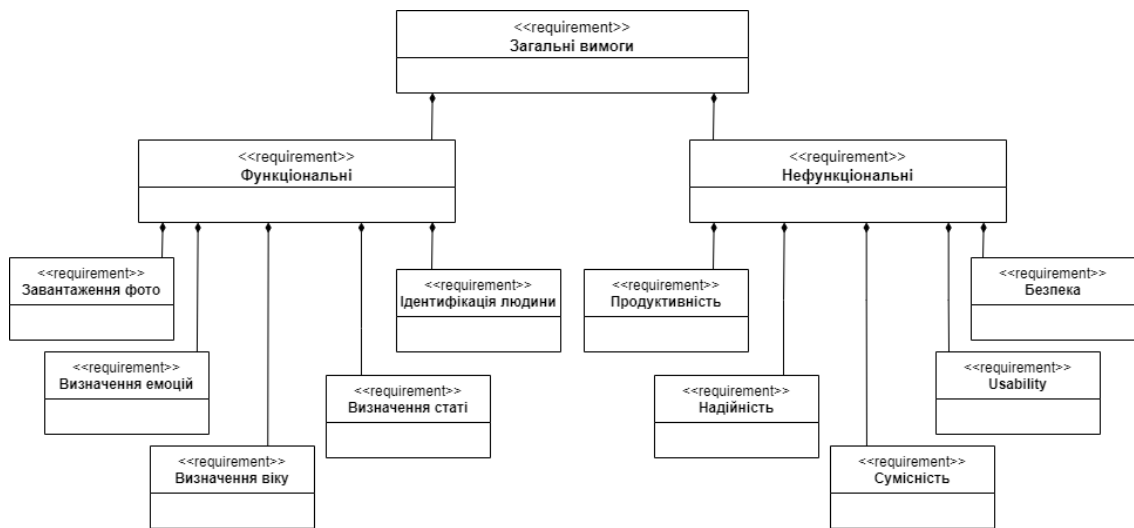
моделлю, що відображає взаємозв'язки між різними об'єктами даних у системі. Вона описує структуру даних та їх взаємозв'язки на високому рівні абстракції, незалежно від технічної реалізації (рис. 3).



Рисунок 3 – Концептуальна модель бази даних

Центральним елементом є **Photos**, який виконує роль зв'язуючої ланки між усіма іншими компонентами системи. Кожна фотографія має унікальний ідентифікатор (*id*), а також містить інформацію про час завантаження (*upload\_time*), шлях до файлу (*file\_path*) та векторне подання зображення (*vector*), що використовується для розпізнавання та класифікації об'єктів на зображенні. Векторне подання (*vector*) генерується за допомогою нейронної мережі і служить основою для порівняння схожості між різними фотографіями. Це дозволяє системі швидко знаходити схожі зображення, ефективно здійснювати пошук ідентичних чи схожих об'єктів, а також підтримувати функції кластеризації або класифікації на основі візуальних характеристик. Важливою деталлю є те, що кожне зображення асоціюється з певним користувачем через поле *user\_id*, що забезпечує персоналізацію і можливість точного відстеження даних.

Отже, проведений аналіз компонентів та їх основних характеристик допоможуть у проектуванні та розробці програмних елементів для систем ідентифікації осіб. Подальші дослідження в цій галузі сприятимуть вдосконаленню технологій і зростанню їх практичного застосування в різних сферах.

### Список використаної літератури

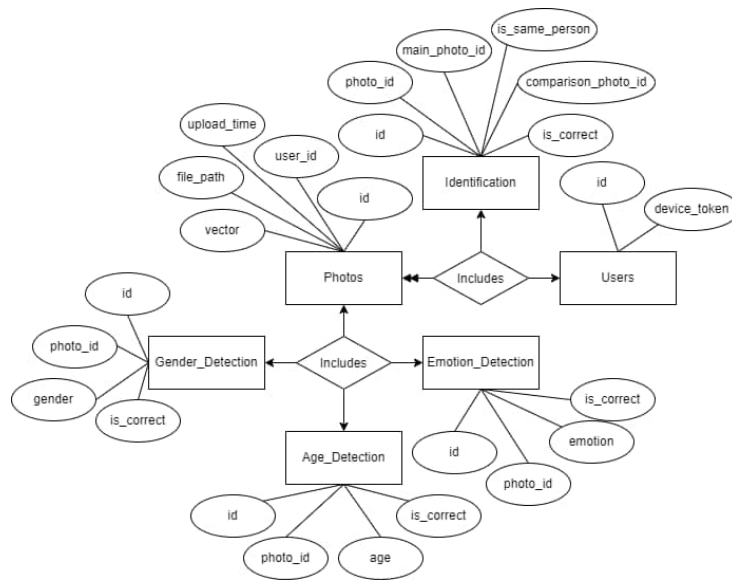
- [1] Коваленко А. С., Северин В. П. Використання комп'ютерного зору в інтелектуальних системах, XVI Міжнародна науково-практична конференція магістрантів та аспірантів «Теоретичні та практичні дослідження молодих науковців»: Матеріали конференції. Харків: НТУ «ХПІ», 2022. С. 38.
- [2] М.А. Kravchenko, S.M. Kovalenko. Analysis of toolkits for facial recognition system. Інформаційні технології: наука, техніка, технологія, освіта, здоров'я: тези доповідей XXXII міжнародної науково-практичної конференції MicroCAD-2024, 22-25 травня 2024 р. / за ред. проф. Сокола Є.І. – Харків: НТУ «ХПІ». Р. 1219.
- [3] Viola, P., Jones, M.J. Robust Real-Time Face Detection. International Journal of Computer Vision 57, 2004, pp.137–154. doi: 10.1023/B:VISI.0000013087.49260.fb.
- [4] Y. Taigman, M. Yang, M. Ranzato, L. Wolf. DeepFace: Closing the Gap to Human-Level Performance in Face Verification, 2014 IEEE Conference on Computer Vision and Pattern Recognition, Columbus, OH, USA, 2014, pp. 1701-1708. doi: 10.1109/CVPR.2014.220.

## ЗАСТОСУВАННЯ МЕТОДІВ МАШИННОГО НАВЧАННЯ ДЛЯ РЕТУШУВАННЯ ЗОБРАЖЕНЬ В УМОВАХ НЕДОСТАТНЬОГО ОСВІТЛЕННЯ

Кріса Р.В., Хавалко В.М.

(ruslan.krisa.mknssh.2023@lpnu.ua, viktor.m.khavalko@lpnu.ua)

Національний університет «Львівська політехніка» (Україна)

*Розглянуто задачу покращення зображень, зроблених в умовах низької освітленості. Описано галузь застосування, структурну схему запропонованого алгоритму, результати його функціонування та оцінку роботи. Окрім цього запропоновано варіант покращення отриманих результатів.*

Сучасний розвиток цифрової фотографії суттєво розширив можливості створення зображень у різноманітних умовах освітлення. Однак, попри цей прогрес, зображення, зроблені вночі, зокрема за умов низької освітленості, часто характеризуються високим рівнем шуму, втратою деталей, спотворенням кольорів і нерівномірною яскравістю [1]. Ці проблеми не лише погіршують візуальне сприйняття зображень, але й ускладнюють їх подальшу обробку в різних сферах застосування — від побутової фотографії до професійних галузей, таких як фотожурналістика або наукові дослідження.

Проте розвиток методів машинного навчання відкриває нові горизонти для вирішення зазначених проблем. Завдяки здатності нейронних мереж розпізнавати складні закономірності в даних та адаптуватися до різних шаблонів, їх використання може суттєво покращити як якість зображень, так і автоматизувати процес обробки, зменшуючи потребу в тривалій ручній корекції.

Отже, метою роботи є дослідження алгоритму для покращення якості зображень, зроблених в умовах низького рівня освітлення з використанням методів машинного навчання.

Розроблений алгоритм, який представлений на рис. 1, заснований на керованому підході до навчання й складається з двох окремих моделей, а саме декомпозиції та відновлення.



Рис. 1. Загальна архітектура алгоритму

Модель декомпозиції представлена архітектурою U-Net й наслідує одну з ключових ідей теорії Retinex [2], згідно з якою зображення можна розкласти на дві компоненти: освітлення та рефлекс. Цей підхід дозволяє моделі чітко відокремлювати варіації в освітленні від текстур та деталей об'єктів на зображенні. На виході формується карта відбиття та освітлення. Робота моделі декомпозиції продемонстрована на рис. 2.

Модель відновлення реалізована на основі архітектури ResNet, завдання якої полягає у відновленні деталей зображення, кольорів, усуненні шумів, формуючи фінальне покращене зображення з компонентів, які сформовані після навчання моделі декомпозиції.

Для навчання і тестування був обраний загальнодоступний набір даних “LOL” [3], який містить пари зображень з низькою освітленістю та його відповідник зі звичайною освітленістю. Тренувальна вибірка містить 485 пар зображень, тестова вибірка 15 пар зображень. Розмір зображень 600×400 пікселів. Перед подачею зображень на вхід моделі, проводиться попередня обробка, яка включає нормалізацію і аугментацію.

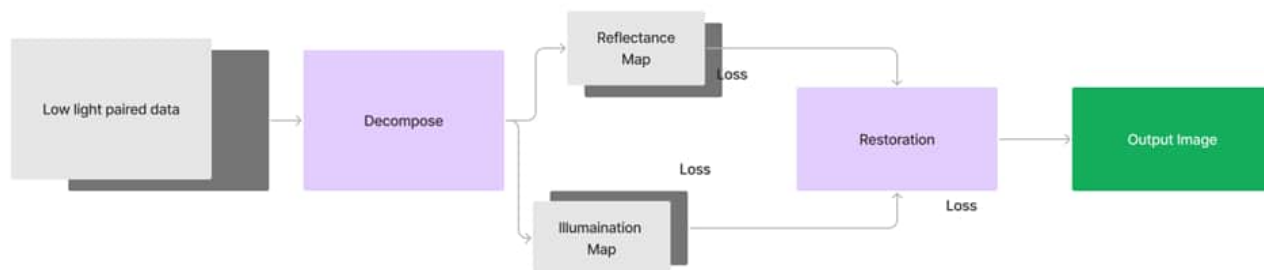
Для оцінки роботи запропонованого алгоритму використовуються метрики PSNR (пікове співвідношення сигналу до шуму) та SSIM (сприйняту зміни структурної інформації), середнє значення яких на тестовій вибірці дорівнює 22.26 для PSNR і 0.841 для SSIM відповідно.



Рис. 2. Приклад роботи моделі декомпозиції

Приклад роботи алгоритму можна побачити на рис. 3. Ліва частина – вхідне зображення, зняте за умов низького освітлення, центральна частина – результат після роботи алгоритму, де помітне покращення яскравості й відновлення деталей. Права частина – цільове (еталонне) зображення.



Рис. 3. Приклад кінцевого результату роботи алгоритму

Підсумовуючи, можна зробити висновок, що представлений алгоритм ефективно покращує зображення з низьким рівнем освітлення, проте залишає простір для вдосконалення, особливо в аспектах зниження надлишкового шуму та відновлення кольору. Також є сенс у залученні більшого набору даних і тестуванні уже в реальних умовах, поза тестовими шаблонами наборів даних. Однак результати свідчать про значний потенціал алгоритму для подальшого розвитку та оптимізації, що може призвести до ще точнішого відтворення деталей та покращення якості зображень з низьким рівнем освітлення.

### Список використаної літератури

- [1] J. Ye, C. Qiu, and Z. Zhang, "A survey on learning-based low-light image and video enhancement", *Displays*, vol. 81, p. 102614, Jan. 2024, doi: 10.1016/j.displa.2023.102614.
- [2] Z. Rahman, D.J. Jobson, and G.A. Woodell, "Retinex Processing for Automatic Image Enhancement", *Journal of Electronic Imaging*, vol.13, 100-110pp. <https://doi.org/10.1117/1.1636183>
- [3] 'Papers with Code - LOL Dataset'. Accessed: Oct. 18, 2024. [Online]. Available: <https://paperswithcode.com/dataset/lol>



## ЧИСЕЛЬНІ МЕТОДИ В КОМП'ЮТЕРНІЙ ГРАФІЦІ

Базиль О. О., Кубуша О. С. (o.bazyl@elearning.sumdu.edu.ua,  
kubusha.oleksii@student.sumdu.edu.ua)  
Сумський державний університет (Україна)

*У тезах розглядаються сучасні чисельні методи тривимірного моделювання, які впливають на покращення візуалізації графічних об'єктів. Вказані проблеми, що при цьому виникають.*

Сучасна комп'ютерна графіка вимагає використання чисельних методів для створення реалістичної візуалізації та моделювання складних об'єктів. Ці методи можуть ефективно обробляти великі обсяги даних, необхідні для отримання високоякісних зображень у реальному часі. Застосування чисельних методів у комп'ютерній графіці охоплює широкий спектр завдань від тривимірного моделювання до рендерингу та привносить нові можливості в творчий процес у дизайні, ігровій індустрії та віртуальній реальності.]

Метою дослідження було визначення основних чисельних методів, що використовуються в комп'ютерній графіці, їх вплив на якість зображення, швидкість обробки даних, а також їх роль у розвитку нових технологій віртуальної реальності та інтерактивного моделювання.

**Презентація матеріалів дослідження.** Значно підвищують реалістичність візуалізації графічних об'єктів чисельні методи тривимірного моделювання, такі як опромінення (Radiosity) та методи трасування променів (Ray Tracing). Також такі ефекти освітлення, як відбиття, заломлення та тінь значно покращує якість зображення. Використовуючи фізику розповсюдження світла, комп'ютерна графіка, яку можна використовувати для візуалізації будівель, може вийти на новий рівень реалізму у архітектурному моделюванні.

Сучасні алгоритми рендерингу, зокрема реалістичне освітлення (Physical Based Rendering (PBR)), спрощують обчислення та забезпечують високу продуктивність, що є важливим для галузі ігор та віртуальних середовищ. Цей підхід може створювати матеріали, які реагують на зміни освітлення в реальному часі, даючи дизайнерам потужний інструмент для створення приголомшливих зображень. Ця технологія забезпечує візуальну точність і покращує загальну взаємодію користувача з віртуальним середовищем.

Чисельні методи також відіграють важливу роль в анімації, особливо при моделюванні руху та динаміки об'єктів. Технологія симуляції, наприклад фізично обґрунтоване моделювання (Physics-Based Simulation), на основі фізики враховує фізичні властивості об'єктів для створення реалістичної анімації, завдяки чому рух об'єктів виглядає природним. Ці методи дозволяють анімаційним проектам точно відтворювати поведінку об'єктів у їхньому природному середовищі.

Незважаючи на прогрес у чисельних методах, залишаються проблеми, пов'язані з обчислювальною складністю та вимогами до вашого апаратного забезпечення. Однак прогрес у ІТ технологіях і нові алгоритми надають можливості для інновацій, які забезпечують більш реалістичну комп'ютерну графіку. Впровадження нових методів покращує якість графіки та знижує витрати на обробку.

**Висновки.** Чисельні методи відіграють суттєву роль у сучасній комп'ютерній графіці, пропонуючи ефективні рішення для моделювання, візуалізації та анімації. Ці інтеграції не тільки покращують якість візуальних зображень, але й також впливають на розвиток нових технологій, даючи змогу творчим проектам та інтерактивним середовищам досягти нових висот. Для подальшого прогресу в цій галузі необхідні додаткові дослідження, оптимізація чисельних методів і створення нових алгоритмів.

### Список використаної літератури

- [1] Sun D., “The Reviewed of Ray Tracing Technology Optimization”, *Academic Journal of Science and Technology*, 8, 3, p. 54-55, 2023. Available: <https://doi.org/10.54097/x2d4m989> [Accessed: October 13, 2024].
- [2] Llobera J., Charbonnier C., “Physics-based character animation and human motor control”, *Physics of Life Reviews*, Volume 46, p. 190-219, 2023. Available: <https://doi.org/10.1016/j.pprev.2023.06.012> [Accessed: October 13, 2024].

## ПЕРСПЕКТИВИ СТВОРЕННЯ РОБОТИЗОВАНИХ КОМПЛЕКСІВ ДЛЯ РЕМОНТУ ОБЛАДНАННЯ

Лактіонов О.І. (itm.olaktionov@nupp.edu.ua)

Національний університет «Полтавська політехніка імені Юрія Кондратюка»

*Проаналізовано існуючі рішення на предмет існування роботизованих комплексів зі штучним інтелектом для обслуговування, ремонту й налагодження телекомунікаційного обладнання. З'ясовано, що не існує рішення, де роботизований комплекс обладнаний штучним інтелектом у змозі автономно вирішити завдання. Встановлено, що штучний інтелект використовується як інструмент для вирішення певної частини великого завдання.*

Бойові дії в Україні й проблеми з котрими зіштовхується людство, зокрема обмежене електропостачання, віруси, пилові бурі тощо актуалізують розробку нових технологій у галузі робототехніки. В існуючих напрацюваннях мова іде про розробку нових підходів для вирішення задач без впливу людини [1, 2]. Одним з варіантів вирішення є штучний інтелект. Наразі штучний інтелект не досяг того рівня розвитку, де забезпечить повне вирішення питання у будь-якій галузі як помічник людини.

Поряд з цим маємо обмаль інформації стосовно обслуговування, ремонту й налагодження новітнього та існуючого телекомунікаційного обладнання роботизованими комплексами. Розробка такого типу роботизованого комплексу є перспективною в умовах сьогодення.

Існуючі практики пропонують використання симуляторів, наприклад [3]. Але не в усіх випадках на симуляторі отримується адекватний результат. Це пов'язано з швидким розвитком електроніки й водночас дефіцитом певних компонентів. Крім того, більшість технічних довідників обладнання не розповсюджуються у вільному доступі. З іншої сторони, симулятори потребують низку спеціалізованих бібліотек, що ускладнює процес створення продукту.

Тому питання створення автономних роботизованих комплексів, котрі аналізуватимуть й виявлятимуть тип поломки в обладнанні та проводитимуть його заміну, залишається не вирішеним. Це буде базою проведення майбутніх досліджень.

### Список використаної літератури

1. А. Янко та П. Сабельнікова, “Дослідження методів контролю та корекції помилок інформації в комп'ютерних системах обробки даних, що функціонують в системі залишкових класів”, у Одеса, Україна, 18 квіт. 2024. Одеса: Од. нац. технол. ун-т, 2024, с. 143–144.
2. О. Лактіонов, Н. Педченко, А. Янко та Б. Боряк, “Моделювання базової конструкції робототехнічної платформи”, *Measuring comput. Devices technolog. Processes*, № 3, с. 95–99, серп. 2024. [Онлайн]. Доступно: <https://doi.org/10.31891/2219-9365-2024-79-13>
3. “ROS: Home”. ROS: Home. [Онлайн]. Доступно: <https://www.ros.org/>

UDC 004.93

## PATTERN RECOGNITION AND COMPUTER VISION TECHNOLOGIES IN DECISION SUPPORT SYSTEMS OF ROBOTIC SYSTEMS

Lykho T.A., Sotnik S.V.

(tymur.lykho@nure.ua, svetlana.sotnik @nure.ua)

Kharkiv National University of Radio Electronics (Ukraine)

*The paper discusses topical issues of intelligent technologies application in field of automation and robotics. The main approaches to processing of visual information in industrial environment are studied. The features of artificial intelligence algorithms functioning for analysis and interpretation of data obtained through sensors and cameras are analyzed. The key problems of adaptation of existing solutions to specific requirements of production processes are identified. A comparative analysis of pattern*

*recognition various methods in computer vision for robotic systems is presented. The results of study are practical importance in further development and improvement of computer vision algorithms.*

### **Problem Statement.**

In era of rapid informatization, automation and robotization, development of pattern recognition and computer vision technologies is becoming increasingly important. Modern robotic systems that are integrated into various industries and services require effective solutions for processing and analyzing visual information [1-5]. Thanks to introduction of intelligent technologies such as artificial intelligence and machine learning, computer vision systems are becoming key tool for improving efficiency of automated processes, allowing not only to increase productivity but also to improve accuracy of decision-making in complex environments.

However, introduction of such technologies into robotic systems poses certain challenges. The main problem is insufficient adaptation of existing pattern recognition algorithms to specific requirements of industrial environments, where various interferences and object variations can occur. This complicates automation process and requires development of more flexible and reliable decision support systems.

Pattern recognition in computer vision is critical component that allows machine to analyze and interpret visual information obtained through cameras or other sensors. Thanks to machine learning algorithms, including neural networks, computer vision systems are able not only to identify objects, but also to understand context of the environment, which is essential for making effective decisions in real time. This makes it possible to automate execution of complex tasks in robotic systems, such as navigation, quality control, object manipulation, and security.

However, pattern recognition faces certain challenges, especially when it comes to robotic systems operating in dynamic and unpredictable environments [6]. Complex lighting conditions, data noisiness, and variety of shapes and colors of objects all require development of robust and highly accurate algorithms to ensure stable operation of robots in various scenarios.

Pattern recognition in computer vision becomes basis for next stage – decision-making in robotic systems. Once visual information has been processed and analyzed, robot must not only identify objects but also perform appropriate actions based on data obtained. This process is closely related to application of artificial intelligence algorithms, which allow machine to draw conclusions, predict events, and act in accordance with given goals.

Decision-making in computer vision-based robotic systems is particularly important in complex and dynamic environments. Systems must respond quickly to changes, adapt to new conditions and make optimal decisions to perform their tasks. For example, in manufacturing processes, it can refer to precise product quality control, automatic classification, or manipulation of objects. In this context, pattern recognition not only provides information basis, but also becomes active element that affects efficiency and accuracy of entire robotic system.

In addition, modern computer vision systems generate and process huge amounts of data, which requires effective methods of working with Big Data to ensure rapid analysis and real-time decision-making [7]. This creates additional challenges for storing, processing, and analyzing large amounts of visual information in robotic systems.

The aim of work is to research and further develop effective methods of pattern recognition and computer vision to improve accuracy and reliability of decision-making in robotic systems.

The main task that needs to be solved in this study to achieve goal is to analyze existing methods of pattern recognition and their role in robotic systems for further development of computer vision algorithms suitable for processing visual data in variety of conditions.

### **Essence of study.**

Pattern recognition methods in computer vision are based on various approaches that provide processing and analysis of visual information.

One of most common methods is to use classical machine learning algorithms, such as clustering, regression, and decision tree techniques. These approaches work well for simple recognition and classification tasks, but their effectiveness is reduced in complex environments or when there is large amount of data.

Here is comparative table of main methods by type, advantages, disadvantages and possible examples of use in robotic systems (Table 1).

Table 1. Comparison of pattern recognition methods in computer vision for robotic systems

Methods	Type	Advantages	Disadvantages	Examples use
Clustering	Classic Method	Ease of implementation, effective for small datasets.	Limited accuracy in complex tasks.	Image segmentation, object grouping.
Regression	Classic Method	Good interpretation of results, used for forecasts.	Sensitivity to noisy data.	Prediction of the location of objects.
Decision Trees	Classic Method	Speed and ease of interpretation.	Ability to retrain and sensitivity to changes in data.	Classifying Objects in Images.
Convolutional Neural Networks (CNN)	Neural networks	High accuracy of complex pattern recognition.	The need for large amounts of data and computing resources.	Face, object, scene recognition.
Deep Learning	Neural networks	Ability to self-learn on large datasets.	High complexity and resource requirements.	Classification of objects, prediction of robot movement.
Segmentation	Neural networks	Accurately select objects in images.	Difficult to set up for different types of data.	Select the outlines of objects in scenes.
SIFT (Scale-Invariant Feature Transform)	Keypoint-based methods	Resistance to scale and rotation changes.	Relatively high computational complexity.	Identification and identification of unique features.
SURF (Speeded-Up Robust Features)	Keypoint-based methods	Speed compared to SIFT	Less accuracy in some scenarios compared to SIFT.	Fast detection of features in images.

The result of comparison of Pattern Recognition Methods is shown in Fig. 1.

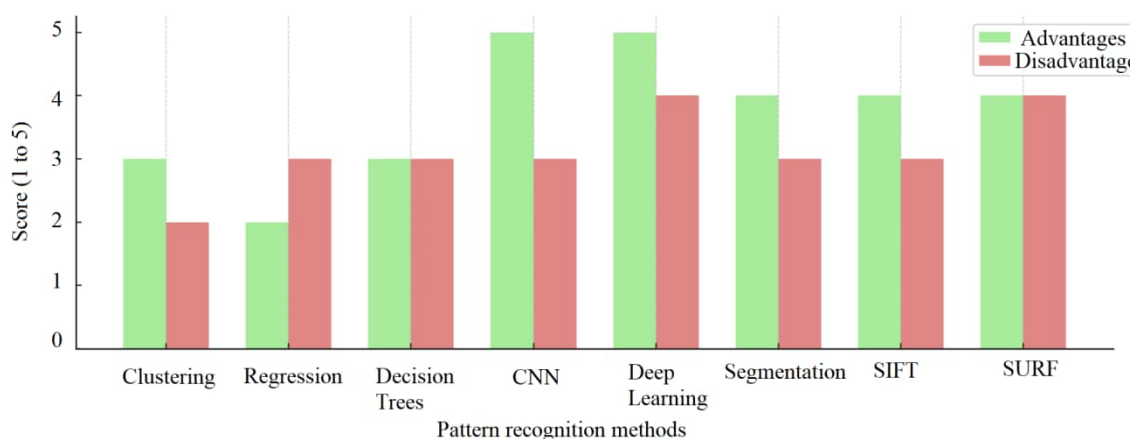

Figure 1. Compares pattern recognition methods in computer vision by advantages and disadvantages

**Conclusions**

As result of study of pattern recognition and computer vision technologies in decision support systems of robotic systems, it is found that modern methods of pattern recognition are represented by wide range of approaches – from classical machine learning algorithms to complex neural networks. Each method has its own advantages and limitations: classical methods (clustering, regression, decision trees) are easy to implement, but have limited accuracy in complex tasks, while neural network approaches (CNN, deep

learning) provide high recognition accuracy, but require significant computing resources. Keypoint-based methods (SIFT, SURF) show good resistance to scale and rotation changes, making them particularly valuable for robotic systems operating in dynamic environments. The introduction of these technologies can significantly increase efficiency of automated processes and improve accuracy of decision-making in difficult operating conditions of robotic systems.

### References

- [1] І. С. Зарубін, “Ефективність використання роботизованих систем у виробництві,” *Комп’ютерно-інтегрованих технологій, автоматизації та робототехніки 2024: матеріали I-ої Всеукраїнської конференції, Харків, 16-17 травня 2024 (CITAR-2024)*. 2024, pp. 150-153. [Online]
- [2] S. V. Sotnik, “Modeling design of mobile robotic platform,” *Стан, досягнення та перспективи інформаційних систем і технологій / Матеріали XXIV Всеукраїнської науково-технічної конференції молодих вчених, аспірантів та студентів. Одеса, 18-19 квітня 2024 р.* 2024, pp. 481-482. [Online]
- [3] S. V. Sotnik, “Safe cobots in development of industrial robotics. Diss. Barca Academy Publishing,” *The 8th International scientific and practical conference “European scientific congress”*. 2023, pp. 201-205. [Online]
- [4] J. H. Baker, et al., “Some interesting features of semantic model in Robotic Science,” *International Journal of Engineering Trends and Technology*. 2021, vol. 69(7), pp. 38-44. [Online]. DOI:10.14445/22315381/IJETT-V69I7P205
- [5] V. Lyashenko, et al., “Modern walking robots: a brief overview,” *International Journal of Recent Technology and Applied Science*. 2021, vol. 3(2), pp. 32-39. [Online]. DOI: 10.36079/lamintang.ijortas-0302.252
- [6] S. V. Sotnik, “Analysis of searching methods for explosive objects using information technology and computer modeling,” *Стан, досягнення та перспективи інформаційних систем і технологій / Матеріали XXIV Всеукраїнської науково-технічної конференції молодих вчених, аспірантів та студентів. Одеса, 18-19 квітня 2024 р.* 2024, pp. 20-22. [Online]
- [7] V. Kaponkin, et al., “The role of big data in improving functionality of search engines,” *The 8th International scientific and practical conference “European congress of scientific achievements” (August 12-14, 2024) Barca Academy Publishing, Barcelona, Spain*. 2024, pp. 69-76.
- УДК 005.95.96

## РОЛЬ ВИКОРИСТАННЯ НЕЙРОМЕРЕЖІ У ІНТЕРНЕТ-МАРКЕТИНГУ

Ломоносов О.С., Нужна Л.М.  
(alexkot333@ukr.net, nuzhna1m@gmail.com)  
Східноукраїнський національний університет  
імені Володимира Даля (Україна)

**Постановка проблеми.** У сучасному світі, де діє цифрова економіка, виникають нові вимоги до планування та організації бізнес-процесів у всіх галузях. Важливо враховувати значення та внесок інструментів, таких як нейронні мережі, які можуть виконувати різноманітні завдання, від математичних алгоритмів до захисту інформаційних систем від хакерських атак. Нещодавно нейронні мережі стали використовувати для творення об’єктів творчості, таких як музика, відео та картини. Крім того, штучний інтелект допомагає вирішувати складні економічні питання та формувати успішні бізнес-плани. Виникає необхідність дослідження теми використання штучного інтелекту у сфері інтернет-маркетингу.

**Аналіз останніх досліджень та публікацій.** Широке поле використання штучного інтелекту приваблює чимало науковців і сьогодні, так, інтеграції маркетингу і штучного інтелекту присвячені роботи таких авторів як Блажеска Д., Проскурніна Н.В., Чубукова О.Ю., Івлева А.О. та інші.

**Мета дослідження.** Площина досліджень даної теми вимагає детального висвітлення характеристики використання штучного інтелекту в сфері інтернет-бізнесу та маркетингу,



розкриття його унікальних особливостей та представлення вивчення різноманітних інструментів, що застосовуються в цьому контексті.

**Викладення основного матеріалу дослідження.** Сучасні компанії в області інтернет-маркетингу мають високі пріоритети, такі як створення привабливого контенту, оптимізація взаємодії з клієнтами, надання інформації про асортимент і якість товару, можливості замовлення та доставки, онлайн-оплати та інші функції. Соціальний маркетинг, який орієнтований на інтереси певних соціальних груп населення, є однією з провідних стратегій в цій галузі. Розвиток інформаційних технологій сприяв не лише появі сфери інтернет-маркетингу, але й дозволив розробляти алгоритми машинного навчання та використовувати штучні нейронні мережі [1].

Так, інформаційні технології дозволяють представляти дані товару у різних форматах, включаючи текст, графіку, відео та аудіо. Це створює потребу у спеціальних програмах та методах обробки даних, які забезпечують ефективну цифрову маркетингову стратегію. Завдяки новим досягненням у галузі штучного інтелекту та нейронних мереж можна створити інноваційні сервіси, такі як чат боти, які забезпечують ефективне спілкування з клієнтами та задовольняють їхні інформаційні потреби.

В маркетингу використовують штучний інтелект як метод аналізу даних клієнтів та концепцій для передбачення подальших кроків споживачів та задоволення їх потреб, та пропозицію до тих, які ще не сформулювались. Тому завдяки передовим аналітичним рішенням штучного інтелекту маркетологам надається можливість створити зрозумілу картину своєї цільової аудиторії, не таку яка була раніше, а з точними характеристиками запитів [2, с. 130].

Застосування штучного інтелекту в сфері маркетингу пропонує низку переваг, починаючи від індивідуалізованих пропозицій та рекомендацій і завершуючи оптимізацію рекламних проблем. Використання штучного інтелекту сприяє підвищенню ефективності залучення та утримання клієнтів, вдосконаленню стратегії маркетингу товарів і послуг, а також досягненню успіху в сучасному інтернет-маркетингу. Зросло застосування нейромереж, що відкриває нові можливості, але одночасно ставить перед маркетологами виклики, пов'язані з етичними аспектами та захистом приватності споживачів. Ключовою є відповідальна та осмислена реалізація цих технологій, враховуючи потреби та очікування клієнтів.

Завдяки синтезу технологій глибокого навчання, машинної формалізації та когнітивної нейробиології, можна застосовувати штучний інтелект для дослідження ринку та персоналізації контенту з метою поліпшення процесу аналізу інформації та визначення впливу на споживачів без зайвих витрат. Основні напрямки застосування штучного інтелекту в маркетингу включають веб-дизайн, контекстну рекламу, оцінку ефективності рекламних кампаній, пошук за фото та надання відомостей рекламодавцям для подальшої реклами. Одним з найбільш перспективних напрямків застосування штучного інтелекту є персоналізація рекламного контенту, що можливо завдяки впровадженню систем штучного інтелекту та збільшенню інтерактивності та персоналізації контенту відповідно до умов, які проявляються у конкретний момент часу та місце [3, с. 130-133].

Інтеграція штучного інтелекту в рекламні стратегії надає можливість створення, модифікації, архівації та вилучення зображень товарів, їх оформлення, формування різноманітних стікерів, наклейок, анімацій та відеоматеріалів, спрямованих на вдосконалене візуальне відображення всіх важливих характеристик товару. Застосування таких технологій дозволяє створювати рекламні матеріали, які враховують індивідуальні смаки та потреби клієнта. Це дозволяє створювати зображення, які не лише ілюструють технічні аспекти товару, але й емоційно взаємодіють з клієнтом, відображаючи його особливості уподобання та стиль.

З використанням штучного інтелекту можна створити пост, який містить опис характеристик товару, що є найбільш привабливим для покупців. Це є особливо важливим, оскільки люди зазвичай мають обмежені можливості вибору слів та фантазії для виділення товару серед інших однотипних продуктів. Застосування штучного інтелекту дозволяє автоматизувати процес формування контенту, забезпечуючи ефективне та привабливе презентування товару для максимальної привабливості до покупців.

Безперервна аналітика перегляду товарів та попередніх покупок клієнта дає змогу підлаштувати вміст реклами до індивідуальних вимог покупця, забезпечуючи персоналізований та привабливий досвід перегляду. Таким чином, реклама, стає креативною, яскравою та цікавою, здатна привертати увагу і позитивно впливати на сприйняття товару покупцями [4, с. 22-25].

**Висновки.** Залучення в сферу інтернет-маркетингу штучного інтелекту представляє собою широке поле для проведення досліджень та розробок. Застосування штучного інтелекту в цифровому маркетингу має потенціал суттєво підвищити ефективність кампаній у взаємодії з клієнтами, яка досягається за допомогою створення високоякісних дописів, яскравих зображень, анімацій та відеоматеріалів, спрямованих на привертання уваги користувачів до конкретного товару та підтримання їх на різних етапах процесу, що в свою чергу створює високий рівень привабливості для різноманітної аудиторії, сприяючи залученню нових клієнтів та підвищенню популярності пропонованого товару.

## СПИСОК ВИКОРИСТАНИХ ДЖЕРЕЛ

1. Blazeska D. The Impact Of Digital Trends On Marketing. / D. Blazeska // UTMS Journal of Economics. – 2020. – Vol. 11.– P. 48-58. Режим доступу: <https://www.proquest.com/docview/2444992500?sourcetype=Scholarly%20Journals> .
2. Проскурніна Н.В. Штучний інтелект у маркетинговій діяльності. Зовнішня торгівля: економіка, фінанси, право. 2020. № 4. С. 129-140. Режим доступу: [http://nbuv.gov.ua/UJRN/uazt\\_2020\\_4\\_11](http://nbuv.gov.ua/UJRN/uazt_2020_4_11) .
3. Чубукова О. Ю. Складові інноваційної економіки – освіта, технологічні уклади, когнітивні технології. Науковий вісник Полісся. 2016. №3 (7). С. 130-133. Режим доступу: [http://nbuv.gov.ua/UJRN/nvp\\_2016\\_3\\_20](http://nbuv.gov.ua/UJRN/nvp_2016_3_20) .
4. Івлєва А. О. Дослідження технологій створення дизайн-концепцій UI з використанням нейромереж : пояснювальна записка до атестаційної роботи здобувача вищої освіти на другому (магістерському) рівні, спеціальність 186 Видавництво та поліграфія / А. О. Івлєва; М-во освіти і науки України, Харків. нац. ун-т радіоелектроніки. – Харків, 2022. – 63 с. Режим доступу: <https://openarchive.nure.ua/handle/document/21334> .

УДК: 004.8

## ДОСЛІДЖЕННЯ ЕФЕКТИВНОСТІ МЕТОДУ ВИЯВЛЕННЯ ЦІЛЮВИХ ОБ'ЄКТІВ ПРЕДМЕТНОЇ ОБЛАСТІ

Мазурець О.В., Віт Р.В.  
([exe.chong@gmail.com](mailto:exe.chong@gmail.com), [vit.roman.vit@gmail.com](mailto:vit.roman.vit@gmail.com))  
Хмельницький національний університет

*Досліджено ефективність методу виявлення цільових об'єктів предметної області, який відрізняється від аналогів урахуванням ключових слів та іменникових сутностей предметної області, що дало змогу підвищити точність виявлення цільових об'єктів предметної області внаслідок врахування іменникових сутностей.*

Методи виявлення цільових об'єктів у предметній області є критично важливими для ефективного аналізу та обробки великих обсягів інформації [1]. В умовах зростаючої складності даних, які охоплюють різноманітні предметні області, необхідність розробки та вдосконалення методів автоматизованого виявлення цільових об'єктів стає все більш актуальною [2, 3]. Це особливо важливо в таких сферах, як штучний інтелект, а саме системи обробки природної мови та інформаційний пошук. Відсутність надійних та ефективних методів виявлення цільових об'єктів може призвести до втрати важливої інформації, зниження точності прийняття рішень та збільшення витрат на аналіз даних. Враховуючи швидкий розвиток технологій та постійне зростання обсягів інформації, дослідження методів виявлення цільових об'єктів набуває особливої ваги [4].

Виявлення цільових об'єктів у заданій предметній області передбачає застосування спеціальних алгоритмів та методів, спрямованих на ідентифікацію та класифікацію елементів, які мають ключове значення для аналізу конкретної задачі [5, 6]. У роботі цільові об'єкти будуть

шукатись у текстових даних, а під терміном «цільові об'єкти» буде матись на увазі сукупність множини ключових слів та множини NER з групуванням шляхом лематизації.

Виявлення цільових об'єктів у системах NLP, зокрема розпізнавання іменованих сутностей, відіграє важливу роль у багатьох завданнях аналізу тексту та обробки інформації. Основна мета NER полягає в ідентифікації і класифікації значущих елементів тексту, таких як імена людей, назви організацій, географічні назви, дати та інші сутності, які мають специфічне значення для конкретного контексту. Це завдання є ключовим для ряду практичних задач, таких як інформаційний пошук, машинний переклад, обробка юридичних документів та аналіз даних у соціальних медіа [7].

Метод виявлення цільових об'єктів предметної області, який призначений для автоматизації процесу ідентифікації ключових елементів у великих масивах текстових даних, спрямований на підвищення точності та ефективності аналізу текстової інформації. Цей метод використовує алгоритми машинного навчання для адаптивного розпізнавання об'єктів, враховуючи специфіку предметної області, що дозволяє значно скоротити час обробки даних і знизити ризик упущення важливої інформації.

Вхідними даними методу є досліджуваній текст та попередньо оброблений збалансований корпус текстів досліджуваної предметної області. Першим етапом є підготовка досліджуваного тексту для аналізу, який включає в себе токенізацію, лематизацію та видалення стоп-слів.

Наступним етапом є пошук ключових слів різними методами, такими як TF-IDF, TF, YAKE! та методом дисперсної оцінки. Кожним перерахованим методом відбувається формування множини ключових слів.

На третьому етапі здійснюється виявлення цільових об'єктів, яке включає в себе декілька кроків. Цільові об'єкти є об'єднаною множиною ключових слів знайденими різними методами без повторів та множиною NER що згруповані шляхом лематизації.

Таким чином описано метод виявлення цільових об'єктів предметної області, що призначений для автоматизації процесу ідентифікації ключових елементів у великих масивах текстових даних.

Для валідації запропонованого методу для пошуку цільових об'єктів предметної області було розроблено програмний застосунок мовою C# для перетворення текстового контенту файлів із тестової вибірки у множину цільових об'єктів предметної області.

Оскільки українська мова повсякденного спілкування значно відрізняється від літературної через велику кількість діалектів, слів-запозичень та слів-покручів, наявні частотні словники не здатні охопити всю множину української мови. Для створення вектора значущих слів українською мовою було вирішено об'єднати кілька частотних словників, з відсіканням стоп-слів. Після об'єднання та фільтрації довжина вектора значущих слів склала 1500 елементів.

Таблиця 1 – Евклідові відстані між текстами одного спрямування

	Текст 1	Текст 2	Текст 3	Текст 4	Текст 5	Текст 6	Текст 7	Текст 8	Текст 9	Текст 10
Текст 1	0	10.3	11.2	9.75	14.7	25.7	23.4	28.6	29.6	24.7
Текст 2	10.3	0	15.7	17.1	16.4	30.21	24.5	26.3	23.34	26.5
Текст 3	11.2	15.7	0	9.4	8.89	27.6	24.9	23.8	25.7	27.1
Текст 4	9.75	17.1	9.4	0	5.47	32.4	30.7	26.1	27.6	23.6
Текст 5	14.7	16.4	8.89	5.47	0	19.4	23.45	26.12	28.4	24.7
Текст 6	25.7	30.21	27.6	32.4	19.4	0	9.78	6.99	9.1	14.3
Текст 7	23.4	24.5	24.9	30.7	23.45	9.78	0	11.9	12.45	7.98
Текст 8	28.6	26.3	23.8	26.1	26.12	6.99	11.9	0	6.33	8.91
Текст 9	29.6	23.34	25.7	27.6	28.4	9.1	12.45	6.33	0	13.5
Текст 10	24.7	26.5	27.1	23.6	24.7	14.3	7.98	8.91	13.5	0

Для дослідження ефективності запропонованого підходу було створено окреме консольне програмне забезпечення мовою Python, яке передбачає використання отриманого списку цільових об'єктів для досліджуваних текстів, та словників для окреслених тем «Карпати буд каркас» та «Блог садівника». Відповідно, знайдені цільові об'єкти були переведені у векторне представлення розміром 1500 (як розмір словника) методом One-Hot Encoding. Надалі було перевірено Евклідові

відстань між текстами одного спрямування (5 текстів категорії «Карпати буд каркас» та 5 текстів «Блог садівника»), а також були обраховані Евклідові відстані між векторами протилежних категорій. Дані експерименту наведено в таблиці 1.

Результати отримані з таблиці 1 проілюстровані на рисунку 1. Матриця відстаней таблиці 1 та рисунку 1 демонструють чітке розділення текстів на дві основні групи з різним змістом. Перша група текстів (1–5), що належать категорії «Карпати буд каркас» має тісніші зв'язки між собою, аналогічно як друга група (6–10) також має менші внутрішні відстані (категорія «Блог садівника»), але водночас має великі відстані до текстів з першої групи, що свідчить про те, що ці групи належать до різних тематик. Тексти всередині кожної групи мають невеликі відстані, що свідчить про їхню тематичну схожість.



Рисунок 1 – Евклідові відстані між тестовими текстами двох категорій

Отже, проведене дослідження ефективності методу виявлення цільових об'єктів предметної області показало спроможність запропонованого методу ефективно виявляти цільові об'єкти. Вдалось підвищити точність виявлення цільових об'єктів предметної області внаслідок врахування не лише ключових слів, а й урахуванням іменникових сутностей.

### Список використаних джерел

[1] Мазурець О., Віт Р. Інтелектуальний метод виявлення цільових об'єктів предметної області для класифікації текстової інформації. Матеріали XII Міжнародної науково-практичної конференції «Інформаційні управляючі системи та технології ІУСТ-ОДЕСА-2024». 23-25.09.2024. Одеса. 2024. С.205-208.

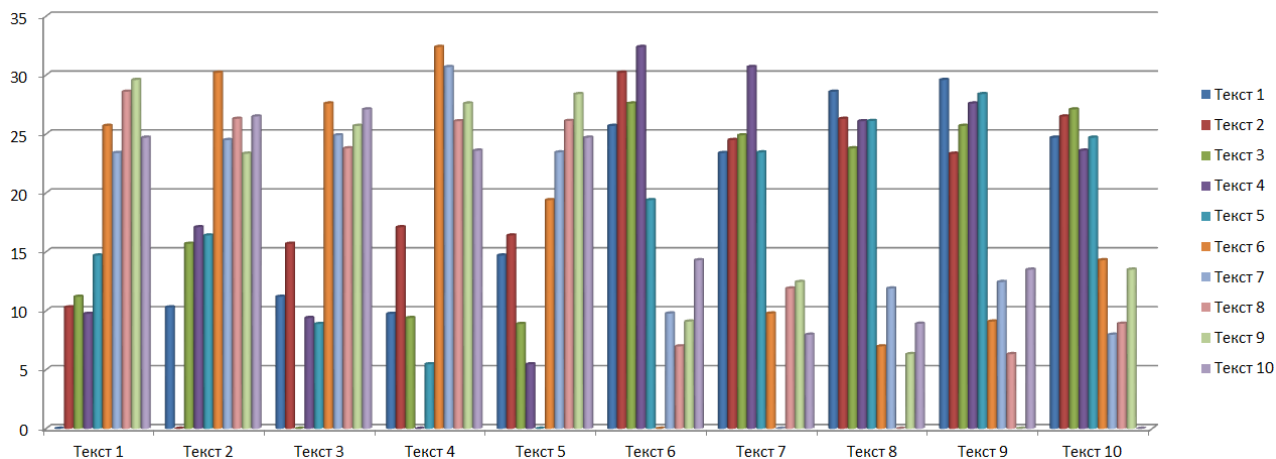
[2] Krak I., Zalutcka O., Molchanova M., Mazurets O., Manziuk E., Barmak O. Method for Neural Network Detecting Propaganda Techniques by Markers With Visual Analytic. CEUR Workshop Proceedings, 2024, vol. 3790, pp. 158-170.

[3] Молчанова М.О., Мазурець О.В., Собко О.В., Віт Р.В., Назаров В.В. Алгоритм виявлення аб'юзивного вмісту в україномовному аудіоконтенті для імплементації в об'єктно-орієнтовану інформаційну систему. Науковий журнал «Вісник Хмельницького національного університету» серія: Технічні науки. Хмельницький, 2024. №1 (331). С. 101-106.

[4] Залуцька О.О., Молчанова М.О., Віт Р.В., Мазурець О.В. Конфігурування нейронної мережі для класифікації емоційної тональності текстової інформації за показниками семантичної зв'язності. Збірник наукових праць за матеріалами XV Всеукраїнської науково-практичної конференції «Актуальні проблеми комп'ютерних наук АПКН-2023». Хмельницький, 2023. с. 102-107.

[5] Krak I., Zalutcka O., Molchanova M., Mazurets O., Bahrii R., Sobko O., Barmak O. Abusive Speech Detection Method for Ukrainian Language Used Recurrent Neural Network. CEUR Workshop Proceedings, 2024, vol. 3688, pp. 16-28.

[6] Krak I., Zalutcka O., Molchanova M., Mazurets O., Manziuk E., Barmak O. Method for Neural Network Detecting Propaganda Techniques by Markers With Visual Analytic. CEUR Workshop Proceedings, 2024, vol. 3790, pp. 158-170.



[7] Slobodzian V., Kovalchuk O., Molchanova M., Sobko O., Mazurets O., Barmak O., Krak I. Text Data Vectorization Model of Ukrainian-Language Internet Communication Content. CEUR Workshop Proceedings, 2022, vol. 3171, pp. 561–571.

УДК: 004.8

## ДОСЛІДЖЕННЯ ЕФЕКТИВНОСТІ МЕТОДУ АНАЛІЗУ ПРОЯВУ ПОСТТРАВМАТИЧНОГО СТРЕСОВОГО РОЗЛАДУ В КОРИСТУВАЦЬКОМУ КОНТЕНТІ

Мазурець О.В., Овчарук О.М.  
(exe.chong@gmail.com, off4aruk@gmail.com)  
Хмельницький національний університет

*Досліджено ефективність методу аналізу прояву посттравматичного стресового розладу в користувацькому контенті, який дозволяє сфокусувати увагу на ПТСР та зменшити його плутанину із іншими розладами психіки за рахунок навчання на даних з іншими розладами у протилежній категорії. Було отримано такі результати за метриками: Accuracy 0.934, Precision 0.948, F1 0.841, AUC 0.872. Досліджуваний метод дозволяє не лише визначати наявність посттравматичного стресового розладу у текстовому контенті, а також інтерпретувати отримані результати за допомогою моделей «Transformers Interpret» та «BertViz».*

Посттравматичний стресовий розлад є виснажливою психічною хворобою, з якою страждають приблизно 10% населення. З розвитком цифрових технологій і соціальних медіа з'явилася нова можливість для вивчення проявів ПТСР через аналіз користувацького контенту. Ця тема набуває особливої актуальності в контексті збройних конфліктів, природних катастроф і інших травматичних подій, які часто залишають глибокий відбиток на психіці людей.

Аналіз користувацького контенту, такого як повідомлення в соціальних мережах, блоги, форуми і коментарі, дозволяє отримати унікальні інсайти щодо емоційного і психічного стану постраждалих [1, 2]. Застосування методів машинного навчання та обробки природної мови для виявлення ознак ПТСР у текстах користувачів є сучасним і перспективним напрямом наукових досліджень, адже можуть не тільки ідентифікувати окремі випадки ПТСР, але й допомогти в розробці превентивних заходів і програм підтримки для осіб, які перебувають у зоні ризику.

Підхід до аналізу прояву посттравматичного стресового розладу в користувацькому контенті показано на рисунку 1. Підхід демонструє перетворення вхідної інформації у вигляді текстового контенту для аналізу та навченої контекстно-орієнтованої нейромережевої моделі з токенизатором у вихідну інформацію у вигляді відсотку прояву посттравматичного стресового розладу в користувацькому контенті.



Рисунок 1 – Підхід до аналізу прояву посттравматичного стресового розладу в користувацькому контенті

На першому етапі здійснюється препроцесинг та токенизація текстового контенту. Контент перевіряється на довжину та на непустоту. Однак, розділові знаки, смайли та решта онзнак тексту

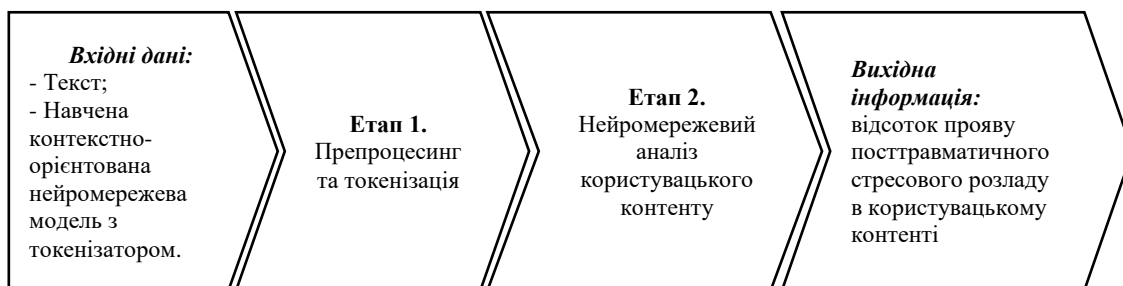

зберігається, оскільки може нести додаткову потрібну інформацію, яка свідчить про наявність ПТСР. Токенізація здійснюється токенизатором, на якому була навчена нейронна мережа.

На другому етапі здійснюється нейромережевий аналіз прояву посттравматичного стресового розладу в користувацькому контенті, для виявлення якого буде використано контекстно-орієнтовану нейромережу архітектури трансформер.

Оскільки на просторах інтернету немає відкритих датасетів з достатньою кількістю даних для навчання нейромережі було сформовано набір даних, що складається із 2х категорій: «ПТСР» та «Без ПТСР», що складається із 3374 записів. Кількість записів категорії «ПТСР» становить 1120, а кількість записів протилежної категорії – 2254.

З метою дослідження ефективності розробленого методу аналізу прояву посттравматичного стресового розладу в користувацькому контенті було створено відповідне програмне забезпечення у вигляді Notebook у хмарному середовищі Google Colab.



Рисунок 2 – ROC curve для оцінки якості навчання нейромережі

Матриця сплутувань для валідаційного набору наведена на рисунку 3.

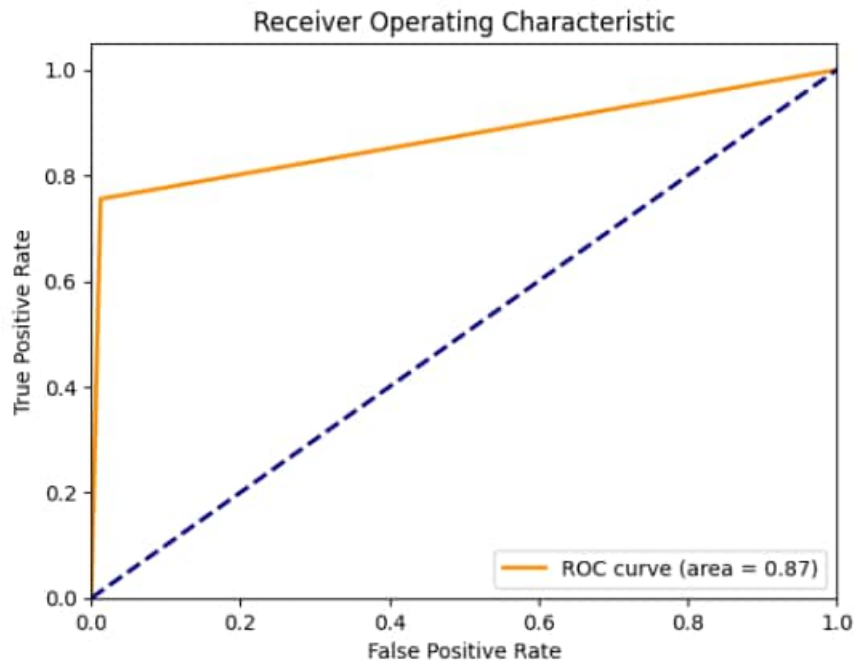

Рисунок 3 – Матриця сплутувань

У якості переднавченої нейронної мережі архітектури трансформер була взята модель «microsoft/deberta-v3-small» з ресурсу «HuggingFace» (<https://huggingface.co/microsoft/deberta-v3-small>). Модель «DeBERTaV3» покращує оригінальну модель «DeBERTa» шляхом заміни

моделювання мови масок (MLM) замінені виявленнями маркерів (RTD), більш ефективним для вибірки завданням попереднього навчання.

Загалом, навчена модель була протестована на валідаційній вибірці, яка показала такі значення по метрикам: Accuracy 0.934, Precision 0.948, F1 0.841, AUC 0.872. ROC curve для оцінки якості навчання нейромережі наведена на рисунку 2.

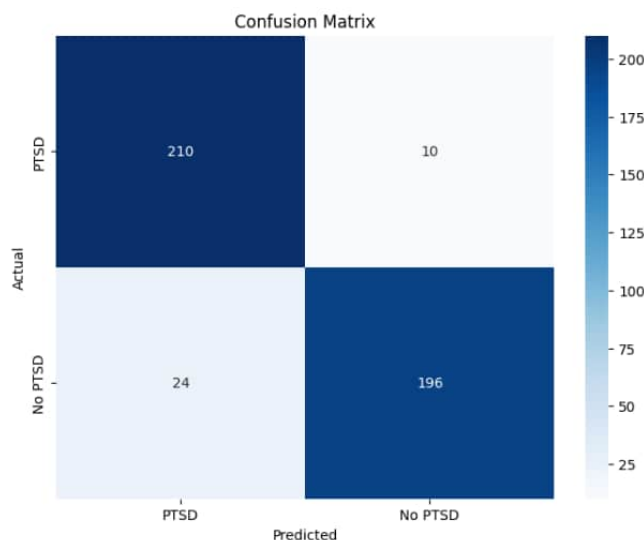
Розроблений метод стійкий до плутанини із іншими психологічними розладами, оскільки він навчався на наборі даних, в якому у протилежній категорії знаходились дані не лише психологічно здорових людей, а і дані людей з іншими психологічними розладами.

Згідно до отриманих значень метрик – їх можна покращити, додавши більшу кількість епох, так як при навчанні loss продовжувала падати, що свідчило що нейромережа здатна до кращого узагальнення та генералізації даних. Однак враховуючи обмеженість по наявних ресурсах та часу навчання нейромережі, такі дослідження не проводились [3].

Розроблений метод дозволяє не лише ефективно виконувати аналіз прояву посттравматичного стресового розладу в користувацькому контенті, і надавати пояснення прийнятих рішень.

Отже, проведене дослідження ефективності методу аналізу прояву посттравматичного стресового розладу в користувацькому контенті показало його високу ефективність та дозволило отримати такі значення метрик: Accuracy 0.934, Precision 0.948, F1 0.841, AUC 0.872. Розроблений метод дозволяє не лише визначати наявність посттравматичного стресового розладу у текстовому контенті, а і інтерпретувати отримані результати за допомогою моделей «Transformers Interpret» та «BertViz».

#### Список використаних джерел

[1] Krak I., Zalutska O., Molchanova M., Mazurets O., Manziuk E., Barmak O. Method for Neural Network Detecting Propaganda Techniques by Markers With Visual Analytic. CEUR Workshop Proceedings, 2024, vol. 3790, pp. 158-170.

[2] Мазурець О., Віт Р. Інтелектуальний метод виявлення цільових об'єктів предметної області для класифікації текстової інформації. Матеріали XII Міжнародної науково-практичної конференції «Інформаційні управляючі системи та технології ІУСТ-ОДЕСА-2024». 23-25.09.2024. Одеса. 2024. С.205-208.

[3] Мазурець О. В., Овчарук О. М. Підхід до збільшення розмірності вхідних даних для нейромережевого прогнозування значень показників епідеміологічної небезпеки. Матеріали VIII Міжнародної науково-практичної конференції «Перспективи сучасної науки: теорія і практика». 16-18.09.2024. Львів – 2024. с. 192-198.

УДК: 004.8

### НЕЙРОМЕРЕЖЕВА МОДЕЛЬ ДЛЯ ІДЕНТИФІКАЦІЇ ОСОБИСТОСТІ ЗА ЗОБРАЖЕННЯМ ОБЛИЧЧЯ У РЕАЛЬНОМУ ЧАСІ

Мазурець О.В., Петровський С.С., Дидо Р.А.  
(exe.chong@gmail.com, petrovskij.s69@gmail.com, rostyslav0805@gmail.com)  
Хмельницький національний університет

*Розглянуто розробку та впровадження нейромережевої моделі для ідентифікації особистості за зображенням обличчя в режимі реального часу. Використання згорткових нейронних мереж дозволяє ефективно обробляти візуальні дані, виділяти ключові ознаки та забезпечувати високу точність розпізнавання. Результати експериментів показують високий рівень точності (Accuracy 0.99) та стабільності моделі (loss 0.03), що робить її придатною для використання у різних прикладних сферах, включаючи системи безпеки, контроль доступу та інші області, де необхідна швидка та точна ідентифікація особистості.*

Актуальність теми нейромережевої моделі для ідентифікації особистості за зображенням обличчя у реальному часі полягає у зростаючій потребі в надійних і швидких методах розпізнавання особистості в різних сферах життя. У сучасному світі, де питання безпеки та ідентифікації набувають дедалі більшої важливості, ефективні технології розпізнавання обличчя є незамінними [1]. Впровадження таких моделей може суттєво підвищити рівень безпеки в громадських місцях, сприяти автоматизації контролю доступу в різні установи, а також покращити користувацький досвід у комерційних та фінансових сервісах [2, 3]. Крім того, нейромережеві моделі здатні забезпечити високий рівень точності та надійності навіть у складних умовах, таких як зміни освітлення або ракурсу [4]. Таким чином, розробка та впровадження цих технологій відповідає актуальним вимогам ринку і суспільства, сприяючи підвищенню загальної безпеки та ефективності різних систем.

Для ідентифікації особистості за зображенням обличчя у реальному часі пропонується використати нейронну мережу класу згорткових, архітектура якої наведена на рисунку 1.



Рисунок 1 – Архітектура нейромережевої моделі

За створеною архітектурою було розроблено застосунок, на якому було виконано навчання та валідацію запропонованої моделі. Вигляд створеного застосунку наведено на рисунку 2.

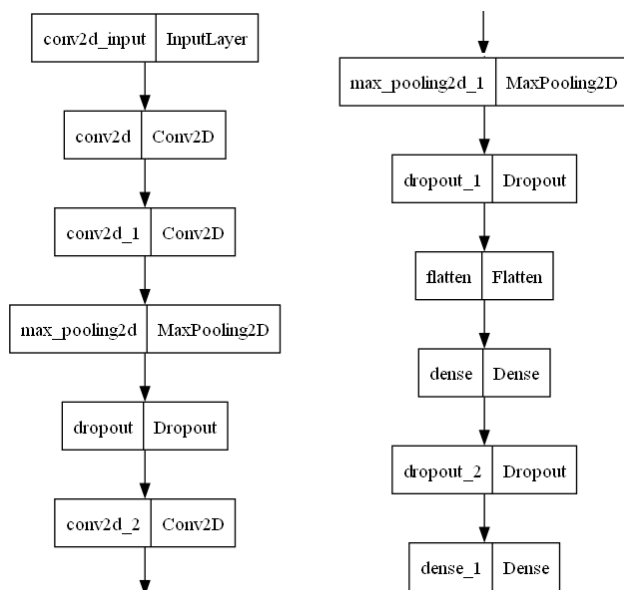

Рисунок 2 – Вигляд створеної програмної реалізації

Застосунок надає інтерфейс для роботи з розпізнаванням обличчя у відеопотоці, а також можливість розширення функціоналу за рахунок навчання нових обличчя та аналізу датасету.

У процесі тренування здійснювався моніторинг продуктивності моделі за допомогою метрик точності, похибки та інших релевантних показників. Результати наведені у таблицях 1 та 2.

Таблиця 1 – Значення функції втрат

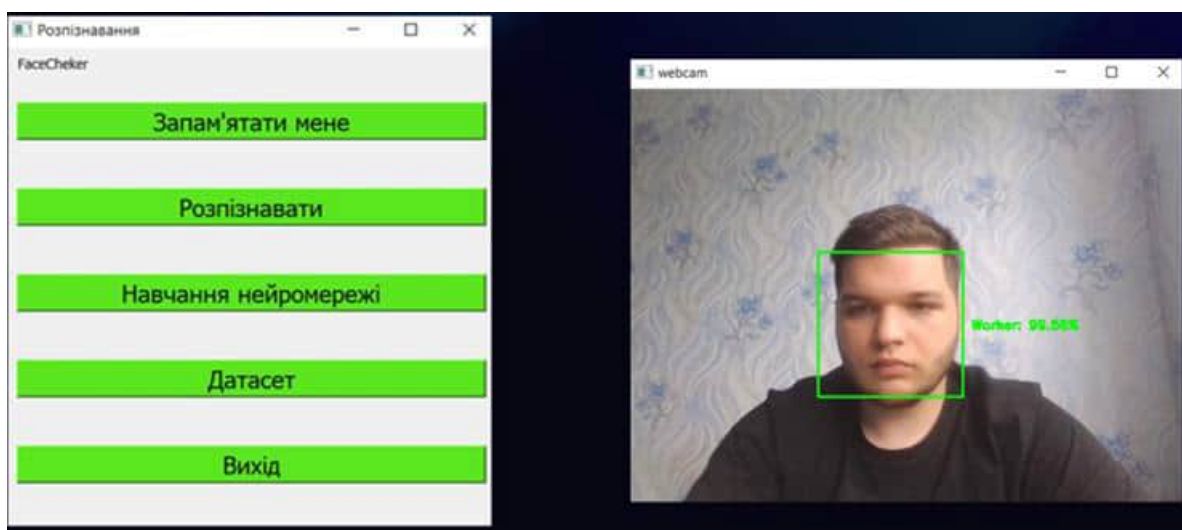
Batch_size/епохи	3	5	10
32	0.1309	0.0446	0.0459
64	0.2567	0.1214	0.0491
128	0.4287	0.2995	0.0315

Таблиця 2 – Значення метрики Accuracy

Batch_size/епохи	3	5	10
32	0.9567	0.9856	0.9856
64	0.9087	0.9519	0.9808
128	0.8077	0.9038	0.9904

Як видно з таблиць 1 та 2, найкращі результати спостерігаються при параметрах розміру батча 128, та кількості епох 10. Також результати навчання наведено на рисунку 3. Результати експериментів дозволили ідентифікувати оптимальні параметри моделі та вдосконалити її архітектуру для досягнення кращих результатів.



Рисунок 3 – Діаграма значень метрик за епохами

Отже, створено неймережеву модель для ідентифікації особистості за зображенням обличчя у реальному часі. Досліджено ефективність запропонованої архітектури та визначено оптимальні параметри навчання, що становлять: розмір батча 128, кількості епох 10, які дозволяють досягнути Accuracy 0.99 при значенні функції втрат 0.0315.

### Список використаних джерел

[1] Новак Я. В., Мазурець О. В. Дослідження ефективності методу автоматизованої ідентифікації особи за відбитками пальців. Збірник наукових праць за матеріалами XV Всеукраїнської науково-практичної конференції «Актуальні проблеми комп’ютерних наук АПКН-2023». Хмельницький, 2023. с. 221-224.

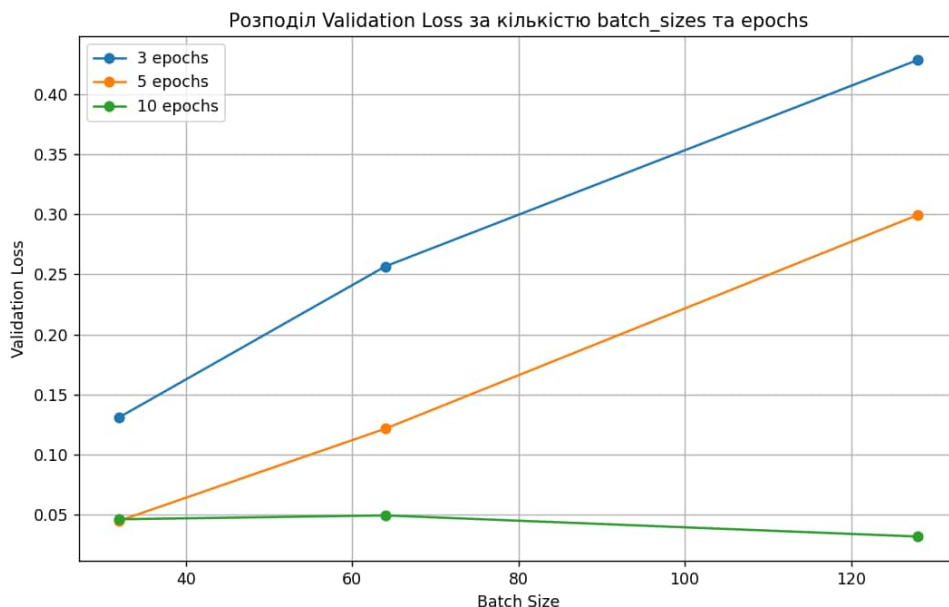
[2] Mazurets O., Uspenska K., Vit R., Tyschenko O. Intelligent System for Determining the Object Attributes Values by Neural Networks Means by Graphic Images in Databases. Current Trends in the Development of Scientific Research in Today's Conditions. Proceedings of XXV International scientific and practical conference. May 29-31, 2024. International Scientific Unity. Florence, Italy. 2024. Pp. 86-91.

[3] Zharnovskyi O., Sobko O., Klimenko V. Intelligent System for Neural Network Detection of Fake Document Images for Automated Personality Identification. Proceedings of IV International Scientific and Practical Conference «Innovative research and perspectives of the development of science and technology». January 29-31, 2024. Stockholm, Sweden. 2024. Pp. 337-343.

[4] Mazurets O. V., Klimenko V. I., Molchanova M. O., Sultanov A. V. Object-Oriented Intelligent System for Neural Network Detection of Sugar Crystallization Zones. Global Science: Prospects and Innovations. Proceedings of the 10th International scientific and practical conference. Cognum Publishing House. Liverpool, United Kingdom. 2024. Pp. 198-207.

УДК 004.8

## ЗАСТОСУВАННЯ МОДЕЛІ CHATGPT ДЛЯ АВТОМАТИЧНОЇ ГЕНЕРАЦІЇ ВІДПОВІДЕЙ У ЧАТ-БОТАХ

Малиновський П.В. (voronagena23@gmail.com)

Одеський національний технологічний університет (Україна)

*В тезах розглядаються можливості та ефективність використання моделі ChatGPT для автоматизації процесу генерації відповідей у чат-ботах, які інтегровані в месенджер Telegram. Описано переваги і виклики, пов'язані з впровадженням такої технології, а також критерії оцінки її результативності, що базуються на аналізі сучасних досліджень у сфері штучного інтелекту та обробки природної мови.*

В умовах швидкої еволюції технологій штучного інтелекту (ШІ) та зростаючої ролі месенджерів як основного каналу комунікації, застосування моделей ШІ для автоматизації відповіді на запити користувачів стає дедалі більш актуальним. Метою цього дослідження є аналіз ефективності використання моделі ChatGPT для покращення взаємодії з користувачами в Telegram, забезпечуючи швидкі та контекстно релевантні відповіді на їхні запити.

Месенджери, такі як Telegram, широко використовуються не лише для особистого спілкування, але й у бізнесі та інших сферах, де автоматизація процесів комунікації може значно підвищити продуктивність [1]. За даними досліджень, понад 60% компаній вже впроваджують чат-боти на основі ШІ для обслуговування клієнтів [2]. У 2023 році кількість активних чат-ботів у месенджерах зросла на 45%, що свідчить про значний попит на автоматизовані рішення [3]. Модель ChatGPT, як потужний інструмент для обробки природної мови, дозволяє забезпечити точність і гнучкість відповіді на запити користувачів у режимі реального часу.

Об'єктом дослідження є процес інтеграції моделі ChatGPT у чат-боти Telegram для автоматизації відповідей. Предметом дослідження виступає алгоритм обробки текстових та голосових запитів користувачів та аналіз ефективності генерованих відповідей. Розробка системи, що здатна адаптувати відповіді під контекст і індивідуальні потреби користувачів, дозволяє значно підвищити рівень обслуговування.

Наукова новизна полягає у впровадженні адаптивної системи на основі ChatGPT, що здатна навчатися на попередніх діалогах і оптимізувати процес спілкування на основі контексту. Практичне значення дослідження полягає в можливості використання таких систем для автоматизації відповідей у месенджерах, підвищуючи ефективність роботи з користувачами та скорочуючи час на обробку запитів.

Сучасні дослідження показують, що використання ШІ для обробки природної мови дозволяє значно покращити користувацький досвід через такі критерії, як точність відповіді, швидкість обробки та релевантність контенту [4]. Зокрема, ключовими критеріями ефективності чат-ботів на основі моделей штучного інтелекту є:

- швидкість відповіді: автоматизація забезпечує миттєву відповідь на запити користувачів, що підвищує рівень задоволення;
- якість відповіді: ChatGPT дозволяє генерувати відповіді, які відповідають контексту запиту, завдяки можливості розуміти та аналізувати великі обсяги текстової інформації;



— адаптивність: система здатна навчатися на основі попередніх діалогів, що підвищує її здатність до персоналізації відповідей для різних користувачів.

Впровадження чат-ботів на основі ChatGPT сприяє підвищенню ефективності взаємодії з користувачами завдяки швидкому аналізу їхніх запитів та наданню персоналізованих відповідей. Це не лише оптимізує роботу чат-бота, але й підвищує задоволеність користувачів, що є важливим показником якості цифрових послуг у сучасних умовах.

Проведений аналіз підтверджує, що використання моделі ChatGPT для автоматичної генерації відповідей у чат-ботах є перспективним напрямом, який сприяє оптимізації процесів комунікації та покращенню якості обслуговування користувачів у месенджерах, таких як Telegram. Подальші дослідження у цій сфері можуть значно розширити можливості застосування штучного інтелекту в автоматизації процесів комунікації в різних галузях.

### СПИСОК ВИКОРИСТАНОЇ ЛІТЕРАТУРИ

[1] “50+ Key Chatbot Statistics for Businesses in 2023”, SlickText, 24.04.2024. [Online]. Available: <https://www.slicktext.com/blog/2020/04/chatbot-statistics/> [Accessed: October 14, 2024].

[2] “38 Incredible Chatbot Statistics (2023)”, Netomi, 03.03.2024. [Online]. Available: <https://www.netomi.com/chatbot-statistics> [Accessed: October 14, 2024].

[3] “The Future of Chatbots: 80+ Chatbot Statistics for 2025”, Tidio, 11.10.2024. [Online]. Available: <https://www.tidio.com/blog/chatbot-statistics/#demographics> [Accessed: October 14, 2024].

[4] “What is NLP (natural language processing)?”, IBM, 11.08.2024. [Online]. Available: <https://www.ibm.com/topics/natural-language-processing> [Accessed: October 14, 2024].

УДК 004.5

## ТЕХНОЛОГІЇ РОБОТИ СИСТЕМ ШТУЧНОГО ІНТЕЛЕКТУ ДЛЯ ГЕНЕРАЦІЇ ТА ОБРОБКИ ГОЛОСУ

Мельник А.М., Мелешко Є.В.

(mselnikanna@gmail.com, elismeleshko@gmail.com)

Центральноукраїнський національний технічний університет (Україна)

*У роботі досліджується застосування штучного інтелекту для обробки голосу та принципи його роботи, включаючи генерування та розпізнавання мовлення. Обговорюються варіанти використання штучного інтелекту для створення синтетичних голосів, зокрема для допомоги хворим і зміни голосу з метою анонімності. Також аналізуються переваги і недоліки технологій для зміни голосу, включаючи питання конфіденційності й етичні проблеми.*

У сучасному світі технології штучного інтелекту (ШІ) мають значний вплив на багато сфер життя, і одним із прикладів цього є генератори для зміни голосу. Вони відкривають нові можливості як для індивідуального користування, так і для суспільства загалом. Для людини такі інструменти дають змогу вільніше самовиражатися, а також відкривають двері до нових форм творчості, комунікації та інтерактивності. Водночас ці технології мають глобальне значення, впливаючи на різні галузі людської діяльності – від розваг і медіа до бізнесу та безпеки. Як і будь-які нові технології, такі генератори впливають як негативно, революціонізуючи наші уявлення про ідентичність, а також викликаючи етичні дискусії щодо захисту приватності та відповідального використання таких технологій, так і позитивно, полегшуючи нам життя.

**Принцип роботи систем ШІ для генерації голосу.** Генерація голосу починається з тексту. Спочатку потрібно прописати текст, який потім можна буде озвучувати. Це може бути будь-який текст, навіть створений за допомогою ШІ. Потім введений текст системи штучного інтелекту перетворюють на людську мову, яка, по-суті, є набором звукових хвиль, що можна почути вухом або мікрофоном. Тобто штучний інтелект аналізує текст та згідно патернам, які вивчив перетворює текст на мову, використовуючи коливання хвиль. Також можна покращити вихідні дані, використовуючи різну швидкість, висоту голосу та навіть акцент.

**Принцип роботи систем ШІ для розпізнавання голосу.** Якщо говорити про розпізнавання

голосу, то системи ШІ працюють навпаки – аналізуються звукові хвилі та перетворюються на цифрові сигнали, що приблизно еквівалентні файлам WAV. Потім цей цифровий сигнал проходить стадію попередньої обробки, на якій видаляється фоновий шум, а будь-який розпізнаваний звук розбивається на фонемі. Далі ШІ використовує вже запрограмовані патерни, в яких прописані набори даних для розпізнавання, які порівнюються з вихідними даними після обробки цифрового сигналу.

**Варіанти використання систем ШІ для генерації голосу.** Існують різні методи використання систем генерації голосу, зокрема [1, 2]:

– *Створення матеріалів з підробленим голосом.* Іноді це може бути з позитивними намірами, наприклад, використання для імітації присутності померлої людини, щоб увіковічнити її голос, але є і негативні, наприклад підроблення голосу живої людини з закликами, які можуть нашкодити її репутації. Часто таке трапляється в політиці.

– *Допомога хворим.* Це один з прикладів використання нових технологій з користю. Використовують, коли є потреба у генерації голосу для людей, які не можуть говорити фізично. Наприклад, така технологія використовувалася англійським фізиком-теоретиком Стівеном Хокінгом для спілкування з оточуючими. У паралізованого фізика рухомим залишався лише вказівний палець правої руки, яким він набирив текст, що озвучувався системою штучного інтелекту для генерації голосу. Для реалізації технології у майбутньому, зокрема, може використовуватися й низка інших технологій, наприклад, імплантати мозку, які обробляють нейронні шаблони та ШІ, що перетворює ці шаблони на слова, які хоче сказати пацієнт, і генератор голосу, який говорить справжнім голосом пацієнта. Каліфорнійський університет розробляє технологію, яка допомагає людям, втратившим голос, можливість говорити [1]. Зокрема, голос пацієнта з бічним аміотрофічним склерозом був клонований із записів до того, як хвороба забрала його здатність говорити для подальшого використання у системах генерації голосу для нього. Також, у деяких формах терапії можуть використовуватися генератори для створення голосів, що допомагають людині впоратися з емоційними або психологічними труднощами.

– *Голосові агенти для обслуговування клієнтів.* Такий метод значно полегшує життя працівників сфери кол-центрів, але тим самим і позбавляє їх роботи.

– *Зміна голосу для анонімізації.* Генератори можуть використовуватися для захисту анонімності під час розмов у публічних просторах або онлайн. Це важливо для журналістів, свідків або активістів, яким необхідно зберегти свою особистість у таємниці.

– *Освіта.* У навчальних програмах можуть використовуватися штучні голоси для створення інтерактивних віртуальних вчителів або помічників, які допомагають у процесі навчання, особливо для дітей або людей з вадами слуху.

– *Створення аудіокниг.* Програми з генерацією голосу можуть озвучити надруковані тексти, що значно полегшує та пришвидшує ознайомлення з великими об'ємами книг при навчанні або у рамках хобі.

### **Переваги використання ШІ для генерації голосу:**

– *Анонімність і конфіденційність.* Зміна голосу дозволяє захистити свою ідентичність під час телефонних дзвінків або онлайн-комунікацій.

– *Допомога людям із вадами мовлення.* Застосунки для зміни голосу можуть бути інструментом для людей, які втратили голос через хворобу або травму. Вони можуть використовувати синтетичний голос, який звучить подібно до їхнього оригінального.

– *Автоматизація рутини.* Голосові генератори можуть застосовуватись у бізнесі для автоматизації телефонних служб і тим самим скорочення витрат на кол-центри.

– *Реалістичні дубляжі та локалізації.* Для дубляжу фільмів або створення аудіокниг ці інструменти дозволяють зменшити залежність від реальних акторів, одночасно підтримуючи високу якість і точність звучання.

– *Миттєва зміна та інтерактивність.* Багато застосунків дозволяють змінювати голос у реальному часі, що особливо зручно для ігор або спілкування в онлайн-чатах.

### **Недоліки використання ШІ для генерації голосу:**

– *Натуральність і якість звуку.* Незважаючи на значний прогрес, багато застосунків для зміни голосу все ще не можуть досягти повністю натурального звучання. Згенеровані голоси

можуть звучати штучно або механічно, що знижує загальне враження від результату.

– *Етичні питання та зловживання.* Технології зміни голосу можуть використовуватися для шахрайства, обману або дезінформації.

– *Залежність від якості вихідного сигналу.* Якість генерації голосу часто залежить від чистоти та якості оригінального запису, який використовувався у процесі створення патернів. Якщо початковий сигнал мав шум або спотворення, то і результат буде низької якості.

**Висновок.** Застосунки для зміни голосу пропонують великі можливості для творчості, бізнесу та приватного використання, але також мають свої обмеження і ризики. Важливо використовувати такі технології відповідально та усвідомлювати їхні можливі наслідки для суспільства і приватного життя.

### Список використаної літератури

1. Тартачний О., "ШІ-генератори голосу: що вони можуть і як працюють," *Speka*, 30 серпня 2024. [Онлайн]. Available: <https://speka.media/si-generatori-golosu-shho-voni-mozut-i-yak-pracyuyut-v45guk>. (дата звернення: 15 жовтня 2024).

2. Андреев А., "7 найкращих генераторів голосу з підтримкою ШІ," *ApiX-Drive*, 26 липня 2023. [Онлайн]. Available: <https://apix-drive.com/ua/blog/reviews/7-krashih-generatoriv-golosu-z-shi>. (дата звернення: 15 жовтня 2024).

УДК 004.588

## РОЗРОБКА ІНТЕЛЕКТУАЛЬНОЇ СИСТЕМИ ДЛЯ ГОДУВАННЯ ДОМАШНІХ ТВАРИН. ІДЕНТИФІКАЦІЯ ТА АНАЛІЗ ЕМОЦІЙ ЧЕРЕЗ ВИРАЗ ОБЛИЧЧЯ

Мисишин С.М. (serhiymysyshyn@gmail.com)

Прикарпатський національний університет імені Василя Стефаника (Україна)

*У тезах розглянуто розробку інтелектуальної системи для автоматизованого годування домашніх тварин. Використано технології Інтернету речей (IoT) і штучного інтелекту (AI) для оптимізації процесу годування. Система дозволяє налаштувати індивідуальний режим годування на основі поведінкових даних і фізіологічних потреб тварин. Показано практичні переваги автоматизації годування для власників домашніх тварин, а також забезпечення здоров'я та добробуту тварин.*

Зростання кількості домашніх тварин у світі, а також швидкий розвиток технологій, таких як Інтернет речей (IoT) та штучний інтелект (AI), викликає необхідність впровадження інноваційних рішень для автоматизації догляду за ними. Однією з найбільш актуальних проблем є забезпечення регулярного та здорового годування тварин. Сучасні технології дозволяють створити системи, які можуть автоматично адаптуватися до потреб конкретної тварини, забезпечуючи не лише зручність для власника, але й оптимальний раціон для тварини. У цій статті розглядається розробка інтелектуальної системи для годування домашніх тварин, що враховує індивідуальні потреби та поведінкові особливості тварин.

Метою дослідження є розробка інтелектуальної системи для годування домашніх тварин, що використовує штучний інтелект та Інтернет речей для автоматизації процесу годування, забезпечуючи персоналізацію режиму харчування. Для досягнення цієї мети були поставлені наступні завдання:

1. Провести аналіз існуючих систем автоматизованого годування тварин.
2. Розробити 3D-модель системи для автоматичного годування, яка відповідає вимогам сучасних технологій.
3. Створити програмне забезпечення для мобільного додатку, який дозволить керувати системою дистанційно.
4. Впровадити алгоритми штучного інтелекту для персоналізації процесу годування та аналізу даних про тварину.
5. Провести тестування системи та її оцінку.

Основою для розробки системи є платформа IoT, яка дозволяє взаємодіяти між різними компонентами системи: станцією для годування, мобільним додатком та базою даних. За допомогою технології штучного інтелекту (зокрема алгоритмів машинного навчання) система аналізує дані про тварину, що отримані за допомогою датчиків та відеобладнання. Це дозволяє системі навчатися на основі поведінкових і фізіологічних показників тварини для налаштування індивідуального режиму годування.

3D-модель інтелектуальної станції була розроблена за допомогою програмного забезпечення Autodesk Fusion 360. Система складається з резервуарів для корму і води, автоматичного механізму подачі корму та води, а також камери для моніторингу поведінки тварини (рисунк 1). Дані передаються в мобільний додаток, розроблений на платформі Android, що дозволяє власнику керувати процесом годування та моніторити стан тварини в режимі реального часу (рисунк 2).



Рисунк 1 – 3D-модель станції

Рисунк 2 – Мобільний додаток

Розроблена інтелектуальна система для годування домашніх тварин включає комплекс апаратних і програмних компонентів, які забезпечують автоматизацію процесу годування, моніторинг фізіологічних параметрів тварин та персоналізацію харчування на основі їх потреб. Важливо зазначити, що розроблена система має кілька ключових переваг у порівнянні з існуючими аналогами на ринку, серед яких можливість інтеграції Інтернету речей (IoT) та використання штучного інтелекту (AI) для адаптації до індивідуальних потреб тварин [1].

Основним результатом дослідження є створення функціональної моделі інтелектуальної системи, яка складається з 3D-моделі станції для годування, інтегрованої з мережею датчиків і камер, а також мобільного додатку для дистанційного керування системою. Після інтеграції апаратного забезпечення із мобільним додатком було проведено серію тестувань, яка дозволила оцінити ефективність роботи системи в різних умовах.

Тестування апаратної частини показало стабільну роботу системи у режимі очікування та активної подачі корму. Завдяки використанню потужного крокового двигуна Jkongmotor NEMA17 було досягнуто високої точності подачі, що є важливим фактором для підтримки здорового харчування тварин [2].

Програмне забезпечення було розроблено з використанням платформи Android, що дозволяє користувачеві дистанційно керувати станцією через мобільний додаток. Додаток забезпечує доступ до інформації про стан тварини, рівень корму та води, а також дозволяє налаштовувати розклад подачі їжі [3].

Алгоритми штучного інтелекту, реалізовані у системі, включають аналіз поведінкових даних тварини для оптимізації її харчування. Зокрема, система використовує дані, отримані з камери та датчиків руху, для визначення активності тварини протягом дня. Важливим аспектом є також можливість аналізу відеозаписів тварини для ідентифікації її емоційного стану, що в майбутньому може дозволити ще точніше налаштувати раціон [4]. Для обробки та аналізу даних було



використано бібліотеки машинного навчання PyTorch, що дозволило створити модель, яка вміє розпізнавати різні параметри тварин (зокрема їх емоційний стан та активність), ідентифікувати тварину і використовувати ці дані для персоналізації режиму годування (рисунок 3).



Рисунок 3 – Результат роботи впровадженого штучного інтелекту в систему

Тестування алгоритмів на основі зібраних даних показало, що система здатна адаптуватися до змін у поведінці тварини протягом дня, що дозволяє ефективніше контролювати її харчування та запобігати переїданню. Тестування системи проводилося в кількох етапах з використанням різних типів кормів і для різних видів тварин (котів і собак).

Система змогла коректно дозувати корм відповідно до заданих параметрів. Крім того, використання штучного інтелекту дозволило зменшити кількість помилок у процесі дозування корму на 15% у порівнянні з традиційними системами автоматизованого годування, що не використовують персоналізацію.

Система дозволила значно зменшити ризик переїдання у тварин. Завдяки використанню алгоритмів машинного навчання, які аналізують активність тварини, було досягнуто зменшення надмірного споживання корму на 20% порівняно з системами без алгоритмів AI. Це сприяє підтриманню оптимальної ваги тварин і запобігає розвитку ожиріння.

**Висновки.** Розроблена інтелектуальна система для годування домашніх тварин є ефективним рішенням для автоматизації догляду за тваринами. Вона дозволяє власникам тварин економити час, забезпечуючи при цьому оптимальний раціон для їхніх улюбленців. Інтеграція Інтернету речей та штучного інтелекту дозволяє зробити систему інноваційною та адаптивною до індивідуальних потреб тварин.

Подальший розвиток проекту включає вдосконалення алгоритмів штучного інтелекту для більш точної оцінки потреб тварин та розширення функціональності системи для моніторингу стану здоров'я тварини.

#### Список використаної літератури

[1] Бевз, К. О. Автоматизована система годування домашніх тварин (2024). URL: <https://ela.kpi.ua/server/api/core/bitstreams/8c5d5cdf-c78b-48eb-9995-e9c27ffbc4/content> (Дата звернення: 02.09.2024)

[2] Паламарчук, А. О. Мобільний застосунок для інформаційної підтримки власників домашніх тварин (2024). URL: <https://krs.chmnu.edu.ua/jspui/bitstream/123456789/3615/1/Паламарчук%20Андрій%20Олександрович.pdf> (Дата звернення: 10.09.2024)



[3] Панов, А. О., Ткаченко, К. А. Розробка алгоритму керування процесом годування домашніх тварин (2024). URL: <https://repo.btu.kharkov.ua/handle/123456789/53314> (Дата звернення: 19.08.2024)

[4] Чумаченко, Д. О. Програмно-апаратний комплекс диференційованого годування тварин на базі ESP8266 (2023). URL: <https://krs.chmnu.edu.ua/jspui/bitstream/123456789/2744/1/Чумаченко%20.pdf> (Дата звернення: 14.08.2024)

УДК 004.832.34

## ТРЕНУВАННЯ МОДЕЛІ МАШИННОГО НАВЧАННЯ НА ОСНОВІ НАЯВНИХ ЗВУКІВ КОТІВ ІЗ МЕРЕЖІ ІНТЕРНЕТ

Михайлів А. П. (andrii.p.mykhailiv@lpnu.ua)  
Національний університет «Львівська Політехніка» (Україна)

*У тезах розглянуто використання доступних у мережі Інтернет наявних звуків котів із попереднім маркуванням для тренування моделі машинного навчання. Проаналізовано доцільність застосування таких даних у подальшій роботі для вивчення стану тварин.*

**Актуальність проблеми.** Для вивчення тварин можна використовувати різні способи. Один з найбільш актуальних є запис звуків, що вони видають. Науковцями різних галузей ціниться аналіз таких даних з подальшим використанням у аналітичних моделях на основі штучного інтелекту. Зараз є великі шанси розробити мовні моделі не тільки для людей, але і для тварин. Це потрібно, щоб краще доглядати за ними, виховувати, передбачати і запобігати загрозам, вчасно виявляти хвороби тощо. Головна перешкода [1] – нехватка промаркованих звукових даних. Через це багато дослідників можуть схилитися до пошуку такого ресурсу в мережі Інтернет.

Оскільки коти є одними із найпопулярніших улюбленців у світі, їхніх звуків досить багато в мережі. Саме на їхній основі і було вирішено провести експеримент. Більшість даних взято із джерела [2].

**Методи та результати роботи.** Першочергово, було отримано та поділено дані згідно того, як вони були промарковані у джерелі. Класифікація даних потрібна для тренування алгоритму машинного навчання, використовуючи підхід керованого навчання [3]. В результаті було отримано 14 категорій звуків і три групи: «Interaction», «Reaction», «Talk». Перша група відповідає за звуки, які кіт видає при процесах не пов'язаних із комунікацією, як-от їсть чи миється. Друга – це природні реакції, що коти зазвичай роблять мимоволі, наприклад муркотіння під час сну. Відповідно третя група увібрала в себе звуки, коли тварина голосом хоче щось повідомити.

Для передачі даних у модель, звуки були розкладені на масиви мелчастотних кепстральних коефіцієнтів (Mel-frequency cepstral coefficients, далі MFCCs) [4]. Ці дані найкраще відображають ті звуки, які здатна сприймати людина. Оскільки коти наші домашні улюбленці, що живуть поруч із нами, то велика частина їхніх звуків також підпадає під цей діапазон частот. Щоб отримати MFCCs застосовувалася бібліотека для мови Python – librosa, набір програмних інструментів спеціально створений для музичного та аудіо аналізу.

Для машинного навчання використовувалася застосунок keras, що спеціально розроблений для вирішення таких задач. Надані інструменти містили методи створення топології, налаштування шарів моделі машинного навчання, уникнення проблеми перенавчання та оптимізатора для подальшої компіляції моделі.

Загалом, після тренуванні моделі на всіх категоріях звуків, було виявлено посередню точність результатів. При різних налаштуваннях моделі, найвища точність була 65%. Це може свідчити, як про загальну неточність маркування даних, так і проблеми у певній групі.

Група «Interaction» показала найкращий результат з усіх, досягнувши точності в понад 91%, а також графік від кількості епох до точності моделі показав найменшу відмінність точності для тренувальних і тестових наборів даних. Це доволі очікуваний результат, адже досить легко відрізнити контекст, коли кіт їсть тверду чи м'яку їжу або миється.

Незважаючи на доволі не погані показники точності у групах «Reaction» і «Talk», 71% і 87% відповідно, графіки точності між тренувальними і тестовими наборами даних сильно відрізнялися, що піддає сумніву їхню доцільність у навчанні моделі. Проте, однією із причин, чому різниця точності аналізу цих груп не дуже висока – це фонетичні особливості котячого нявкоти [5]. Ці тварини створили власний метод спілкування із людьми, тому звуки, які вони видають, скоріш за все потребують врахування контексту прояву вокалізації.

Варто також зважати на те, що для аналізу використовувалася не велика база знань – лише з одного джерела, що спеціалізується на звукових ефектах. Тому, було вирішено проаналізувати MFCCs звуків завдяки T-розподіленому вкладенню стохастичної близькості (t-distributed Stochastic Neighbor Embedding, далі t-SNE) [6]. Після багатьох ітерацій алгоритму стало очевидним, що маркування даних на ресурсі є далеким від ідеального. Деякі категорії звуків не сформували видимі кластери. Були кластери сформувалися занадто близько один до одного. А ще були категорії, які сформували чіткі кластери, але містили дані, що були на занадто великій відстані від решти. З цього можна констатувати, що незважаючи на певну точність класифікації звуків, вони потребують додаткової або нової категоризації.

**Висновки.** Тренування моделей машинного навчання завжди потребує великої кількості даних. Якщо це якісь специфічні дані, що потребують довготривалого отримання, то виникає спокуса знайти їх у мережі Інтернет. Незважаючи на можливості цього ресурсу, треба враховувати і ризики його застосування. У випадку звуків тварин, я дійшов висновку, що краще займатися або власним видобутком даних або уважно застосовувати методи кластеризації отриманих з мережі записи.

### Список використаної літератури

- [1]. Порівняльний аналіз робіт із дослідження поведінки тварин за їхніми звуками, А. Михайлів. (2024). Herald of Khmelnytskyi National University. Technical Sciences, 333(2), с. 370-375. <https://doi.org/10.31891/2307-5732-2024-333-2-57>.
- [2]. Soundly. The Complete Sound Effects Platform, Soundly AS, <https://getsoundly.com/>.
- [3]. Кероване навчання, Вікіпедія. Вільна енциклопедія, [https://uk.wikipedia.org/wiki/Кероване\\_навчання](https://uk.wikipedia.org/wiki/Кероване_навчання).
- [4]. Cepstrum and MFCC, T. Bäckström, Aalto University Wiki, <https://wiki.aalto.fi/display/ITSP/Cepstrum+and+MFCC>.
- [5]. Paralinguistic information and biological codes in intra-and interspecific vocal communication: A pilot study of humans and domestic cats, S. Schötz. 2019.
- [6]. Introduction to T-Sne for High Dimensional Visualization, Digital Humanities Tools and Techniques II, Open Library, <https://ecampusontario.pressbooks.pub/nudh3/chapter/introduction-to-t-sne-for-high-dimensional-visualization/>.

УДК: 004.8

### ДОСЛІДЖЕННЯ ЕФЕКТИВНОСТІ МЕТОДУ КЛАСИФІКАЦІЇ ТЕКСТІВ ЗА ВМІСТОМ ПРОПАГАНДИ НЕЙРОМЕРЕЖЕВИМИ МОДЕЛЯМИ ГЛИБОКОГО НАВЧАННЯ

Молчанова М.О. (m.o.molchanova@gmail.com)  
Хмельницький національний університет (Україна)

*Досліджено ефективність методу класифікації текстів за вмістом пропаганди нейромережевими моделями глибокого навчання, який дозволяє виявляти як явні, так і приховані пропагандистські повідомлення, що є критичним для ефективного розпізнавання пропаганди. Цей метод об'єднує традиційні рекурентні нейронні мережі з довготривалою пам'яттю та трансформери, що сприяє кращому розумінню послідовності та розумінню контексту текстового контенту. Розроблений метод дозволяє досягнути точності 97.83 % при застосуванні аугментації для навчальної вибірки, та 96.94% без застосування аугментації.*

Пропаганда є невід'ємною складовою інформаційних маніпуляцій, яка включає різні форми, методи та засоби впливу на людей з метою зміни їхніх психологічних характеристик у бажаному напрямку. Тому своєчасне виявлення пропаганди є важливим напрямком наукових досліджень.

Метод виявлення пропаганди у тексті нейромережевими моделями глибокого навчання призначений для автоматизованої ідентифікації текстів, які містять пропагандистські елементи. Запропонований метод дозволяє виявляти як явні, так і приховані пропагандистські повідомлення, використовуючи поєднання традиційних рекурентних нейронних мереж з довготривалою пам'яттю та трансформерів [1, 2]. Також застосовується механізм аугментації навчальних текстових даних, що дозволяє збільшити кількість навчальних прикладів [2]. Схема запропонованого методу наведена на рисунку 1.

Метод працює шляхом трансформації вхідних текстових даних через навчену нейромережеву модель глибокого навчання у вихідні дані у вигляді відсоткової оцінки наявності пропаганди у тексті та присвоєння одного із трьох класів: «текст без пропаганди», «пропагандистський текст» або ж «підозрілий текст».

Етап 1 включає попередню обробку тексту для класифікації, що передбачає перетворення тексту в нижній регістр, видалення стоп-слів та пунктуації тощо. Після попередньої обробки текст перетворюється у числові послідовності, які подаються на вхід навченій нейромережевій моделі глибокого навчання з гібридною архітектурою для подальшої оцінки відсоткової ймовірності наявності пропаганди.



Рисунок 1 – Метод виявлення пропаганди у тексті нейромережевими моделями глибокого навчання

Етап 2 полягає в аналізі тексту навченою нейронною моделлю, яка здійснює числову оцінку рівня наявності пропаганди у тексті. Для цього застосовується нейронна мережа глибокого навчання з гібридною архітектурою, яка поєднує традиційну рекурентну нейромережу з довготривалою пам'яттю і трансформери. Це дозволяє досягти більш глибокого розуміння послідовності та контексту текстового контенту.

Етап 3 передбачає віднесення проаналізованого тексту до одного з трьох класів: «текст без пропаганди», «пропагандистський текст» або «підозрілий текст». Для цього емпіричним шляхом були визначені межі для кожного класу: «текст без пропаганди» відповідає значенням від 0 до 0.45, «підозрілий текст» має межі від 0.45 до 0.55, а «пропагандистський текст» - від 0.55 до 1. Ці межі можуть змінюватися та налаштовуватися в залежності від видів пропаганди та специфіки користувацьких даних.

Вихідними даними є відсоткова оцінка наявності пропаганди у тексті та його класифікація як «текст без пропаганди», «пропагандистський текст» або «підозрілий текст».

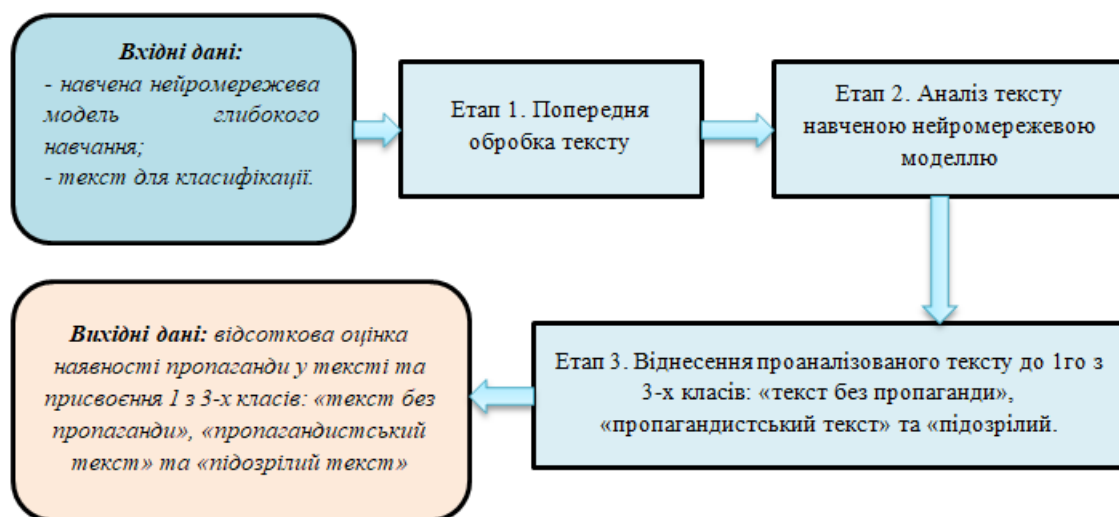
За розробленим методом було створено програмну реалізацію засобами мови Python. Інтерфейс застосунку наведено на рисунку 2.



Рисунок 2 – Інтерфейс застосунку для реалізації методу

За допомогою створеного програмного забезпечення, що реалізує метод виявлення пропаганди у тексті нейромережевими моделями глибокого навчання було досліджено його ефективність. Вдалося досягти значення 96,94 % за метрикою Ассигасу без використання аугментації навчальної вибірки та значення 97.83 % з використанням аугментації для навчальної вибірки. Графік проведених експериментів наведений на рисунку 3.

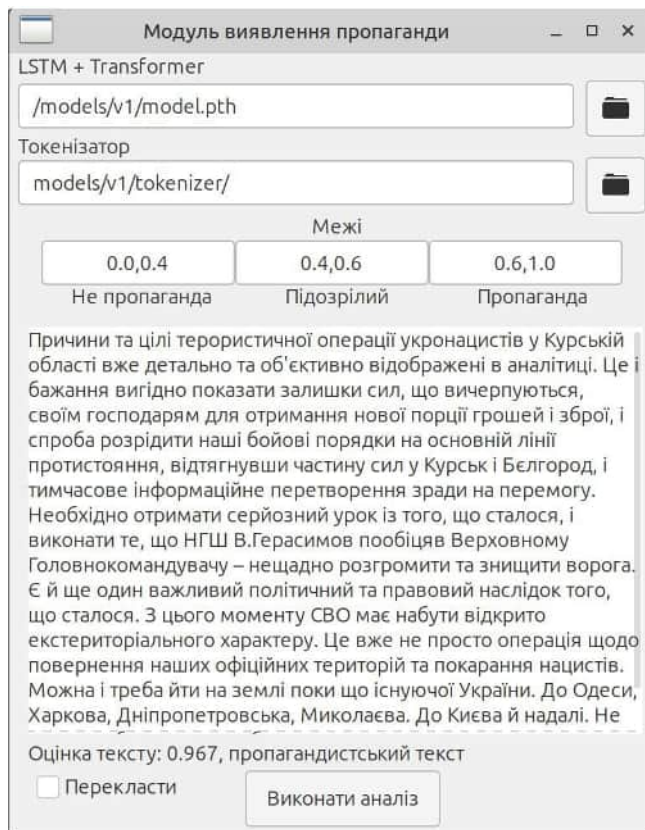

Рисунок 3 – Порівняння метрики Ассигасу із застосуванням аугментації та без неї

Як видно з рисунку 3, аугментація дозволяє покращити результат виявлення пропаганди на 0.89 %, що пояснюється розширенням навчальної вибірки та можливістю навчити нейромережу

прихованим залежностям. Без аугментації вдалось отримати показник метрики Accuracy на рівні 96.94%.

Отже, результати свідчать про здатність запропонованого методу виявлення пропаганди у тексті нейромережевими моделями глибокого навчання ефективно класифікувати тексти зі вмістом пропаганди. Введення додаткової категорії «підозрілий текст» дозволило підвищити показники Precision та Recall, що, в свою чергу, забезпечило можливість автоматизованої модерації текстів на предмет пропаганди з помилкою не більше 1.83% для хибного виявлення пропаганди.

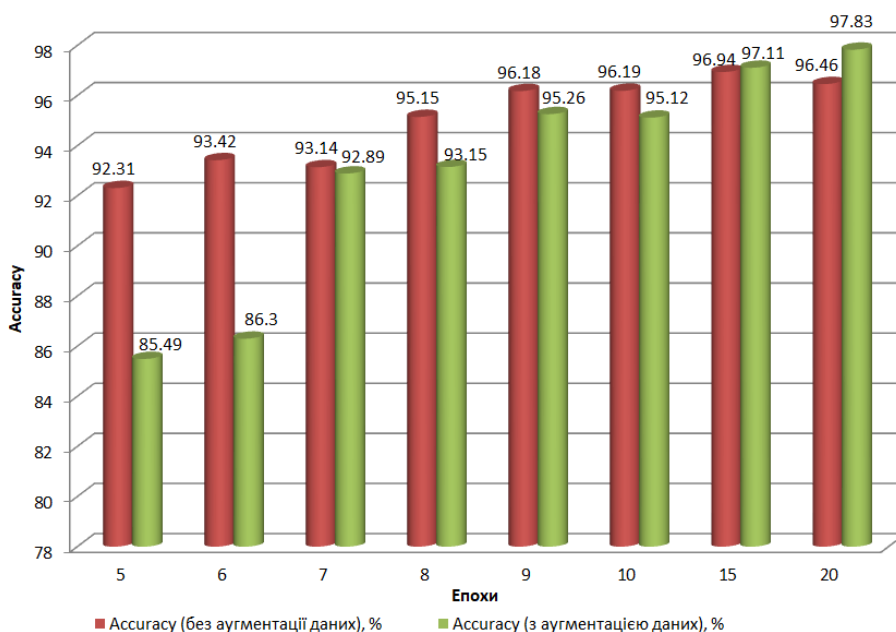
#### Список використаних джерел

[1] Zalutska O., Molchanova M., Sobko O., Mazurets O., Pasichnyk O., Barmak O., Krak I. Method for Sentiment Analysis of Ukrainian-Language Reviews in E-Commerce Using RoBERTa Neural Network. CEUR Workshop Proceedings, 2023, vol. 3387, pp. 344–356.

[2] Молчанова М.О., Залуцька О.О., Бармак О.В. Метод інтелектуального аналізу тональності текстів. Матеріали XII Всеукраїнської науково-практичної конференції «Глушковські читання». Київ – 2023. с. 113-116.

[3] Krak I., Zalutska O., Molchanova M., Mazurets O., Manziuk E., Barmak O. Method for Neural Network Detecting Propaganda Techniques by Markers With Visual Analytic. CEUR Workshop Proceedings, 2024, vol. 3790, pp. 158-170.

УДК 004.896

#### РОЗРОБКА ПРОТЕЗНОГО СЕРВІСУ

Наймитенко С. І., Подорожняк А. О. (s.naimytenko@gmail.com,  
andrii.podorozhniak@khp.edu.ua)

Національний технічний університет  
“Харківський політехнічний інститут”(Україна)

*В тезах розглядається актуальність, проблематика та рішення, що до розвитку протезування верхніх кінцівок. Аналізується ситуація на світовому та українському ринку протезування де приводяться відомі приклади протезування, та пропонується власний шлях розробки сервісу. У висновку розглядається результат розробки та розглядається варіанти покращень сервісу.*

Важливість протезування у військовій реалії нашої країни це факт котрий не можна заперечувати. Наразі індустрія протезування кінцівок в нашій країні робить перші кроки, але робить це доволі впевнено [1]. Прикладом є компанія Esper Bionics, що наразі отримали близько 3-х мільйонів доларів інвестицій, що є доволі гарним показником враховуючи, що одна з провідних компаній Open Bionics має 8.9 мільйонів доларів інвестицій [2]. На жаль це все одно не достатня сума для провідних досліджень та розробок, що, вивести цей стартап заснований у 2019-му році на світову першість. Та за інноваційними розробками, як зазначалось раніше стоять великі суми, що є не завжди можливими для середнього громадянина нашої країни. Для цього авторами було запропоновано ідею розробки саме бюджетного варіанту протеза верхньої кінцівки для забезпечення необхідних задач для життєдіяльності людини [3].

Для того що б розуміти ситуація на ринку протезування було розглянуто звіти аналітичних компаній що прогнозують активне зростання індустрії в подальші 10 років. Таких висновків вийшли аналітичні компанії Strategic Market Research, Allied Market Research [4, 5]. Причиною цього є розвиток технологій, збільшення захворюваності у людей та збільшення кількості лікарів.

Аналізуючи типи протезів було переглянути історію їх розвитку, де спочатку протези являли собою косметичний інструмент, що надав мінімум функціоналу, але надав відчуття присутності кінцівки. Згодом це переросло в повноцінний високотехнологічний інструмент де наразі свою перевагу тримають саме міоелектричні протези, які функціонують внаслідок напруження м'язів



ампутованої кінцівки [6, 7]. Прикладом таких протезів є моделі раніше зазначеної фірми Open Bionics – Hero Arm, або більш технологічний аналог фірми Ottobock модель Michelangelo hand [8]. В результаті аналізу було обрано саме цей тип протезів для розробки.

Після визначеності типу протеза було обрано інструменти для розробки що складались з: середовища моделювання, платформи та мікроконтролера, мови програмування. Провівши аналіз також і на цьому етапі обрано наступні інструменти: середовище моделювання – Proteus VSM, що є доволі гнучкою системою для розробки; платформу – Arduino nano [9], компактну та доступну систему і один з найпопулярніших мікроконтролерів для цієї платформи – ATmega328P; мова програмування C++, що є універсальним варіантом серед розглянутих мов та мала як і інтуїтивно зрозумілий синтаксис, так і доволі потужні можливості для керування даними що важливо для невеликих систем.

Після підбору компонентів перейшли до розробки де почали з алгоритму, що базувався на трьох етапах роботи сервісу: перший – зняття сигналу внаслідок міоелектричних датчиків; другий – обробка сигналу завдяки розробленому програмному забезпеченню на мікроконтролері; третій – виконання руху використовуючи виконавчий механізм, в нашому випадку це система сервоприводів. Однак на цьому етапі зіштовхнулись з проблемою міоелектричних датчиків які є доволі дорогими. В результаті чого було запропоновано розробити власний датчик котрий прибирав би цю проблему.

Тому старт практичної розробки розпочали з створення датчика де в результаті було запропоновано варіант з двоетапною фільтрацією та розроблено схему з інструментальним підсилювачем. За основу взято мікросхему LM324n де реалізували підсилення в межах 2-1000-х та фільтр з пропускною здатністю 30-500Гц, що відповідало саме ЕМГ сигналу.

Наступним етапом виконали розробку програмного забезпечення. Для початку розробили алгоритм роботи де скрипт буде реагувати на сигнали м'язів і у разі напруження м'язів виконали стискання/розтискання пальців протеза. Щоб виключити вплив випадкових спазмів чи судом м'язів, що доволі часто зустрічаються у людей з ампутацією враховуємо лише сигнали що є більшими за 2/3 пікового сигналу отриманого під час калібрування пристрою.

В результаті роботи відтворивши початкову схему з трьох етапів ми отримали функціонуючу частину протеза, а саме його сервіс.

Для того що б впевнитись в роботі пристрою виконали його тестування. Для цього розподілили тестування на декілька частин. По-перше, це тестування електронної версії, та реальної, відтворивши пристрій в реальному світі. По-друге, це перевірити роботу кожного елементу сервісу.

В результаті тестування електронної версії датчика ми побачили очікуваний результат по фільтрації та підсиленню сигналу, але фазочастотна характеристика датчику була зavelикою що могла призвести до значної затримки в роботі сервісу. Під час тестування програмного забезпечення було отримано відмінний результат роботи розробленого алгоритму. Далі ми відтворили в умовах електронної схеми розроблений сервіс і отримали очікуваний результат, а саме рух виконавчого механізму під час підсилення сигналу.

Після цього було виконано тестування реальної версії, для цього за допомогою осцилографа та розробленого для цього тесту програмного забезпечення перевірили роботу датчиків і впевнились в їх дієздатності. Вже до відтвореного датчика ми доєднали розроблене програмне забезпечення та отримали позитивний результат, а саме рух сервоприводу на зазначений кут після підсилення [1].

В результаті виконаної роботи ми розробили сервіс для майбутнього повноцінного протеза. Хоч результати електронної версії показали затримку в роботі, та реальна версія цього не показала, що дає можливість сфокусуватись на подальшому розвитку сервісу, а саме тестуванні його на пацієнтах з ампутацією, розробка корпусу використовуючи технологію 3d друку, також покращити інформаційний компонент, як стан калібрування, можливість перекалібрувати пристрій.

В подальшому планується застосувати більш просунутий мікропроцесор та інтелектуальні алгоритми для обробки даних з датчиків [10, 11] та забезпечення більш антропоморфної динаміки руху елементів протезу [12].

Але вже на цьому етапі ми отримали сервіс, що має позитивні ознаки для подальшого розвитку та можливості щодо його використання на пацієнтах, що забезпечить полегшення життя для таких людей.

### Список літературних джерел

1. Подорожняк, А. О., & Наймитенко, С. І. (2023). Розробка та дослідження сервісу для розумного протезу верхніх кінцівок. Системи управління, навігації та зв'язку, 4 (74), с. 137 – 142. DOI: <https://doi.org/10.26906/SUNZ.2023.4.137>.
2. Дудко, В. (2023). Деталі для кіборгів. Біонічна роборука компанії Esper Bionics – у списку найкращих винаходів людства 2022 року. Які шанси в українського стартапу побудувати великий бізнес – Forbes.ua. Бізнес, мільярдери, новини, фінанси, інвестиції, компанії [Електронний ресурс] – Режим доступу: <https://forbes.ua/innovations/detali-dlya-kiborgiv-bionichna-robotuka-kompanii-esper-bionics-u-spisku-naykrashchikh-vinakhodiv-lyudstva-2022-roku-yaki-shansi-v-ukrainskogo-startapu-pobuduvati-velikiy-biznes-27032023-12641> [Accessed: October 04, 2024].
3. Наймитенко, С. І., & Подорожняк, А. О. (2022). Розробка сервісу для розумного протезу. Інформаційні технології: наука, техніка, освіта, здоров'я: Тези доповідей XXX МНТК MicroCAD-2022, Харків: НТУ “ХПІ”, с. 903 [Електронний ресурс] – Режим доступу: <https://repository.kpi.kharkov.ua/handle/KhPI-Press/65309>. [Accessed: October 04, 2024].
4. Global Market Research Company. (2023). Upper Limb Prosthetics Market Size, Trends. Global Growth 2030. Strategic Market Research. [Електронний ресурс] – Режим доступу: <https://www.strategicmarketresearch.com/market-report/upper-limb-prosthetics-market>. [Accessed: October 04, 2024].
5. Allied Market Research. (2023). Upper Limb Prosthetics Market Size. Growth Prediction - 2030. [Електронний ресурс] – Режим доступу: <https://www.alliedmarketresearch.com/upper-limb-prosthetics-market-A12065>. [Accessed: October 05, 2024].
6. Igual, C., Pardo, A., Nahne, J. M., & Igual, J. (2019). Myoelectric Control for Upper Limb Prostheses. Electronics, 8(11), Article 1244. DOI: <https://doi.org/10.3390/electronics8111244>.
7. Henson, A. (2021). Introduction to Myoelectric Prostheses. Redefining Possibility – Arm Dynamics [Електронний ресурс]. – Режим доступу: <https://www.armdynamics.com/upper-limb-library/introduction-to-myoelectric-prostheses>. [Accessed: October 05, 2024].
8. Ever, A. (2018). EMG sensor – Hackaday.io, [Електронний ресурс]. – Режим доступу: <https://hackaday.io/project/113338-publys-an-open-source-biosensing-board/log/143756-emg-sensor>. [Accessed: October 05, 2024].
9. Simple Dry Electrode EMG for Arduino. – Autodesk Instructables [Електронний ресурс]. – Режим доступу: <https://www.instructables.com/Simple-Dry-Electrode-EMG-for-Arduino/>. [Accessed: October 05, 2024].
10. Полярус, О. В., Подорожняк, А. О., & Коваль, А. О. (2014) Динамічна нейромережева модель первинного перетворювача. Вісник Національного технічного університету "Харківський політехнічний інститут". Серія: Інформатика і моделювання. – 2014. – 35 (1078). – С. 152 – 160. [Електронний ресурс]. – Режим доступу: <https://repository.kpi.kharkov.ua/server/api/core/bitstreams/8aa9fd1f-0e0f-4e45-9539-5f5bb4f6c30b/content>. [Accessed: October 05, 2024].
11. Kadhim, D. A., Raheema. M. N., & Hussein, J. S. (2023). Comparative analysis of machine learning algorithms on myoelectric signal from intact and transradial amputated limbs. International Journal of Artificial Intelligence. – 2023. – Vol. 12. – Iss. 4. – P. 1735–1743. DOI: <https://doi.org/10.11591/ijai.v12.i4.pp1735-1743>.
12. Parzhin, Y., Kosenko, V., Podorozhniak, A., Malyeyeva, O., & Timofeyev, V. (2020) Detector neural network vs connectionist ANNs. Neurocomputing. – 2020. – Vol. 414. – P. 191 – 203. DOI: <https://doi.org/10.1016/j.neucom.2020.07.025>.

**ПРОГРАМНИЙ ТРЕНАЖЕР ДЛЯ ВИВЧЕННЯ НЕЙРОМЕРЕЖЕВИХ ТЕХНОЛОГІЙ**

Паламарчук О.І., Селіванова А.В. (palamar4yk75@gmail.com, av\_selivanova@ukr.net)  
Одеський національний технологічний університет (Україна)

*В роботі розглянута тематика штучного інтелекту та проблематика в суспільстві. Дана робота направлена на ознайомлення учнів зі штучним інтелектом на базі навчальної програми з нейроімітатором. Для реалізації була обрана мова програмування Python з такими фреймворками та бібліотеками: TensorFlow, PyTorch, NumPy, Matplotlib, Pandas, PyInstaller, PyQt5, графічний інструментарій QtDesigner, компілятор PyCharm та система управління базами даних PostgreSQL.*

**Вступ.** Ще у ХХ столітті такі вчені, як Джон МакКарті, зробили важливі відкриття в галузі штучного інтелекту. Саме МакКарті на конференції в Дартмуті визначив термін "штучний інтелект", що стало офіційним початком досліджень у цій сфері науки. Не менш значущі досягнення зробили Герберт Саймон, який досліджував проблему прийняття рішень та розробляв комп'ютерні програми для гри в шахи, Марвін Мінські, який розвивав ідеї нейронних зв'язків та структури людського розуму, і Клод Шеннон, який вніс вклад у теорію алгоритмів та розвиток машинного навчання. Саме ці науковці стали засновниками цієї галузі науки.

За останні десятиліття в області ШІ стався великий зріст, який вплинув на всі галузі: від безпілотних систем керування до консультантів, від величких штучних гротмейстерів та ботів популярних комп'ютерних ігор до систем розпізнання обличчя. Словом, штучний інтелект почав поступово інтегруватися в повсякденне життя. Однак 30 листопада 2022 року сучасний світ назавжди змінився з появою загальнодоступного інструменту компанії OpenAI чат-бот ChatGPT, який став поштовхом у розвитку ШІ та набрав велику популярність: з нуля до мільйону користувачів ChatGPT набрав за 5 діб, що являється абсолютним рекордом для будь-яких платформ. Для мільйона користувачів Netflix знадобилось 3.5 років, Twitter (X) – 2 роки, Angry Birds – 35 днів [2].

**Мета роботи** полягає в дослідженні, вивченні, систематизації та реалізації системи штучного інтелекту для тих, хто бажає вивчати цю сферу. Пропонується розробка системи тренажера на базі нейроімітатора, що допоможе вдосконалити базові знання учнів.

**Основна частина роботи.** Перш за все, необхідно описати, структуру застосунку. Завдяки нейроімітатору передбачається моделювання роботи нейронних мереж, зокрема різних архітектур, наприклад таких як рекурентні або повнозв'язні мережі [1]. Також передбачено інтерактивне навчання, де учні зможуть задавати різні параметри та бачити, як ці зміни впливають на результати. Важливим фактором, без якого неможливо уявити сучасну нейронну мережу, є її навчання. Передбачається, що студенти зможуть запускати процеси навчання на різних даних, спостерігати зміни вагових коефіцієнтів та функцій активації, а також порівнювати моделі на однакових наборах даних.

Завдяки основам, користувачі зможуть працювати над проектами нейромереж у різних сферах, прикладом яких є класифікація зображень, аналіз тексту тощо. Відповідно, до будь-якого тренажеру, в застосунку передбачається мануал з використання, аналіз з поясненням до будь-якого процесу, теоретичний базис та вбудовані тести, які допоможуть закріпити вивчений матеріал, попередньо згаданий, у застосунку. Усі налаштування та тестовий прогрес можна буде зберегти і у будь-який час переглянути на допущення помилок.

Щодо засобів реалізації, то TensorFlow або PyTorch як ніякі інші фреймворки підходять для реалізації нейромереж своїми структурами створення, навчання та розкриття моделей, розробки динамічних обчислень графів, забезпеченням API, таких як Keras. Бібліотеки NumPy, Matplotlib, Pandas, – стануть в нагоді при роботі з багатомірними масивами, створенні графіків функцій і візуалізації, аналізу даних [2]. Графічний інструментарій QtDesigner допоможе створити графічний інтерфейс десктоп-застосунку, або, за вибором можна обрати фреймворк PyQt5. Для зручної роботи з даними, збереженням налаштувань, результатах навчання, параметрах моделей та з ростом об'єму для якісного керування даними – краще всього використовувати СУБД, як PostgreSQL, яка являє собою надійну і передбачувану, з рисами атомарності та ізоляції,

підтримкою складних запитів, які роблять дану СУБД однією з найкращих серед усіх. До того ж, дана система має величезний попит серед програмістів у всьому світі і вона абсолютно безкоштовна, що робить її однією з незамінних систем управління базами даних. І на останок, слід зазначити про ruinstaller, завдяки якому можна створити крос-платформний застосунок, тим самим збільшити спектр користувачів.

**Висновки.** У рамках цієї роботи було визначено мету створення продукту, який сприятиме вивченню штучного інтелекту. Описано його складові, що забезпечать коректну роботу застосунку. Проведено аналіз, який показав, які саме фреймворки, бібліотеки, системи управління базами даних та інші застосунки необхідно використовувати в цьому проекті, щоб задовольнити потреби користувачів і надати якісний продукт, що допоможе студентам досягти успіхів.

### Список використаної літератури

- [1]. Прадипта Мишра Пояснювальні моделі штучного інтелекту на Python / Прадипта Мишра. –В.: Apress, 2022. - 297 с.
- [2]. Allen B. Downey Think Python / Allen B. Downey. - P.: O'Reilly, 2021. - 303 с.
- [3]. Oliver Caelen and Marie-Alice Blete Developing Apps with GPT-4 and ChatGPT / Oliver Caelen and Marie-Alice – P.: O'Reilly, 2024. - 192 с.

УДК 004.89

## ГОЛОСОВІ ПОМІЧНИКИ ЗІ ШТУЧНИМ ІНТЕЛЕКТОМ ЯК ПЕРСОНАЛЬНІ ФІТНЕС-ТРЕНЕРИ

Папіжук Д. О., Шовкопляс О. А.  
(papizhuk.danylo@student.sumdu.edu.ua, o.shovkoplyas@mss.sumdu.edu.ua)  
Сумський державний університет (Україна)

*У роботі розглянута роль штучного інтелекту у сфері фітнесу через інтеграцію з голосовими помічниками. Основний фокус надано тому, як голосові помічники можуть виконувати функцію персональних фітнес-тренерів, відстежуючи активність користувача, пропонуючи вправи, аналізуючи прогрес і надаючи персоналізовані рекомендації. Приведено приклад коду голосового помічника при впровадженні в фітнес сферу. Висвітлено технологічні можливості, потенційні переваги для здоров'я, а також ризики та обмеження таких рішень.*

Сучасні голосові цифрові помічники (ГП), зокрема Amazon Alexa, Google Assistant і Siri, переживають період стрімкого розвитку завдяки інтеграції штучного інтелекту (ШІ). Їхнє потенційне застосування у сфері здоров'я та фітнесу розширюється, зокрема, завдяки тому, що вони можуть виконувати функції персональних тренерів з фітнесу, пропонуючи рекомендації, адаптовані до конкретних даних про активність користувача. ГП зі ШІ здатні аналізувати біометричні дані, зокрема частоту серцевих скорочень, кількість зроблених кроків, тривалість вправ та інші показники фізичної активності. Це дає змогу створювати персоналізовані плани тренувань і відстежувати прогрес користувача в режимі реального часу. Інтеграція ШІ з різноманітними фітнес-програмами та гаджетами (наприклад, смарт-годинниками та фітнес-трекерами) дозволяє розробляти вправи, адаптовані до поточного стану здоров'я користувача. Наприклад, Google Fit у поєднанні з Google Assistant може пропонувати відповідні тренування та змінювати їхню інтенсивність на основі зібраних даних.

Для розробки ГП з ШІ, що виступають як фітнес-тренери, існує кілька технологічних підходів. Найбільш поширеними є використання мов програмування, таких як Python або JavaScript, у поєднанні з бібліотеками та фреймворками для обробки природної мови та машинного навчання. Приклад моделі голосового помічника зі ШІ для фітнесу на Python з використанням TensorFlow і SpeechRecognition наведений на рис. 1.



```

1 import speech_recognition as sr
2
3 def recognize_speech_from_mic():
4     recognizer = sr.Recognizer()
5     mic = sr.Microphone()
6
7     with mic as source:
8         recognizer.adjust_for_ambient_noise(source)
9         print("Listening...")
10        audio = recognizer.listen(source)
11
12        try:
13            transcript = recognizer.recognize_google(audio)
14            print(f"You said: {transcript}")
15            return transcript
16        except sr.RequestError:
17            print("API unavailable")
18        except sr.UnknownValueError:
19            print("Unable to recognize speech")
20
21 # Виклик функції
22 user_command = recognize_speech_from_mic()

```

Рисунок 6 – Налаштування обробки голосових команд за допомогою бібліотеки SpeechRecognition

Після розпізнавання голосової команди, використовуємо модель машинного навчання для аналізу та надання відповідей. На рисунку 2 наведений код для розпізнавання типу тренування.

```

1 import tensorflow as tf
2 import numpy as np
3
4 # Приклад простого набору даних для тренування моделі
5 data = np.array([[10, 1], [20, 2], [30, 3], [40, 4], [50, 5]])
6 labels = np.array([1, 2, 3, 4, 5])
7
8 # Модель нейронної мережі
9 model = tf.keras.Sequential([
10     tf.keras.layers.Dense(16, activation='relu', input_shape=(2,)),
11     tf.keras.layers.Dense(8, activation='relu'),
12     tf.keras.layers.Dense(1)
13 ])
14
15 # Компіляція моделі
16 model.compile(optimizer='adam', loss='mean_squared_error')
17
18 # Тренування моделі
19 model.fit(data, labels, epochs=10)
20
21 # Функція обробки команди користувача
22 def process_command(command):
23     # Для спрощення використовуємо умовний приклад для "фітнес" команд
24     if "start workout" in command.lower():
25         print("Starting workout session...")
26     elif "how many steps" in command.lower():
27         print("You have completed 5000 steps today.")
28     else:
29         print("Command not recognized")
30
31 # Приклад виклику функції
32 process_command(user_command)

```

Рисунок 7 – Нейронна мережа на базі TensorFlow

Незважаючи на значний потенціал, використання ШІ має низку обмежень. Серед них – неповне розуміння складних команд, відсутність мотиваційної складової, а також питання конфіденційності, пов'язані зі збором конфіденційних даних. Крім того, ШІ все ще обмежений у своїй здатності враховувати особисті фізіологічні особливості кожного користувача. Удосконалення алгоритмів ШІ може полегшити розробку нових фітнес-функцій, таких як рекомендації щодо харчування на основі активності або автоматизовані модифікації тренувань. Включення інтерактивності та голосової допомоги від ШІ може підвищити залученість користувачів та оптимізувати ефективність тренувань.



### Список використаної літератури

- [1] O. Ali, W. Abdelbaki, A. Shrestha, E. Elbasi, M. A. A. Alryalat, and Y. K. Dwivedi, “A systematic literature review of artificial intelligence in the healthcare sector: Benefits, challenges, methodologies, and functionalities”, *J. Innov. & Knowl.*, vol. 8, no. 1, p. 100333, Jan. 2023. Accessed: Oct. 17, 2024. [Online]. Available: <https://doi.org/10.1016/j.jik.2023.100333> [Accessed: October 17, 2024]
- [2] A. E. Chung, A. C. Griffin, D. Selezneva, and D. Gotz, “Health and fitness apps for hands-free voice-activated assistants: Content analysis”, *JMIR mHealth uHealth*, vol. 6, no. 9, Sep. 2018, Art. no. e174. Accessed: Oct. 17, 2024. [Online]. Available: <https://doi.org/10.2196/mhealth.9705> [Accessed: October 17, 2024]
- [3] J. Li, C. Chen, M. Rahimi Azghadi, H. Ghodosi, L. Pan, and J. Zhang, “Security and privacy problems in voice assistant applications: A survey”, *Comput. & Secur.*, p. 103448, Aug. 2023. Accessed: Oct. 17, 2024. [Online]. Available: <https://doi.org/10.1016/j.cose.2023.103448> [Accessed: October 17, 2024]
- [4] “Enhancing individual sports training through artificial intelligence: A comprehensive review”, *Eng.: Open Access*, vol. 1, no. 2, Sep. 2023. Accessed: Oct. 17, 2024. [Online]. Available: <https://doi.org/10.33140/ea.01.02.09> [Accessed: October 17, 2024]

УДК 004.932:519.24:515.22

### ІНТЕГРОВАНА МЕТОДИКА ОЦІНКИ ЯКОСТІ ГЕЙМІФІКОВАНИХ ЗОБРАЖЕНЬ: БАЙЄСІВСЬКИЙ ТА ФРАКТАЛЬНИЙ АНАЛІЗ

Пастушенко Д. С. (denys.s.pastushenko@lpnu.ua)

Національний університет «Львівська політехніка» (Україна)

*В роботі наведено результати розробки інтегрованої методики оцінки якості гейміфікованих зображень на базі поєднання методологій Байєсівського та фрактального аналізу. Такий підхід дозволяє не тільки оцінити об'єктивні параметри зображень, а й врахувати невизначеність та індивідуальні відмінності сприйняття користувачами.*

Вступ. У відповідності до праці [1] у сучасному інформаційно-цифровізованому світі візуальний контент відіграє ключову роль саме в забезпеченні комунікації між користувачами та цифровими платформами. В праці [2] відзначається, що одним із напрямів, котрий набирає досить суттєвої популярності, є гейміфікація, котра в свою чергу дозволяє на практиці реалізовувати механізми, які ґрунтуються на інтегруванні сучасних ігрових елементів в різні сфери діяльності, зокрема у створення зображень та медіаконтенту. Зокрема згідно з працею [3] зростаюча актуальність гейміфікованих зображень пов'язана з їх здатністю залучати користувачів, підвищувати рівень їхньої взаємодії з контентом та сприяти створенню більш позитивного користувацького досвіду. Проте, з розширенням застосування гейміфікованих зображень на практиці виникає потреба в пошуку об'єктивних методів оцінки їхньої якості. Дана тенденція зумовлена тим, що традиційні методики оцінювання якості зображень не завжди враховують складність таких зображень, що має важливе значення при розробці цифрових продуктів з високими вимогами до візуальної складової [2]. Зокрема в праці [3] вказується, що сучасна оцінка якості гейміфікованих зображень повинна включати, як суб'єктивні фактори, що відображають користувацьке сприйняття, так і об'єктивні показники, такі як різкість, кольорова насиченість, деталізація та інші параметри. Враховуючи вище відмічене інтеграція Байєсівського та фрактального аналізу може стати досить перспективним напрямом для наукових досліджень за даною тематичною спрямованістю. Дана позиція ґрунтується на тому, що Байєсівський аналіз дозволяє враховувати невизначеність та адаптивно моделювати вплив різних факторів на сприйняття зображень [1], тоді як фрактальний аналіз дає змогу виявити структурні особливості зображень, які часто залишаються поза увагою традиційних методів, що в свою чергу забезпечує комплексний підхід до оцінки, що є важливим для підвищення якості та ефективності гейміфікованих зображень в різних додатках – від навчальних платформ до соціальних мереж [2]. Таким чином, розробка інтегрованої методики, що об'єднує байєсівський та фрактальний аналіз, є

актуальною задачею сучасних досліджень, яка спрямована на вирішення нагальних проблем якості гейміфікованих зображень та забезпечення нових можливостей для їх подальшого розвитку.

Постановка завдання. Розробити методику оцінки якості гейміфікованих зображень на базі комбінованого поєднання методологій Байєсівського та фрактального аналізу та продемонструвати приклад її практичного застосування.

Методологія. Байєсівський аналіз у контексті оцінки якості застосовується для адаптивного моделювання невизначеностей та впливу різних факторів на сприйняття користувачем якості зображень. Основним інструментом є *теорема Байєса*, яка в контексті нашого дослідження формулюється наступним чином (1):

$$P(Q|D) = \frac{P(D|Q)P(Q)}{P(D)}, \quad (1)$$

де:  $P(Q|D)$  – апостеріорна ймовірність того, що якість зображення  $Q$  є прийнятною за умови спостережуваних даних користувацьких відгуків  $D$ ;  $P(D|Q)$  – ймовірність спостереження даних користувацьких відгуків  $D$  при відомій якості  $Q$ ;  $P(Q)$  – апіорна ймовірність спостереження даних користувацьких відгуків  $D$  при відомій якості  $Q$ ;  $P(D)$  – нормалізаційна константа, що визначає ймовірність спостережуваних даних  $D$ .

На методологічному рівні наведений підхід дозволяє скорегувати оцінки якості зображень на основі нових даних, враховуючи думки та оцінки користувачів, що особливо важливо для гейміфікованих зображень, де суб'єктивне сприйняття має значний вплив на загальне враження. Фрактальний аналіз дозволяє оцінити складність та структурні особливості зображення. Використовується для виявлення самоподібних структур, які часто наявні у гейміфікованих зображеннях і впливають на їх візуальну привабливість. Основним показником фрактального аналізу є *фрактальна розмірність*, яка розраховується за формулою (2):

$$D_f = \lim_{\epsilon \rightarrow 0} \frac{\log N(\epsilon)}{\log(1/\epsilon)}, \quad (2)$$

де:  $D_f$  – фрактальна розмірність зображення;  $N(\epsilon)$  – кількість структурних елементів, що покривають зображення за розміром  $\epsilon$ .

Даний показник дозволяє оцінити, наскільки складна структура зображення, і чи може вона забезпечити тривалий інтерес користувачів під час взаємодії з контентом.

Із врахуванням засад методологічного моделювання гейміфікації, як мотиваційного фактору, формула оцінки якості зображення на базі комбінаційної інтеграції Байєсівського аналізу, фрактального аналізу та мотиваційного ефекту набуває вигляду (3):

$$Q_{\text{int}} = \gamma \cdot P(Q|D) + \delta \cdot D_f + \eta \cdot M(G, Q), \quad (3)$$

де:  $Q_{\text{int}}$  – інтегрована оцінка якості гейміфікованого зображення;  $\gamma$ ,  $\delta$ ,  $\eta$  – вагові коефіцієнти, що регулюють вплив Байєсівського, фрактального аналізу та мотиваційного ефекту на користувача кінцевий показник якості;  $M(G, Q) = \alpha \cdot \log(1+G) + \beta \cdot Q$  – мотиваційний рівень користувача при взаємодії з гейміфікованим зображенням, де  $G$  – кількісний показник рівня гейміфікації (наприклад, на основі кількості ігрових елементів);  $Q$  – оцінка якості зображення, визначена через Байєсівський аналіз та фрактальну розмірність;  $\alpha$ ,  $\beta$  – коефіцієнти, що враховують вагомість гейміфікації та якості зображення для мотивації.

#### Обговорення результатів

Результати інтегрованого аналізу якості зображень вказують на взаємозв'язок між ймовірністю якості, мотиваційним рівнем гейміфікації та інтегрованою оцінкою якості. Розглянемо кожен аспект більш детально. Ймовірність якості: Зображення "Ліс" (0.68) та "Місто" (0.65) показують нижчі значення ймовірності якості, що свідчить про те, що ці зображення мають меншу сприйнятливості, або недостатньо виражені елементи, які залучають увагу глядачів, що вказує на те, що ці зображення потребують кращого освітлення або деталей для підвищення їхньої привабливості. Вищі значення ймовірності якості, такі як "Гори" (0.72), "Море" (0.75) та "Портрет" (0.70), свідчать про те, що ці зображення мають більше візуальних елементів, які позитивно впливають на сприйняття їхньої якості.

В табл.1. наведено початкові дані практичного дослідження.

Таблиця 1: Початкові дані практичного дослідження

Зображення	Рівень ймовірності $G$	Користувача оцінка якості $D$	Апріорна ймовірність $P(Q D)$	Фрактальна розмірність $D_f$	$\alpha$	$\beta$	$\gamma$	$\delta$	$\eta$
Ліс	2.5	3.8	0.60	1.75	0.4	0.6	0.3	0.4	0.3
Гори	3.1	4.2	0.55	1.85	0.5	0.5	0.3	0.4	0.2
Море	4.0	4.5	0.65	1.95	0.6	0.4	0.4	0.3	0.3
Місто	2.8	3.5	0.50	1.80	0.45	0.5	0.3	0.35	0.3
Портрет	3.5	4.0	0.58	1.90	0.55	0.4	0.4	0.35	0.2

В табл.2. наведено результати практичного дослідження.

Таблиця 2: Результати інтегрованого аналізу

Зображення	Ймовірність якості $P(Q D)$	Мотиваційний рівень	Інтегрована оцінка якості	Характеристика зображення (параметри)
Ліс	0.68	1.88	1.02	Розміри: 1920x1080, Чіткість: висока, Яскравість: висока, Контраст: середній, Тема: природа
Гори	0.72	2.14	1.12	Розміри: 800x600, Чіткість: низька, Яскравість: низька, Контраст: середній, Тема: ландшафт
Море	0.75	2.38	1.27	Розміри: 2560x1440, Чіткість: висока, Яскравість: висока, Контраст: високий, Тема: абстракція
Місто	0.65	1.95	0.98	Розміри: 1280x720, Чіткість: середня, Яскравість: середня, Контраст: високий, Тема: місто
Портрет	0.70	2.21	1.15	Розміри: 1280x720, Чіткість: середня, Яскравість: середня, Контраст: високий, Тема: Портрет

Мотиваційний рівень: Зображення "Море" (2.38) має найвищий мотиваційний рівень, що може бути пов'язано з яскравими кольорами та динамічними елементами, які привертають увагу, що підкреслює, що елементи гейміфікації можуть суттєво підвищити інтерес та мотивацію до сприйняття таких зображень. Зображення "Ліс" (1.88) та "Місто" (1.95) мають нижчі мотиваційні рівні, що може свідчити про потребу в кращому візуальному представленні, або інтерактивності, щоб залучити аудиторію. Інтегрована оцінка якості: Найвища інтегрована оцінка якості зафіксована для "Море" (1.27), що свідчить про оптимальне поєднання ймовірності якості та мотиваційного впливу, що підкреслює важливість використання ефективних гейміфікаційних елементів для покращення загальної якості сприйняття зображень. Зображення "Ліс" (1.02) та "Місто" (0.98) мають найнижчі інтегровані оцінки якості, що підкреслює необхідність перегляду дизайну та вмісту цих зображень, щоб підвищити їхню привабливість та сприйняття.

Висновки. Результати дослідження підтверджують, що елементи гейміфікації мають суттєвий вплив на мотивацію сприйняття зображень. Зображення з більш вираженою гейміфікацією зазвичай отримують вищі оцінки якості. Для підвищення якості зображень, які отримали низькі оцінки, важливо вносити зміни в їхній дизайн, використовуючи принципи гейміфікації для залучення та утримання уваги глядачів. Загалом, результати вказують на важливість інтеграції візуальних елементів та елементів мотивації для досягнення високих рівнів якості в гейміфікованих зображеннях.

### Список використаної літератури

- [1] Bosse S, Maniry D, Muller KR, Wiegand T, Samek W. Deep neural networks for no-reference and full-reference image quality assessment. IEEE Trans Image Process [Електронний ресурс] – Режим доступу:<https://doi.org/10.1109/tip.2017.2760518>
- [2] Cherepkova O, Amirshahi SA, Pedersen M. Analysis of individual quality scores of different image distortions. Color Imaging Conf;30(1):129-34. [Електронний ресурс] – Режим доступу: <https://doi.org/10.2352/cic.2022.30.1.24>
- [3] Johnson TD, Piert M. A Bayesian analysis of dual autoradiographic images. Comput Stat Amp Data Analysis; 53(12):4570-83. [Електронний ресурс] – Режим доступу: <https://doi.org/10.1016/j.cgsa.2009.05.023>

УДК 004.932

## ДОСЛІДЖЕННЯ ТА ВИКОРИСТАННЯ МЕТОДІВ КОМП'ЮТЕРНОГО ЗОРУ ДЛЯ ВИРІШЕННЯ ЗАДАЧ АВТОНОМНОЇ НАВІГАЦІЇ БПЛА

Повстенко В.О. (vitaly.povstenko@gmail.com)  
ІТ СТЕП Університет (Україна)

*Дане дослідження присвячене розробці та впровадженню систем автономної навігації безпілотних літальних апаратів (БПЛА) на основі методів комп'ютерного зору. Розглядаються ключові етапи обробки візуальної інформації для визначення положення та орієнтації БПЛА у просторі, включаючи попередню обробку зображень, виділення характерних ознак, зіставлення ключових точок та оцінку руху камери. Описуються алгоритми визначення відхилення від заданого маршруту та розрахунку керуючих впливів для корекції траєкторії польоту. Особлива увага приділяється викликам, пов'язаним із забезпеченням надійної роботи в різноманітних умовах та оптимізацією алгоритмів для роботи в режимі реального часу.*

Комп'ютерний зір відіграє важливу роль у розробці автономних навігаційних систем для безпілотних літальних апаратів (БПЛА), дозволяючи визначати положення та орієнтацію літального апарату в просторі шляхом аналізу візуальних даних. Використовуючи камеру, спрямовану вниз, БПЛА знімає послідовність зображень землі, які можуть бути оброблені за допомогою алгоритмів комп'ютерного зору для оцінки його руху відносно наземних орієнтирів. Бібліотека OpenCV пропонує потужний інструментарій для реалізації таких алгоритмів, включаючи методи попередньої обробки зображень, виділення особливостей, зіставлення ключових точок та оцінку руху камери.

Основні етапи роботи автономної навігаційної системи на основі технічного зору включають захоплення кадру з камери, попередню обробку зображення для підвищення його якості, виділення чітких об'єктів місцевості, зіставлення виявлених об'єктів з попередньо побудованою картою або попередніми кадрами, оцінку поточного положення і орієнтації БПЛА, визначення будь-яких відхилень від запланованого маршруту і розрахунок керуючих впливів, необхідних для корекції траєкторії польоту.

Попередня обробка зображень є важливим етапом, який покращує якість вхідних даних для подальшого аналізу, етап може включати операції фільтрації для зменшення шуму, регулювання яскравості та контрастності або використання гістограмного вирівнювання для покращення



розподілу інтенсивності пікселів. Також можуть бути застосовані геометричні корекції, такі як корекція спотворень об'єктива камери — особливо важливі для точного визначення геометричних співвідношень між об'єктами на зображенні. У деяких випадках перетворення кольорового зображення у відтінки сірого може спростити обробку і зменшити обчислювальні витрати. Вибір конкретних методів попередньої обробки залежить від характеристик камери, умов освітлення та характеру місцевості, над якою летить БПЛА.

Виділення особливостей має важливе значення для визначення положення БПЛА відносно рельєфу місцевості. Існує кілька широко використовуваних алгоритмів для виявлення та опису ключових точок, таких як SIFT (Scale-Invariant Feature Transform), SURF (Speeded Up Robust Features) і ORB (Oriented FAST and Rotated BRIEF), алгоритми можуть ідентифікувати стійкі особливості зображення, які залишаються інваріантними до змін масштабу, повороту і, до певної міри, освітлення. Кожна виявлена ключова точка характеризується дескриптором - вектором ознак, який описує локальну область навколо точки. SIFT забезпечує високу точність, але вимагає великих обчислень, тоді як ORB працює швидше, що робить його більш придатним для систем реального часу. Вибір алгоритму залежить від вимог до продуктивності системи та обчислювальних ресурсів, доступних на БПЛА.

Зіставлення виявлених ключових точок з картою місцевості або попередніми кадрами є наступним важливим кроком у визначенні положення БПЛА. Для цього можуть використовуватися різні методи, такі як метод найближчого сусіда у просторі дескрипторів або складніші алгоритми, що враховують геометричні обмеження. Популярним підходом є використання алгоритму RANSAC (Random Sample Consensus) для відкидання хибних відповідностей та знаходження найкращого геометричного перетворення між наборами точок. У випадку використання заздалегідь підготовленої карти місцевості, вона може бути представлена у вигляді набору ключових точок з відомими географічними координатами. Зіставлення поточного кадру з такою картою дозволяє безпосередньо оцінити географічні координати БПЛА. При використанні послідовних кадрів для оцінки руху (візуальна одометрія) важливо враховувати накопичення помилок та періодично коригувати оцінку положення за допомогою глобальної інформації.

На основі результатів зіставлення ключових точок здійснюється оцінка поточного положення та орієнтації БПЛА. Для цього можуть використовуватися методи оцінки руху камери, такі як алгоритм «перспектива- $n$ -точок» (PnP), який дозволяє обчислити положення та орієнтацію камери за набором 3D-2D відповідностей.

У випадку використання послідовності кадрів для оцінки руху, може застосовуватися алгоритм візуальної одометрії, який оцінює відносне переміщення камери між послідовними кадрами. Для підвищення точності оцінки положення часто використовують фільтр Калмана або його розширені варіанти, які дозволяють об'єднувати інформацію з різних джерел (візуальні дані, інерціальні датчики) та враховувати невизначеності вимірювань. Важливим аспектом є також калібрування камери та інших сенсорів БПЛА для забезпечення точного перетворення між системами координат камери, БПЛА та глобальною системою координат.

Визначення відхилення від заданого маршруту та розрахунок керуючих впливів є заключним етапом роботи системи автономної навігації. На цьому етапі поточне оцінене положення БПЛА порівнюється із заданою траєкторією польоту, яка може бути представлена у вигляді послідовності waupoint'ів з географічними координатами. На основі виявленого відхилення розраховуються необхідні корекції курсу, швидкості та висоти польоту. Для реалізації плавного руху за траєкторією можуть використовуватися різноманітні алгоритми планування шляху та керування рухом, такі як PID-регулятори, алгоритми на основі потенційних полів або більш складні методи оптимального керування. Важливим аспектом є також врахування динамічних характеристик БПЛА та обмежень на керуючі впливи для забезпечення стабільного та безпечного польоту.

Розробка та впровадження систем автономної навігації БПЛА на основі комп'ютерного зору є складним міждисциплінарним завданням, що вимагає інтеграції знань з областей обробки зображень, комп'ютерного зору, робототехніки, теорії керування та інших суміжних дисциплін. Ключовими викликами залишаються забезпечення надійної роботи в різноманітних умовах освітлення та типах місцевості, оптимізація алгоритмів для роботи в режимі реального часу на обмежених обчислювальних ресурсах, а також інтеграція візуальної інформації з даними інших



сенсорів для підвищення точності та надійності навігації. Подальші дослідження в цій області спрямовані на розробку більш ефективних алгоритмів виділення та зіставлення ознак, методів семантичного розуміння сцени для навігації в складних міських умовах, а також на створення систем, здатних адаптуватися до змін навколишнього середовища та навчатися в процесі експлуатації.

Одним з перспективних напрямків розвитку систем автономної навігації БПЛА є застосування методів глибокого навчання, зокрема згорткових нейронних мереж (CNN) та рекурентних нейронних мереж (RNN), технології дозволяють створювати більш гнучкі та адаптивні системи, здатні ефективно працювати в різноманітних умовах. Наприклад, CNN можуть бути використані для семантичної сегментації зображень, що дозволяє БПЛА розуміти структуру навколишнього середовища на більш високому рівні, розрізняючи різні типи об'єктів та поверхонь, що особливо корисно для навігації в міських умовах, де традиційні методи виділення ключових точок можуть бути менш ефективними через складну геометрію сцени. RNN, у свою чергу, можуть бути застосовані для аналізу часових послідовностей даних, що дозволяє більш точно прогнозувати рух БПЛА та планувати траєкторію з урахуванням динамічних змін у навколишньому середовищі.

Інтеграція систем комп'ютерного зору з іншими технологіями, такими як LiDAR (Light Detection and Ranging) та мультиспектральні камери, відкриває нові можливості для підвищення точності та надійності автономної навігації БПЛА. LiDAR дозволяє отримувати точну тривимірну модель навколишнього простору, що може бути використана для уточнення оцінок положення, отриманих на основі аналізу зображень. Мультиспектральні камери, у свою чергу, надають можливість аналізувати сцену в різних діапазонах спектру, що може бути корисним для навігації в умовах поганої видимості або для виявлення специфічних об'єктів інтересу.

### Список використаної літератури

- [1] "Deep learning for object detection and scene perception in self-driving cars: Survey, challenges, and open issues," A. Gupta, A. Anpalagan, L. Guan, A. S. Khwaja, Array, 2021. [Online]. Available: <https://doi.org/10.1016/j.array.2021.100057> [Accessed: October 20, 2024].
- [2] "Instructions on the use by military personnel of the National Guard of Ukraine of technical devices and technical means that have the functions of photo and film shooting, video recording, photo and film shooting equipment, video recording," Ministry of Internal Affairs of Ukraine, 13.01.2021. [Online]. Available: <https://zakon.rada.gov.ua/laws/show/z0294-21> [Accessed: October 20, 2024].
- [3] "A Review of Counter-UAS Technologies for Cooperative Defensive Teams of Drones," V. Castrillo, A. Manco, D. Pasarella, G. Gigante, Drones, vol. 6, no. 3, pp. 65, 2022. [Online]. Available: <https://doi.org/10.3390/drones6030065> [Accessed: October 20, 2024].
- [4] "Interval type-2 fuzzy based neural network for high resolution remote sensing image segmentation," C. Wang, A. Xu, C. Li, X. Zhao, ISPRS The International Archives of the Photogrammetry, Remote Sensing and Spatial Information Sciences, vol. XLI-B7, pp. 385-391, 2016. [Online]. Available: <https://doi.org/10.5194/isprs-archives-XLI-B7-385-2016> [Accessed: October 20, 2024].

УДК 004.588

### ЗАСТОСУВАННЯ ШТУЧНОГО ІНТЕЛЕКТУ ДЛЯ ПОКРАЩЕННЯ ЯКОСТІ ПРОЦЕСУ ТЕСТУВАННЯ ПРОГРАМНОГО ЗАБЕЗПЕЧЕННЯ

Сенківський В.М., Піх І.В., Білик О.З.  
(vsevolod.m.senkivskyi@lpnu.ua, iryna.v.pikh@lpnu.ua, lesykbilyk@gmail.com)  
Національний університет «Львівська політехніка» (Україна)

*Тези присвячені дослідженню сучасних підходів до автоматизації та оптимізації процесів тестування програмного забезпечення за допомогою штучного інтелекту (ШІ). Розглянуто переваги використання ШІ для підвищення ефективності, точності та швидкості тестування, а також прогнозування можливих дефектів у ПЗ. Наведено ключові методи та техніки на основі машинного навчання, які сприяють зниженню витрат на розробку та підвищенню якості ПЗ.*

З розвитком інформаційних технологій програмне забезпечення (ПЗ) стає дедалі складнішим, а вимоги до його якості — вищими. Надійність і безпека програмних продуктів залежать від ефективності процесів тестування, які є важливою частиною розробки ПЗ. Проте традиційні методи тестування ПЗ мають певні обмеження, такі як високі витрати ресурсів, тривалість процесу і обмежену здатність до масштабування. Постійні зміни та зростаюча складність сучасних програмних систем ставлять перед командами тестувальників нові виклики, які вимагають впровадження свіжих підходів до організації тестування. Це обумовлює потребу в інноваційних методах, що можуть адаптуватися до змін і підвищувати ефективність процесу тестування. В таких умовах впровадження технологій штучного інтелекту (ШІ) стає доцільним для підвищення ефективності та автоматизації процесів тестування.

Застосування алгоритмів машинного навчання (Machine Learning) у сценаріях тестування програмного забезпечення виявилось революційним, особливо в контексті вирішення проблеми трудомісткого регресійного тестування. Регресійне тестування — це процес перевірки, чи не порушив новий код або зміни в програмі вже існуючий функціонал. Традиційні методи, такі як підхід "запустити всі тести", часто є непрактичними для великих кодових баз через високі вимоги до ресурсів. Техніки вибору та пріоритезації тестових випадків за допомогою ML підходів ефективно автоматизують вибір відповідних тестових варіантів, пріоритезуючи ті, що найімовірніше виявлять помилки. Переваги ML полягають в його здатності швидко аналізувати великі набори даних, що дозволяє виявляти закономірності та оптимізувати процес тестування. Основними методами ML, які застосовуються для регресійного тестування, є навчання з учителем (моделі ранжування), навчання без учителя (кластеризація), навчання з підкріпленням і обробка природної мови. Ці моделі допомагають зменшити як зусилля, так і витрати на регресійне тестування, обираючи найбільш релевантні тестові випадки, які враховують зміни в програмному забезпеченні та їх потенційні побічні ефекти [1].

Проте, в цій галузі залишаються виклики. Багато досліджень публікують не стандартизовані метрики для оцінки технік на основі ML, що ускладнює порівняння результатів. Крім того, лише невеликий відсоток досліджень є повністю відтворюваними, що викликає занепокоєння щодо надійності опублікованих результатів. Отже, покращення методологічної точності та стандартизація оцінювальних метрик будуть вирішальними для подальшого успіху та впровадження технік на основі ML у реальних умовах тестування програмного забезпечення.

Наступним помітним досягненням в автоматизації тестування програмного забезпечення є використання прогностичних моделей для виявлення помилок в коді. Такий підхід покращує якість програмного забезпечення, виявляючи потенційні дефекти на ранніх етапах розробки, що дозволяє швидше реагувати на помилки, оптимізувати ресурси для їх виправлення і зменшити загальні витрати на тестування, одночасно підвищуючи стабільність та надійність кінцевого продукту. Дослідження показують, що навіть прості ML-моделі, такі як Naive Bayes і логістична регресія, часто дають хороші результати при поєднанні з ретельно відібраними незалежними змінними та техніками відбору ознак [2]. Однак, складніші моделі, такі як машини опорних векторів (SVM), ансамблі дерев рішень (Random forests) та моделі глибокого навчання, особливо мережі довгої короткочасної пам'яті (LSTM), часто перевершують простіші моделі, оскільки вони здатні охоплювати складні закономірності даних та нелінійні взаємозв'язки [3]. Дослідження показали, що ці моделі забезпечують вищу точність, особливо при великих наборах даних та в складних системах. Також були спроби застосувати моделі глибокого навчання, такі як DeepJT, що використовують нейронні мережі для прогнозування дефектів за допомогою історії змін програмного забезпечення, демонструючи високі результати в режимі реального часу під час безперервної розробки [4]. Однак надійність моделей виявлення помилок викликає занепокоєння через невисокий рівень варіацій точності, що спричиняється недетермінованими факторами, такими як, наприклад, випадкова ініціалізація [5].

Ще одним важливим прикладом автоматизації у тестуванні програмного забезпечення є використання систем, керованих ШІ, для генерації модульних тестів. У цій галузі такі інструменти, як ChatGPT та Pynguin, набувають популярності завдяки своїй здатності автоматично створювати перевірки окремих модулів, зменшуючи час та зусилля, які зазвичай потрібні для ручного створення тестів [6], [7]. Аналізуючи структури коду та ітеративно вдосконалюючи тестові випадки, згадані інструменти не лише збільшують охоплення перевірки системи, але й забезпечують адаптацію тестів до змін у коді, що є важливим для підтримання якості програмного

забезпечення у проектах, що розвиваються. Такий ітеративний підхід призводить до більш точного тестування на протязі певного часу, оскільки інструмент може створювати нові тестові випадки для покриття пропущених операторів або гілок коду. Проте, TestGenEval, стандарт для оцінки генерації тестів, виявляє значні труднощі у створенні всебічних тестових наборів [8]. Навіть найбільш сучасні моделі, такі як сімейство GPT, досягають лише близько 35,2% середнього охоплення, що в основному пов'язано з труднощами у розумінні виконання коду та доступу до складних кодових шляхів. Ці результати свідчать про те, що ШІ має потенціал у генерації тестів, проте для ефективного застосування в реальному світі необхідні подальші вдосконалення.

Загалом, впровадження ШІ для автоматизації тестування ПЗ відкриває нові можливості для підвищення ефективності процесів тестування, скорочуючи час на роботу та знижуючи витрати. Завдяки використанню сучасних алгоритмів машинного та глибокого навчання, таких як нейронні мережі, класичні прогностичні моделі та методи кластеризації, команди тестувальників можуть прогнозувати дефекти, автоматично обирати тест-сценарії, аналізувати охоплення перевірок та оптимізувати розподіл ресурсів. Це сприяє тому, що компанії можуть швидше випускати оновлення та забезпечувати безпеку і надійність ПЗ, що є ключовим фактором успіху на сучасному ринку. Проте, існують виклики, пов'язані з точністю та надійністю цих моделей, оскільки вони можуть бути під впливом факторів невизначеності та різних параметрів, що знижують їх ефективність у реальних умовах. Крім того, необхідно розробити стандарти та методології, які забезпечать відтворюваність результатів тестування та узгодженість у використанні ШІ в тестуванні програмного забезпечення.

### Список використаної літератури

- [1] "Unit Test Generation using Generative AI: A Comparative Performance Analysis of Autogeneration Tools", Shreya Bhatia, Tarushi Gandhi, Dhruv Kumar, Pankaj Jalote, 2023. [Online]. Available: <https://doi.org/10.48550/arXiv.2312.10622>. [Accessed: Oct. 15, 2024].
- [2] "A Systematic Literature Review on Fault Prediction Performance in Software Engineering", Tracy Hall, Sarah Beecham, David Bowes, David Gray, Steve Counsell, IEEE Transactions on Software Engineering, vol. 38, no. 6, pp. 1276-1304, 2012. [Online]. Available: <https://ieeexplore.ieee.org/document/6035727>. [Accessed: Oct. 15, 2024].
- [3] "Software Defect Prediction Based on Machine Learning and Deep Learning Techniques: An Empirical Approach", Waleed Albattah and Musaad Alzahrani, AI, vol. 5, no. 4, pp. 1743-1758, 2024. [Online]. Available: <https://doi.org/10.3390/ai5040086>. [Accessed: Oct. 15, 2024].
- [4] "DeepJIT: An End-to-End Deep Learning Framework for Just-in-Time Defect Prediction", Thong Van-Duc Hoang, David Lo, Yasutaka Kamei, Hoa Khanh Dam, and Naoyasu Ubayashi, 2019. [Online]. Available: [https://www.researchgate.net/publication/335498581\\_DeepJIT\\_An\\_End-to-End\\_Deep\\_Learning\\_Framework\\_for\\_Just-in-Time\\_Defect\\_Prediction](https://www.researchgate.net/publication/335498581_DeepJIT_An_End-to-End_Deep_Learning_Framework_for_Just-in-Time_Defect_Prediction). [Accessed: Oct. 15, 2024].
- [5] "Variance of ML-based software fault predictors: are we really improving fault prediction?", Xhulja Shahini, Domenic Bubel, Andreas Metzger, 2023. [Online]. Available: <https://doi.org/10.48550/arXiv.2310.17264>. [Accessed: Oct. 15, 2024].
- [6] "Unit Test Generation using Generative AI: A Comparative Performance Analysis of Autogeneration Tools", Shreya Bhatia, Tarushi Gandhi, Dhruv Kumar, Pankaj Jalote, 2024. [Online]. Available: <https://doi.org/10.48550/arXiv.2312.10622>. [Accessed: Oct. 15, 2024].
- [7] "ChatUniTest: a ChatGPT-based automated unit test generation tool", Zhuokui Xie, Yinghao Chen, Chen Zhi, Shuiguang Deng, Jianwei Yin, 2023. [Online]. Available: <https://doi.org/10.48550/arXiv.2305.04764>. [Accessed: Oct. 15, 2024].
- [8] "TESTGENEVAL: A Real World Unit Test Generation and Test Completion Benchmark", Kush Jain, Gabriel Synnaeve and Baptiste Rozière, 2024. [Online]. Available: <https://doi.org/10.48550/arXiv.2410.00752>. [Accessed: Oct. 15, 2024].

## АВТОМАТИЗАЦІЯ КОРЕКЦІЇ ФАЗИ У ТРАКТІ ОБРОБКИ СИГНАЛІВ АВТОНОМНОЇ МОБІЛЬНОЇ РОБОТОТЕХНІЧНОЇ ПЛАТФОРМИ

Ситніков Т.В., Перекрестов І.С.,  
Лаврухін В.В., Ситніков В.С. (sitnikov@op.edu.ua)  
Національний університет "Одеська політехніка" (Україна)

*У роботі розглянуті питання автоматичного формування коректора фази у тракті обробки сигналів датчиків у автономних мобільних робототехнічних платформах. Таку задачу виконують фазові коректори, однак задача формування таких коректорів складна. Автори запропонували сформуванню такої коректор на підставі цифрових фільтрів першого порядку низьких та високих частот. Це дозволило сформуванню структури вузла корекції фази.*

Автономні мобільні робототехнічні платформи у сучасний час мають тенденцію швидкого розвитку. Такі платформи можна розглядати як кіберфізичні системи, які взаємодіють з природними об'єктами. Наявність різних датчиків та виконавчих пристроїв, апаратних та програмних засобів забезпечують виконання поставлених задач при наявності перешкод та спотворень навколишнього середовища у автономному режимі.

Тому у складі платформи повинні бути компоненти, які могли би компенсувати амплітудні та фазові спотворення у сигналах датчиків. Таку задачу можливо покласти на амплітудні та фазові коректори, які є фільтрами зі специфічними характеристиками. Розглянемо підходи до формування фазових коректорів для мобільних платформ.

Відомо [1], що фазовий фільтр пропускає всі частоти сигналу з рівним посиленням, однак він змінює фазу сигналу. Ці фільтри використовуються для корекції фази у тракті обробки сигналів датчиків для компенсації фазових спотворень.

Такі фільтри характеризуються тим, що знаменник їх передавальної функції описується поліномом Гурвіца  $Q(p)$ , а чисельник його - пов'язаним поліномом. Тобто, якщо  $p_k$  - корінь знаменника, то  $(-p_k)$  - нуль чисельника

$$K(p) = \frac{Q(-p)}{Q(p)}.$$

При цьому для цифрового фазового фільтру першого порядку нуль і полюс лежать на дійсній осі  $z$ -площині, так що модуль полюса має значення  $r < 1$ , а модуль нуля дорівнює зворотному значенню  $1/r$ . Таким чином нуль компенсує вплив полюса і тому АЧХ дорівнює одиниці на всьому діапазоні частот. Для цифрових фазових фільтрів використовується відповідний аналог полінома Гурвіца.

Фаза для цифрового фазового фільтру першого порядку має наступний вигляд

$$\varphi = -\arctg \frac{(1 - b_1^2) \sin(\omega)}{2b_1 + (1 + b_1^2) \cos(\omega)},$$

де  $b_1$  - коефіцієнт передавальної функції першого порядку.

В цілому такий фільтр не змінює амплітуду сигналу, але коректує його фазу. Слід відмітити, що чим ближче коефіцієнт  $b_1$  до одиниці, тим сильніше корекція фази.

Проектування таких фільтрів не проста задача [1, 2]. Тому для мобільної робототехнічної платформи необхідні більш прості методи побудови таких фільтрів.

Автори запропонували використовувати цифрові фільтри низьких та високих частот низького порядку. Так, передавальні функції першого порядку нормованого фільтру низьких частот  $H_L(z)$  та нормованого фільтру високих частот  $H_H(z)$  мають наступний вигляд



$$H_L(z) = \frac{a_L + a_L z^{-1}}{1 + b_1 z^{-1}}, \quad H_H(z) = \frac{a_H - a_H z^{-1}}{1 + b_1 z^{-1}}.$$

Тоді передавальну функцію фазового фільтру можна отримати за рахунок їх різниці

$$H_F(z) = H_L(z) - H_H(z). \quad (1)$$

Для підвищення порядку доцільно елементарну передавальну функцію  $H_F(z)$  з (1) помножувати один на одного або зводити у відповідний ступінь, тобто

$$(H_F(z))_n = \prod_{i=1}^n H_{Fi}(z) = (H_F(z))^n.$$

Таке рішення дозволяє в залежності від функціонування системи автоматично по критерію спотворення змінювати конфігурацію тракту обробки.

Для практичної реалізації запропоновано структурну схему вузла корекції, в якій сигнал надходить на два канали. В першому з'єднанні  $n$  елементарних ФНЧ фільтрів, в другому -  $n$  елементарних ФВЧ фільтрів. Виходи кожного з фільтрів такого з'єднання у кожному каналі поступають на комутатор, який в залежності від функціонування тракту та спотворення сигналу комутує виходи необхідної кількості елементарних фільтрів на суматорі, який виконує віднімання відповідно до співвідношення (1). Таким чином, формується АЧХ та ФЧХ нового з'єднання, яке еквівалентно фазовому фільтру відповідного порядку. При цьому коефіцієнт  $b_1$  стає управляючим параметром корекції фази.

Слід відмітити, що на борту мобільної робототехнічної платформи обмежені енергетичні ресурси. Тому таке рішення не дуже вдало з точки зору енергоспоживання, оскільки водночас будуть підключені  $2n$  фільтрів, але з іншої сторони при такої реалізації зменшується перехідний процес, оскільки фільтри вже підключені, а комутатор тільки знімає необхідні сигнали для формування корекції. В такому випадку необхідно вирішувати це протиріччя та формувати канал корекції.

Однак, таке рішення можливо побудувати на ПЛІС, яке буде запрограмоване заздалегідь і імplementовано до тракту обробки.

### Список використаної літератури

- [1] Mitra S. Digital signal processing. McGraw-Hill, 2001, 866 p.  
 [2] Krstic I. Design of allpass-based IIR multi-notch filters with identical pole radiuses. Serbian Journal of Electrical Engineering, Vol. 20, No. 1, February 2023, 1-11. DOI: <https://doi.org/10.2298/SJEE2301001K>

УДК 004.8

### ЗАСТОСУВАННЯ ІНСТРУМЕНТІВ ШТУЧНОГО ІНТЕЛЕКТУ ДЛЯ ПІДВИЩЕННЯ ЕФЕКТИВНОСТІ БІЗНЕС-ПРОЦЕСІВ КОМПАНІЇ "TECHNOVAAPP"

Скоробогата М.О., Дмитроца Л.П.  
 (martasko11@gmail.com, dmytrotsa\_l@tntu.edu.ua)  
 Тернопільський національний технічний  
 університет імені Івана Пулюя (Україна)

*В роботі досліджено вплив штучного інтелекту на ефективність бізнес-процесів компанії "TechNovaApp". Зокрема, розглянуто автоматизацію маркетингових задач, аналітики даних та*



*підтримки клієнтів за допомогою чат-ботів. Результати показали значну оптимізацію процесів обслуговування та покращення загальної продуктивності підприємства.*

За останні роки тема цифровізації стала критично важливою для бізнесу, адже вона сприяє не лише підвищенню ефективності внутрішніх процесів, але й дає змогу швидше адаптуватися до змін на ринку та вдосконалювати клієнтський досвід. Управління бізнес-процесами є динамічним, а саме тому постійно вимагає вдосконалення та оптимізації. Це передбачає здатність надавати клієнтам найкращі продукти або послуги за допомогою сучасних технологічних рішень. Штучний інтелект (ШІ) стає ключовою складовою цифрової трансформації бізнесу. Завдяки впровадженню ШІ в різні бізнес-процеси підприємства отримують можливість автоматизувати завдання, підвищувати продуктивність і зменшувати людські помилки.

ШІ можна використовувати у різних сферах бізнесу з метою ефективної і швидкої комунікації з користувачами чи клієнтами. Така автоматизація збереже ресурс працівника, який може зосередитись на інших важливих задачах. У [1] було розглянуто комплексний підхід інтеграції чат-ботів на різних каналах комунікації з клієнтами чи лідами. У [2] описано аналіз використання програмного забезпечення на основі ШІ для автоматизації персоналізованого маркетингу в малих та середніх підприємствах (МСП). Дане дослідження показує, що такі інструменти здатні значно покращити користувацький досвід, підвищуючи продажі завдяки більш точному сегментуванню та персоналізації. Проте виникають певні обмеження у використанні цих технологій, зокрема адаптація до специфічних потреб бізнесу, що потребує подальшого вдосконалення. Авторами роботи [2] було проведено додатковий аналіз для пошуку шляхів удосконалення процесу та подолання виявлених обмежень, що дозволило досягти кращих результатів для бізнесу. Зокрема, зазначено, що інструменти з використанням ШІ дозволяють підвищити рівень персоналізації взаємодії з клієнтами, що призвело до збільшення лояльності та утримання клієнтів.

Метою даного дослідження є вирішення ключових завдань з використанням штучного інтелекту для оптимізації бізнес-процесів по автоматизації маркетингових задач, аналізу даних та підтримки користувачів з використанням чат-боту. Також одним з таких завдань є ідентифікація способів інтеграції ШІ для автоматизації рутинних завдань, що мінімізує залежність від людського фактору і підвищує точність операцій в опрацюванні чатів, створення персоналізованих маркетингових розсилок та аналізі даних підприємства. Для виконання даного завдання було проведено порівняльний аналіз вищезазначених бізнесів-процесів з використанням ШІ та їх мануальне виконання. Під час дослідження було проаналізовано ефективність впровадження чат-боту на базі штучного інтелекту в бізнес-процеси підприємства “TechNovaApp”. Як показано на рис. 1, середній час відповіді оператора після інтеграції чат-бота зменшився на 1 хвилину 13 секунд, що свідчить про підвищення оперативності обробки запитів клієнтів.

#### Performance



Рисунок 1 – Показник середнього часу відповіді

Такий результат значно прискорив процес надання допомоги клієнтам, що позитивно відзначилось на загальній ефективності роботи підтримки. Водночас зменшення навантаження на операторів дозволило їм зосередитися на більш складних запитах, які вимагають втручання людини. На рисунку 2 показано, що за результатами оцінки якості роботи чат-бота клієнтами, показник задоволеності збільшився на 25%.

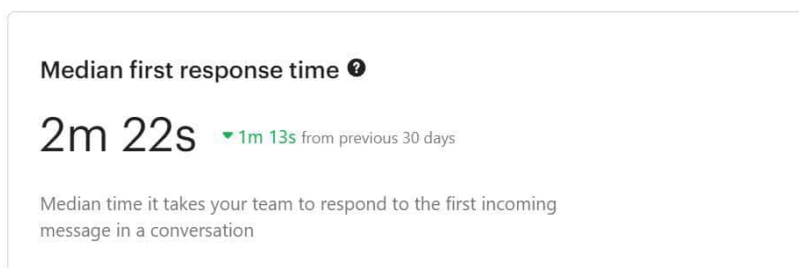

Рисунок 2 – Показник оцінки чатів від користувачів

Це демонструє підвищену ефективність автоматизації процесів обслуговування. Крім того, кількість повторних запитів зменшилась на 10%, що свідчить про більш якісне вирішення питань під час першої взаємодії. Таким чином, впровадження штучного інтелекту дозволило оптимізувати швидкість обслуговування та підвищити рівень задоволеності клієнтів від взаємодії з підприємством.

Загалом, впровадження ШІ в бізнес-процеси дає можливість підприємствам досягати значних покращень у продуктивності, ефективності та прийнятті рішень. Хоча процес цифрової трансформації супроводжується викликами, потенційна економія ресурсів та підвищення рівня обслуговування клієнтів роблять ШІ важливим елементом для бізнесу.

### Список використаної літератури

- [1] Мушинська Г., Дмитроца Л. Ефективність чат-ботів у сфері електронної комерції. Зб. тез доп. II Міжнар. науково-практ. конф., м. Тернопіль, 23–24 листоп. 2022 р. Тернопіль, 2022. С. 47–49. URL: <http://elartu.tntu.edu.ua/handle/lib/39771>.
- [2] T. Ijomah, "AI software for personalized marketing automation in SMEs: Enhancing customer experience and sales," ResearchGate, 2023. [Online]. Available: [https://www.researchgate.net/profile/Tochukwu-Ijomah-2/publication/383847586\\_AI\\_software\\_for\\_personalized\\_marketing\\_automation\\_in\\_SMEs\\_Enhancing\\_customer\\_experience\\_and\\_sales/links/66dc409bfa5e11512ca4ecef/AI-software-for-personalized-marketing-automation-in-SMEs-Enhancing-customer-experience-and-sales.pdf](https://www.researchgate.net/profile/Tochukwu-Ijomah-2/publication/383847586_AI_software_for_personalized_marketing_automation_in_SMEs_Enhancing_customer_experience_and_sales/links/66dc409bfa5e11512ca4ecef/AI-software-for-personalized-marketing-automation-in-SMEs-Enhancing-customer-experience-and-sales.pdf). [Accessed: Sep. 28, 2024].

УДК 004.8

## ЗАСТОСУВАННЯ МЕТОДІВ МАШИННОГО НАВЧАННЯ ДЛЯ АНАЛІЗУ ЧАСОВИХ РЯДІВ

Слоб'як Д.Д., Селіванова А.В.

(danilslobyak@gmail.com, alikasalvano@gmail.com)

Одеський національний технологічний університет (Україна)

*У тезах розглядаються можливості застосування методів машинного навчання для аналізу часових рядів. Наведено основні підходи до обробки та прогнозування даних, що дозволяють покращити точність прогнозів у різних галузях, таких як фінанси, медицина, та інженерія.*

В умовах швидкого зростання кількості даних, аналіз часових рядів стає все більш затребуваним у наукових та прикладних дослідженнях. Метою даного дослідження є оцінка можливостей застосування алгоритмів машинного навчання для аналізу та прогнозування часових рядів на основі даних різних джерел, включаючи фінансові ринки та медичні показники.

Машинне навчання активно використовується для прогнозування динаміки фінансових ринків, зокрема зміни цін на акції, курси валют та інші фінансові інструменти. Застосування рекурентних нейронних мереж (LSTM) показало значні успіхи у прогнозуванні короткострокових ринкових коливань [1].

Об'єктом дослідження є процеси збору та аналізу даних часових рядів у різних галузях. Предметом дослідження виступають алгоритми машинного навчання, такі як рекурентні нейронні мережі (RNN), довготривалі короточасні пам'яті (LSTM), одномірні згорткові нейронні мережі (CNN) та градієнтні бустингові моделі (GBM), які дозволяють виявляти приховані патерни в даних та створювати високоточні прогнози [2].

Наукова новизна полягає у використанні комплексних методів обробки часових рядів з інтеграцією машинного навчання для підвищення точності прогнозування. Завдяки вдосконаленню алгоритмів машинного навчання, стає можливим не лише точно прогнозувати, але й аналізувати складні взаємозв'язки між різними факторами, що впливають на динаміку рядів[3].

Сучасні дослідження активно вивчають критерії, за якими алгоритми машинного навчання можуть аналізувати часові ряди та забезпечувати точні прогнози в різних галузях. В результаті аналізу публікацій останніх років виявлено основні критерії для оцінки ефективності таких алгоритмів:

— **точність прогнозування:** Оцінка моделей за точністю прогнозування є ключовим показником їх ефективності. Наприклад, дослідження показують, що моделі на основі рекурентних нейронних мереж (LSTM) демонструють високу точність у прогнозуванні короткострокових тенденцій фінансових ринків, досягаючи понад **90%** точності у деяких випадках [1].

— **здатність до адаптації:** Адаптивність алгоритмів, які використовуються для аналізу часових рядів, є важливим критерієм. Наприклад, системи, що аналізують поведінку користувачів або зміну ринкових умов, мають можливість самонавчання і коригування на основі нових даних. Дослідження підкреслюють, що адаптивні алгоритми підвищують ефективність прогнозування та знижують кількість помилкових рішень [4].

— **індивідуальні особливості даних:** Алгоритми, які враховують специфічні характеристики часових рядів, такі як сезонність або тренди, показують кращі результати. Наприклад, у енергетичному секторі алгоритми машинного навчання дозволяють прогнозувати споживання електроенергії з урахуванням сезонних коливань, що призводить до підвищення точності прогнозів на **10-20%** [5].

Впровадження машинного навчання для аналізу часових рядів дозволяє ефективно обробляти великі масиви даних і виявляти приховані патерни. Це, своєю чергою, сприяє підвищенню точності прогнозів і забезпечує можливість прийняття більш обґрунтованих рішень. Комбінація адаптивних алгоритмів та багатofакторного аналізу даних дозволяє досягти значного покращення в таких сферах, як фінанси, медицина та енергетика [6].

Проведений аналіз підтверджує, що використання машинного навчання для аналізу часових рядів є перспективним напрямом для підвищення ефективності прогнозування. Це сприяє не тільки поліпшенню економічних показників, але й забезпечує більш надійну роботу систем та точність прогнозів. Подальший розвиток цього напрямку може значно вплинути на розвиток багатьох галузей у цифрову еру.

## СПИСОК ВИКОРИСТАНОЇ ЛІТЕРАТУРИ

- [1] Nakajima M., Kageyama Y., Tsuda M. Application of LSTM to Stock Market Prediction // International Journal of Data Science and Analytics. 2020.
- [2] Hochreiter S., Schmidhuber J. Long Short-Term Memory. Neural Computation. 1997.
- [3] Lipton Z. C., Kale D. C., Wetzell R. A. Learning to Diagnose with LSTM Recurrent Neural Networks. NIPS. 2016.
- [4] Brownlee J. Deep Learning for Time Series Forecasting. Machine Learning Mastery. 2018.
- [5] Kong W., Dong Z., Hill D. Short-Term Energy Consumption Forecasting Based on LSTM Networks // IEEE Transactions on Smart Grid. 2018.
- [6] Bandara K., Shi P., Bergmeir C. Forecasting Across Time Series Databases Using Recurrent Neural Networks on Groups of Similar Series: A Clustering Approach. Expert Systems with Applications. 2020

## ПРИКЛАДНЕ ЗАСТОСУВАННЯ МЕТОДУ АНАЛІЗУ ТА ФОРМУВАННЯ РЕПРЕЗЕНТАТИВНИХ ВИБІРОК ТЕКСТОВИХ ДАНИХ

Собко О.В. (olena.sobko.ua@gmail.com)

Хмельницький національний університет (Україна)

*Розглянуто метод аналізу та формування репрезентативних вибірок текстових даних та його прикладне застосування. Прикладне програмне застосування методу дозволяє проводити аналіз вибірок текстових даних на репрезентативність за етичними аспектами принципу справедливості FATE, а також формувати репрезентативні вибірки за критеріями.*

У сучасному світі активно розробляються численні рішення з використанням штучного інтелекту, покликані вирішувати різноманітні завдання, з якими люди стикаються щодня. Відповідно, результати, що генеруються штучним інтелектом, залежать від навчальних датасетів, на яких вони тренувалися, іншими словами вміст цих датасетів безпосередньо впливає на кінцевий результат.

На даний час текстові датасети створюються з метою досягнення певної кінцевої цілі, часто без врахування етичних аспектів. Відсутні засоби для оцінювання репрезентативності текстового набору даних відповідно до принципів етичної недискримінації, що особливо актуально для соціально важливих та чутливих задач, до прикладу виявлення кіберзалякувань, визначення емоційного стану людей за текстовими дописами, тощо. Це призводить до того, що отримані результати можуть бути потенційно індивідуально дискримінаційними за різними ознаками, наприклад, такими як вік, стать, раса, релігія тощо.

Репрезентативність даних у датасетах не лише впливає на точність результатів та моделей, але й тісно пов'язана з етичними принципами FATE (Fairness, Accountability, Transparency, Ethics) – справедливістю, підзвітністю, прозорістю та етикою у використанні даних і розробці технологій штучного інтелекту. Якщо датасет не включає належного представлення всіх соціальних, демографічних або культурних груп, це може призвести до дискримінаційних моделей, які надають пріоритет одній групі над іншою, тобто не є справедливими. Забезпечення репрезентативності є важливим для того, щоб моделі були справедливими щодо всіх демографічних груп і уникали системних упереджень, що можуть дискримінувати окремі групи населення [1].

Метод передбачає не тільки аналіз на репрезентативність, а й формування репрезентативної вибірки. При чому просте доповнення вибірки зразками, згенерованими, наприклад, за методикою SMOTE не є оптимальним, так як багатокритеріальне (за кількома етичними аспектами одночасно) формування репрезентативного датасету, призведе до нерепрезентативного представлення даних вибірки за окремими етичними аспектами.

Вхідними даними для методу аналізу та формування репрезентативних вибірок текстових даних є вибірка текстових даних для аналізу, цільова кількість елементів у вибірці, множина етичних аспектів, яка містить також класи та цільові пропорції класів, відповідно навчена множина моделей машинного навчання для кожного етичного аспекту, яка для навчання використовує збалансовані вибірки для кожного етичного аспекту.

На першому кроці здійснюється попередня обробка вибірки текстових даних, а саме видалення неінформативних фрагментів тексту, таких як знаки пунктуації, цифри та спеціальні символи [2]. Знаки пунктуації, як-от крапки, коми, знаки оклику та питання, зазвичай не несуть змістового навантаження при автоматизованій обробці тексту і тому видаляються для уникнення зайвого ускладнення процесу аналізу. Цифри також видаляються, так як не мають ключового значення для контексту вибірки, наприклад, коли йдеться про випадкові числові дані, які не є предметом дослідження. До таких елементів також відносяться спеціальні символи, зокрема знаки «@» або «#», які в більшості випадків не несуть аналітичного інтересу. Видалення смайлів під час попередньої обробки текстових даних в даному випадку є недоцільним.

На кроці 2 здійснюється аналіз репрезентативності вибірки текстових даних з урахуванням етичних аспектів. Спершу необхідно здійснити векторизацію кожного елемента вибірки даних, використовуючи кілька моделей машинного навчання для кожного з етичних аспектів. Далі кожен







Отже, було створено прикладну програмну реалізацію методу аналізу та формування репрезентативної вибірки текстових даних. Практичне застосування розробленого методу дозволяє встановити чи є репрезентативним за принципом справедливості FATE досліджуваний датасет. Якщо датасет не є репрезентативним, то за допомогою програмного забезпечення можна трансформувати датасет у репрезентативний за етичними аспектами (віковим, гендерним, релігійним, расовим, тощо) вигляд. Таким чином отримана в результаті роботи вибірка текстових даних, яка забезпечує репрезентативність та етичну коректність даних, дозволить шляхом навчання систем штучного інтелекту, формувати етичні за принципами FATE моделі машинного навчання.

#### Список використаних джерел

- [1] Manziuk E., Barmak O., Krak I., Mazurets O., Skrypnyk T. Formal model of trustworthy artificial intelligence based on standardization. CEUR Workshop Proceedings, 2021, vol. 2853, pp. 190–197.
- [2] Zalutska O., Molchanova M., Sobko O., Mazurets O., Pasichnyk O., Barmak O., Krak I. Method for Sentiment Analysis of Ukrainian-Language Reviews in E-Commerce Using RoBERTa Neural Network. CEUR Workshop Proceedings, 2023, vol. 3387, pp. 344–356.

УДК 004.8

### ПЕРСПЕКТИВИ ВИКОРИСТАННЯ ШТУЧНОГО ІНТЕЛЕКТУ В СФЕРІ КОРИСТУВАЦЬКИХ МУЗИЧНИХ СЕРВІСІВ

Цаплін О.О., Ізвалов О.В. (cabiturient@gmail.com, alexey@globalgamejam.org)  
Економіко-технологічний інститут імені Роберта Ельворті (Україна)

*У тезах розглядається поняття адаптивності та адаптивних систем та їх значення в сучасних інформаційних технологіях та, зокрема, у сфері користувацьких музичних сервісів. Описується перспективна ніша для підвищення рівня адаптивності із застосуванням штучного інтелекту (ШІ), наводиться принцип роботи системи, основні елементи штучного інтелекту, що забезпечують адаптивність, та обов'язкові ознаки їх використання.*

**Вступ.** Сучасні підходи до інтелектуального аналізу аудіоконтенту (ІААК) спрямовані на автоматизацію обробки звукових сигналів за допомогою обробки природної мови (NLP). Алгоритми, які використовуються для обробки команд користувачів, також можуть аналізувати музичні треки, визначати їхні характеристики та підбирати їх відповідно до індивідуальних уподобань. Це дозволяє створювати персоналізовані рекомендації, покращуючи досвід користувачів і задовольняючи попит на адаптивні музичні послуги. Адаптивні системи, що враховують потреби користувачів, здатні значно підвищити ефективність взаємодії та задовольнити індивідуальні вимоги. З урахуванням даних про значну частку користувачів, які регулярно слухають аудіоконтент, стає очевидним, що адаптивні технології відіграють ключову роль у задоволенні попиту на персоналізовані музичні послуги.

**Актуальність.** Популярність аудіотехнологій зростає: за звітами 2023 року, понад 70% інтернет-користувачів щонайменше раз на тиждень слухають аудіоконтент, а кількість активних користувачів потокових музичних сервісів перевищила 500 мільйонів. Голосові асистенти, такі як Siri та Google Assistant, активно використовуються — близько 40% дорослих у США регулярно звертаються до них для пошуку інформації та управління пристроями. Очікується, що до 2025 року 75% домогосподарств у США матимуть принаймні один пристрій з вбудованим голосовим помічником. Ці дані підтверджують необхідність розробки адаптивних систем для покращення якості взаємодії та забезпечення персоналізованого досвіду.

У даному контексті актуальною вважається потреба у розробці адаптивного плеєру з елементами штучного інтелекту. Проект отримав робочу назву «YouPlayer». Інтеграція штучного інтелекту в додаток «YouPlayer» дозволяє покращити обробку звукових сигналів та адаптувати

алгоритми рекомендацій до індивідуальних уподобань користувачів та поточної їх діяльності, що потребує музичного супроводу. Це відкриває нові можливості для розвитку музичних технологій і створення унікального досвіду.

**Аналіз конкурентів:** Аналіз наявних аналогів, таких як Spotify, YouTube Music, Deezer, SoundCloud і Apple Music, підтверджує, що ринок аудіосервісів активно розвивається. Зростання доходів на рік у сфері складає 25%. Загальна кількість користувачів становить кілька мільярдів. Однак існує простір для вдосконалення та нових ідей, що буде реалізовано в проекті «YouPlayer».

Таблиця 1. Етапи розробки проекту «YouPlayer»

Назва етапу	Статус	Опис
Вибір мови програмування	Виконано	Для реалізації проекту обрано JavaScript, оскільки він є популярною мовою для веб-розробки з потужними інструментами для роботи з мультимедіа та інтеграції з іншими технологіями. JavaScript також забезпечує можливість кросплатформеного розвитку з використанням таких фреймворків, як Cordova.
Побудова інтерфейсу плеєра	Виконано	Інтерфейс був розроблений з урахуванням вимог до зручності використання та мінімалізму, включаючи елементи управління відтворенням, плейлистом, та іншими налаштуваннями.
Розробка стандартних функцій плеєра	Виконано	Включає реалізацію базових функцій, таких як відтворення, пауза, перемотування, зміна гучності, повтор пісні та можливість ставити лайк на пісню, що дозволить користувачам позначати улюблені треки для створення персоналізованих плейлистів
Проектування структури та реалізація бази даних	В процесі (кінець грудня 2024)	Створення логічної структури бази даних для зберігання медіафайлів, налаштувань, історії відтворення. Розробка схеми бази даних та вибір типу бази впало на MySQL.
Заповнення бази даних	В процесі (початок-кінець січня 2025)	Імпорт тестових даних для перевірки роботи функцій плеєра, таких як додавання та пошук медіафайлів. Це також включає завантаження метаданих, таких як назви треків, виконавці, жанри.
Інтеграція бази даних у плеєр	В процесі (початок лютого 2025)	Зв'язок між базою даних та інтерфейсом плеєра, що дозволить користувачам взаємодіяти з даними, зберігати налаштування, додавати/видаляти треки, а також отримувати персоналізовані рекомендації.
Інтеграція штучного інтелекту	В процесі (середина-кінець лютого 2025)	Використання API ChatGPT для надання рекомендацій щодо треків, вибір за допомогою готових промптів, та пошук аудіоконтенту за настроєм та ситуацією в якій знаходиться користувач.
Передрелізне тестування	Планується (квітень 2025)	Тестування буде виконуватися на групі тестувальників або потенційних користувачів, щоб виявити помилки та недоліки в інтерфейсі, функціональності, продуктивності.
Забезпечення кросплатформеності	В процесі (березень 2025)	Використання Cordova для адаптації веб-додатка до різних платформ (iOS, Android), що дозволить користувачам запускати додаток на мобільних пристроях без суттєвих змін коду.

**Етапи реалізації проекту:** Проект «YouPlayer» виконується як кваліфікаційна робота бакалавра зі спеціальності «Комп’ютерні науки». Запланована робота складається з наступних етапів (табл.1).

**Перспективи розвитку:** З огляду на зростаючий попит на голосові асистенти та адаптивні технології, подібні рішення, як «YouPlayer», можуть стати важливим інструментом у формуванні нових стандартів у сфері обробки аудіо, наприклад як готові промпти які зможуть покращити вибір жанру аудіоконтенту вподобанню користувача, або промпт в якому можна буде зазначити свій настрій і плеєр підбере жанр пісня за цими критеріями.

**Висновки:** Розробка адаптивного прослуховувача «YouPlayer» підкреслює важливість адаптивності в сучасних інформаційних технологіях та покращує взаємодію з користувачами. Популярність аудіоконтенту і використання голосових асистентів свідчать про потребу в персоналізованих музичних послугах. Інтеграція штучного інтелекту дозволяє налаштовувати алгоритми рекомендацій під індивідуальні вподобання, відкриваючи нові можливості для розвитку музичних технологій. Аналіз конкурентів, таких як Spotify і YouTube Music, демонструє простір для інновацій. Забезпечення якості даних є критично важливим для досягнення успіху проекту «YouPlayer», який має потенціал встановити нові стандарти у побудові аудіопослідовностей, що відповідатимуть потребам користувачів. Чітка структура плану проекту гарантує досягнення результатів.

#### Список використаної літератури

- [1] “Адаптивність”, Доклад Юлія Ю. Ю. 2018 – URL: [https://univd.edu.ua/general/publishing/konf/30\\_11\\_2018/pdf/158.pdf](https://univd.edu.ua/general/publishing/konf/30_11_2018/pdf/158.pdf) (дата звернення: 19.10.2024)
- [2] “Адаптивна система”, StudFiles 26 листопада, 2018 – <https://studfile.net/preview/7295361/page:3/> (дата звернення: 19.10.2024)
- [3] “Штучний інтелект”, ZFORT БЛОГ 16 червня, 2023 – URL: <https://www.zfort.com.ua/blog/sho-take-shtuchnii-intelekt> (дата звернення: 19.10.2024)
- [4] “Як заробляють українські артисти?”, 14 лютого 2024 – URL: <https://liroom.com.ua/articles/zvuchyt-vypusk-4-2/> (дата звернення: 19.10.2024)
- [5] “Як заробити на музиці?”, 30 червня 2022 – URL: <https://www.metroopinion.com/ua/blog/yak-zarobiti-grosi-v-interneti-na-muzici-8-prostix-sposobiv> (дата звернення: 19.10.2024)

УДК 004.8:004.9

### ПРИНЦИП ДОПОВНЕННЯ ВХІДНИХ ДАНИХ У МЕНТАЛЬНІЙ МОДЕЛІ КОРИСТУВАЧА ІНТЕЛЕКТУАЛЬНОЇ СИСТЕМИ

Чалий С.Ф., Лещинська І. О.

(serhii.chalyi@nure.ua, volodymyr.leshchynska@nure.ua)

Харківський національний університет радіоелектроніки (Україна)

*У роботі розглянуто проблему побудови ментальних моделей користувачів інтелектуальних систем з урахуванням обмежень, що виникають при практичному використанні отриманих рішень. Уточнено принцип доповнення вхідних даних, який дозволяє розширити ментальну модель користувача за рахунок включення нерелевантних з його точки зору властивостей рішення. Це створює умови для формування більш повного та об’єктивного представлення користувача щодо можливостей та обмежень рішень інтелектуальної системи, що сприяє підвищенню довіри користувачів до отриманих в такій системі результатів.*

Сучасні інтелектуальні системи широко застосовуються для вирішення складних задач у різних сферах діяльності. Вони використовують алгоритми машинного навчання для аналізу великих обсягів даних та формування рішень. Однак, внаслідок складності цих алгоритмів, процес прийняття рішень часто є непрозорим для користувачів, що може призвести до зниження довіри до таких систем [1]. Для вирішення цього протиріччя використовуються пояснення. Вони орієнтовані на те, щоб зробити процес прийняття рішень більш зрозумілим для користувачів [2].

Ефективність пояснень значною мірою залежить від їх узгодженості з ментальними моделями користувачів. Ментальна модель представляє собою внутрішнє представлення користувачем правил роботи системи. Вона формується на основі попереднього досвіду взаємодії з подібними системами та наявних знань у відповідній предметній області [3]. Ментальна модель структурно відображає об'єкти предметної області, з якими взаємодіє користувач.

Однак існуючі підходи до побудови ментальних моделей не враховують у повній мірі особливості сприйняття рішень інтелектуальних систем кінцевими користувачами. Такі користувачі схильні фокусуватися лише на позитивних аспектах рішення, ігноруючи потенційні обмеження та недоліки. Це може призвести до формування неповної або навіть помилкової ментальної моделі, що негативно впливає на ефективність використання інтелектуальної системи.

Тому актуальною є проблема уточнення принципів побудови ментальних моделей, з тим, щоб врахувати при виборі вхідних даних можливі позитивні та негативні характеристики рішень інтелектуальної системи.

Для вирішення цієї проблеми пропонується використати принцип доповнення вхідних даних у ментальній моделі користувача.

Сутність цього принципу полягає у цілеспрямованому розширенні ментальної моделі користувача інтелектуальної системи за рахунок включення до неї нерелевантних, з точки зору користувача, властивостей рішення. Ці властивості можуть відображати потенційні обмеження або недоліки рішення, які користувач зазвичай ігнорує при самостійному формуванні ментальної моделі.

Принцип доповнення вхідних даних має такі властивості:

- розширення набору можливих рішень користувача, оскільки ментальна модель доповнюється додатковими властивостями рішення, які не були враховані користувачем при початковому формуванні запиту до інтелектуальної системи;

- врахування негативних аспектів рішення, в особливості потенційних недоліків або обмежень, що дає можливість користувачеві сформувати більш реалістичні очікування щодо результатів роботи інтелектуальної системи;

- доповнення ментальної моделі здійснюється з урахуванням конкретного контексту використання рішення, що забезпечує практичну значимість додаткової інформації для користувача;

- балансування позитивних та негативних аспектів рішення, що сприяє формуванню об'єктивного погляду на його можливості;

- адаптивність до рівня кваліфікації користувача, тобто обсяг та складність додаткової інформації коригуються відповідно до рівня знань та досвіду конкретного користувача; обґрунтування можливостей такої адаптації розглядалось в [4].

Реалізація принципу доповнення вхідних даних передбачає виконання наступних етапів.

Етап 1. Структуризація базової ментальної моделі користувача для виявлення потенційної неповноти з урахуванням відповідності структури ментальної моделі та об'єкту, який ця модель представляє.

Етап 2. Визначення додаткових властивостей рішення, які можуть бути важливими для користувача в конкретному контексті використання.

Етап 3. Оцінка потенційного впливу цих властивостей на ефективність використання рішення.

Етап 4. Формування набору додаткових даних, що відображають негативний вплив потенційного рішення, для включення до ментальної моделі.

Етап 5. Інтеграція додаткових даних у ментальну модель користувача з урахуванням його індивідуальних особливостей та рівня експертизи.

Етап 6. Перевірка відсутності протиріч у оновленій ментальній моделі.

Реалізація принципу доповнення вхідних даних на практиці потребує обмежень щодо надання додаткової інформації. Надмірна кількість деталей може призвести до когнітивного перевантаження та зниження ефективності сприйняття інформації [5]. Тому при застосуванні цього принципу необхідно враховувати індивідуальні особливості користувачів та специфіку конкретної предметної області.

Експериментальна перевірка запропонованого принципу була проведена на основі аналізу відгуків користувачів про куплені моделі смартфонів на платформі електронної комерції.



Результати експерименту показали, що включення до ментальної моделі додаткової інформації про потенційні недоліки та обмеження пристроїв (наприклад, проблеми з нагріванням або обмежена автономність) дозволило б користувачам сформулювати більш прагматичні вимоги до смартфонів та приймати більш обґрунтовані рішення щодо вибору рекомендованого в системі електронної комерції продукту.

Таким чином, принцип доповнення вхідних даних у ментальній моделі користувача інтелектуальної системи створює умови для формування більш повного представлення про можливості та обмеження отриманих у інтелектуальній системі рішень.

Це сприяє підвищенню довіри до інтелектуальних систем та підвищенню ефективності їх використання. Подальші дослідження в цьому напрямку орієнтовані на розробку методів автоматизованого відбору релевантної додаткової інформації при побудові ментальної моделі користувача.

Список літератури:

[1] Adadi, A., & Berrada, M. (2018). Peeking inside the black-box: A survey on explainable artificial intelligence (XAI). IEEE Access, 6, 52138-52160.

[2] Guidotti, R., Monreale, A., Ruggieri, S., Turini, F., Giannotti, F., & Pedreschi, D. (2018). A survey of methods for explaining black box models. ACM Computing Surveys, 51(5), 1-42.

[3] Johnson-Laird, P. N. (2010). Mental models and human reasoning. Proceedings of the National Academy of Sciences, 107(43), 18243-18250.

[4] Miller, T. (2019). Explanation in artificial intelligence: Insights from the social sciences. Artificial Intelligence, 267, 1-38.

[5] Sweller, J. (2011). Cognitive load theory. In Psychology of learning and motivation (Vol. 55, pp. 37-76). Academic Press.

УДК 004.8:004.9

## **ПОБУДОВА ЛОКАЛЬНИХ ПОЯСНЕНЬ ЩОДО ОБМЕЖЕНЬ ПРОЦЕСУ ФОРМУВАННЯ РІШЕННЯ В ІНТЕЛЕКТУАЛЬНІЙ СИСТЕМІ**

Чалий С.Ф., Лещинський В. О.

(serhii.chalyi@nure.ua, volodymyr.leshchynskyi@nure.ua)

Харківський національний університет радіоелектроніки (Україна)

*У роботі розглянуто задачу побудови локальних пояснень в інтелектуальних системах з використанням темпоральних та каузальних залежностей. Такі пояснення орієнтовані на виділення ключових дій, що є типовими для процесу формування рішення та зазвичай відображають обмеження щодо можливих результатів роботи системи штучного інтелекту. Ці пояснення створюють умови для визначення користувачами «вузьких місць» у процесі формування рішення. Як наслідок, спрощується розуміння причин отриманого рішення користувачами інтелектуальної системи. Виділено ключові вимоги до побудови локального пояснення. Запропоновано підхід до побудови причинно-наслідкового представлення локальних пояснень з використанням темпоральних та каузальних залежностей.*

Сучасні інтелектуальні інформаційні системи використовують складні алгоритми машинного навчання для вирішення практичних задач. Тому такі системи часто є «непрозорими» та незрозумілими для користувачів, що може призвести до недовіри останніх до отриманих рішень [1]. Для вирішення цієї проблеми користувачі мають отримати зрозумілі пояснення щодо процесу прийняття рішень [2].

Пояснення мають відповідати потребам як зовнішніх, так і внутрішніх користувачів. Зовнішні, або кінцеві користувачі використовують рішення інтелектуальних систем для вирішення задач у своїй сфері практичної діяльності. Внутрішні користувачі, такі як розробники та аналітики, забезпечують підтримку роботи інтелектуальної систем. Тому для них важливо отримати опис ключових послідовностей дій та залежностей процесу формування рішень, щоб ефективно виявляти та усувати потенційні проблеми.



Дослідження у сфері пояснювального штучного інтелекту (ХАІ) орієнтовані на побудову пояснень щодо процесу формування рішення для внутрішніх користувачів та на розробку ментальних моделей користувачів, щоб зробити пояснення зрозумілими для зовнішніх користувачів. В рамках даного напрямку розробляються методи побудови пояснень на основі аналізу внутрішньої структури процесу прийняття рішень в інтелектуальних системах [3]. Також досліджуються підходи до побудови пояснень з використанням темпоральних [4] та каузальних [5] залежностей. Побудова пояснень на основі темпоральних залежностей дає можливість визначити можливі причини отриманого рішення у випадку змін вимог користувачів до рішень інтелектуальної системи [4]. Формування пояснень на основі каузальних залежностей дає можливість встановити значення вхідних даних як причини отриманих рішень для зовнішніх користувачів [5].

Проте при побудові пояснень щодо процесу формування рішення або отриманого результату не приділяється достатньо уваги представленню обмежень, які не дають можливість сформулювати альтернативні варіанти рішення інтелектуальної системи.

Зазначене свідчить про актуальність вирішення задачі формування пояснень щодо обмежень та «вузьких місць» процесу формування рішення в інтелектуальній системі на основі причинно-наслідкових залежностей.

Запропонований підхід до побудови пояснень на локальному рівні представлення процесу формування рішень, на відміну від існуючих, дає можливість виявити некоректні дії, які впливають на нормальне функціонування цього процесу, та представити обмеження щодо формування рішення як пояснення для внутрішніх користувачів інтелектуальної системи.

Проведений аналіз властивостей локального пояснення, що відображає причинно-наслідкові залежності між парами станів процесу формування рішення, що пов'язані однією дією, дає можливість виділити такі ключові вимоги щодо його побудови:

- формування пояснень на основі виділення темпоральних залежностей між парами послідовних станів процесу;
- формування каузальних обмежень на основі темпоральних залежностей, які виконуються для всіх варіантів процесу;
- представлення пояснення з використанням станів процесу формування рішення, причому кожен із станів характеризується набором статичних та динамічних атрибутів;
- динамічні атрибути відображають зміни станів, а статичні – загальні характеристики станів процесу формування рішення в інтелектуальній системі;
- в якості одного із динамічних атрибутів розглядається дія, що приводить до переходу між станами процесу формування рішення.

У відповідності до наведених вимог розроблено підхід до побудови локальних пояснень, що відображають причинно-наслідковий зв'язок між послідовними станами процесу формування рішення в інтелектуальній системі.

Підхід містить наступні етапи:

Етап 1. Побудова упорядкованої послідовності станів поточного процесу формування рішення на основі відносних значень часу виникнення кожного із станів.

Етап 2. Формування множини послідовних у часі пар станів. Такі пари станів зв'язані темпоральними залежностями типу «NeXt».

Етап 3. Відбір підмножини динамічних атрибутів станів поточної реалізації процесу, що відображають причини переходу між станами.

Етап 4. Виділення темпоральних залежностей, які виконуються для всіх варіантів процесу формування рішення в інтелектуальній системі. На даному етапі порівнюються динамічні атрибути станів процесу.

Етап 5. Формування каузальних залежностей на основі виділених на етапі 4 темпоральних залежностей.

Етап 6. Побудова локальних пояснень, що відображають обмеження щодо процесу формування рішення в інтелектуальній системі. Локальні пояснення формуються на базі отриманих на етапі 5 каузальних залежностей та використовують як статичні, так і динамічні атрибути станів процесу формування рішення.

Запропонований підхід будує пояснення щодо ключових дій процесу формування рішення в інтелектуальній системі, які виконуються для всіх відомих реалізацій даного процесу. Тому такі

пояснення дають можливість користувачам зрозуміти обмеження у ході отримання результату в інтелектуальній системі, що створює умови для подальшого конфігурування та удосконалення процесу формування рішення.

### СПИСОК ЛІТЕРАТУРИ

- [1] Adadi, A., & Berrada, M. (2018). Peeking inside the black-box: A survey on explainable artificial intelligence (XAI). *IEEE Access*, 6, 52138-52160.
- [2] Ribeiro, M. T., Singh, S., & Guestrin, C. (2016). "Why Should I Trust You?": Explaining the Predictions of Any Classifier. *Proceedings of the 22nd ACM SIGKDD International Conference on Knowledge Discovery and Data Mining*, 1135-1144.
- [3] Arrieta, A. B., Díaz-Rodríguez, N., Del Ser, J., Bennetot, A., Tabik, S., Barbado, A., Herrera, F. (2019). Explainable Artificial Intelligence (XAI): Concepts, taxonomies, opportunities and challenges toward responsible AI. *Information Fusion*, 58, 82-115.
- [4] Chalyi, S., & Leshchynskyi, V. (2020). Method of constructing explanations for recommender systems based on the temporal dynamics of user preferences. *EUREKA: Physics and Engineering*, 3, 43-50.
- [5] Чалий, С. Ф., & Лещинський, В. О. (2021). Можливісна модель каузального зв'язку по вхідній змінній для побудови пояснення в інтелектуальній системі. *Вісник Національного технічного університету "ХПІ". Серія: Системний аналіз, управління та інформаційні технології*, (2), 97-103.

УДК 004.8

### РОЗРОБКА АЛГОРИТМІВ МАШИННОГО НАВЧАННЯ ДЛЯ АВТОМАТИЗАЦІЇ ВЕДЕННЯ ОСОБИСТИХ ФІНАНСІВ ТА ТОРГІВЛІ НА ФІНАНСОВИХ РИНКАХ

Черкасов М.М. (lawyercherkasov@gmail.com)

Харківський національний університет радіоелектроніки

*У тезах розглянуто використання алгоритмів машинного навчання для автоматизації особистих фінансів та торгівлі на фінансових ринках. Проаналізовано сучасні методи машинного навчання та їх застосування у фінансовій сфері. Визначено основні проблеми та виклики автоматизації фінансових процесів. Запропоновано алгоритми для покращення точності прогнозування та ефективності управління фінансами. Окреслено перспективи подальших досліджень для інтеграції нових технологій і підвищення фінансової грамотності населення.*

Сучасний фінансовий світ характеризується високою динамікою та складністю. Кількість доступної інформації та швидкість її оновлення роблять ручний аналіз фінансових даних малоефективним. Водночас, персональні фінанси вимагають ретельного управління для досягнення фінансових цілей. Машинне навчання стає ключовим інструментом, який дозволяє автоматизувати процеси управління фінансами та торгівлі, забезпечуючи при цьому високу точність та ефективність.

Метою даного дослідження є аналіз та розробка алгоритмів машинного навчання, які сприяють автоматизації ведення особистих фінансів та торгівлі на фінансових ринках. Для досягнення поставленої мети необхідно дослідити існуючі методи машинного навчання у сфері фінансів, визначити основні проблеми та виклики, пов'язані з автоматизацією фінансових процесів, розробити алгоритми, які можуть покращити точність прогнозування та ефективність управління фінансами, оцінити ефективність запропонованих алгоритмів на практичних прикладах.

Машинне навчання у фінансах використовується для вирішення широкого спектру задач: від оцінки кредитного ризику до прогнозування цін на активи. Регресійні моделі, такі як лінійна регресія, застосовуються для прогнозування безперервних фінансових показників. Дерева рішень та ансамбл-моделі (наприклад, Random Forest, XGBoost) використовуються для класифікації та прогнозування з високою точністю. Нейронні мережі, особливо глибокі нейронні мережі та

рекурентні нейронні мережі (RNN), здатні аналізувати складні нелінійні взаємозв'язки в даних та використовуються для прогнозування часових рядів.

Автоматизація фінансових процесів стикається з низкою викликів, які ускладнюють ефективне застосування алгоритмів машинного навчання. Одним з ключових факторів є висока волатильність та непередбачуваність ринків. Фінансові ринки піддаються впливу багатьох змінних, таких як економічні показники, політичні події та психологія інвесторів, що робить їх аналіз складним. Окрім цього, дані фінансових ринків часто містять шум та аномалії, що можуть спричинити помилки або відображати незвичайні події, які важко точно змодельовати.

Ще одним викликом є ризик перенавчання моделей. Моделі можуть показувати чудові результати на тренувальних даних, але демонструвати низьку продуктивність на нових або реальних даних. Етичні та правові аспекти також відіграють важливу роль, зокрема, необхідність захисту персональних даних та відповідність регуляторним вимогам.

Алгоритми машинного навчання для автоматизації особистих фінансів спрямовані на покращення управління грошовими потоками та планування бюджету. Одним з основних компонентів є аналіз поведінки споживача, де використовуються алгоритми для аналізу транзакцій та виявлення патернів витрат.

Це дозволяє створювати персоналізовані рекомендації, надаючи поради щодо заощаджень, інвестицій та оптимізації витрат на основі даних користувача. Також важливим елементом є прогнозування фінансового стану, де моделі прогнозують майбутні доходи та витрати, допомагаючи користувачам планувати бюджет більш ефективно.

Для сегментації витрат за категоріями часто використовуються алгоритми кластеризації, такі як K-середніх. Прогнозування часових рядів, що включає врахування залежностей у часі, можна реалізувати за допомогою моделей LSTM (довга короткочасна пам'ять), що дозволяє точніше прогнозувати фінансові показники. Рекомендаційні системи, які використовують колаборативну фільтрацію, застосовуються для надання персоналізованих фінансових порад, що допомагає користувачам оптимізувати своє фінансове управління.

Торгові алгоритми, які використовуються для автоматизації торгівлі на фінансових ринках, можуть бути класифіковані за їх стратегіями та методами аналізу. Технічний аналіз базується на використанні історичних цін та об'ємів торгів для прогнозування майбутніх рухів цін активів. Фундаментальний аналіз передбачає оцінку внутрішньої вартості активу на основі фінансових показників компанії та загальної економічної ситуації. Кількісні стратегії використовують математичні та статистичні моделі для виявлення торгових можливостей, що дозволяє підвищити ефективність торгівлі.

Сучасні торгові алгоритми можуть бути побудовані на основі глибоких нейронних мереж (CNN, RNN), які аналізують цінові графіки та фінансові новини для виявлення потенційних трендів. Арбітражні стратегії базуються на пошуку невідповідностей у цінах між різними ринками або активами, що дозволяє трейдерам отримувати прибуток на різниці. Алгоритми управління портфелем спрямовані на оптимізацію складу портфелю для максимізації доходності при певному рівні ризику, допомагаючи інвесторам ефективно керувати своїми активами.

Для оцінки ефективності алгоритмів використовуються різні метрики. Для прогнозних моделей зазвичай застосовуються метрики середньоквадратичної помилки (MSE), середньої абсолютної помилки (MAE) та коефіцієнт детермінації ( $R^2$ ), що дозволяють оцінити точність прогнозування. Для інвестиційних стратегій важливими показниками є коефіцієнт Шарпа, коефіцієнт Сортино та максимальна просадка, які дають змогу визначити ризикованість та доходність інвестиційної стратегії.

Тестування проводиться на тренувальних, валідаційних та тестових наборах даних для перевірки здатності моделі до генералізації.

Розроблені алгоритми машинного навчання демонструють високу ефективність у автоматизації ведення особистих фінансів та торгівлі на фінансових ринках. Вони дозволяють користувачам більш ефективно управляти своїми фінансами, приймати обґрунтовані інвестиційні рішення та знижувати ризики. Впровадження цих алгоритмів у фінансові додатки може суттєво підвищити рівень фінансової грамотності та добробуту населення.

Майбутні дослідження можуть включати інтеграцію алгоритмів обробки природної мови для аналізу фінансових новин та соціальних медіа, а також розробку моделей, які враховують макроекономічні індикатори та глобальні тренди. Крім того, важливо продовжити дослідження у

сфері пояснюваності моделей машинного навчання для підвищення довіри користувачів та відповідності регуляторним вимогам.

### Список використаної літератури

[1] Russell, S., & Norvig, P. (2020). Artificial Intelligence: A Modern Approach (4th ed.). Pearson. [Online]. Available: <https://dl.ebooksworld.ir/books/Artificial.Intelligence.A.Modern.Approach.4th.Edition.Peter.Norvig.%20Stuart.Russell.Pearson.9780134610993.EBooksWorld.ir.pdf> [Accessed: September 19, 2024].

[2] Murphy, K. P. (2012). Machine Learning: A Probabilistic Perspective. MIT Press. [Online]. Available: <https://static.googleusercontent.com/media/research.google.com/uk//pubs/archive/38136.pdf> [Accessed: September 19, 2024].

[3] Hull, J. (2018). Options, Futures, and Other Derivatives (10th ed.). Pearson. [Online]. Available: [https://books.google.com.ua/books/about/Options\\_Futures\\_and\\_Other\\_Derivatives.html?id=vpIYvgAACA&redir\\_esc=y](https://books.google.com.ua/books/about/Options_Futures_and_Other_Derivatives.html?id=vpIYvgAACA&redir_esc=y) [Accessed: September 19, 2024].

УДК 004.67

### ПИТАННЯ ФОРМУВАННЯ ВИБІРКИ ДАНИХ З ВІДКРИТИХ ДЖЕРЕЛ

Шевченко А. Є., П'ятикоп О. Є.

(shevchenko\_a\_y@students.pstu.edu, piatykop\_o\_ye@pstu.edu)

ДВНЗ «Приазовський державний технічний університет» (Україна)

*В тезах розглядаються методи та етапи консолідації даних з відкритих та напіввідкритих джерел; правові аспекти збору та обробки даних. Досліджуються методи обробки, очистки та нормалізації даних; роботи з неконсистентними джерелами та відсутніми значеннями. Наводиться приклад збору даних для дослідження українських музичних трендів. Описано пропозиції щодо вирішення проблем неповноти характеристик при обробці реальних даних.*

Консолідація даних – це процес збору та обробки даних з кількох різних джерел для подальшого збереження в одному місці, що використовується у різних галузях для пришвидшення доступу кінцевих користувачів до інформації та перетворення даних на знання.

Основною задачею консолідації даних в контексті застосування моделей машинного навчання та глибокого навчання є злиття та нормалізація конфлікуючих даних між різними джерелами. Така постановка задачі дозволяє забезпечити консистентність та надійність баз знань, що формуються, що необхідно для стабільного впровадження наступних методів видобутку знань [1].

Етапами консолідації є інтеграція, очистка, трансформація та збереження даних. Часто найскладнішими етапами є саме очистка та трансформація, оскільки вони вагомо залежать від характеру даних, їх атрибутів та структури.

Питаннями, що виникають до етапу збору джерел, є характер інформації та пов'язані із ним правові та етичні проблеми агрегування та використання. В залежності від того, для яких потреб виконується консолідація даних та яке їх наповнення, можуть виникати обмеження та зобов'язання для обробника даних. Персональні дані потребують окремого розгляду.

Різні країни та політичні об'єднання видають різні закони, що регулюють захист персональних даних або інших даних у відкритому доступі. Наприклад, Європейський Союз у 2016 році прийняв регламент GDPR (укр. Загальний регламент про захист даних) та набір інших регламентів, що встановлюють права користувачів на доступ та захист їх персональних даних [2].

В Україні закон «Про захист персональних даних» та закон «Про захист інформації в інформаційно-телекомунікаційних системах» регулюють як повний життєвий цикл персональних даних, так і захист інформаційних систем [3, 4]. Варто зауважити, що законодавство України не надає правове регулювання генерованих громадянами даних, що зменшує обсяг доступних джерел та ускладнює роботу з ними з етичної та легальної точок зору [5]. При використанні



напіввідкритих джерел даних, тобто, таких, що надають доступ до своїх даних за спеціальними умовами надання послуг та угод користувача, накладаються додаткові обмеження, визначені документами цільових платформ. Загальною практикою є заборона тренування моделей машинного навчання та генеративного штучного інтелекту даними, отриманими з таких платформ, для публікації в мережі Інтернет або надання як сервісу.

У ході роботи було проведено збір даних музичної платформи Spotify для подальшого інтелектуального дослідження трендів української музики та слухачів у роки з 2019 по 2024. За основу було взято існуючу вибірку, що складається з 15000 записів про музикальні хіти з 1899 по 2024 роки [6].

Платформа Spotify надає доступ до свого сервісу web API [7], що дозволяє отримувати музичні характеристики до довільних композицій. Умови використання сервісу наведені в окремому документі, що на додачу до законів регулює збір, обробку, використання та поширення даних сервісу [8].

Методикою видобутку даних стало використання конкретних музичних підбірок від музичних платформ, наприклад, «Топ 50 – Ukraine» та «Топ українських артистів 2023» від Spotify. Це дозволило отримати дані про найпопулярніших виконавців та композиції на деякий момент часу, що було б неможливо зробити виключно з використанням web API.

В ході роботи було зібрано набір музичних підбірок сервісів Spotify та Apple Music. Підбірки Apple Music були конвертовані у підбірки Spotify з використанням спеціальних сервісів перенесення даних.

Далі було проведено розробку локального веб-додатку. Для цього були використані веб-технології Vite та React для створення локального серверу розробки та інтерфейсу користувача відповідно. Додаток проводить авторизацію за допомогою акаунту користувача Spotify та надає доступ до завантаження даних про альбоми, виконавців, вибірки та конкретні музичні композиції; проводить додаткову роботу по завантаженню музичних характеристик для кожної композиції вибірки, що завантажується, та зберігає ці дані у форматі JSON для подальшої обробки.

Надмірність отриманих даних зумовила наступний крок – агрегацію даних музичних вибірок у одну вибірку з видаленням зайвих атрибутів за допомогою скрипту на мові Python. Було сформовано набори ідентифікаторів унікальних виконавців та альбомів. За ідентифікаторами виконавців за допомогою раніше створеного веб-додатку було отримано класифікацію композицій за жанрами.

Не очевидною одразу проблемою стала у більшості відсутня жанрова класифікація композицій, що є великою проблемою для подальшого етапу аналізу трендів української музики. Характер цього атрибуту унеможливує видалення записів або використання математичних методів, наприклад, регресії або середніх значень, для вирішення проблеми пустих значень [9].

Для вирішення проблеми пустих значень було проведено дослідження на існуючому наборі даних [6]. На цьому наборі було порівняно якість роботи моделі дерев рішень та ансамблів дерев RandomForest та XGBoost [10, 11]. Результати роботи моделей були оцінені за допомогою графіків матриць невідповідностей та ROC-кривих. Для налаштування параметрів усіх моделей використовувався метод баєсової оптимізації, оскільки він показує кращі результати у порівнянні із випадковою оптимізацією [12]. За результатами оцінки найкращою моделлю стала RandomForest, що зумовлено класовим розподілом об'єктів вибірки. Використання цієї моделі дозволило впоратися з проблемами перетренування та упередженості. Отримана модель була застосована для заміщення відсутніх значень жанрової класифікації, після чого був проведений інтелектуальний аналіз для отримання знань про тенденції в сучасній українській музиці.

Таким чином, консолідація даних – це складний процес, що включає в себе велику кількість етапів, кожен з яких є критичним для успішного видобутку даних та знань. Важливим аспектом є характер даних, оскільки він визначає додаткові обмеження та зобов'язання під час роботи з інформацією. Використання напіввідкритих джерел додає обмеження на технології та методи обробки. Методика нормалізації даних залежить як від їх характеру, так і повноти та консистентності джерел. Для виправлення відсутніх значень можуть використовуватися як прості математичні підходи, наприклад, регресія та середні значення, так і складні підходи, наприклад, кластеризація або моделі дерев рішень. Успішний етап збору та нормалізації даних є критично важливим для забезпечення якості досліджень, що базуються на цих даних.



### Список використаної літератури

- [1] Hussain, M., Satti, F. A., Ali, S. I., et al., (2021). “Intelligent knowledge consolidation: From data to wisdom,” *Knowledge-Based Systems* [Online], 234, 107578. Available: <https://doi.org/https://doi.org/10.1016/j.knosys.2021.107578>
- [2] European Commission. (2024) *Data protection in the EU* [Online]. Available: [https://commission.europa.eu/law/law-topic/data-protection/data-protection-eu\\_en](https://commission.europa.eu/law/law-topic/data-protection/data-protection-eu_en)
- [3] Верховна Рада України. (2010, Jun. 01) “Закон України від 01.06.2010 № 2297-VI «Про захист персональних даних»,” *Відомості Верховної Ради України* [Online], N 34, 481. Available: <https://zakon.rada.gov.ua/laws/show/2297-17>
- [4] Верховна Рада України. (1994, Jul. 05) “Закон України від 05.07.1994 № 80/94-ВР «Про захист інформації в інформаційно-комунікаційних системах»,” *Відомості Верховної Ради України* [Online], N 31, 286. Available: <https://zakon.rada.gov.ua/laws/main/80/94-%D0%B2%D1%80>
- [5] Дубняк, М. (2024, Jun. 12). “Відкриті дані та пояснювальний штучний інтелект: правові перспективи,” *Інформація і Право* [Online], 2 (49), 102–117. Available: [https://doi.org/10.37750/2616-6798.2024.2\(49\).306147](https://doi.org/10.37750/2616-6798.2024.2(49).306147)
- [6] The Bumpkin. (2024). *15,000 Music Tracks – 19 Genres (w/ Spotify Data)* [Online]. Available: <https://www.kaggle.com/datasets/thebumpkin/10400-classic-hits-10-genres-1923-to-2023>
- [7] Spotify. (2024). *Spotify Web API* [Online]. Available: <https://developer.spotify.com/documentation/web-api>
- [8] Spotify. (2023, May 08). *Spotify Developer Terms* [Online]. Available: <https://developer.spotify.com/policy>
- [9] Emmanuel, T., Maupong, T., Mpoeleng, D., et al., (2021, Oct. 27). “A survey on missing data in machine learning,” *J Big Data* 8 [Online], 140. Available: <https://journalofbigdata.springeropen.com/articles/10.1186/s40537-021-00516-9>
- [10] Biau, G., & Scornet, E. (2016). “A random forest guided tour,” *Test* [Online], 25, 197–227. Available: <https://arxiv.org/pdf/1511.05741>
- [11] Chen, T., & Guestrin, C. (2016). “Xgboost: A scalable tree boosting system,” *Proceedings of the 22nd Acm Sigkdd International Conference on Knowledge Discovery and Data Mining* [Online], 785–794. Available: <https://dl.m.org/doi/pdf/10.1145/2939672.2939785>
- [12] Turner, R., Eriksson, D., McCourt, M., et al., (2021). “Bayesian optimization is superior to random search for machine learning hyperparameter tuning: Analysis of the black-box optimization challenge 2020,” *NeurIPS 2020 Competition and Demonstration Track* [Online], 3–26. Available: <https://proceedings.mlr.press/v133/turner21a/turner21a.pdf>

УДК 004.8

### РОЛЬ ШТУЧНОГО ІНТЕЛЕКТУ В АВТОНОМНИХ ТРАНСПОРТНИХ СИСТЕМАХ

Шпілевий Максим Олегович (shpilevoy.maxim@gmail.com)

Український державний університет науки і технологій (Україна)

У тезах розглядається роль штучного інтелекту (ШІ) в автономних транспортних системах, його принципи роботи та ключові технології. Актуальність дослідження обумовлена тим, що автономні транспортні засоби стають все більш поширеними, особливо в умовах розвитку інфраструктури розумних міст. Звертається увага на виклики, які виникають, зокрема правові та етичні питання, що стосуються прийняття рішень в небезпечних ситуаціях. Приводяться приклади автономних транспортних систем, зокрема безпілотні автомобілі, дрони для доставки і громадський транспорт. Для кожного з них описується механізм роботи ШІ та його внесок в оптимізацію транспортних процесів.

Висновок відповідає на питання актуальності використання ШІ в транспорті, наголошує на його потенціалі у зміні сучасних транспортних систем, водночас окреслює найбільші проблеми, пов'язані з безпекою та регуляцією цієї технології.

Автономні транспортні системи швидко стають важливою частиною сучасного суспільства, трансформуючи спосіб пересування людей і товарів. Ці системи, які включають самокеровані автомобілі, дрони та автономний громадський транспорт, обіцяють зробити революцію в галузях завдяки підвищенню ефективності, покращенню безпеки та зменшенню кількості людських помилок. Зростаючий попит на більш інтелектуальні та ефективні транспортні рішення підкреслює важливість цих систем, особливо в містах, де затори та аварії є основними проблемами.

В основі цієї трансформації лежить штучний інтелект, який дозволяє автономним транспортним засобам обробляти великі обсяги даних і приймати рішення в режимі реального часу. ШІ відіграє ключову роль у навігації, виявленні перешкод та оптимізації маршрутів, дозволяючи автономним системам працювати без втручання людини. Інтегруючи ШІ, автономні транспортні засоби можуть не лише підвищити безпеку, а й покращити загальну продуктивність, що робить їх життєво важливим компонентом майбутнього транспорту.

Розвиток транспортних технологій значно еволюціонував за останнє століття, від винайдення перших автомобілів до впровадження передових систем громадського транспорту. Перші інновації були спрямовані на механізацію людських зусиль, наприклад, парові двигуни, а згодом і двигуни внутрішнього згорання, які здійснили революцію в особистому та комерційному транспорті. З часом фокус змістився в бік підвищення безпеки, комфорту та ефективності, заклавши основу для більш досконалих технологій, таких як автоматизація.

З розвитком технологій розвиток штучного інтелекту став одним з основних факторів автоматизації, вперше з'явившись у виробничих галузях завдяки автоматизованим складальним лініям і роботизованим системам. Таке раннє використання ШІ проклало шлях для його застосування в більш складних системах, таких як транспорт. Інтеграція ШІ в автономні транспортні засоби відбувалася поступово, починаючи з простих функцій допомоги водієві, таких як круїз-контроль і допомога при паркуванні, і закінчуючи повністю автономними навігаційними системами, здатними приймати рішення в реальних умовах [2].

Важливими етапами на цьому шляху включають впровадження алгоритмів машинного навчання, вдосконалення сенсорних технологій і розробку нейронних мереж, які дозволяють транспортним засобам інтерпретувати навколишнє середовище. Такі прориви, як проект безпілотного автомобіля Google і автопілот Tesla, вивели автономні транспортні засоби з дослідницьких лабораторій на дороги загального користування, що стало важливим кроком на шляху до повністю керованих штучним інтелектом транспортних систем. Ці досягнення продовжують розширювати межі можливого, наближаючи бачення автономної мобільності до реальності.

В автономних системах штучний інтелект працює завдяки поєднанню передових технологій, таких як машинне навчання, нейронні мережі та комп'ютерний зір. Машинне навчання дозволяє транспортним засобам вчитися на величезних обсягах даних і з часом покращувати свою продуктивність, тоді як нейронні мережі імітують спосіб обробки інформації людським мозком, дозволяючи цим системам розпізнавати закономірності, виявляти об'єкти і приймати рішення. Комп'ютерний зір відіграє вирішальну роль, дозволяючи автономним транспортним засобам «бачити» та інтерпретувати навколишнє середовище за допомогою камер і датчиків, які надають дані для обробки ШІ в режимі реального часу.

Датчики мають фундаментальне значення для функціонування автономних систем, оскільки вони безперервно збирають дані з навколишнього середовища автомобіля. Ці датчики включають камери, радар, лідар і GPS, кожен з яких надає різні типи інформації, такі як відстань до перешкод, світлофорів і дорожніх умов. Дані, зібрані з цих датчиків, потім обробляються алгоритмами штучного інтелекту, які аналізують інформацію для створення карти навколишнього середовища в реальному часі [4]. Цей постійний потік даних дозволяє автомобілю адаптуватися до змін у навколишньому середовищі, наприклад, до пішоходів, що переходять вулицю, або несподіваних дорожніх загороджень.

Здатність штучного інтелекту обробляти цю інформацію в режимі реального часу робить автономні системи здатними виконувати складні завдання, такі як навігація, виявлення перешкод та оптимізація маршрутів. Швидко аналізуючи дані, ШІ може приймати рішення за мілісекунди, наприклад, обирати найбезпечніший шлях, регулювати швидкість або навіть виконувати екстрені маневри, щоб уникнути зіткнення. Цей безперебійний процес прийняття рішень дозволяє

автономним транспортним засобам працювати незалежно і безпечно в динамічному середовищі, що робить їх ключовою інновацією в сучасному транспорті.

Автономні транспортні системи мають широкий спектр застосувань, найяскравішими прикладами яких є самокеровані легкові та вантажні автомобілі. Ці транспортні засоби призначені для навігації дорогами без втручання людини, використовуючи штучний інтелект для прийняття рішень щодо швидкості, зміни смуги руху та об'їзду перешкод. Такі компанії, як Tesla і Waymo, досягли значного прогресу в розробці безпілотних автомобілів, а автономні вантажівки випробовуються для перевезень на далекі відстані, де вони можуть зменшити втому водіїв і підвищити ефективність логістичної галузі.

Ще одна важлива сфера застосування автономних технологій - безпілотники, які все частіше використовуються для доставки і транспортування. Такі компанії, як Amazon і UPS, вивчають можливість використання дронів для доставки, щоб підвищити швидкість і ефективність логістики, особливо в міських районах, де затори на дорогах є проблемою. Дрони також можуть використовуватися для транспортування медичних препаратів у віддалені або важкодоступні райони, що робить їх цінним інструментом у надзвичайних ситуаціях.

Громадський транспорт також трансформується завдяки автономним технологіям. Автономні автобуси та потяги випробовуються в різних містах по всьому світу, що потенційно може знизити операційні витрати та підвищити точність планування. Ці системи оснащені штучним інтелектом і датчиками, які дозволяють їм слідувати маршрутами, зупинятися у визначених точках і взаємодіяти з іншими транспортними засобами на дорозі, пропонуючи більш ефективну і безпечну альтернативу традиційному громадському транспорту.

Нові технології в автономному судноплавстві ще більше розширюють сферу застосування транспорту, керованого штучним інтелектом. Розробляються автономні кораблі для перевезення вантажів через океани з мінімальною участю людини, що потенційно може призвести до революції в судноплавній галузі завдяки зниженню витрат і підвищенню безпеки. Ці інновації в автономному транспорті не тільки роблять подорожі та доставку більш ефективними, але й прокладають шлях до майбутнього, в якому ШІ відіграватиме центральну роль в управлінні глобальними транспортними мережами [3].

Сучасні тенденції в транспортних технологіях все більше зосереджуються на інтеграції штучного інтелекту в «розумні» міста і пов'язані транспортні системи. Зі зростанням міського населення потреба в ефективних і сталих транспортних рішеннях стає все більш нагальною. ШІ відіграє вирішальну роль у створенні розумної інфраструктури, яка може адаптуватися до мінливих потреб мешканців міст. Підключені транспортні системи використовують ШІ для покращення транспортного потоку, зменшення заторів та покращення послуг громадського транспорту, що полегшує мешканцям пересування містом та мінімізує вплив на навколишнє середовище.

Дослідження і розробки в галузі штучного інтелекту для автономних систем стрімко розвиваються, і багато організацій зосереджуються на розширенні можливостей і підвищенні безпеки автономних транспортних засобів. Поточні дослідження спрямовані на вдосконалення алгоритмів машинного навчання, сенсорних технологій і методів обробки даних, що дозволяє транспортним засобам краще розуміти і реагувати на навколишнє середовище. Спільні зусилля технологічних компаній, автовиробників та академічних установ стимулюють інновації, а нові прориви відбуваються регулярно. Цей спільний підхід має важливе значення для вирішення складних проблем, з якими стикаються автономні системи, а також для забезпечення їхньої надійності та безпеки [1].

Прогнози щодо майбутнього автономного транспорту вказують на тенденцію до масового впровадження автономних транспортних засобів у різних секторах, включаючи особистий транспорт, логістику та громадський транспорт. З розвитком технологій та нормативно-правової бази можна очікувати, що на дорогах з'явиться більше автономних транспортних засобів, що призведе до значних змін у способах перевезення людей і товарів. Крім того, розвиток транспортних вузлів, керованих штучним інтелектом, – інтегрованих центрів, де сходяться різні види транспорту, – може сприяти безперешкодному пересуванню, ще більше підвищуючи міську мобільність.

У майбутньому роль штучного інтелекту в революційній трансформації транспортних систем значно зросте. Оскільки розумні міста продовжують розвиватися, а взаємопов'язані

транспортні мережі стають все більш поширеними, ШІ відіграватиме вирішальну роль в оптимізації транспортних потоків, розширенні можливостей громадського транспорту та забезпеченні безперешкодної подорожі. Майбутнє обіцяє ландшафт, в якому автономні транспортні засоби стануть звичним явищем, інтегруючись з транспортними вузлами, керованими штучним інтелектом, для створення більш ефективного та сталого міського середовища. Ця трансформація може змінити наше повсякденне життя, зробивши транспорт безпечнішим, швидшим і доступнішим для кожного.

### Список використаної літератури

1. Гібридні та електричні транспортні засоби. Підрозділ: «Водневий транспорт та водневі технології»: конспект лекцій з дисципліни «Гібридні та електричні транспортні засоби», для здобувачів вищої освіти першого (бакалаврського) та другого (магістерського) рівня денної та заочної форм навчання спеціальності 015.38 «Професійна освіта» освітньої-професійної програми «Транспорт»/ В. О. Колесніков ; Держ. закл. «Луган. нац. ун-т імені Тараса Шевченка». Полтава: Вид-во ДЗ «ЛНУ імені Тараса Шевченка», 2023. 118 с.
2. Колеснікова Є.Б., Колесніков В.О. Технологічні тенденції та дизайн в автомобілебудуванні. Проблеми і перспективи розвитку автомобільного транспорту: VIII-ма міжн. науково-прак. конф., 14–15 квітня 2020 р.: матеріали. Вінниця: ВНТУ, 2020. С. 190–203.
3. Сучасний транспорт: альтернативи особистому автомобілю. URL: <https://www.dsnews.ua/static/longread/transport-ukr/project39270/page21029317.html> (дата звернення: 15.10.2024).
4. Татарінов В.Р., Бердус А.Ю., Кравцов О.В., Колесніков В.О. Сучасні матеріали для автомобілебудування // Матеріали регіональної наук.-практичної конференції професійна освіта на луганщині: теорія та практика 15–17 квітня 2014 року м. Луганськ. – С. 218-223.

УДК 004.89

## ОСОБЛИВОСТІ ВИКОРИСТАННЯ ВЕЛИКИХ МОВНИХ МОДЕЛЕЙ В ІНТЕЛЕКТУАЛЬНИХ ІНФОРМАЦІЙНИХ СИСТЕМАХ ДЛЯ ПІДТРИМКИ ПРИЙНЯТТЯ РІШЕНЬ

Юскович-Жуковська В. І., Богут О. М.  
(valivanivna1@gmail.com, oleg.bogut@gmail.com)  
Міжнародний економіко-гуманітарний університет  
імені академіка Степана Дем'янчука (Україна)

*В тезах розглядаються особливості сучасного стану та підходів до використання штучного інтелекту для підтримки прийняття рішень в інтелектуальних інформаційних системах. Наводяться приклади використання, переваги, недоліки та перспективи подальшого розвитку генеративного штучного інтелекту як засобу підтримки прийняття рішень.*

Сучасні інтелектуальні інформаційні системи все більше інтегрують технології штучного інтелекту для підтримки прийняття рішень. Штучний інтелект дозволяє обробляти великі обсяги даних та виявляти складні закономірності, що недоступні традиційним методам аналізу. Це сприяє підвищенню точності та ефективності управлінських рішень [1].

Генеративний штучний інтелект та великі мовні моделі (ВММ) стали ключовими компонентами сучасних систем підтримки прийняття рішень. ВММ, такі як GPT-4, здатні розуміти та генерувати людську мову на високому рівні, що дозволяє їм аналізувати великі обсяги неструктурованих даних. Це сприяє виявленню прихованих закономірностей та тенденцій, які можуть бути недоступні при традиційному аналізі [2].

Сучасні підходи включають використання ВММ для автоматизації процесів прийняття рішень шляхом надання рекомендацій та прогнозів [3]. Наприклад, у сфері фінансів ВММ можуть аналізувати ринкові дані та новини для прогнозування цін акцій. В галузі маркетингу вони допомагають діагностувати та обирати оптимальні стратегії на основі метрик та історії поведінки



користувачів. В галузі відбору та управління персоналом ВВМ дозволяють проводити оцінку soft-, hard-скілів, співвідносити їх з матрицями компетенцій, і таким чином допомагати в прийнятті рішень щодо професійного рівня. Таким чином, генеративний штучний інтелект забезпечує більш інформоване та швидке прийняття рішень у різних галузях.

Важливими проблемами використання штучного інтелекту (ШІ) для підтримки задач прийняття рішень є проблеми валідації точності пропонуваніх рішень, а також проблеми потенційних втрат конфіденційності даних, які можуть становити комерційну таємницю.

Авторами було проаналізовано ключові функції, які є визначальними для вибору технологій штучного інтелекту та великих мовних моделей як засобу підтримки прийняття та реалізації управлінських рішень в інтелектуальних інформаційних системах.

Переваги використання генеративного штучного інтелекту для підтримки прийняття управлінських рішень включають підвищену ефективність аналізу даних. ШІ здатний швидко обробляти великі обсяги інформації та виявляти приховані закономірності. Це сприяє більш обґрунтованим рішенням та покращує точність прогнозування. Ще однією перевагою є автоматизація рутинних завдань, що дозволяє менеджерам зосередитися на стратегічних аспектах управління. Генеративний ШІ може генерувати різні сценарії розвитку подій, допомагаючи у плануванні та управлінні ризиками. Також він забезпечує персоналізацію рекомендацій, адаптуючись до специфіки тої чи іншої галузі.

Серед недоліків ШІ слід відмітити складність інтерпретації прийнятих рішень. Моделі часто виступають як "чорні ящики", що ускладнює розуміння логіки їхньої роботи. Це може знизити довіру до отриманих результатів. Крім того, якість висновків напряму залежить від якості вхідних даних. Некоректні, неповні або упереджені дані можуть призвести до помилкових або неточних рекомендацій.

Високі витрати на впровадження та підтримку ШІ-систем також є значним недоліком. Це включає витрати на апаратне та програмне забезпечення та навчання персоналу. Існує ризик надмірної залежності від технологій, що може зменшити роль людського фактору у прийнятті рішень.

Ризики використання генеративного ШІ також пов'язані з етичними та правовими аспектами. Можливе виникнення упереджень у рішеннях через наявність недоліків у даних, що може призвести до дискримінації або несправедливого ставлення до певних груп. Безпекові ризики включають можливість кібератак та несанкціонованого доступу до конфіденційної інформації. Неправильне використання або несправність системи може спричинити серйозні наслідки для бізнесу, включаючи фінансові втрати та шкоду репутації. Також існують регуляторні ризики, оскільки використання ШІ може не відповідати законодавчим вимогам або стандартам галузі. Це підкреслює необхідність належного контролю та регулювання у сфері застосування штучного інтелекту [5].

Було досліджено, що великі мовні моделі та генеративний штучний інтелект є потужними інструментами для підтримки прийняття рішень в інтелектуальних інформаційних системах. Вони здатні не лише обробляти великі обсяги інформації, генерувати об'єктивні висновки, а й пропонувати оптимальні рішення, що значно підвищує ефективність управлінських процесів.

Захист даних та розуміння обмежень моделей, дозволить ефективно інтегрувати генеративний штучний інтелект у процес прийняття та реалізації управлінських рішень. За умови врахування ризиків, ці технології можуть значно покращити якість та швидкість прийняття управлінських рішень.

Оскільки новітні системи ШІ здатні самонавчатись, самовдосконалюватись та адаптуватись до різноманітних сфер життєдіяльності, то їх використання в інтелектуальних інформаційних системах в перспективі матиме великий потенціал в багатьох галузях розвитку цифрового суспільства. Це, в свою чергу, сприятиме розвитку сучасної науки, практики та забезпечить конкурентоздатність при оцінці конкурентоспроможності підприємств, організацій, бізнесу.

### Список використаної літератури

1. Mark Purdy, A. Mark Williams. How AI Can Help Leaders Make Better Decisions Under Pressure? 26.10.2023 [Online]. Available: <https://hbr.org/2023/10/how-ai-can-help-leaders-make-better-decisions-under-pressure> [Accessed: Oct 17, 2024].



2. Manikanta Loya, Divya Sinha, Richard Futrell. Exploring the Sensitivity of LLMs' Decision-Making Capabilities: Insights from Prompt Variations and Hyperparameters. 01.02.2023 [Online]. Available: <https://aclanthology.org/2023.findings-emnlp.241.pdf> [Accessed: Oct 17, 2024].
3. Gaurav Singh, Kavitesh Kumar Bali. Enhancing Decision-Making in Optimization through LLM-Assisted Inference: A Neural Networks Perspective. 12.05.2024 [Online]. Available: <https://arxiv.org/html/2405.07212v1> [Accessed: Oct 17, 2024].
4. Ankit Virmani. Challenges And Opportunities In Implementing Large Language Models. 02.04.2024 [Online]. Available: <https://www.forbes.com/councils/forbestechcouncil/2024/04/02/challenges-and-opportunities-in-implementing-large-language-models/> [Accessed: Oct 17, 2024].
5. Jesper Grode. Risks of Using LLMs in Your Business – What Does OWASP Have to Say? 10.04.2024 [Online]. Available: <https://www.stibosystems.com/blog/risks-of-using-llms-in-your-business> [Accessed: Oct 17, 2024].

УДК УДК 621.865.8

## РОЗРОБЛЕННЯ ІНТЕЛЕКТУАЛЬНИХ СИСТЕМ УПРАВЛІННЯ РОБОТОТЕХНІЧНИМИ КОМПЛЕКСАМИ НА ОСНОВІ МЕТОДІВ ВЕРБАЛЬНОГО АНАЛІЗУ

Янушкевич Д.А., Іванов Л.С. (dmytro.ianushkevych@nure.ua)  
Харківський національний університет радіоелектроніки (Україна)

*В роботі проведено аналіз сучасних методів інтелектуальні систем управління (ІСУ) робототехнічними комплексами (РТК), які застосовуються у сфері гуманітарного розмінування із застосуванням методів вербального аналізу. Пропонується модель ІСУ РТК у сфері гуманітарного розмінування на основі вербальних методів.*

Унаслідок російського вторгнення Україна стала однією з найзамінованіших країн у світі. За оцінками Організації Об'єднаних Націй, було встановлено, наприклад, що за роки війни, близько 30 % території України забруднено вибухонебезпечними предметами (міни, снаряди, авіабомби тощо), що не розірвалися. На розмінування територій, забруднених вибухонебезпечними предметами (ВНП) піде до 100 років. Уряд України ставить за мету, щоб за десять років 80 % цих територій були обстежені на наявність ВНП та були безпечними для життєдіяльності мирного населення та військових і необхідна базуватись на креативності підходу до системи гуманітарного розмінування із застосуванням робототехнічних комплексів (РТК).

Одним з надважливих аспектів використання робототехнічних комплексів є спосіб здійснення управління. Це підтверджується наочними класифікаціями РКВП [1].

– за поколіннями:

1) роботи 1-го покоління – пристрої з програмним та дистанційним управлінням, які здатні функціонувати тільки в організованому середовищі;

2) роботи 2-го покоління – адаптивні, що мають синтетичні органи «чуття» і здатні функціонувати в задалегідь невідомих умовах, та пристосовуватися до зміни ситуацій;

3) роботи 3-го покоління – інтелектуальні, мають систему управління з елементами штучного інтелекту;

– за ступенем залежності від оператора:

1) «людина в системі управління» (human-in-the-loop) – до цієї категорії віднесені безпілотні машини, що здатні самостійно виявляти цілі та здійснювати їх селекцію, проте рішення про їх знищення приймає тільки людина-оператор;

2) «людина над системою управління» (human-on-the-loop) – до цієї категорії належать системи, здатні самостійно виявляти та вибирати цілі, а також приймати рішення на їх знищення, але людина-оператор, що виконує роль спостерігача, у будь-який момент може втрутитися та скоригувати чи заблокувати це рішення;

3) «людина поза системою управління» (human-out-of-the-loop) – до цієї категорії віднесені роботи здатні виявляти, вибирати та знищувати цілі самостійно без людського втручання.

В основі наведених класифікацій є відміни у системі управління РКВП, тобто рівень її «інтелектуальності», що робить розробку таких систем дуже важливою темою з наукової точки зору.

Роботи по створенню робототехнічних засобів та систем, включаючи робототехнічні засоби військового (подвійного) та спеціального призначення широко ведуться в усьому світі [3].

Так, експертами з розробки та виробництва мобільних робототехнічних комплексів дається визначення «інтелектуального робота», як такого, що має так звану модель зовнішнього світу чи внутрішнього середовища, яка дозволяє роботу діяти у невизначеному інформаційному середовищі [3].

Таким чином, інтелектуальний РТК – це робот, що включає інтелектуальну систему управління (ІСУ).

ІСУ означає комп'ютерну систему для вирішення завдань, які людина не може вирішити в режимі реального часу, або їхнє рішення вимагає автоматизованої підтримки або дає результати, які можна порівняти з рішеннями людини. При цьому, серед іншого, мається на увазі, що для розв'язуваних завдань ІСУ не передбачає повноти знань, а сама ІСУ повинна мати можливість упорядковувати дані та експертизу з виділенням суттєвих параметрів, пристосовуватися до змін набору фактів і знань, тощо.

Отже, незважаючи на безліч запропонованих критеріїв інтелекту, найсуворішою вимогою залишається те, що роль людини при взаємодії з ІСУ повинна зводитися лише до постановки завдання. Інтелектуальні системи є необхідним компонентом для вирішення завдань створення моделі світу, системи планування дій та керування цілями. База знань в інтелектуальних системах є однією з основних частин моделі світу та її трансформаційних функцій.

Використання вербальних методів для побудови систем прийняття рішень (СПР), є основою ІСУ [3]. На основі вербальної інформації, одержуваної від експертів в термінах їх предметної області, та методу, що належить до вербального аналізу рішень, будується так зване «вирішальне правило». Вирішальне правило у вигляді таблиці містить вербальний (критеріальний) опис всіх можливих ситуацій, що можуть виникнути, які розподілені по класах. Клас – це рішення, яке приймається у ситуації, що склалась. Вирішальне правило будується на основі логічних, якісних перетворень вербальних змінних за дотриманням психологічної та математичної коректності цих перетворень.

Все це дає підстави стверджувати, що:

- зараз найбільш поширені РТК першого покоління (керовані пристрої);
- швидко удосконалюються системи другого покоління (напівавтономні пристрої);
- для переходу до використання РТК третього покоління (автономних пристроїв) необхідно розробити ІСУ на базі технологій штучного інтелекту;
- математичні, кількісні методи є найбільш поширеними щодо побудови ІСУ.

Але можливості застосування для побудови СПР кількісних методів часто обмежені. У таких методах робиться неявне припущення, що людина одноразово вимірює деякий кількісний параметр. Отримане значення є єдиним, що відображає перевагу особи, що приймає рішення (ОПР) [3].

Стосовно систем можна виділити три загальні категорії: конкретні системи, символічні та концептуальні системи (рис. 1).



Рисунок 1 – Модельний трикутник концептуальних систем управління

Концептуальна модель ІСУ робототехнічними комплексами гуманітарного розмінування на основі вербальних методів наведена на рис. 2.

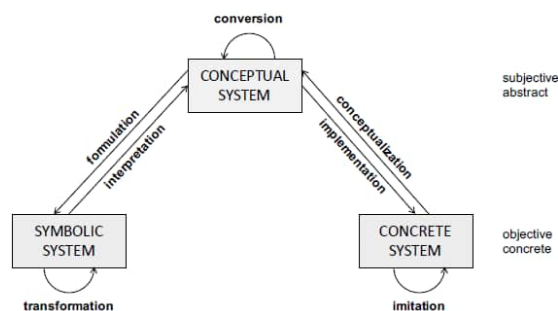

Рисунок 2 – Модель ІСУ РТК гуманітарного розмінування на основі вербальних методів

Модель ІСУ РТК на основі вербальних методів включає такі елементи:

– блок оцінки стану зовнішнього середовища – рівень прийняття рішень. Визначає до якого класу відноситься набір даних моніторингу зовнішнього середовища, що поступив на вхід. Побудований з урахуванням вирішального правила, розробленого з допомогою вербального методу ординарної класифікації;

– бібліотека діаграм процесів управління – діаграми процесів, що містять опис набору та послідовностей дій РТК у всіх передбачених експертами ситуаціях;

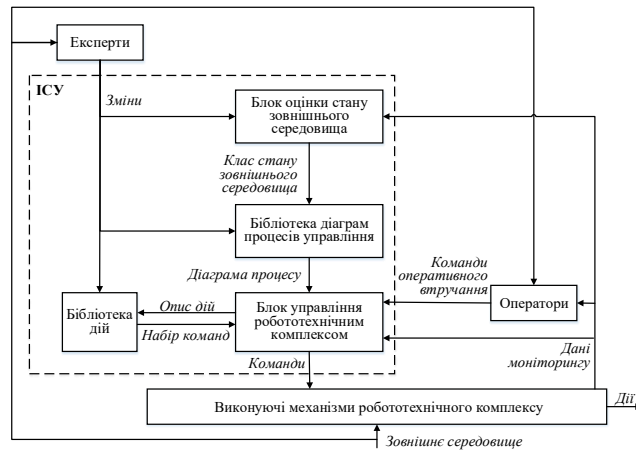
– блок керування РТК – рівень виконання. Перетворює описи дій з діаграм процесів в набори команд для виконавчих механізмів робототехнічного комплексу (ВМРК). У межах діаграми вибір сценарію виконання процесу проводиться згідно набору даних моніторингу зовнішнього середовища;

– бібліотека дій – набори команд для ВМРК, які відповідають діям з діаграм процесів;

– експерти – розробляють вирішальне правило, діаграми процесів та набори команд для ВМРК, вносять відповідні зміни у разі зміни ВМРК;

– оператори – мають можливість оперативного змінити чи зупинити роботу РТК у разі виникнення позаштатної ситуації чи непередбаченої зміни зовнішнього середовища.

Висновки. На основі методів вербального аналізу рішень розроблена концептуальна модель ІСУ РТК гуманітарного розмінування. Розроблена модель ІСУ дозволяє сформулювати символічні моделі в нотаціях обраних вербальних методів:

- на рівні прийняття рішень;
- на виконавчим рівні.

### Список використаної літератури

- [1] Nevliudov, I., Yanushkevych, D., Ivanov, L. Analysis of the state of creation of robotic complexes for humanitarian demining. / I. Nevliudov, D. Yanushkevych, L. Ivanov // Technology Audit and Production Reserves, 6/2 (62). – 2021. – P. 47-52.
- [2] Янушкевич Д., Іванов Л., Толкунов І. Креативні підходи управління якістю у сфері гуманітарного розмінування із застосуванням робототехнічних систем / Д. Янушкевич, Л. Іванов, І. Толкунов // Збірник матеріалів V форуму «Автоматизація, електроніка та робототехніка. Стратегії розвитку та інноваційні технології» AERT-2023. – Харків, ХНУРЕ, – С. 55-59.
- [3] Hutsa, Yanushkevych D., Yelchaninov D., Tolkunov I., Ivanov L., Petrova R., Morozova A. Conceptualization of intelligent control systems conceptual model for humanitarian demining robotic complexes based on verbal methods. Science and Innovation Vol. 20 №. 3 (2024), 82-95.

## Розділ 8.

# Комп'ютерні ігри та веб-дизайн

UDC 37.032

### COMPUTER GAMES AND WEB-DESIGN

Matviichuk A. A. (anna.matviichuk@nure.ua)

Morozova A.I. (anna.morozova@nure.ua)

Kharkiv National University of Radio Electronics, Ukraine

*The work considers the use of WEB technologies in the development of computer games, the way how the specially designed games can benefit the mental-health of children and teenagers and shows the difference between well and poor-designed computer game.*

Introduction. Web design refers to the process of creating the visual and functional aspects of websites. It encompasses several disciplines, including layout design, graphic design, content production, and user experience (UX) design. Web designers use various tools and technologies like HTML, CSS, JavaScript, and design software (e.g., Adobe XD, Figma) to structure content, style webpages, and ensure responsive design. Web design also involves incorporating elements of branding, typography, color theory, and layout principles to create a cohesive and user-friendly experience. Main Applications of Web Design: Website Development, User Interface (UI) and User Experience (UX) Design, Mobile and Responsive Design, E-commerce and Online Stores and Game and Interactive Design.

But what is the role of WEB-design exactly in computer games developing? The tasks of game design include the content of the game, its appearance, and mechanics. Also, one of the main functions of game design is to arouse the interest of the audience for which the game is intended. Thanks to the design, each developer can make their own game, even if it is similar to others in terms of gameplay, unique and memorable. Aspects, in which the WEB-design has important functions:

1. Browser-based Games. Many games today, especially casual or indie games, are developed to run directly in web browsers. In this context, web design plays a fundamental role in creating visually appealing, interactive experiences that are accessible without additional installations. Technologies like HTML5, CSS, and JavaScript are used to render game graphics, handle player inputs, and create responsive gameplay that adapts to various screen sizes.

2. Responsive and Cross-Platform Gameplay. With the increasing number of gaming platforms, from mobile devices to desktop computers, web design helps ensure that games are responsive and can adapt to different screen sizes and resolutions. This aspect of web design is particularly important for mobile or online games, as it allows seamless transitions between devices, ensuring a consistent user experience.

3. Multiplayer and Social Games. Many multiplayer games and social games rely on web technologies to handle online interactions, leaderboards, and player profiles. Web design plays a role in ensuring that these online components are easy to navigate and visually consistent with the game's style. Additionally, web-based APIs allow for features such as live updates and in-game purchases, which rely on robust web design .

WEB-design allows to develop games in different directions. Despite the widespread belief that gaming can only worsen the mental and physical health, specially designed video games may benefit mental health of children and teenagers. A Johns Hopkins Children's Center team concludes that some video games created as mental health interventions can be helpful – if modest – tools in improving the mental well-being of children and teens with anxiety, depression and attention-deficit/hyperactivity disorder (ADHD). In a bid to determine if so-called “gamified digital mental health interventions,” or video games designed to treat mental health conditions, benefited those with anxiety, depression and ADHD, the research team analyzed their use in randomized clinical trials for children and adolescents. The studies overall included 2,911 participants with about half being boys and half being girls, between the ages of six and 17 years old. The digital mental health interventions



varied in content, but were all created with the intent of treating ADHD, depression and anxiety. For example, for ADHD, some of the games involved racing or splitting attention, which required the user to pay attention to more than one activity to be successful in gameplay. For depression and anxiety, some of the interventions taught psychotherapy-oriented concepts in a game format. All games were conducted on technology platforms, such as computers, tablets, video game consoles and smartphones. The research team’s analysis found that video games designed for patients with ADHD and depression provided a modest reduction (both with an effect size of .28) in symptoms related to ADHD and depression, such as improved ability to sustain attention and decreased sadness, based on participant and family feedback from the studies. (An effect size of .28 is consistent with a smaller effect size, where as in-person interventions often produce moderate — .50 — to large — .80 — effects.) By contrast, video games designed for anxiety did not show meaningful benefits (effect size of .07) for reducing anxiety symptoms for participants, based on participant and family feedback.

How to determine if the computer game is poor or well-designed? For example let’s take 2 computer games for comparing. The well-designed computer game is “Fortnite” by Epic Games, see figure 1, the poor-designed game – “Fallout 76” by Bethesda Game Studios, see figure 2.



Figure 1 - “Fortnite” by Epic Games



Figure 2 - “Fallout 76” by Bethesda Game Studios

1. Navigation: While Fallout 76 struggles with clunky, unresponsive menus, Fortnite excels in offering clean, easy-to-navigate interfaces that don't overwhelm the player.
2. Consistency: Fortnite’s UI is consistent and adaptable across various devices, while Fallout 76 suffered from inconsistent and outdated design choices.
3. Responsiveness: Fortnite has a well-optimized, responsive design that scales to different screens, unlike Fallout 76, which had difficulties adapting to different resolutions.

The results of comparison are shown in the Table 1.



Parameters	“Fortnite”	“Fallout 76”
Navigation	Clean and Responsive Interface	Clunky Interface
Consistency	Adaptive and Responsive Design	Inconsistent UI
Responsiveness	Interactive Feedback and User-Centric Design	Lack of Responsive Design

Table 1 – The comparison results of games’ design

Good web design, as seen in “Fortnite”, significantly enhances the player’s experience by making the interface intuitive, responsive, and engaging, while poor web design, as seen in “Fallout 76”, can detract from the overall enjoyment of the game.

### REFERENCES

1. Learn to Design Video Games with GameDesigning.org The Complete Guide to Video Game Design (gamedesigning.org)
2. Complete Guide to Building Games in the Browser Complete Guide to Building Games in the Browser - DEV Community
3. Rochester Institute of Technology Website Game Design and Development MS | RIT
4. John Hopkins Medicine Website Specially Designed Video Games May Benefit Mental Health of Children and Teenagers | Johns Hopkins Medicine

UDC 004.582

### RECOMMENDATIONS FOR USING OF EXERGAME TECHNOLOGIES FOR BALANCE BOARDS IN DIFFERENT HARDWARE/SOFTWARE CONFIGURATIONS

Volkov A.S., Blazhko O.A. (asanvolkov20@gmail.com, blazhko@op.edu.ua)  
 Odesa Polytechnic National University, Ukraine

**Abstract.** The paper provides a list of recommendations for the use of Exergame technologies for Rocker and Wobble class balance boards based on different hardware and software options using the Mechanics-Dynamics-Aesthetics model in the process of performing physical exercises for legs, arms, and hips

**Introduction.** Maintaining balance is a basic sensorimotor ability of a person, so it is important to conduct regular balance therapy, which is based on internal motivation to learn without the supervision of a therapist or through the support of a virtual therapist based on specialized computer programs using, for example, balance boards [1]. Most balance boards can be divided into four classes [2]: Rocker board - a bipolar board with a fixed sphere with the ability to move the center of gravity of the human body in two directions (left/right or forward/backward); Wobble board - a multipolar board with a fixed sphere for moving the center of gravity of the body 360 degrees; Roller board - a bipolar board with a non-fixed sphere with an additional possibility of movement in two directions; Sphere-and-ring board - a multipolar board with a non-fixed sphere. The analysis of the reviewed papers identified the following open issues: no comparative analysis of balance boards for character control in games, lack of analysis of technical aspects in game-board interactions, no analysis of variants of mechanics implementation implemented in computer games, no recommendations for new exercises linking muscle engagement and game mechanics. Therefore, the purpose of this paper is to determine recommendations for the use of Exergame technologies for Rocker/Wobble balance boards based on various hardware and software options using the Mechanics-Dynamics-Aesthetics model in the process of performing physical exercises for the legs, arms, and hips. (Figure 1).

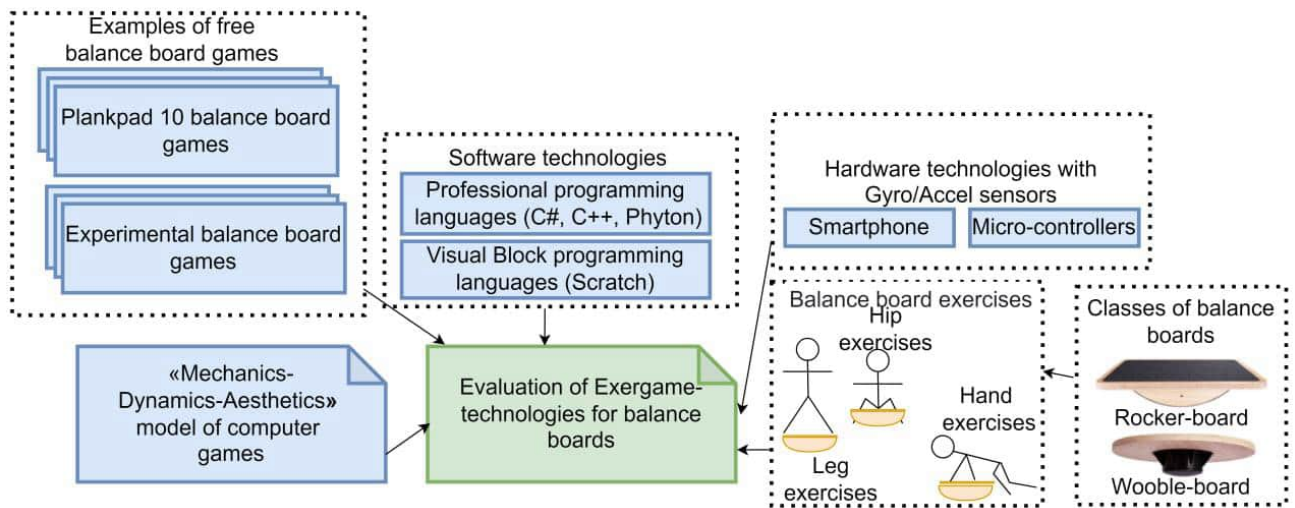

Figure 1: ExerGame-components with balance boards

**The main part of the work.** To conduct a comparative analysis of physical exercises on Rocker/Wobble boards, physical exercises from the booklets of Si Boards, CoolBoard, and CanDo Balance Boards were used. Figure 2 shows the exercises of the booklets and the muscles most affected by the exercises. For exercises № 1-2 - muscle № 14; exercise № 3 - muscles № 10, 14; exercise № 4 - muscle № 10; for exercises № 5, 8 - muscle № 5; exercise № 6-7 - muscles № 4, 6; exercises № 9-10 - muscles № 1-3; exercise № 11 - muscles № 4-5; exercise № 12 - muscles № 4-9, № 11-13.

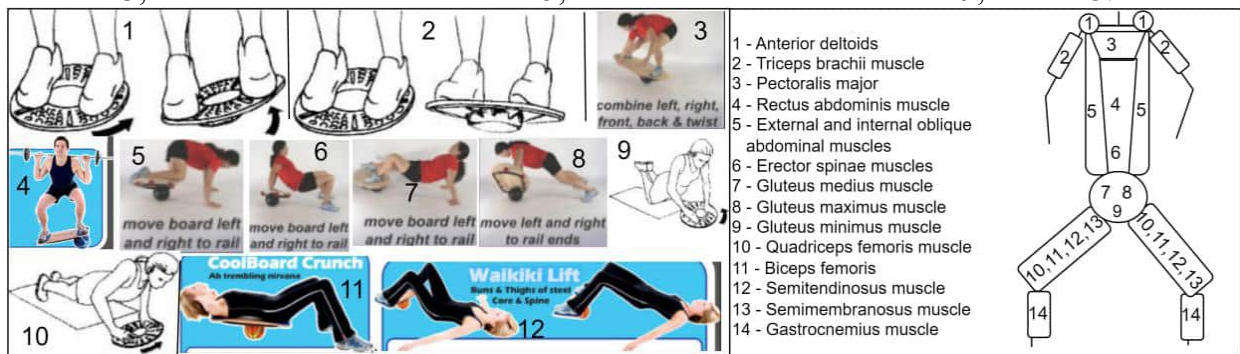

Figure 2: Exercises of the booklets and the muscles most affected by the exercises

The experiments revealed the following:

- 12 exercises for 3th groups: standing - 33%, handstand - 50%, lying down - 17%;
- statistical analysis of the use of muscle groups determined that the exercises most often involve muscles № 4-6, № 10, № 14;
- the muscles № 10, № 14 are responsible for movement in all directions, muscles № 1-6, № 10 are responsible for movement to the left/right; muscles № 4-9, № 11-13 are responsible for forward/backward movement;
- correlation analysis (CA) of the relationship between groups of exercises and the direction of gaze of the eyes during the exercises, that for standing on the legs the gaze has a horizontal direction, for handstands it is horizontal-vertical with a lower angle of inclination, in lying position – the gaze is vertical with an upper angle;
- CA of the relationship between physical exercise groups and the convenience of looking at the trainer (screen) during the exercise on the scale "convenient", "partially convenient", and "inconvenient" determined that standing on the feet is convenient, handstand and lying down are partially convenient for looking at the screen;
- performing movements on the Wobble board is more difficult than on the Rocker board.

To conduct the experiments, we used the Plankpad system [3] with smartphone-type hardware technologies that provides free access to testing games on a balance board. In this work was created an experimental Rocker/Wooble boards. To test hardware technology it was created nine computer games with properties: (1) Arduino Nano microcontroller and MPU6050 module with gyroscope/accelerometer sensors, (2) sensors on the bottom of the board surface, (3) the Arduino Nano software was created in C

to transmit signals from the sensors to the computer OS, (4) computer games are created in the Scratch for Arduino (S4F) program of block visual programming.

Figure 3 shows screenshots of the computer games developed by the authors: (1) "Bat"; (2) "Krabik"; (3) "Space Tennis"; (4) "Bird"; (5) "Skier"; (6) "Car"; (7) "Magic Hats", (8) "Fire Attack" and "Labyrinth" (9).



Figure 3: Screenshots of computer games developed by the authors for the experiments

The following features were used for the comparative analysis of Smartphone/Microcontroller games (S/M G): technical features (directions of movements on the board, group of exercises (for hips, arms, legs), board class), game features (the speed ratio of the protagonist's to the antagonist's (median), frequency of appearance of game characters (median), ratio of game characters' strengths (median), complexity level (median), control type, aesthetics from the MDA model, methods of evaluating the user's performance. To analyze the "Aesthetics" component of the MDA model, we used the following types of aesthetics [4]: (1) Sensation, (2) Fantasy, (3) Narrative, (4) Challenge, (5) Fellowship, (6) Discovery, (7) Expression, (8) Submission. Smartphone games have multiple game modes: Easy (E), Normal (N), Hard (H), and Arcade (A).

The comparative analysis of the results revealed the following:

- directions of movements on the board: SG use left-right directions, and MG use all directions;
- exercise groups (for hips, arms, legs): for SG, standing, and handstand are used, and for MG, standing, handstand, and lying down are used;
- board classes: for SG a Rocker board is used, for MG a Rocker/Wobble board is used;
- the speed ratio of the protagonist to the antagonists (median): for SG is 0.29 (E), 0.33 (N/A), 0.5 (H), for MG the median is 1;
- the frequency of appearance of game characters (median): for SG is 1 second between appearances (E), 1.25 seconds between appearances (N/A), 0.25 seconds between appearances (H), for MG the median is 0 seconds between appearances;
- the ratio of game characters' strengths (median): for SG is 3, for MG the median is 1;
- complexity level (median): for SG is 2 (E), 3 (N), 5 (A), 4 (H), for MG the median is 5;
- the control type: all SG use coordinate control as the control type, and MG use coordinate control in games №1, №5, and MG №2-4, №6-9 use angular tilt;
- aesthetics from the MDA model: all SG have aesthetic types 1-2, SG "Meteor Madness" (game modes: H/A), "Duck Shoot" (game mode: A), "Snow Cruisin'" (game modes: H/A), "Pong Goal" (game mode: A) have aesthetic type 4, all MG have aesthetic types 1-2, MG №4, №6, №8-9 have aesthetic type 4, MG №9 has aesthetic type 6;
- the methods of evaluating the user's result: for all SG, points/play time is the method of evaluating the user's result, for MG, counting the time of the game until its end (6 times in games №2-3, №5-6, №8-9), counting points until the end of the game (2 times – in games №4, №7), points/play time (once – in game №1) are the methods of evaluating the result.

**Conclusions.** The paper provides a list of recommendations for the use of Exergame technologies for Rocker and Wobble class balance boards based on different hardware and software options using the Mechanics-Dynamics-Aesthetics model in the process of performing physical exercises for legs, arms, and hips.

## References:

- [4] A. D. Segal, P. G. Adamczyk, A. J. Petruska and A. K. Silverman, "Balance Therapy With Hands-Free Mobile Robotic Feedback for At-Home Training Across the Lifespan," in IEEE Transactions on Neural Systems and Rehabilitation Engineering, vol. 30, pp. 2671-2681, 2022, doi: 10.1109/TNSRE.2022.3205850.
- [5] J. Muller, "Types of Balance Boards and Their Benefits in the Office," Ergonomic Trends, n.d.. URL: <https://ergonomictrends.com/types-of-balance-boards-and-their-benefits/>. [Accessed 15 December 2023]
- [6] Plankpad. URL: <https://plankpad.com/en/>
- [7] Luiz Cláudio Silveira Duarte, André Luiz Battaiola, Distinctive features and game design, Entertainment Computing, Volume 21, 2017, pp. 83–93.

UDC 004.7:621.396.2

## COMPUTER GAMES AND WEB DESIGN

Andreiev A. S., Sotnik S.V.

(pavlo.sukhno@nure.ua, svetlana.sotnik @nure.ua)

Kharkiv National University of Radio Electronics (Ukraine)

*The article explores integration of computer game elements into Web design, focusing on impact of gamification on user experience and engagement. Key aspects such as advantages and challenges of this innovative approach are examined. Particular attention is paid to processes of implementing game mechanics and dynamics in Web interfaces, which aim to enhance user interaction and information retention. Analysis of user behavior in gamified Web environments demonstrates how adaptive design can improve overall Website effectiveness. The results of study confirm relevance of gamification in various digital contexts, emphasizing its importance in meeting evolving expectations of modern users. The identified benefits and potential drawbacks of gamification in Web design provide insights for optimizing user interfaces, potentially increasing user satisfaction and loyalty. These findings also serve as foundation for further research in field of user-centered design, ensuring competitiveness in rapidly evolving digital landscape. The study highlights need for balanced approach to gamification, considering ethical implications and accessibility concerns, to create Web experiences that are both engaging and inclusive.*

### Problem Statement.

The integration of computer game elements into Web design described in this paper reflects broader trends in automation, robotization, and informatization in digital environment. Automation is manifested in self-adaptive systems that adapt to user actions, using dynamic content and personalization to optimize interaction [1 - 4]. Informatization is realized through gamification, which contributes to more effective learning and memorization of content, as well as through innovative approaches to presentation of information [5, 6]. Elements of robotics are present in adaptive design, which automatically adjusts interface to different devices and usage scenarios [7, 8]. Integration of social features and automated analysis of user behavior also play important role in modern Web design. All these aspects together create more efficient, intuitive, and attractive Web interfaces that meet expectations of modern users and demonstrate how automation, robotization, and informatization are becoming integral parts of digital design.

In today's world, where digital technologies have become integral part of life, young people actively use smartphones, spend time on internet, and enjoy music online. For this generation, boundary between virtual and real worlds is becoming increasingly blurred, as they are constantly connected.

Designing interfaces in this context becomes complex task with many methodological challenges. Designers must not only adhere to basic principles of human-computer interaction but also integrate them with information and communication technology concepts that support social interaction. It is important to consider perceptual characteristics of young generation that has grown up in digital environment.



Interestingly, studying design solutions in game interfaces can provide valuable ideas for improving usability of more traditional applications. Thus, software developers can draw inspiration from gaming industry to create more intuitive and appealing interfaces in various applications.

### Essence of study.

Considering trends and challenges described above in field of computer games and Web design, our research focuses on studying effective methods of integrating game elements into Web design to enhance user experience and engagement.

Computer games and Web design have evolved in parallel since late 1990s, becoming first widely available forms of digital interactive communication. The basic principle of their operation is to create visual interfaces that enable communication between user and digital content [9]. Both areas use graphical elements and interactivity to convey information, opening up possibilities for implementing various functions such as animation, dynamic content, and personalization of user experience.

Interface development in these fields is carried out using various design and programming methods, such as Responsive Web Design (RWD) and User-Centered Design (UCD), which allow for creating effective interfaces even for complex systems. The automation of interaction process lies in system's ability to adapt independently to user actions, using dynamic content technologies and personalization to maintain optimal user experience. This not only increases interaction efficiency but also provides more engaging and intuitive interface.

The integration of game elements into Web design serves several important functions:

1. Increasing user engagement.
2. Optimizing information presentation for better perception.
3. Ensuring intuitive navigation and interaction.

The main types of game elements in Web design are shown in Fig. 1.

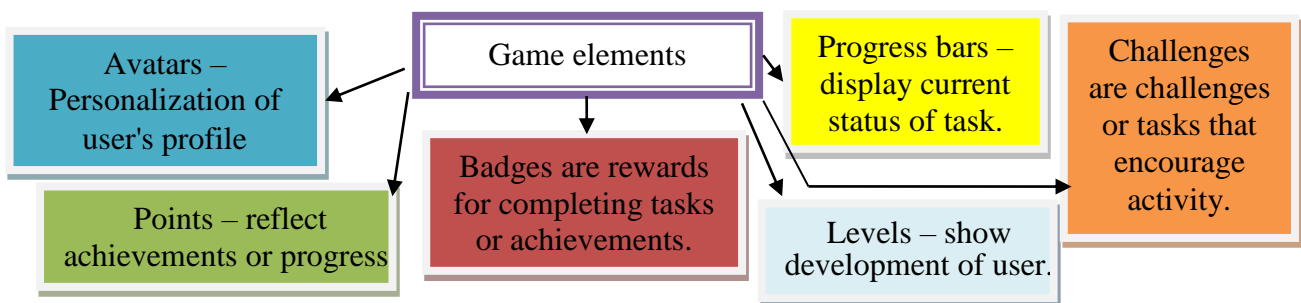

Figure 1. Game elements in Web design

We will analyze process of integrating game elements into Web design, as result of which we will highlight advantages and disadvantages. Therefore, it is determined that advantages of integrating game elements into Web design are:

1. Potential for viral spread – interesting interactive elements can stimulate users to share resource.
2. Improved user experience – interactivity and dynamism increase satisfaction from using Web resource.
3. More effective information assimilation – gamification contributes to better content memorization.
4. Increased loyalty – positive emotions from interacting with site contribute to brand attachment.
5. Innovation – implementation of game elements demonstrates modern approach to Web design.

The disadvantages of integrating game elements into Web design were also identified:

1. Possible distraction from main content – excessive gamification can overshadow main purpose of site.
2. Complexity of implementation – developing quality game elements requires significant resources and expertise.
3. Risk of mismatch with target audience – not all users may appreciate game elements, especially on serious resources.
4. Potential performance issues – complex interactive elements can slow down site.



5. Accessibility problems – excessive gamification can make it difficult for people with disabilities to use site.

6. Risk of rapid obsolescence – trends in game design change quickly, which may require frequent interface updates.

### Conclusions

The conducted research on integration of computer game elements into Web design has revealed significant potential for this approach to increase effectiveness and attractiveness of Web resources. The main advantages of using game elements are increased user engagement, improved user experience, and more effective information assimilation. These factors can lead to increased time spent on site and increased brand loyalty. However, implementation of gamification is accompanied by certain challenges, such as possible distraction from main content, complexity of implementation, and potential site performance issues.

For further development in this direction, it is recommended to conduct more extensive empirical research that would allow quantitative evaluation of impact of different types of game elements on user behavior and effectiveness of Web resources. Given rapid development of technology, it is important to regularly review and update approaches to integrating game elements into Web design to meet modern trends and user expectations. Overall, integration of computer game elements into Web design represents powerful tool for increasing effectiveness and attractiveness of Web resources, but its successful implementation requires careful planning, testing, and constant optimization.

### References

- [1] S. V. Sotnik, “Development of automated control system for continuous casting,” *Radio Electronics, Computer Science, Control*. 2024, pp. 181-189. [Online]. DOI 10.15588/1607-3274-2024-2-1
- [2] A. Y. Hubar, et al. “Impact of automation and calcs technologies on human factor in production,” *The 5th International scientific and practical conference “Perspectives of contemporary science: theory and practice” (June 24-26, 2024) SPC “Sciconf.com.ua”, Lviv, Ukraine*. 2024, pp. 243-249. [Online].
- [3] Я. І. Халімонов, та інші. “Створення інтелектуального модулю для автоматизованого моніторингу середовища у приватних та комерційних приміщеннях з використанням комп’ютерно-інтегрованих технологій,” *International Conference on Advanced Trends in Radioelectronics and Telecommunications dedicated to the 85th anniversary of the Department of Theoretical Radio Engineering and Radio Measurements*. 2024, pp. 176 -181. [Online].
- [4] Ф. В. Кирпота, та інші. “Визначення функціональних вимог в автоматизованій теплиці,” *International Conference on Advanced Trends in Radioelectronics and Telecommunications dedicated to the 85th anniversary of the Department of Theoretical Radio Engineering and Radio Measurements*. 2024, pp. 182 -185. [Online].
- [4] S. V. Sotnik, “Features of using REST architecture for development of ARS for information systems,” *Міжнародна науково-практична конференція «Інформаційні системи в управлінні проектами та програмами», Коблево, 9–13 вересня 2024 р. Збірник праць*. 2024, pp. 42-454. [Online]. DOI: <https://doi.org/10.30837/ISRRM.2024.09>
- [5] V. Kaponkin, et al., “The role of big data in improving functionality of search engines,” *The 8th International scientific and practical conference “European congress of scientific achievements” (August 12-14, 2024) Barca Academy Publishing, Barcelona, Spain*. 2024, pp. 69-76.
- [6] I. S. Nevludov, et al. “Cloud giants: AWS, Azure and GCP,” *2nd International Conference on Innovative Solutions in Software Engineering Ivano-Frankivsk, Ukraine, November 29-30*. 2024, pp. 18-23. [Online].
- [7] І. С. Зарубін, та інші. “Ефективність використання роботизованих систем у виробництві,” *Комп’ютерно-інтегрованих технологій, автоматизації та робототехніки 2024: матеріали I-ої Всеукраїнської конференції, Харків, 16-17 травня 2024 (CITAR-2024)*. 2024, pp. 150-153. [Online]
- [8] S. V. Sotnik, I. S. Zarubin. “Modeling design of mobile robotic platform,” *Стан, досягнення та перспективи інформаційних систем і технологій / Матеріали XXIV Всеукраїнської науково-технічної конференції молодих вчених, аспірантів та студентів*. 2024, pp. 481-482. [Online]
- [9] S. V. Sotnik, A. S. Andreiev. “Gamification in science: game platforms for learning,” *Комп’ютерні ігри і мультимедіа як інноваційний підхід до комунікації : матеріали III Всеукр. наук.-техн. конф. молодих вчених, аспірантів і студентів*. 2023, pp. 87-89. [Online]

## ПІДХІД ДО РОЗРОБКИ КОМП'ЮТЕРНОЇ ГРИ НА БАЗІ КРОСПЛАТФОРМЕНОЇ МУЛЬТИМЕДІЙНОЇ БІБЛІОТЕКИ SFML ОБ'ЄКТНО-ОРІЄНТОВАНОЇ АРХІТЕКТУРИ

Багрий Р.О., Тищенко О.О. Дідур В.О.  
(g.cardinal2009@gmail.com, tyschenko.helen@gmail.com, pravetz@ukr.net)  
Хмельницький національний університет

*Запропоновано програмну реалізацію комп'ютерної гри на базі кросплатформеної мультимедійної бібліотеки SFML об'єктно-орієнтованої архітектури, що вносить мінімальні зміни у правила класичної гри. Додатково, програмний продукт надає широкі можливості до модифікування ігрових рівнів, текстур, персонажів, локалізації та ігрового інтерфейсу, дозволяючи користувачу фактично створити власну гру на основі цієї програми.*

Гра-лабіринт являє собою жанр відеоігор, ігровий процес яких відбувається на мапі у вигляді лабіринту. Перші відеоігри-лабіринти з'явилися у 70-х роках ХХ століття і були простими за своєю концепцією і графікою, але з плином часу цей жанр розвивався. Гра Pac-Man, випущена компанією Namco у 1980 році, мала величезний вплив на жанр відеоігор-лабіринтів: вона була першою грою, де ідея лабіринту використовувалась як основа геймплею. «Pac-Man» є однією з найвпізнаваніших та найуспішніших аркадних ігор усіх часів. На основі її концепцій було створено безліч подібних ігор-лабіринтів, де гравець маневрує персонажем у складному лабіринті, збираючи різні предмети або уникаючи ворогів.

При розробці комп'ютерних ігор, ефективне управління інформацією є надзвичайно важливим аспектом [1]. Інформаційна структура системи гри визначає, як дані та функції взаємодіють між собою, забезпечуючи гнучкість, швидкодію та зрозумілість розробленої програми.

Підсистема налаштувань, яка створює (якщо файл не існує) та завантажує файл налаштувань користувача при запуску є стрижнем всієї структури, вона надає іншим підсистемам інформацію, необхідну їм для стабільного функціонування, у вигляді текстових файлів та/або зображень. Інформаційна структура системи наведена на рисунку 1 демонструє, як саме пов'язані всі підсистеми та яку інформацію вони отримують.

Створена програмна реалізація є об'єктно-орієнтованою. Клас «Game» є ядром усієї гри, тут відбувається створення/завантаження налаштувань користувача, у методі «LoadSettings», всі налаштування зберігаються у змінній GAME\_PATHS, звідки інші підсистеми отримують шляхи до текстових файлів та зображень. Методи «LoadGameText», «LoadOverlay», «LoadEntity» й «LoadLifeBar» використовуються, щоб завантажити внутрішньоігровий текст, позиції елементів інтерфейсу, дані про пакмена та привидів й текстури покажчика життів гравця відповідно. Метод «GenerateMap» приймає шлях до зображення мапи у вигляді аргументу і викликає об'єкт m класу Map, який генерує її та повертає початкові позиції всіх персонажів, які були завантажені грою. «SetEntitiesPositions» виставляє привидів та пакмена на початкові позиції, отримані в результаті генерації ігрової карти. «UpdateBatch» спричиняє оновлення об'єкта b класу Batch, який буде описано згодом, цей метод викликається тільки один раз, при формуванні фінальної картинки гри, яку бачитиме користувач на екрані комп'ютера, якщо ж увімкнено випадкову зміну мап з кожним новим рівнем, цей метод буде викликатися після кожного пройденого рівня. Метод «Game\_KeyPressed» відповідає за зчитування введення користувача з клавіатури, а «Game\_Resized» займається масштабуванням інтерфейсу при зміні розмірів вікна гри, у цьому йому допомагає метод «SetOverlay», який виставляє позиції та кольори ігрового тексту.

Клас «Entity» є своєрідним прототипом для класів «Pacman» та «Ghost», він зберігає основну інформацію, потрібну для відмальовки персонажів: розміри, позицію у ігровому світі, текстуру за замовчуванням, напрямок руху а також має обробку зіткнень з мапою. Класи «Pacman» і «Ghost», які успадковують «Entity», зберігають і реалізують вже специфічні для себе методи та поля.

Інтерфейс «Drawable» та клас «Transformable» є базовими інструментами бібліотеки SFML для реалізації користувацьких графічних сутностей, які будуть відмальовуватись на екрані(Drawable) та змінюватимуть координати, обертання, матимуть систему зіткнень між собою та ігровим світом(Transformable).



Рисунок 1 – Інформаційна структура програми

Клас «Pacman» містить специфічні для персонажа на ім'я Пакмен поля та властивості: рахунок(поле score, властивість-getter Score), кількість життів (поле lifes, властивість-getter Lives), таймер підсилення гравця(поле energizer\_timer, властивість-getter EnergizerTimer) та інші. Метод «Move» відповідає за безпосередньо рух гравця по рівню, у ньому ж відбуваються перевірки на зіткнення(Викликаючи успадкований від «Entity» метод «Collides») і з'їдання пакменом їжі(Викликаючи метод «Eats»). «EnergizerClock» рахує час до закінчення підсилювачів, які дозволяють головному герою з'їдати привидів. Метод «EatsGhost» викликається, коли гравець зіткнувся з наляканим привидом, цей метод збільшує кількість привидів, яку з'їв Пакмен, нараховує гравцю додаткові очки та звертається до програвача звуків soundPlayer, який відтворює відповідний для цієї дії звук. Метод «Die» запускає анімацію смерті та відповідний звук, коли з Пакменом зіткнувся не наляканий привид. «BonusLife» додає головному герою 1 життя при досягненні ним рахунку в 10 тисяч очок, або кратного йому значення. «Restart» скидає всі досягнення гравця й викликається тільки коли гра починається заново. «ResetEnergizer» скидає таймер підсилення гравця.

Клас «Map» опікується генерацією ігрової карти, респавном їжі та фруктів при зміні рівня. Метод «LoadCfg» дозволяє завантажити інформацію про текстури стін та їжі. Метод «Generate» генерує мапу, яку побачить користувач. Для генерації використовується зображення, де кожен піксель представляє тайл 16x16, колір пікселя визначає тип тайла: стіна, їжа чи просто порожній тайл.

Клас «AnimationPlayer» відповідає за відтворення анімацій персонажів його можна прив'язати до будь-якого класу, який успадковує «Entity». Метод «LoadAnimation» завантажує текстовий файл з анімаціями та створює на основі інформації з нього кадри. «PlayAnimation» відтворює анімацію, знаходячи кадри, які закріплені за її назвою та поточним напрямком руху. «ResetFrames» скидає поточний кадр анімації та час, який був витрачений на відтворення.

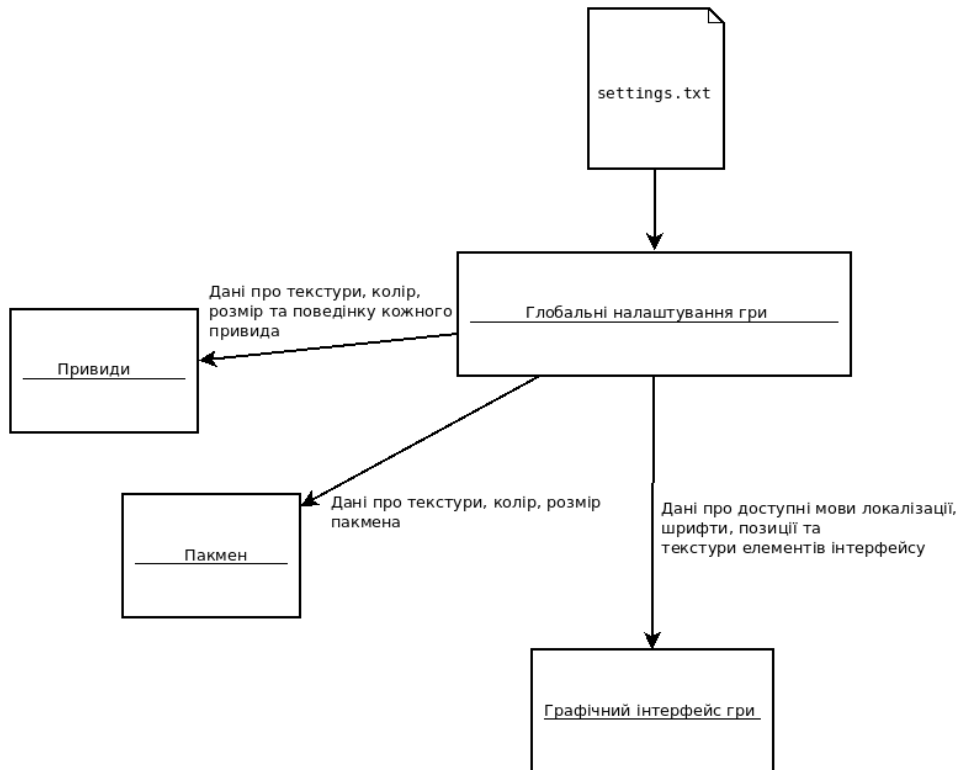
За спроектованими складовими було розроблено програмну реалізацію, інтерфейс якої наведено на рисунку 2.



Рисунок 2 – Вигляд роботи програми

Отже, створено створено комп'ютерну гру «Pac-Man» на базі кросплатформеної мультимедійної бібліотеки SFML. Процес розробки гри включав в себе аналіз вимог, проектування архітектури, реалізацію функціональності та тестування. Використовувана бібліотека SFML надала зручний інтерфейс для роботи з графікою, звуком та подіями, що дозволило ефективно реалізувати функціональність гри.

#### СПИСОК ВИКОРИСТАНИХ ДЖЕРЕЛ

[1] Божик І.С., Мазурець О.В., Багрій Р.О., Кліменко В.І., Тищенко О.О. Метод організації самонавчальної комп'ютерної гри алгоритмом еволюційного навчання штучних нейронних мереж. Матеріали III Всеукраїнської науково-технічної конференції «Комп'ютерні ігри та мультимедіа як інноваційний підхід до комунікації - 2023». Одеса. 2023. С. 165-167.

УДК 004.42+004.8

### РОЗРОБКА ІГОР В ТЕНДЕНЦІЯХ РОЗВИТКУ ШТУЧНОГО ІНТЕЛЕКТУ: ЗАНЕПОКОЄННЯ ТА РЕАЛІЇ

Гаранін О. М. (olejenuc@gmail.com)

Криворізький державний педагогічний університет (Україна)

В умовах стрімкого розвитку штучного інтелекту багато сфер, включаючи розробку ігор зазнали значних змін в процесах, адже ті чи ті прості задачі тепер можна виконувати за допомогою штучного інтелекту, що із самого початку почало викликати ряд занепокоєнь щодо того, чи не стане це шкідливим для трудового ринку і чи не призведе в наслідку до значного скорочення робочих місць. Використання штучного інтелекту у виробничих процесах викликає дискусії стосовно потенційних соціальних наслідків, що спричинило широке обговорення цього питання серед науковців і професіоналів галузі. Важливим прикладом є занепокоєння щодо використання ШІ в процесах розробки відеоігор [1].

Кількість генеративного контенту, який створюється за допомогою ШІ дійсно великий, і є навіть проекти, які було повністю створено за допомогою даних інструментів. Так, дійсно, вимоги до кандидатів стають все більш широкими і потребують володіння все більшою кількістю інструментів для успішної роботи навіть початку роботи на початкових рівнях кар'єри (trainee-junior).

Але чи дійсно дана проблема викликана саме наявністю технологій ШІ? Насправді, ринок постійно розвивається і збільшення вимог щодо тієї чи тієї посади зумовлена наявністю конкуренції на ринку праці та доступністю технологій. Процес залучення молоді до сучасних технологій зараз відбувається дуже стрімко за рахунок високої доступності комп'ютерної техніки та гаджетів. Отже, в зрізі часу можна побачити основну проблему, яка насправді може впливати на

ринку праці — бажання людини до адаптації до нових реалій. І в цьому випадку не лише наявність ШІ, на який списують зараз всі проблеми ринку праці мають свій вплив. Амбітність нової молоді, люди, що постійно навчаються, збільшення кількості технологій в цілому, ось, що має вплив — це зазначають як самі шукачі роботи так і рекрутери [2]. Із основних змін вони виділяють як потребу в знанні нових технологій, так і більший фокус на софт-скілах, адже те, якою людиною є працівник навряд вдасться виправити за допомогою ШІ, на відміну від базових задач, які компетентний та адекватний співробітник зможе виконати за допомогою допоміжних інструментів.

Такі самі приклади приводять і у сфері веброзробки - на початку 2000-х років для того, щоб назвись Full stack розробником з вебспеціалізацією, достатньо було вміти намалювати вебсторінку в Photoshop або Fireworks, перенести цей дизайн у HTML, CSS, створити «гарячі точки» на зображеннях і завантажити дані ресурсу на FTP-сервер. Із додаткового мали бути навички розуміння базових сценаріїв PHP 4.0 та зберігання динамічних даних в MySQL - тобто все було значно простіше. [3]. І як в вебдизайні почали з'являться нові інструменти, як, наприклад, WordPress, що є конструктором вебсайтів, так і у розробці ігор почали з'являться рушії, що допомагають збирати проекти набагато простіше, адже раніше для цього потребувалось ледь не з нуля писати власний рушій. І це та сама точка, як і з додаванням ШІ — перехід на ігрові рушії спростив роботу із компіляцією проектів, тим самим звільнивши час на проектування технічної частини і викликавши занепокоєння саме тих людей, що займались саме цією технічною частиною, однак, тим самим навчило їх адаптуватись під нові умови та використання цих рушіїв як основного інструменту розробки. Якщо зараз пройти по ринку праці — розробники (програмісти) ігор все так само потрібні, не дивлячись на те, що з'явилося багато ігрових рушіїв, як, наприклад, Unity, Godot, Unreal Engine, де за технологіями типу Blueprint можна збирати ігрові проекти не написавши жодної строки коду. Написання ж складних логічних процесів, ігор з великим розгалуженням сюжетної логіки та багатим ігровим процесом потребує певного спеціаліста. І зараз відбувається той самий технологічний процес, еквівалентний переходу з чистого коду на рушії — використання ШІ в розробках. Він викликає бурхливі суперечки щодо того, що завдяки ШІ можна створювати проекти нічого не розуміючи в індустрії та тим самим довівши кваліфікованих працівників до межі звільнення. Як показує приклад гри This Girl Does Not Exist [4] – чисте використання ШІ поки не може принести ані великої популярності, ані комерційного успіху. З погляду комерційного досвіду можна зазначити, що у будь-якому етапі із використанням ШІ все одно потрібна людина — концепт-художники зможуть простіше зорієнтуватись за допомогою наданого з ШІ промпту, 2D художники — підібрати кольорову гаму, програмісти — продивитись варіанти написання коду для того чи того складного моменту, сценаристи — накидати декілька ідей у мовній моделі ШІ, з яких надалі розвиватимуть повноцінний концепт тощо. Також в будь-якому випадку всі надані ШІ матеріали потребують обов'язкової верифікації та перевірки людиною — про це часто зазначено навіть в самих програмах.

Крім того, всі матеріали, згенеровані ШІ, потребують перевірки людиною, що часто зазначено навіть у самих програмах. Тому на даному етапі хвилюватися про повну заміну людини штучним інтелектом не варто. Технології не можуть вирішити всіх проблем, і для створення привабливого продукту завжди буде необхідна людська креативність та унікальна точка зору.

### СПИСОК ВИКОРИСТАНОЇ ЛІТЕРАТУРИ

[1] Микита Казимиров, Як ШІ використовують у розробці відеоігор, і до чого це може призвести (2024, березень 17) [Online]. Доступно: [URLhttps://mezha.media/articles/yak-shi-vykorystovuiut-u-rozrobtshi-videoihor/](https://mezha.media/articles/yak-shi-vykorystovuiut-u-rozrobtshi-videoihor/).

[2] Eleonora Burdina, DOU (2024, липень 09) [Online]. Доступно: <https://dou.ua/lenta/articles/middle-position-senior-requirements/>.

[3] Денис Якушенко, Full Stack Developer: хто це, чим займається, скільки заробляє та як ним стати (2024) [Online]. Доступно: <https://www.makeitnua.com/posts-ua/full-stack-developer-hto-ce-chim-zaumaietsya-skilki-zaroblyae-ta-yak-nim-stati>.

[4] Steam (2022, вересень 08) [Online]. Доступно: [https://store.steampowered.com/app/2095900/This\\_Girl\\_Does\\_Not\\_Exist/](https://store.steampowered.com/app/2095900/This_Girl_Does_Not_Exist/).



## ДИЗАЙН ВЕБСАЙТІВ: ЯК ЗРОБИТИ ЇХ ПРИВАБЛИВИМИ

Гончарук Д. О. (d.honcharuk@student.karazin.ua),  
Харківський національний університет імені В. Н. Каразіна (Україна)

*Ця робота розглядає ключові аспекти створення привабливого вебсайту, які впливають на користувацький досвід і залучення аудиторії. Зокрема, досліджено такі елементи дизайну, як візуальна привабливість, зручність навігації, адаптивність для різних пристроїв, швидкість завантаження сторінок та доступність для користувачів з обмеженими можливостями. Правильне поєднання цих факторів забезпечує гармонійний і функціональний вебдизайн, що сприяє тривалому утриманню користувачів та підвищенню рейтингу сайту. Інфографіка додає наочне уявлення про ці аспекти, спрощуючи їх розуміння та впровадження в процесі розробки.*

Дизайн вебсайтів є важливим аспектом у цифровій епосі, оскільки він відіграє ключову роль у створенні першого враження про бренд або компанію та значною мірою визначає поведінку користувачів. Щоб створити привабливий вебсайт, необхідно поєднати естетичні принципи з функціональністю та зручністю використання.

Почнемо з візуальної привабливості, яка є одним із найважливіших аспектів вебдизайну. Вебсайт повинен мати чітко визначену колірну палітру, яка гармонійно поєднується з фірмовим стилем бренду. Використання відповідних шрифтів також є важливим, оскільки вони повинні бути легкими для читання та відповідати загальному стилю вебсайту. Велике значення мають графічні елементи: зображення, ілюстрації та відео. Вони не тільки візуально прикрашають сторінку, але й допомагають пояснювати інформацію чи продукти [1]. Однак варто уникати перевантаження сторінки великою кількістю графіки, щоб не знизити швидкість завантаження.

З точки зору користувацького досвіду (UX), зручність навігації є основним фактором, який утримує користувача на сайті. Структура сайту повинна бути логічною та інтуїтивною, що дозволяє користувачам швидко знаходити необхідну інформацію. Просте та чітке меню, мінімалістичні підходи до розміщення кнопок та посилань допомагають уникати надлишкової інформації та плутанини. Дослідження показують, що більшість користувачів залишають вебсайти, якщо не можуть знайти потрібну інформацію протягом кількох секунд. Тому використання пошукових полів, фільтрів та зрозумілої категоризації інформації є важливим для підвищення зручності користування [2].

Особливу увагу варто приділити адаптивності дизайну. У світі, де велика частина користувачів переглядає вебсайти з мобільних пристроїв, дуже важливо, щоб сайт виглядав і працював коректно на всіх типах екранів – від великих моніторів до смартфонів. Адаптивний дизайн забезпечує автоматичне підлаштування сторінок під розмір екрану, що покращує зручність використання. Наприклад, сайт, оптимізований для мобільних пристроїв, має менші зображення, збільшений текст і спрощену навігацію, що робить його зручним для перегляду на смартфонах [3].

Швидкість завантаження є ще одним важливим фактором. Ніхто не любить довго чекати, поки сторінка завантажиться. Користувачі часто залишають сайт, якщо він завантажується більше ніж три секунди. Оптимізація зображень, мінімізація кількості скриптів та використання технік кешування може значно прискорити роботу сайту [4]. Окрім цього, швидкість завантаження впливає на рейтинг сайту у пошукових системах, що робить її важливим чинником для SEO.

Не можна забувати і про доступність. Вебсайти повинні бути доступними для користувачів з різними можливостями. Це означає, що дизайн повинен враховувати людей з вадами зору, слуху та рухових функцій. Наприклад, текст повинен бути достатньо контрастним, щоб його було легко читати людям зі слабким зором, а зображення мають містити альтернативний текст, який описує їхній вміст для користувачів, які використовують спеціальні програми для читання з екрана [5]. Важливо також передбачити можливість навігації за допомогою клавіатури та інших допоміжних пристроїв.

Узагальнюючи, створення привабливого вебсайту вимагає гармонійного поєднання візуальної естетики, зручності використання, швидкої роботи та доступності. Грамотно підібрані графічні елементи, чітка структура та адаптивність сайту допомагають покращити користувацький досвід та забезпечують тривале залучення аудиторії.

## СПИСОК ВИКОРИСТАНОЇ ЛІТЕРАТУРИ

- [1] D. Kahn, *The Codebreakers: The Comprehensive History of Secret Communication from [1]* Дж. Нільсен, *Інженерія зручності використання*, Сан-Франциско: Morgan Kaufmann, 1993.
- [2] С. Круг, *Не змушуйте мене думати: Здоровий глузд в підході до юзабіліті вебсайтів*, 3-є вид., Берклі: New Riders, 2014.
- [3] Л. Вроблевські, *Мобільні на першому місці*, Нью-Йорк: A Book Apart, 2011.
- [4] Т. О'Рейлі, "Що таке Web 2.0," *O'Reilly Media*, 2005.
- [5] В. Чишолм, Г. Вандерхайден, та І. Джейкобс, "Веб-контент: Керівні принципи доступності версія 1.0," *Консорціум World Wide Web (W3C)*, 1999.

УДК 005.588

## ВИКОРИСТАННЯ ПРОЦЕДУРНОЇ ГЕНЕРАЦІЇ ДЛЯ СТВОРЕННЯ УНІКАЛЬНОГО ІГРОВОГО ДОСВІДУ У ФЕНТЕЗІЙНИХ РОЛЬОВИХ ІГРАХ

Горбатко Д.Б., Ізвалов О.В. (bgorbatko81@gmail.com, alexey@globalgamejam.org)  
Економіко-технологічний інститут імені Роберта Ельворті (Україна)

*У тезах розглядається застосування процедурної генерації для створення унікального ігрового досвіду у фентезійних рольових іграх. Описується процес генерації динамічних ігрових світів та персонажів, а також переваги використання процедурної генерації у порівнянні з традиційними методами розробки контенту. Наводяться приклади алгоритмів та технологій, що забезпечують автоматизоване створення локацій, сюжетних ліній та персонажних архетипів. Розглядаються задача створення ключових елементів процедурної генерації, які сприятимуть інтерактивності та адаптивності ігрового процесу, водночас пропагуючи український сетинг та культуру.*

**1. Вступ:** У світі сучасних відеоігор, де гравці прагнуть до унікальних і незабутніх вражень, процедурна генерація стає потужним інструментом для створення динамічного та багатогранного ігрового контенту. Фентезійні рольові ігри, з їхньою складною міфологією та різноманітними світами, надають ідеальне середовище для застосування таких технологій. Процедурна генерація дозволяє не лише автоматизувати створення ігрових локацій, але й формувати сюжетні лінії та персонажів, які змінюються в залежності від вибору гравця [1]. Це відкриває нові горизонти для гравців, запрошуючи їх зануритися в світи, які ніколи не повторюються.

**2. Опис сфери:** Процедурна генерація контенту (procedural content generation, PCG) у фентезійних рольових іграх (role-playing games, RPG) охоплює створення різноманітних елементів ігрового світу за допомогою алгоритмів, що дозволяє кожному ігровому досвіду бути унікальним [2]. Основні аспекти включають:

- **Ландшафт:** Алгоритми можуть генерувати різноманітні ландшафти, такі як гори, ліси, ріки та пустелі, створюючи унікальні та цікаві території для дослідження.
- **Місця і будівлі:** Окрім природних ландшафтів, PCG також здатна створювати міста, села, замки та інші споруди, забезпечуючи різноманітність у ігровому світі.
- **Персонажі:** Алгоритми можуть генерувати різних персонажів з унікальними рисами, що робить кожну зустріч з NPC особливою.
- **Ігрові механіки:** Алгоритми можуть генерувати нові ігрові механіки та правила, що робить кожну гру унікальною та захоплюючою.

Таким чином, процедурна генерація контенту створює широкі можливості для розробників та гравців, забезпечуючи динамічний і інтерактивний ігровий досвід.

**3. Актуальність:** Популярність фентезійних рольових ігор із процедурною генерацією за останні п'ять років зростає вдвічі. У 2023 році ринок таких ігор оцінили в 8,5 мільярда доларів, і прогнозують подальше зростання. Більше 70% розробників використовують ці технології, що робить їх ключовими для сучасного ігрового досвіду. Процедурна генерація дозволяє створювати

унікальні світи з новими ігровими можливостями, що підвищує реіграбельність і приваблює гравців.

На даний момент сетинг фентезійних світів майже винятково базується на західноєвропейському фольклорі, героях та наративі. Лише деяке зростання популярності східноєвропейських мотивів спостерігалося з виходом серії «Відьмак» за романами польського письменника Анжея Сапковського.

Водночас, спільнота фентезійних комп'ютерних та рольових ігор може стати потужним рушієм пропагування української культури та історії серед активного населення країн Європи та США, це можливе за умови надання їм інструментів для процедурної генерації створення унікального ігрового досвіду у українському сетингу.

**Постановка задачі.** В ході виконання кваліфікаційної роботи бакалавра буде розроблено набір інструментів із залученням відомих алгоритмів процедурної генерації, таких, як Perlin Noise, Diamond-Square, Plasma Fractal, ланцюги Маркова, згортка хвильової функції, а також взаємодії з API генеративного штучного інтелекту. Цей набір дозволить ведучим рольових ігор («гейм-мастерам») генерувати світи та історії у українському сетингу часів від князів до козацтва із участю історичних та міфічних персонажів та архетипів. Гравці зможуть використовувати згенерованих персонажів для відігрування історії в українському сетингу. Проект отримав робочу назву "FantasyWorldGen".

Це сприятиме пропагуванню української культури та історії серед спільнот гравців, які є соціально та економічно активними.

**4. Аналіз аналогів:** В ході виконання першого етапу роботи було проведено аналіз існуючих процедурних генераторів, таких як: azgaar`s - Fantasy-Map-Generator [3], watabou city generator [4], Polygonal Map Generation for Games by redblobgames [5]. Проаналізовані дані дозволяють стверджувати, що ринок процедурної генерації контенту активно розвивається, і на ньому вже існують кілька значущих платформ, які мають великий успіх серед користувачів та розробників. Ці платформи пропонують широкий спектр функцій, таких як генерація унікальних світів, та редагування. Проте, ніша генерації світів, контенту та історій на українську тематику, яку могли б використати закордонні гравці для побудови власних історій, вільна.

### 5. Заплановані функції проекту "FantasyWorldGen"

- Генерація унікальних світів з різноманітними ландшафтами, *кліматичними умовами та екосистемами*. Наприклад, Дике Поле, ліс, дерев'яна фортеця, Чорне Море та узбережжя, село.
- Генерація персонажів з унікальними характеристиками, навичками та історіями. Наприклад, мольфар, козак-характерник, відьма, реєстровий козак, пан, кріпак, князь.
- Персоналізовані налаштування генерації на основі вподобань користувача.
- Можливість зберегти карту.

### 6. Етапи реалізації проекту:

- Обрати мову програмування. Обрано javascript та фреймворк React. Вибір обґрунтовано наявними можливостями та перспективністю кросплатформеного застосування.
- Визначення концепції та функціоналу: розроблена концепція додатку, яка включатиме основні функції генерації світів, історій та персонажів. Додаток має дозволяти доступ через Web-інтерфейс та виводити результати придатні для друку карток персонажів та буклету ведучому.
- Визначити ключові функції додатку, такі як налаштування генерації, інтеграція з ігровими платформами та персоналізація. (заплановано грудень 2024р.)
- Проектування інтерфейсу Розробити макети та прототипи інтерфейсу користувача (UI/UX). Це включає в себе навігацію, графіку та загальний дизайн. (заплановано січень 2025р.)
- Провести тестування прототипів з потенційними користувачами для отримання зворотного зв'язку. Зібрати відгуки і внести необхідні корективи. (заплановано березень 2025р.)
- Моніторинг і вдосконалення: постійно моніторити відгуки користувачів та аналітику для покращення досвіду. Впроваджувати оновлення та нові функції на основі зворотного зв'язку (заплановано травень 2025р.)

Після релізу проекту та захисту кваліфікаційної роботи додаток буде доповнюватися новими функціями, що полегшить його вихід на міжнародний ринок.

**Висновки.** З огляду на проведене дослідження предметної області, розробка кросплатформеного додатку для процедурної генерації контенту є актуальним напрямом, що сприяє інноваційному розвитку ігрової індустрії та пропагуванню української культури.

Впровадження процедурних генераторів світів, персонажів та історій "FantasyWorldGen" надає можливість створювати унікальний ігровий контент, що підвищує різноманітність та цікавість ігор та ознайомлення з українським сетингом гравцями з різних країн світу. Робота над проектом продовжуватиметься, і майбутні оновлення будуть спрямовані на покращення інтерактивності та персоналізації ігрового досвіду.

### СПИСОК ВИКОРИСТАНОЇ ЛІТЕРАТУРИ

- [1] Understanding Procedural Content Generation  
URL: <https://www.pcgbook.com/chapter03.pdf> (дата звернення 15.10.2024)
- [2] Procedural Content Generation in Games[file]  
URL:[https://www.researchgate.net/publication/220997459\\_Mutatis\\_Mutandis\\_Safe\\_and\\_predictable\\_dynamic\\_software\\_updating](https://www.researchgate.net/publication/220997459_Mutatis_Mutandis_Safe_and_predictable_dynamic_software_updating) (дата звернення 15.10.2024)
- [3] Fantasy-Map-Generator (site) 15.08.2024  
URL:<https://azgaar.github.io/Fantasy-Map-Generator/> (дата звернення 15.10.2024)
- [4] Procgen Arcana URL: <https://watabou.itch.io/medieval-fantasy-city-generator> (дата звернення 20.10.2024)
- [5] Polygonal Map Generation for Games URL: <http://www-cs-students.stanford.edu/~amitp/game-programming/polygon-map-generation/> (дата звернення 20.10.2024)

УДК 004.588

### СТВОРЕННЯ ВЕБСАЙТУ ЯК СПОСІБ ПОПУЛЯРИЗАЦІЇ ГЕОГРАФІЧНИХ ЗНАНЬ

Дашко О.С. (muznata2015@gmail.com)  
Комунальний заклад «Ліцей №24» Кам'янської міської ради,  
Музичка К.О. (kyryll2016@gmail.com)  
Дніпровський державний технічний університет (Україна)

*У тезах розглядається поняття візуалізації даних, її використання для популяризації географічних знань, зокрема, завдяки створенню вебсайту «TRAVEL» та використанню його в освітньому процесі. Підкреслено актуальність впровадження нових інформаційних технологій в умовах дистанційного навчання з урахуванням особливостей кліпового мислення сучасного покоління. Описується зміст самого сайту та можливості його використання для навчання як інструменту формування ключових та предметних компетентностей в географії. Висновок відповідає на питання актуальності використання в освіті та окреслює найбільшу проблему підходу.*

Методика навчання, як і вся дидактика, проходить непростий етап розвитку. Загальноосвітня школа зазнає змін, створюються нові освітні концепції та стандарти. Виходячи із положень Нового стандарту освіти, учень має сам ставити і вирішувати проблеми, розуміти, для чого він вчиться, вміти знаходити інформацію, розмірковувати над нею, аналізувати, узагальнювати і систематизувати, а ще вміти спілкуватися, оцінювати себе та інших.

У таких умовах ускладнюються соціальні та професійні функції вчителя, а питання його методичної майстерності стає особливо актуальним. Методика навчання географії накопичила ряд проблем, які потребують поглиблених досліджень. Серед них – питання співвідношення між педагогічною практикою та теоретичними підходами, а також проблема оновлення методів, засобів і форм організації навчання. Особливо актуальним є питання розробки та впровадження нових педагогічних технологій. Вчителю необхідно творчо підходити до організації навчального процесу та забезпечувати перехід від школи запам'ятовування до школи мислення й активної діяльності.

Сучасні діти істотно відрізняються від попередніх поколінь способом мислення, темпом розвитку та можливістю навчатися через Інтернет. Це покоління має кліпове мислення, сприймаючи світ як низку мало пов'язаних між собою подій і фактів. Вони значною мірою



сприймають інформацію через візуальні образи, що є наслідком впливу цифрових технологій та постійної взаємодії з екранами гаджетів. Завдяки поширенню соціальних мереж, відео та ігрових платформ, діти звикли до сприйняття інформації у вигляді зображень, відеороликів, анімацій та інфографіки. Такий підхід до навчання називається "візуальним мисленням" і він розвивається у сучасних дітей краще, ніж у попередніх поколінь.

Візуалізація допомагає швидше обробляти інформацію, особливо в умовах великого обсягу даних. Дослідження показують, що діти краще запам'ятовують та розуміють матеріал, коли він представлений графічно або через візуальні допоміжні засоби, такі як відео або малюнки.

У реаліях сьогодення відбуваються стрімкі зміни в інформаційному середовищі: неймовірно зросли та продовжують надалі перманентно інтенсивно зростати обсяги інформації, виникли нові види та технології її візуалізації, а також способи передачі. Формування нової візуальної культури суспільства чинить потужний вплив на сферу освіти. Широке впровадження дистанційного режиму освітнього процесу закономірним чином підвищило інтерес до візуалізації інформації, яка використовується з навчальною метою: поєднання тексту та зображення стало ледь не головною сполучною ланкою між здобувачем освіти та новим знанням. Відповідно, виникла гостра необхідність застосування технологій візуалізації навчальної інформації задля підвищення якості освіти. У зв'язку з цим зросла роль візуальних моделей подання навчальної інформації, які сприяють подоланню труднощів, пов'язаних із навчанням.

Усе це підкреслює необхідність розробки нових підходів до впровадження технологій як нового етапу в розвитку методики навчання, зокрема, географії. Розширити можливості вчителів географії при викладанні навчального матеріалу можуть допомогти сучасні цифрові інструменти для візуалізації.

На сучасному рівні розвитку інформаційних технологій використання комп'ютера для збереження будь-яких видів інформації стає єдиним засобом, що надає широкі можливості керування інформацією. Важливу роль у процесі отримання інформації відіграє мережа Інтернет. Internet сьогодні – це найбільш розвинена у світі інформаційна система, за допомогою якої здійснюється комунікація між мільйонами користувачами. За допомогою мережі Internet забезпечується доступ до більш як п'яти мільйонів інформаційних вебсайтів. Якщо прийняти до уваги кількісні показники українського сегменту Internet, то вони налічують 200–300 тисяч користувачів, загальна кількість вебсерверів на сьогодні досягла позначки 4,5 тисяч.

З самого початку розвитку Internet, а особливо з появою вебтехнологій, мережа була і залишається орієнтованою на інформаційне забезпечення своїх користувачів. У мережі інформація розміщується на вебсайтах. Будь-який сайт складається вебсторінок, згрупованих за змістом.

Сьогодні сайти різнокольорові та багатофункціональні. А перший в історії веб-сайт, створений у 1991 році Тімом Бернерсом-Лі, був біло-сірим та не мав картинок.

Сьогодні найпопулярнішим напрямком у веб-дизайні вважається плоский дизайн або flatdesign. Але дизайн сайту – це не тільки привабливий інтерфейс. Він повинен задовольняти усім цілям сайту відповідно до технічного завдання та бути функціональним.

**Найважливішим для сайту є його наповнення.** Контент сайту повинен бути написаний простою, зрозумілою мовою, орієнтований на цільову аудиторію. До контенту треба ставитися серйозно. Сайт стане популярним і цікавим саме за допомогою унікального контенту.

На сьогодні представлення інформації в мережі Internet є необхідним для, обміну інформацією та способом заявити про себе великому загалу користувачів глобальної мережі.

З метою надання додаткової інформації про англomовні країни світу, зацікавлення здобувачів освіти, популяризації географічних знань, і як наслідок, підвищення ефективності та якості навчання, було створено сайт «TRAVEL», що містить інформацію про туристичні місця основних англomовних країн світу (рисунок 1).

Для полегшення сприйняття інформації застосовано такий підхід до подачі інформації, при якому використовується як текстовий, так і візуальний контент одночасно. Візуальні елементи допомагають краще пояснити написане, підсилюють емоційне сприйняття і утримують увагу. Взаємодія тексту та зображень активує різні частини мозку, що полегшує запам'ятовування та робить навчання більш ефективним. Подібний підхід широко використовується у соцмережах, на інформаційних сайтах і в електронних підручниках, оскільки він сприяє швидкому сприйняттю великих обсягів даних у доступній і зрозумілій формі.





Рисунок 1. Контент сайту

Для написання коду SublimeText, дозволяє автоматизувати набір багатьох тегів. Для оформлення стилів сайту застосовано CSS – спеціальну мову, що використовується для опису зовнішнього вигляду веб-сторінок. А для надання їм динамічності застосовано JavaScript.

Кнопка Back to Top та вкладки Great Britain, Canada, Australia, New Zealand, USA створені за допомогою JavaScript (рисунок 2).



Рисунок 2. Кнопки навігації

Сайт є адаптивним. Він створений для тих, хто бажає відвідати головні англійські країни та мріє подорожувати без туристичних агенцій та гідів, покращити свою англійську та вивчити географічні особливості країн світу. На сайті, що написаний англійською мовою, можна дізнатися про найзахопливіші туристичні місця та туристичну інфраструктуру, здійснити віртуальну подорож до визначних місць нашої планети.

Готовий сайт завантажений на хостинг. Веб-сайт, розміщений в мережі Інтернет, можна знайти за посиланням: <https://travel-psi-sooty.vercel.app/>. Сайт «TRAVEL» на даний момент є активним і готовим для користування користувачів Internet.

На сьогодні представлення інформації в мережі Internet є необхідним для обміну даними та способом заявити про себе великому загалу користувачів глобальної мережі, дієвим способом привернути увагу здобувачів освіти. Саме тому тема тез є тісно пов'язаною з життям, актуальною та перспективною.

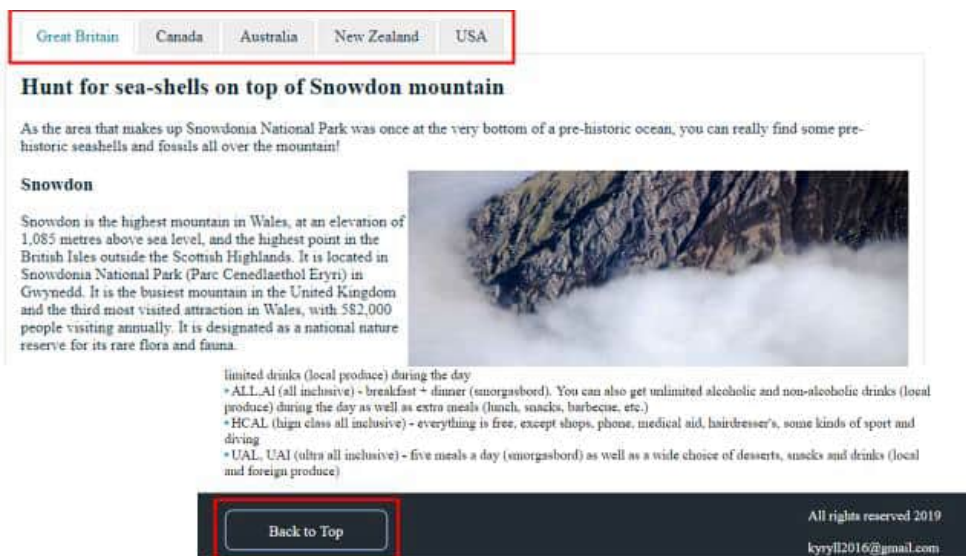
### СПИСОК ВИКОРИСТАНОЇ ЛІТЕРАТУРИ

1. Л. В. Ковальчук, "Методологічні аспекти візуалізації навчального матеріалу у веб-сайтах," *Інформаційні технології в освіті*, вип. 32, с. 56-61, квіт. 2018, doi: 10.14308/ite000634.

2. О. В. Губар, "Використання веб-технологій для інтерактивної візуалізації навчального контенту," *Науковий вісник НТУУ "КПІ". Серія: Інформатика, управління та комп'ютерні технології*, вип. 29, с. 72-78, черв. 2019.
3. С. І. Клименко і В. Г. Даниленко, "Візуалізація знань у веб-сайтах як інструмент для підвищення ефективності навчання," *Комп'ютерні системи та мережі*, вип. 23, с. 85-90, черв. 2021.
4. І. М. Соколов, "Основи веб-дизайну: принципи та технології," *Науковий вісник Національного університету*, вип. 2, с. 45-52, бер. 2018.
5. О. П. Петров і Ю. С. Малюк, "Технології розробки динамічних веб-сайтів на основі PHP та MySQL," *Вісник Харківського національного університету імені В. Н. Каразіна. Серія: Математика, прикладна математика і механіка*, вип. 1120, с. 68-74, вер. 2015.

УДК 004.9

### **ЗАСТОСУВАННЯ ПЛАГІНІВ У FIGMA ДЛЯ ОПТИМІЗАЦІЇ ПРОЦЕСУ ВЕБ-ДИЗАЙНУ**

Корнева К. О., Карпенко Н. В. (kornevakristinal6@gmail.com)  
Дніпровський національний університет імені Олеся Гончара (Україна)

*У статті розглядаються можливості оптимізації процесу веб-дизайну за допомогою інтеграції плагінів в застосунок Figma. Проаналізовано основні проблеми, з якими стикаються дизайнери під час створення інтерфейсів, зокрема потребу залишати робоче середовище для пошуку необхідних ресурсів. Пропонуються рішення для спрощення та прискорення цього процесу шляхом використання таких плагінів, як Iconify та Remove BG. Описані ключові функції та можливості цих інструментів, що дозволяють автоматизувати рутинні завдання, такі як імпорт іконок чи видалення заднього фону, зберігаючи час і підвищуючи ефективність роботи. Приведено приклади практичного застосування плагінів та надано рекомендації щодо їх впровадження в робочий процес дизайнера.*

Створення сучасних веб-інтерфейсів вимагає від дизайнерів не тільки креативності, але й ефективного управління своїм робочим часом. Часто під час роботи доводиться залишати середовище дизайну, щоб шукати потрібну інформацію або ресурси на сторонніх сайтах. Це призводить до розриву робочого процесу та значних витрат часу.

Веб дизайнери використовують різні інструменти для створення сучасних інтерфейсів. Серед них виділяються Adobe Photoshop та Illustrator, які надають потужні можливості для роботи з графікою. Програма Sketch є популярною серед користувачів macOS завдяки своїй простоті та функціональності. Однак останнім часом найбільш популярним інструментом став застосунок Figma. Цей застосунок відрізняється від інших тим, що працює в хмарі, що забезпечує миттєву співпрацю між дизайнером та розробником, а також доступність з будь-якого пристрою.

Однак попри наявність потужних інструментів, дизайнери продовжують стикатися з низкою актуальних проблем, таких як ефективний пошук ресурсів без розриву робочого процесу, оптимізація робочого часу та усунення рутинних завдань. Наприклад, для вирішення проблеми пошуку іконок веб-дизайнеру часто доводиться залишати середовище розробки, виконувати пошук на різних сайтах, скачувати іконки та лише після цього повертатися до роботи. Це не тільки забирає час, але й порушує безперервність процесу.

На щастя, завдяки спеціальним плагінам у Figma, ці проблеми можна значно зменшити, забезпечуючи безперервний робочий процес всередині програми. Ці інструменти дозволяють отримувати доступ до потрібних ресурсів, бібліотек елементів та навіть автоматизувати певні завдання, що значно прискорює розробку дизайну та мінімізує втрати часу на пошук.

Розглянемо способи вирішення проблеми з пошуку іконки. Щоб знайти бажану іконку веб дизайнер повинен виконати наступні дії:

- вийти з програми;
- відкрити мережу інтернет;
- шукати на різних сайтах іконку, яка відповідає стилю розроблюваного дизайну;



Щоб видалити задній фон з фотографії чи картинки веб дизайнер повинен зробити наступні дії:

- зберегти матеріал на свій комп'ютер (наприклад, у форматі PNG або JPEG).
- Згорнути програму для дизайну (наприклад, Figma або Photoshop) чи тимчасово вийти з неї.
- відкрити мережу інтернет;
- зайти на сайт з інструментами видалення заднього фону;
- вставити матеріал для видалення;
- почекати процес видалення;
- скачати готовий матеріал;
- повернутися в програму;
- вставити скачаний матеріал.

Використання плагіну Remove BG дозволяє набагато швидше і простіше вирішити цю проблему. Для цього потрібно:

- 1) натиснути на картинку (рис. 3,а);
- 2) у меню засобу Figma обрати «plugins» і ввести «remove BG».
- 3) натиснути кнопку «run». Результат наведено на рис. 3,б.

Таке видання заднього фону займає менше 30 секунд, що набагато швидше, ніж видалення заднього фону через стороні мережі. Також жодного файлу не зберігається на ПК, всі дії відбуваються на платформі Figma.

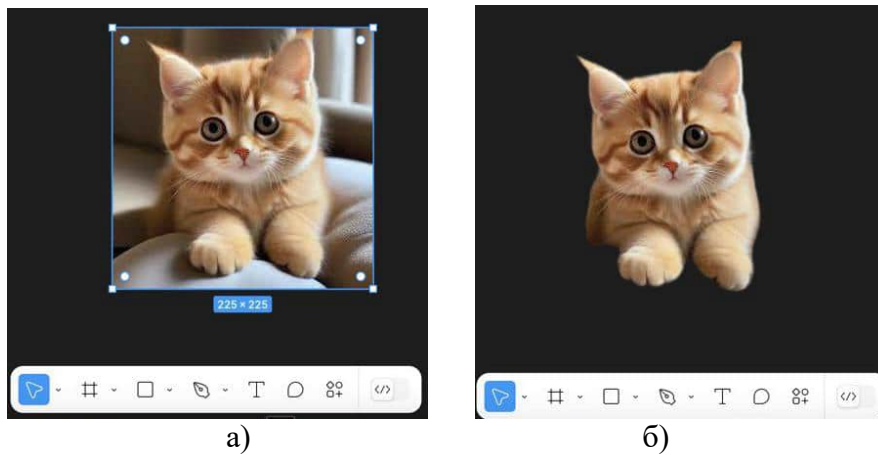

а) б)  
Рисунок 3 – Видалення заднього фону:

а) оригінал картинки; б) результат роботи плагіну Remove BG

### Висновки

Інтеграція плагінів у робочий процес веб-дизайнера дозволяє суттєво прискорити виконання завдань та підвищити ефективність роботи. Вони не тільки економлять час, але й забезпечують зручний доступ до необхідних інструментів та ресурсів без потреби завантажувати зайві файли на комп'ютер. Завдяки цьому робочий процес стає більш організованим і продуктивним, що дозволяє зосередитись на творчій складовій дизайну.

Конкретно розглянуті плагіни, такі як Iconify для пошуку та імпорту іконок та Remove BG для видалення заднього фону, є прикладами інструментів, які спрощують щоденні завдання веб-дизайнера. Вони допомагають уникнути зайвих дій, економлять час і забезпечують безперервну роботу всередині платформи Figma, що значно підвищує продуктивність.

### СПИСОК ВИКОРИСТАНОЇ ЛІТЕРАТУРИ

- [1] Офіційна документація Figma. URL: <https://help.figma.com/hc/en-us> .
- [2] K. Alexander, "Optimizing Web Design Workflows with Figma Plugins," Digital Design Review, vol. 8, no. 2, pp. 83–96, 2023.



## **NODE-RED В СФЕРІ ГЕЙМДЕВУ ДЛЯ ВТІЛЕННЯ ІГРОВОЇ ЛОГІКИ ТА СТВОРЕННЯ МОДИФІКАЦІЙ**

Куріцин Д. К.(kuritsyndmytro@gmail.com)

Київський національний університет імені Тараса Шевченка

*Node-RED, інструмент для візуального програмування, може бути ефективно використаний для допомоги в розробці відеоігор. Дослідження фокусується на можливостях Node-RED для інтеграції сторонніх сервісів, автоматизації процесів та прототипування ігрового функціоналу без необхідності прямого втручання в ігровий рушій.*

**Постановка проблеми.** Сучасна розробка ігор вимагає швидкого та ефективного впровадження нових функцій та інтеграцій зі сторонніми сервісами, що може бути складним та трудомістким процесом. Відсутність гнучких інструментів для налаштування та автоматизації ігрових процесів може уповільнити розробку і збільшити вартість проєктів. Завдання полягає у вивченні можливостей Node-RED для вирішення цих проблем шляхом автоматизації ігрових процесів та розширення функціоналу гри без внесення змін у сам ігровий рушій.

**Мета дослідження.** Метою дослідження є оцінка можливостей Node-RED як інструменту для інтеграції, автоматизації і розширення функціоналу відеоігор, щоб спростити розробку та зменшити час на впровадження додаткових функцій.

**Завдання дослідження:** Дослідити можливості Node-RED для інтеграції сторонніх сервісів у відеоігри; вивчити, як Node-RED може автоматизувати процеси розробки та обслуговування ігор; оцінити потенціал Node-RED для прототипування ігрового функціоналу; визначити, як Node-RED може допомогти у збиранні та аналізі ігрових даних без змін в ігровому рушії..

**Результати досліджень.** Node-RED може бути корисним у геймдеві завдяки своїм візуальним можливостям для інтеграції, налаштування та автоматизації процесів [1]. Ось кілька ключових способів його застосування в геймдеві:

### **Прототипування за допомогою Node-RED**

Node-RED є потужним інструментом для прототипування ігрової логіки завдяки своїй візуальній природі і простоті інтеграції. Використовуючи блоки та потоки, розробники можуть швидко налаштовувати поведінку гри, модифікувати логіку та експериментувати з різними сценаріями без необхідності занурення в деталі програмування або роботи з вихідним кодом [1]. Це значно пришвидшує процес прототипування.

Однією з ключових переваг Node-RED є відсутність необхідності в компіляції коду. У традиційній розробці кожна зміна в коді вимагає компіляції, що забирає час і може викликати помилки через залежності або зміни в конфігураціях. У Node-RED зміни здійснюються в реальному часі через графічний інтерфейс [1]. Це дає змогу миттєво перевіряти, як працює певна логіка, без очікування на компіляцію.

Ще одна перевага полягає у відсутності залежностей. Коли розробник використовує Node-RED, йому не потрібно турбуватися про бібліотеки, конфлікти версій чи інші нюанси, які можуть виникнути при роботі з кодом. Весь процес інтеграції та автоматизації відбувається через візуальні елементи, що робить його більш інтуїтивним і менш схильним до технічних проблем.

Завдяки цьому Node-RED є легким у використанні для швидкого тестування ідей, що особливо важливо на ранніх етапах розробки ігор.

### **Інтеграція з сторонніми сервісами**

Node-RED відкриває широкі можливості для інтеграції відеоігор із сторонніми сервісами, як-от платформи монетизації, збору статистики та аналітики, а також API інших ігор [3]. Завдяки простому та інтуїтивно зрозумілому візуальному підходу, розробники можуть налаштувати взаємодію гри з сервісами без необхідності глибокого занурення в код. Це дозволяє автоматизувати роботу з даними, організовувати динамічну рекламу, налаштовувати інтерактивні елементи або інтегрувати ігри з іншими платформами, як-от ігрові мережі або соціальні сервіси [4]. Node-RED забезпечує легкий спосіб підключення до RESTful API, дозволяючи взаємодіяти з різноманітними веб-сервісами без написання складного коду. Також, завдяки підтримці багатьох протоколів (HTTP, MQTT, WebSocket тощо), Node-RED дає можливість організувати



багатоканальну інтеграцію, яка може масштабуватися відповідно до вимог проекту. Це спрощує обробку великих обсягів ігрових даних і дозволяє адаптивно реагувати на зміни в реальному часі. Такий підхід не тільки полегшує роботу, але й знижує вимоги до технічних ресурсів, що робить процес інтеграції швидшим.

Наприклад, розробник може інтегрувати гру на Unity з платформою монетизації через API, використовуючи Node-RED. Візуально налаштовуються API-запити та обробка відповідей, зокрема для динамічного показу реклами. Node-RED автоматично збирає статистику гравців і адаптує показ банерів залежно від дій користувача, без змін у кодї самої гри.

### **Крок до максимальної кросплатформеності**

Node-RED дозволяє реалізовувати ігрову логіку без прямого використання залежностей ігрового рушія, що робить процес розробки простішим і гнучкішим. Замість того, щоб писати код для кожного елементу логіки, розробники можуть використовувати візуальні блоки, які легко налаштовуються і змінюються без компіляції. Це значно пришвидшує прототипування та тестування, оскільки не потрібно постійно запускати компіляцію і зіштовхуватися з можливими проблемами залежностей або бібліотек.

Крім того, використовуючи Node-RED для всієї ігрової логіки, в майбутньому можна створювати ігри, які є дійсно кросплатформенними. Вся логіка може бути реалізована і керована через Node-RED, тоді як ігровий рушій буде використовуватися лише для компіляції гри під певну платформу (наприклад, ПК, мобільні пристрої або консолі). Це дозволить створювати універсальні ігри, не потребуючи їх розробки під кожен платформу окремо, зменшуючи час і ресурси на підтримку та оптимізацію під різні середовища

### **Користувацькі модифікації**

Node-RED забезпечує можливість розробки модифікацій ігрових механік, не вимагаючи від користувачів знань мов програмування чи специфікацій SDK ігрового рушія. Завдяки візуальному програмуванню користувачі можуть створювати та налаштовувати ігрові моди через зручний графічний інтерфейс, що дозволяє швидко та легко змінювати ігрові сценарії, правила та механіки [5]. Відсутність необхідності глибокого технічного досвіду знижує бар'єри для входу у процес створення модифікацій, залучаючи ширше коло гравців до кастомізації ігор. Це робить Node-RED інструментом, який спрощує створення унікального контенту та дозволяє користувачам експериментувати без ризику пошкодження базового коду гри.

Ще одна важлива перевага Node-RED – це легкість обміну модифікаціями між користувачами. За допомогою вбудованих інструментів імпорту та експорту JSON-файлів, користувачі можуть легко ділитися своїми модами або завантажувати їх з Інтернету. Це забезпечує зручний і зрозумілий процес обміну, що дозволяє швидко застосовувати нові модифікації у грі, не потребуючи складної установки чи адаптації під конкретні конфігурації. Відкритість Node-RED дозволяє легко поширювати інноваційні рішення в ігрових спільнотах, що стимулює розвиток спільної творчості і прискорює процес поліпшення гри за рахунок користувацьких доповнень.

Безпека модифікацій, створених у Node-RED, є важливою особливістю платформи. Оскільки всі моди зберігаються у вигляді JSON-файлів, їх можна легко аналізувати на наявність підозрілих чи небажаних елементів. Це забезпечує прозорість та безпеку модифікацій для кінцевих користувачів. Крім того, моди виконуються в окремому середовищі, що мінімізує ризики зловмисних дій, спрямованих на отримання доступу до комп'ютера або особистих даних користувачів. Завдяки такій архітектурі Node-RED створює безпечну платформу для кастомізації, яка може бути впевнено використана гравцями з різним рівнем технічних навичок.

Node-RED також дозволяє додавати нові функції до гри без необхідності компіляції, що значно полегшує процес оновлення та впровадження нових ідей. Це означає, що користувачі можуть додавати новий контент або змінювати логіку гри в реальному часі, без тривалих затримок, пов'язаних з компіляцією та тестуванням нових версій рушія. Для гравців це означає можливість швидко адаптувати гру до своїх потреб і бачити результати миттєво, що робить процес модифікації не тільки простішим, але й набагато швидшим.

Крім того, Node-RED є надзвичайно легким інструментом з точки зору вимог до апаратного забезпечення. Його середовище займає приблизно 100 МБ на диску та використовує лише 30-50 МБ оперативної пам'яті, що робить його доступним для користувачів із будь-якими технічними можливостями. Це дозволяє запускати Node-RED навіть на слабких системах, забезпечуючи

доступ до розширення можливостей гри без навантаження на ресурси ПК. Завдяки такій легкості Node-RED є універсальним рішенням для модифікації ігор у різних умовах.

Node-RED також підтримує автоматичне оновлення контенту, що дозволяє користувачам отримувати нові можливості гри без потреби у ручному встановленні або втручанні в процеси оновлення. Це створює безперервний процес вдосконалення гри та дозволяє гравцям завжди бути в курсі останніх оновлень і модифікацій, які створюються як розробниками, так і спільнотою. Такий підхід забезпечує живий і динамічний світ гри, який може постійно змінюватися залежно від інтересів і активності гравців.

Нарешті, потужний штучний інтелект, який можна реалізувати через Node-RED, є ще однією вагомою перевагою цього інструменту. Користувачі можуть створювати AI для гри з використанням графічних блоків, легко розширювати та вдосконалювати його відповідно до нових сценаріїв або поведінки. Це дозволяє розробляти складні алгоритми AI без необхідності писати код, роблячи процес більш інтуїтивним і доступним для ширшого кола гравців. Завдяки цьому Node-RED стає відмінним інструментом для кастомізації AI, який може адаптуватися до різних умов гри та легко модернізуватися з часом

### **.СПИСОК ВИКОРИСТАНИХ ДЖЕРЕЛ**

1. Node-RED Documentation [Електронний ресурс]. – Режим доступу: <https://nodered.org/docs/>
2. Cheat Detection Systems in Video Games – BattleEye, Easy Anti-Cheat, VAC. [Електронний ресурс]. – Режим доступу: <https://www.battleeye.com/>, <https://www.easy.ac/>
3. Game Development Resources – GameDev.net. [Електронний ресурс]. – Режим доступу: <https://www.gamedev.net/>
4. API Documentation for Game Platforms – Steamworks API Documentation. [Електронний ресурс]. – Режим доступу: <https://partner.steamgames.com/doc/home>
5. Unreal Engine vs Unity: Pros, Cons and Use Cases [Електронний ресурс]. – Режим доступу: <https://blog.unity.com/>

УДК 004.588

### **РОЗРОБКА ІГРОВОГО ПРОЄКТУ З ВИКОРИСТАННЯМ ГЕЙМІФІКАЦІЇ ТА ВЕБ-ДИЗАЙНУ.**

Левицька Т.О., Бондар Є.О. (bondar\_e\_o@pstu.edu, levitskaya\_t\_a@pstu.edu)  
ДВНЗ «Приазовський державний технічний університет» (Україна)

*Сучасна ігрова індустрія потребує постійного розвитку для забезпечення більшої інтерактивності та реалістичності. Проєкт полягає у створенні багатофункціональної модифікації для GTA: San Andreas, що включає нові механіки RolePlay, інтеграцію елементів гейміфікації та використання сучасних технологій, таких як FPV дрони та інтуїтивний веб-дизайн інтерфейсів. Основні технології розробки — RAWN для написання скриптів, C# для лаунчера, Lua та CleoScript для додаткових ігрових можливостей. Проєкт також передбачає патріотичні квести, спрямовані на підвищення обізнаності гравців про військову співпрацю України та США.*

Сучасна ігрова індустрія активно розвивається, а користувачі все частіше вимагають нових рівнів імерсивності та взаємодії в ігрових середовищах. Модифікації популярних ігор, таких як GTA: San Andreas, дозволяють суттєво розширити функціональність базової гри, додаючи нові механіки, які роблять процес гри цікавішим і реалістичнішим. У контексті використання багатокористувацьких модифікацій, таких як SA-MP (OpenMP), стає необхідним застосування новітніх технологій, включаючи веб-дизайн, інтеграцію гейміфікації та розширення технічних можливостей. Це робить проєкт актуальним як з точки зору розвитку технологій, так і з точки зору підвищення якості взаємодії з грою.

Основною метою даного проєкту є розробка багатофункціональної ігрової модифікації для GTA: San Andreas, яка суттєво підвищить ігровий досвід користувачів. Це досягається через впровадження інноваційних механік RolePlay, які створюють нові можливості для гравців у





Рисунок 2 – Лаунчер з функціоналом та налаштуваннями



Рисунок 3 - Головне меню гри, що демонструє новий інтерфейс, створений за допомогою Figma.

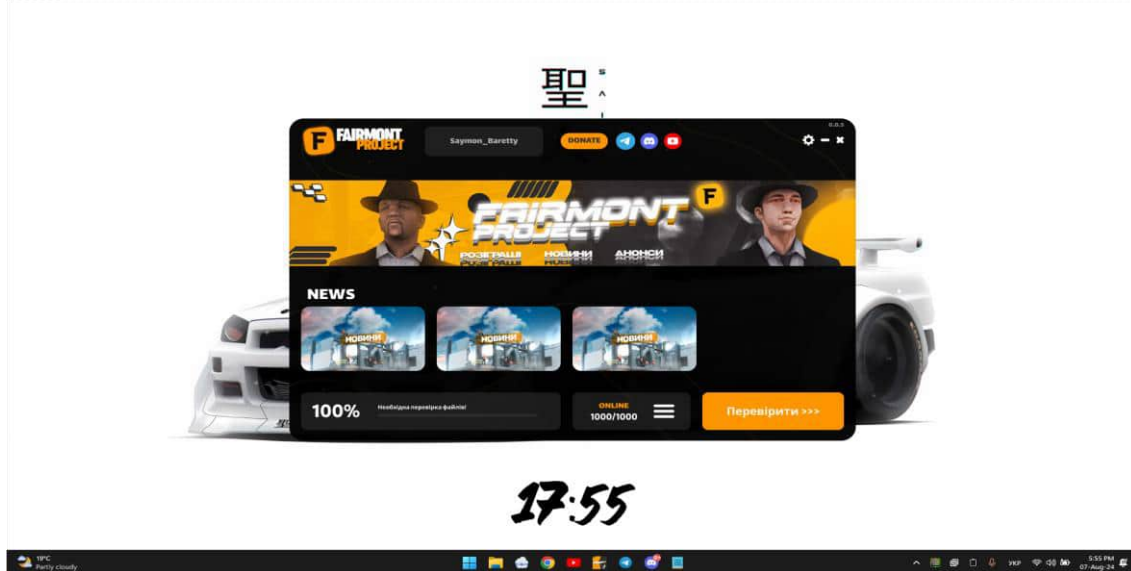

Рисунок 4 - Інтерфейс спец-камери для FPV/гвинтокрилів, створеними за допомогою Lua/Cleo-Script

На ринку вже існує кілька ігрових модифікацій для GTA: San Andreas, зокрема SA-MP (OpenMP) та MTA (Multi Theft Auto). SA-MP є базовим мультиплеєром, що дозволяє кільком гравцям одночасно взаємодіяти на сервері. MTA, у свою чергу, також пропонує багатокористувацький режим, але з більшими можливостями для кастомізації. Незважаючи на

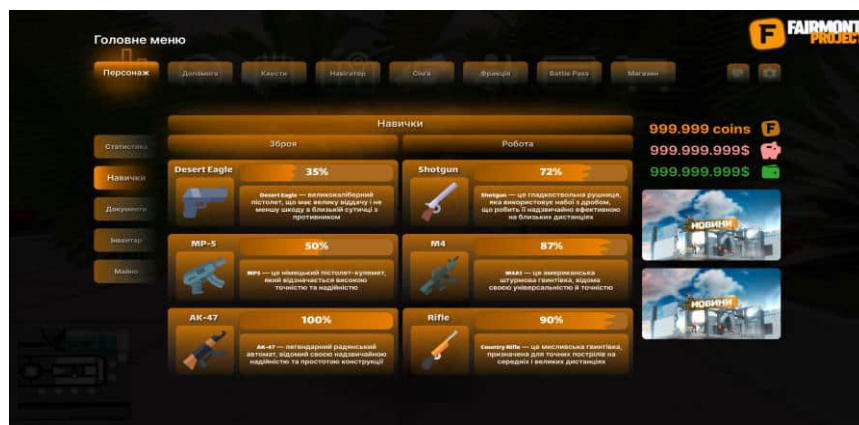

наявність цих рішень, розроблений проєкт має значні переваги завдяки розширенню функціоналу та інтеграції новітніх технологій, таких як веб-дизайн і елементи гейміфікації.

Існуючі рішення мають кілька важливих недоліків. По-перше, вони страждають від відсутності інтуїтивного та сучасного інтерфейсу. По-друге, недостатня кількість інтерактивних елементів, таких як реалістичні транспортні засоби або технології дронів, робить гру менш привабливою. Також відсутність систем автоматичного оновлення лаунчерів і контролю за стабільністю серверів є серйозним обмеженням для користувачів.

У технічному аспекті модуль RolePlay на базі SA-MP розроблено на мові PAWN, що впроваджує нові сценарії для взаємодії гравців, додаючи елементи реальності в гру. Це дозволяє гравцям брати на себе різні ролі та взаємодіяти в межах соціально-економічних відносин. Система зберігання даних забезпечує стабільну роботу гри та зберігає інформацію про прогрес гравців, уникаючи втрат даних. Лаунчер, створений на C#, полегшує взаємодію з грою через автоматичне оновлення і оптимізацію на різних пристроях.

Веб-дизайн та інтерфейс гри розроблені за допомогою Figma, що забезпечує простоту у використанні та зручний доступ до всіх функцій. За допомогою Lua, CleoScript, Moddeler та MapEditor реалізовано додаткові можливості, такі як управління FPV-дронами, що дозволяє використовувати новітні технології для виконання завдань.

Проєкт включає елементи гейміфікації, такі як система досягнень, рівнів та рейтингових таблиць, що підвищують мотивацію гравців залишатися активними в грі. Окрім того, важливою складовою проєкту є патріотичне виховання, яке реалізується через освітні компоненти. В грі проводяться спеціальні івенти та квести, що підвищують обізнаність гравців щодо сучасних подій, зокрема військових навчань і співпраці між Україною та США.

Ці заходи покликані відтворити процеси підготовки українських військових у США та навчання використанню сучасної техніки і зброї. Гравці можуть брати участь у симуляціях навчальних програм, що допомагає освоїти новітні технології та озброєння. Таким чином, проєкт не лише розвиває ігровий процес, але й формує віртуальне середовище, яке сприяє отриманню корисних знань про сучасні військові технології, міжнародну співпрацю та важливість патріотичних цінностей.

Висновки. Проєкт модифікації GTA: San Andreas, що включає нові механіки RolePlay, елементи гейміфікації та патріотичне виховання, суттєво розширює можливості ігрового процесу, підвищуючи його якість та інтерес користувачів. Впровадження сучасних технологій, таких як веб-дизайн та інтеграція дронів, забезпечує інтерактивність і реалістичність гри. Це не лише задовольняє потреби сучасних гравців, але й формує важливі соціальні цінності, пропагуючи патріотизм і знання про міжнародну співпрацю у військовій сфері. Розробка даної модифікації відкриває нові горизонти для подальших досліджень у сфері ігрової індустрії та її впливу на суспільство.

## СПИСОК ВИКОРИСТАНОЇ ЛІТЕРАТУРИ

- [1] SA-MP Team, "SA-MP: Multiplayer mod for Grand Theft Auto: San Andreas," *SA-MP Official Website*, 2023. [Online]. Available: <https://sa-mp.com/>. [Accessed: Aug. 2023].
- [2] Microsoft, "C# Documentation," *Microsoft Learn*, 2023. [Online]. Available: <https://learn.microsoft.com/en-us/dotnet/csharp/>. [Accessed: Oct. 2024].
- [3] Figma, "Figma design tool documentation," *Figma Official Website*, 2024. [Online]. Available: <https://help.figma.com/>. [Accessed: Oct. 2024].
- [4] U.S. Department of Defense, "U.S.-Ukraine military training cooperation," *U.S. Department of Defense Website*, 2024. [Online]. Available: <https://defense.gov/>. [Accessed: Oct. 2024].



## ТЕХНОЛОГІЇ ВЕБ-РОЗРОБКИ ДЛЯ ANDROID

Ляшук Т.Г. (taras.liashuk@rshu.edu.ua)

Рівненський державний гуманітарний університет (Україна)

*Розглянуто засоби створення веб-застосунків для Android ((front/back)-end), серед яких є як нативні інструменти так і сторонні фреймворки. Вказані ключові етапи розробки такого програмного забезпечення.*

Створення веб-застосунків для Android відбувається шляхом поєднання технологій веб-розробки та Android-платформи. Існує кілька підходів для цього:

**1. WebView у нативних Android-застосунках.** WebView – це компонент, що дозволяє інтегрувати веб-сторінки в нативні Android-додатки. З його допомогою можна завантажувати та показувати HTML, CSS та JavaScript безпосередньо у додатку. Використання WebView дозволяє розробляти гібридні застосунки, які поєднують можливості нативного Android-коду та веб-технологій.

Для використання WebView потрібно:

- додати його до макета в Android Studio:  

```
<WebView android:id="@+id/webview" android:layout_width="match_parent" android:layout_height="match_parent"/>
```
- у (Java/Kotlin)-коді ініціалізувати WebView:  

```
val webView = findViewById<WebView>(R.id.webview)
webView.settings.javaScriptEnabled = true
webView.loadUrl("https://yourwebsite.com")
```

**2. Прогресивні веб-застосунки (PWA).** PWA – це веб-сайти, що працюють як нативні мобільні додатки. Для створення PWA використовуються звичайні веб-технології (HTML, CSS, JavaScript), але вони підтримують функціонал як офлайн-режим, push-сповіщення, та можуть бути встановлені на пристрій як застосунок.

Для створення PWA необхідно:

- використовувати Service Worker для забезпечення офлайн-режиму;
- створити файл manifest.json для визначення метаданих застосунку (іконка, ім'я, стилі тощо);
- забезпечити HTTPS-з'єднання.

**3. Крос-платформні фреймворки.** Якщо потрібно створити один застосунок для Android, iOS і веб, використовуються крос-платформні фреймворки, серед яких можна виділити:

- React Native: розробка на JavaScript, але з можливістю створювати нативні компоненти для Android;
- Flutter: фреймворк від Google, який використовує мову програмування Dart для створення застосунків на Android, iOS та веб. Наприклад, для створення простого застосунку у Flutter:

```
import 'package:flutter/material.dart';
void main() => runApp(MyApp());
class MyApp extends StatelessWidget {
  @override
  Widget build(BuildContext context) {
    return MaterialApp(
      home: Scaffold(
        appBar: AppBar(title: Text('Flutter Web App')),
        body: Center(child: Text('Hello Web and Android!')),
      ),
    );
  }
}
```

}

4. **Інструменти для гібридних застосунків.** Існують фреймворки, які дозволяють створювати гібридні застосунки, що можуть працювати на Android і веб-браузерах:

- Apache Cordova: дозволяє використовувати HTML, CSS і JavaScript для створення застосунків, які працюють на різних платформах, включаючи Android.
- Ionic: популярний фреймворк для розробки крос-платформних застосунків, який використовує Angular і Cordova для створення Android та веб-застосунків

5. **Back-end технології.** Для серверної частини використовуються звичайні веб-технології, серед яких наприклад Node.js, Django або Spring.

Ключові етапи розробки веб-застосунків для Android:

1. Вибір технології: вибір між WebView, PWA, React Native або іншими крос-платформними підходами.
2. Розробка інтерфейсу користувача: використовуються HTML/CSS або нативні компоненти Android.
3. Інтеграція логіки бізнесу: обробка даних, API та інші функції через JavaScript або нативний код.
4. Тестування та оптимізація: забезпечення крос-платформної сумісності та продуктивності на Android.

Це дозволяє легко поєднувати навички веб-розробки та Android, створюючи гібридні або нативні веб-застосунки для мобільних пристроїв.

Таким чином, створення веб-застосунків для Android передбачає використання таких технологій, як HTML, CSS, JavaScript, а також фреймворків на кшталт React або Angular для фронтенду. Android WebView дозволяє вбудовувати веб-сторінки в мобільні застосунки, що забезпечує інтерактивність. Для гібридних застосунків можна використовувати наприклад такі інструменти, як Apache Cordova або Flutter, які дозволяють створювати додатки на основі веб-технологій. Такий підхід дозволяє використовувати одну базу коду для різних платформ.

УДК 004.6

## ВЕЛИКІ ДАНІ В ІГРОВІЙ ПРОМИСЛОВОСТІ

Маринич В.Ю. (leramarynych@gmail.com), Краснюк М.Т.  
Київський національний економічний університет імені Вадима Гетьмана (Україна)

*В тезах розглядається визначення та роль великих даних у сучасних технологіях, огляд джерел даних в ігровій індустрії, видів даних в іграх, виклики, пов'язані з обробкою великих даних в іграх. Застосування великих даних в ігровій індустрії, приклади використання в ігрових компаніях, етичні аспекти та виклики, перспективи розвитку. У висновках розглядається значення великих даних для розвитку гейм-індустрії, вплив аналітики на створення більш інтерактивних ігор та можливості для розвитку.*

Великі дані (англ. Big Data) - це масиви інформації, структурованої та неструктурованої, інструменти, підходи, методи обробки, аналізу та зберігання даних. Вони відзначаються трьома основними характеристиками: обсяг, швидкість та різноманітність. Крім того, великі дані включають додаткові характеристики - правдивість, що стосується точності та надійності, та цінність, що акцентує на важливості отримання інсайтів із даних. Big Data відіграють критичну роль у сучасних технологіях, наприклад, живлять алгоритми машинного навчання, дозволяючи системам навчатися та покращувати свої функції. Також ШІ-моделі залежать від великих обсягів даних для навчання та вдосконалення алгоритмів, які застосовуються зокрема в автоматизації та персоналізації.

В ігровій індустрії існує кілька ключових джерел даних, що забезпечують платформу для аналізу великих даних. Насамперед, це дані від гравців: ігрова активність, взаємодія гравців із

внутрішньоігровими елементами, створення профілів гравців для аналізу поведінкових шаблонів. Також важливими є ігрові транзакції - інформація про покупки в іграх, купівля контенту чи додатків та інших платних елементів. Ще одним джерелом даних є поведінка гравців у реальному часі, включаючи багатокористувацькі взаємодії, реакції на зміни у грі, а також моніторинг технічної продуктивності, поведінки серверів. Крім того, в іграх збираються кілька основних видів даних:

- ігрові дані: інформація про конкретний ігровий процес, дії гравців, пройдена рівні, тривалість гри, досягнення тощо.
- фінансові дані: купівля додаткового контенту чи товарів, транзакції через платіжні системи.
- технічні дані: продуктивність гри, затримки, помилки, збої та інші технічні характеристики.
- соціальні дані: взаємодія гравців у іграх чи на соціальних платформах, їх комунікації, віртуальні спільноти та мережі.

Основними викликами, пов'язаними з обробкою великих даних в ігровій індустрії, є:

- обробка в реальному часі (необхідність обробляти й аналізувати дані на льоту, особливо в багатокористувацьких іграх)
- зберігання великих обсягів даних (масиви даних потребують ефективного зберігання, з урахуванням швидкого доступу та безпеки)
- аналіз різноманітних даних (дані, зібрані з різних джерел, мають різну структуру, що створює виклики для їх об'єднання та аналізу)
- безпека та конфіденційність (захист особистих і фінансових даних користувачів від витоків та атак)
- складність моделювання та прогнозування (створення моделей для прогнозування поведінки гравців потребує потужних аналітичних інструментів і правильного застосування методів машинного навчання)

Великі дані в ігровій індустрії мають широкий спектр застосувань, допомагаючи компаніям створювати більш персоналізований та захоплюючий ігровий досвід. Одним із ключових напрямків є персоналізація: аналізуючи поведінку гравців, їхні вподобання та стиль гри, компанії можуть адаптувати ігровий процес, пропонуючи користувачам контент, що найбільше відповідає їхнім смакам (пропозиції нових рівнів, зміна складності гри тощо). Ще одним важливим аспектом є монетизація: аналіз даних про поведінку гравців дозволяє ігровим компаніям зрозуміти, коли і як найкраще запропонувати внутрішньоігрові покупки та рекламу. Також важливою функцією великих даних є запобігання шахрайству, тобто компанії можуть швидко виявляти аномалії в поведінці гравців, що свідчать про ведення нечесної гри. Це дозволяє оперативно реагувати і забезпечувати справедливий ігровий процес для всіх користувачів.

Наведу кілька прикладів використання великих даних у ігрових компаніях:

- Electronic Arts (EA): компанія збирає дані про взаємодію гравців для покращення ігрового процесу і персоналізації контенту, використовує аналітику для зниження відсіву гравців і підвищення їх залученості.
- Riot Games: компанія використовує великі дані для виявлення нечесної гри, аналізу поведінки гравців та балансування ігрового процесу.
- Ubisoft: компанія використовує аналітику для покращення взаємодії гравців та розробки нових механік на основі даних.

Етичні аспекти та виклики використання великих даних в ігровій індустрії пов'язані, насамперед, із питаннями конфіденційності, безпеки та можливості маніпулювання поведінкою гравців. Коли ігрові компанії збирають і аналізують величезні обсяги даних про своїх користувачів, включаючи інформацію про ігрову активність, соціальні взаємодії, фінансові транзакції, вони несуть відповідальність за захист цих даних. Оскільки часто збирається персональна інформація, є ризик її витоку або несанкціонованого використання. Це піднімає питання дотримання стандартів конфіденційності, таких як, наприклад, Загальний регламент захисту даних у Європі, який регулює, як компанії можуть використовувати та обробляти персональні дані.

Перспективи розвитку Big Data в ігровій індустрії тісно пов'язані з подальшою інтеграцією штучного інтелекту, розвитком мереж 5G та впровадженням технологій віртуальної та доповненої

реальності (VR/AR). Завдяки зростаючій потужності обробки даних і вдосконаленню аналітичних інструментів, ігрові компанії зможуть створювати більш персоналізоване, адаптивні та реалістичні ігрові середовища, які відповідатимуть індивідуальним вподобанням гравців. Використання великих даних для аналізу в реальному часі дозволить покращити технічну оптимізацію, балансування ігор і утримання гравців, а також підвищити ефективність монетизації та боротьби з шахрайством. Крім того, розширення хмарних технологій дасть змогу використовувати великі дані для забезпечення глобальних багатокористувацьких платформ, що зменшить технічні бар'єри та збільшить масштабованість ігор.

У висновку бачимо, що великі дані відіграють ключову роль у розвитку ігрової індустрії, надаючи компаніям глибші інсайти щодо поведінки гравців, що дозволяє покращувати ігровий досвід і підвищувати ефективність. Аналіз даних про дії користувачів, транзакції та технічні показники допомагає створювати персоналізований контент і більш захопливі ігри, які адаптуються під індивідуальні вподобання. Аналітика також сприяє оптимізації технічних аспектів, швидкому вирішенню проблем і підвищенню безпеки. Однак розвиток великих даних супроводжується викликами, такими як зберігання великих обсягів даних, енергозатратність і захист приватності. У той же час нові можливості включають інтеграцію ШІ та поліпшення прогнозування поведінки гравців, що відкриває шлях до ще більш реалістичних ігор у майбутньому.

### СПИСОК ВИКОРИСТАНИХ ДЖЕРЕЛ

- [1] <https://datalabsua.com/ua/big-data-in-different-business-areas/>
- [2] <https://hub.kyivstar.ua/articles/shho-take-big-data>
- [3] <https://www.ea.com/>
- [4] <https://www.riotgames.com/en>
- [5] <https://www.ubisoft.com/en-us/>
- [6] <https://datafloq.com/read/how-big-data-analytics-in-gaming-improves-player-experience/>
- [7] <https://itsupplychain.com/the-use-of-big-data-in-the-gaming-industry/>
- [8] <https://medium.com/@laners.org/revolutionizing-the-gaming-industry-with-ai-and-big-data-b16bdf29fa8a>
- [9] <https://ijrpr.com/uploads/V4ISSUE3/IJRPR10621.pdf>
- [10] Науменко , М. (2024). Аналіз та аналітика великих даних в маркетингу та торгівлі конкурентного підприємства. *Grail of Science*, (40), 117–128. <https://doi.org/10.36074/grail-of-science.07.06.2024.013>
- [11] Maxim Krasnyuk, Svitlana Nevmerzhytska, Tetiana Tsalko (2024). Processing, analysis & analytics of big data for the innovative management. *Grail of Science*, #38, April 2024. pp. 75-83. <https://www.journal-grail.science/issue38.pdf>
- [12] Maxim Krasnyuk, Dmytro Elishys (2024). Perspectives and problems of big data analysis & analytics for effective marketing of tourism industry. *Science and technology today*, #4 (32) 2024. pp. 833-857
- [13] Krasnyuk M., Krasnuik I. (2024). Big data analysis and analytics for marketing and retail. Штучний інтелект у науці та освіті: збірник тез Міжнародної наукової конференції (AISE) (1-2.03.2024 р.), Київ, 2024.

## ІМЕРСИВНЕ VR-СЕРЕДОВИЩЕ ДЛЯ ПРОВЕДЕННЯ ІГРОВИХ СЕСІЙ DUNGEONS & DRAGONS З ВИКОРИСТАННЯМ ШТУЧНОГО ІНТЕЛЕКТУ

Петрова Р.В., Кузьменко Д.С. (roksana.petrova@nure.ua, dmytro.kuzmenko@nure.ua)  
Харківський національний університет радіоелектроніки (Україна)

*У роботі розглядається можливість інтеграції сучасних технологій таких як віртуальна реальність та штучний інтелект на рольову гру Dungeons & Dragons. Зазначається, що використання цих технологій значно змінює ігровий процес, що робить його більш інтерактивним, динамічним та захоплюючим. Віртуальна реальність дозволяє гравцям зануритися в вигаданий світ, а штучний інтелект автоматизує управління сюжетом та взаємодію з NPC. Підкреслюється, що ці технології забезпечують можливість міжнародних ігрових сесій без мовних бар'єрів, а також нададуть новим гравцям можливість навчитися основним положенням гри як самотійно, так і з порадами досвідчених гравців.*

Зростаючий інтерес до віртуальної реальності (VR) та штучного інтелекту (ШІ) значно змінює підхід до ігрового процесу в сучасних рольових іграх. Технології VR та ШІ дозволяють створювати більш інтерактивні й динамічні ігрові середовища, які повністю занурюють гравців у вигаданий світ, підвищуючи рівень їхньої залученості. У цьому контексті Dungeons & Dragons (D&D), одна з найвідоміших рольових ігор, відкриває нові можливості для гравців за допомогою інтеграції цих технологій. Використання VR і ШІ не тільки робить гру більш захоплюючою, але й потенційно може замінити традиційні елементи її керування, що виконувалися гейммастером, дозволяючи ШІ взяти на себе більшість організаційних аспектів гри.

Класична версія D&D — це настільна гра, що включає в себе карти світу та локацій, гральні кістки (від d4 до d20), описи персонажів і NPC, а також фішки (токени), що представляють їх на полі гри. У більш просунутих варіантах використовуються кастомні мініатюрні фігурки героїв, монстрів, споруд, об'ємні карти місцевості, що додають грі візуальної привабливості [1]. Проте пошук і придбання таких елементів може бути складним і витратним процесом, обмеженим фізичними ресурсами. Використання VR вирішує цю проблему, пропонуючи можливість завантажувати будь-які 3D-моделі, будь-то монстри, персонажі чи цілі локації. Це робить гру більш доступною та економічно вигідною. VR не тільки усуває потребу в фізичних матеріалах, але й дозволяє створювати більш детальні та захоплюючі візуальні образи світу. Гравці можуть досліджувати різноманітні ландшафти, замки, підземелля та міста, бачити їх у всіх деталях і масштабах.

Технології віртуальної реальності зробили значний стрибок за останні кілька років, що радикально змінює підхід до ігрового процесу в D&D. У контексті D&D, VR надає гравцям унікальну можливість відчувати себе всередині гри. Наприклад, замість того, щоб просто описувати сцену бою або квесту, VR дозволяє буквально переживати ці події у віртуальному світі. Гравці можуть відкривати скрині, досліджувати таємничі кімнати, ходити коридорами підземель або боротися з монстрами в реальному часі, що робить кожен дію більш захоплюючою та інтерактивною [2]. До того ж, підключення до ігрової сесії можливе з будь-якого куточка світу: гравці не обов'язково мають бути в одній кімнаті, що дозволяє їм з легкістю взаємодіяти один з одним, незалежно від відстані. Це відкриває новий рівень занурення, який раніше був неможливим у настільних версіях. Завдяки VR, кожна сцена гри стає живою, що значно збагачує досвід гравців та робить його більш незабутнім.

Однією з найсильніших сторін VR є можливість гравцям персоналізувати свій досвід, створюючи та модифікуючи персонажів, місця, магичні артефакти та інші елементи гри. У класичній D&D потрібно було власноруч малювати карти або використовувати фізичні реквізити для відтворення ігрових подій. Але у VR гравці можуть легко змінювати ігровий світ, додаючи нові елементи на льоту. Наприклад, гейммастер або будь-який гравець може швидко додати нову локацію або персонажа, просто завантаживши потрібну 3D-модель з тих, що сподобались [3]. Це дозволяє зменшити час підготовки і робить процес більш гнучким і насиченим.

Штучний інтелект у цій ситуації виконує іншу ключову роль — він автоматизує та адаптує сюжетні лінії відповідно до дій гравців, при цьому все в грі підпорядковане правилам п'ятої



редакції D&D, які потрібно враховувати. В ШІ закладені механізми, які можуть динамічно змінювати сценарії гри в залежності від рішень гравців, створювати нові завдання або взаємодії NPC у реальному часі. Це дозволяє ШІ стежити за дрібними нюансами, які часто пропускаються гейммастерами через людський фактор. ШІ може виконувати роль майстра гри, адаптуючи ігрові сценарії і реагуючи на непередбачувані дії гравців, що робить гру значно більш гнучкою та динамічною [2].

D&D відома своєю складною структурою та системою правил, де гравці використовують набір механік для взаємодії з вигаданим світом. Гейммастер виконує ключову роль у цій грі, оскільки він керує світом, NPC та розвитком сюжету. Важливо, що частина ігрового процесу підпорядковується кидкам кубиків, і штучний інтелект може контролювати ці елементи [1]. ШІ здатен аналізувати значення, отримані в результаті кидків, і пропонувати героям доступні варіанти дій. Він також може визначати, коли саме необхідно зробити кидок, щоб забезпечити справедливість і логіку у грі. Віртуальне оточення здатне підвищити напругу в критичних моментах, коли рішення героя залежить від одного кидка гральної кістки. Це створює реалістичну атмосферу, де гравці відчувають себе реальними героями та переживають весь розпал боротьби та важливість кожного свого рішення.

Ще однією перевагою даного середовища є можливість знаходити компанію для гри, навіть якщо у тебе немає друзів, готових долучитися. Гравці з різних куточків світу можуть об'єднуватися в команди, і навіть різні мови спілкування не стануть перешкодою — ШІ виконує роль онлайн-перекладача, що дозволяє учасникам легко взаємодіяти, створюючи більш інклюзивне ігрове середовище. Це зробить гру доступнішою та зрозумілішою для всіх, незалежно від мовних бар'єрів.

Крім того, для новачків можуть бути доступні навчальні ігри, де ШІ пояснює механіку та правила, що допомагає їм швидше вникнути в суть процесу. Досвідчені гравці можуть брати участь у цих сесіях, допомагаючи новим учасникам адаптуватися до гри. Щоб зробити ігровий процес ще більш захоплюючим, кожен гравець зможе налаштувати голос свого персонажа, що додасть особливого шарму та глибини взаємодії у світі гри [3].

Можна стверджувати, що інтеграція VR та ШІ у гру D&D не лише дозволить зануритися у вигаданий світ пригод, але й робить ігровий процес більш доступним, стираючи наявні бар'єри. З новими технологіями гравці можуть не лише створювати власні персонажі та взаємодіяти з ними, але й отримувати підтримку та навчання, що сприяє більш швидкому зануренню у гру.

Завдяки VR та ШІ, D&D стає не просто грою, а справжнім досвідом, де кожен гравець може відчути себе частиною захоплюючої історії, спілкуватися з учасниками з різних куточків світу та насолоджуватися унікальними моментами, які вони можуть створити разом. Це відкриває нові горизонти для розвитку рольових ігор і залучення нових поколінь гравців до цієї класичної гри.

### СПИСОК ВИКОРИСТАНОЇ ЛІТЕРАТУРИ

- [1] Hipp, How to Play Dungeons and Dragons Game : The Beginner's Guide to Play D&D 5th Edition: Dungeons and Dragons Board Game. Independently Publ., 2021.
- [2] Law, A. (-С. Liu та О. М. К. Law, Understanding Artificial Intelligence: Fundamentals and Applications. Wiley Sons, Inc., John, 2022.
- [3] С. Scott, Unity 2022 by Example: A Project-Based Guide to Building 2D, 3D, Augmented Reality, and Virtual Reality Games. Packt Publ., Ltd., 2023.

## ОСОБЛИВОСТІ ВІЗУАЛІЗАЦІЇ РЕЗУЛЬТАТІВ ТЕСТУВАННЯ ПРОГРАМНОГО ЗАБЕЗПЕЧЕННЯ

Романюк О.Н., Пилипенко Д., Коваленко О.О. (ok@vntu.edu.ua)  
Вінницький національний технічний університет (Україна)

Актуальність візуалізації результатів тестування програмного забезпечення полягає у забезпеченні зрозумілості та ефективності процесу тестування. Візуальні звіти дозволяють ідентифікувати проблеми, покращити комунікацію, виявити тренди та закономірності, сформулювати ефективну інформацію для прийняття рішення [1].

Мета дослідження – виявити особливості візуалізації результатів тестування програмного забезпечення з подальшим використанням в процесах оцінювання результатів та формування візуальних звітів.

Серед різноманітних інструментів візуалізації можна виділити гістограми, кругові та пелюсткові діаграми, різноманітні графіки залежностей, інтерактивні дашборди тощо. Використовують також спеціальні платформи управління та візуалізації тестування.

Серед різних підходів до візуалізації результатів тестування програмного забезпечення та, зокрема, веб-систем, можна виділити такі як візуалізація результатів функціонального тестування за допомогою окремих інструментів та візуальне тестування як доповнення функціонального. Хоча функціональне тестування гарантує, що функції програми працюють належним чином, візуальне тестування перевіряє, чи правильно відображаються візуальні елементи програми, такі як макет, шрифти та зображення. Візуальне тестування покращує функціональне тестування, розширюючи охоплення тестуванням, скорочуючи час і ресурси тестування, а також підвищуючи точність процесу тестування. Колоборація функціонального та візуального тестування дозволяє виконати дві задачі – оцінити візуальні елементи системи, функції системи та представити результати в зручних графічних і табличних формах

Інструменти автоматизованого візуального тестування можуть сканувати веб-програми та мобільні програми та виявляти будь-які зміни візуальних елементів. Ефективне візуальне тестування може допомогти покращити зручність використання програми, підвищити задоволеність користувачів і, зрештою, підвищити лояльність до бренду. Розглянемо популярні продукти візуального тестування та їх використання [2].

Одним з інструментів візуального тестування є програма Aue Spy, що використовується для візуальної регресії, яка має відкритий код і дозволяє легко проходити кросбраузерне тестування. Aue Spy поставляється в пакеті Docker, який простий і зрозумілий для виконання на кількох машинах.

Hermione – це інструмент із відкритим вихідним кодом, оптимізує інтеграцію та тестування візуальної регресії, хоча лише для більш простих веб-сайтів. Програмний продукт візуального тестування повторює невдалі тести, налаштовується за допомогою DevTools або WebDriver Protocol.

Needle – підтримується Selenium і Nose, є безкоштовним інструментом із відкритим кодом. Він дотримується традиційної структури візуального тестування та використовує стандартний набір попередньо зібраних зображень для порівняння макета програми.

Needle використовує ImageMagick, PerceptualDiff і PIL для скріншотів і створює окремі файли PNG для невдалих тестів, розрізняючи тестовий і поточний макети.

Visualception використовує простий 5-етапний процес для виконання візуального регресійного тестування. Він використовує WebDriver для створення знімка, JavaScript для розрахунку розмірів і позицій елементів і ImageMagick для кадрування та порівняння візуальних компонентів.

BackstopJS – це інструмент тестування, який можна легко інтегрувати з конвеєрами CI/CD для виявлення візуальних регресій. BackstopJS можна легко автоматизувати за допомогою конвеєрів CI/CD для виявлення та виправлення регресій, коли вони з'являються. BackstopJS має відкритий вихідний код і, отже, безкоштовний для використання.

Visual Regression Tracker – це інструмент, який докладає максимум зусиль для захисту даних, що використовується у внутрішній мережі. Модуль із відкритим кодом і зручний для користувача. Він доступний у контейнері Docker, що спрощує налаштування та запуск тестування.

Galen Framework – це інструмент із відкритим кодом для тестування веб-інтерфейсу користувача. В основному використовується для інтерактивних веб-сайтів. Незважаючи на те, що інструмент розроблено на Java, він пропонує багатомовну підтримку, включаючи CSS і JavaScript. Galen Framework працює на Selenium Grid і може бути інтегрований з будь-якою хмарною платформою тестування. Galen має вбудовані функції, які спрощують більш прості методи тестування. Ці модулі підтримують такі складні операції, як перевірка колірної схеми. Інструмент також пропонує автоматично створені HTML-звіти для легкої візуалізації невдалих тестів.

Один із найпопулярніших інструментів на ринку, Applitools, найбільш відомий тим, що використовує штучний інтелект у візуальному регресійному тестуванні. Він пропонує багатофункціональні продукти, такі як Eyes, Ultrafast Test Cloud і Ultrafast Grid для ефективного, інтелектуального та автоматизованого тестування.

Applitoools Eyes – це продукт візуального штучного інтелекту, який значно мінімізує кодування. Applitoools діють як розширення доступного набору тестів. Модуль легко інтегрується з усіма популярними провідними платформами автоматизації тестування, такими як Selenium, Cypress, Playwright та іншими, а також з інструментами з низьким кодом, такими як Tosca, Testim.io та Selenium IDE.

Серед розглянутих програмних продуктів для візуального тестування можна виділити спеціалізоване програмне забезпечення Applitoools Eyes Insights. Платформа дозволяє візуалізувати результати тестування за діапазоном дат, тестування всього продукту, окремих модулів, за різними сценаріями.

Для вибраного обсягу та діапазону дат звіт показує статистичні дані про всі запуски візуального тестування. Сформована панель результатів тестування (Рис. 1) дозволяє отримати різні рівні візуалізації – від макробачення до детальних гістограм та графіків.



Рисунок 1 – Інформаційна панель візуалізації результатів тестування

Отже, особливості візуалізації результатів тестування полягають у графічному представленні результатів тестування та використанні візуального тестування за допомогою спеціального програмного забезпечення, яке дозволяє здійснювати знімки екрану та формувати аналітику з проведених тестів. Використання штучного інтелекту дозволяє зменшити витрати на технічне обслуговування та проведення тестів. Найкращим рішенням візуалізації є використання візуального програмного забезпечення тестування в комплексі з візуальними результатами ручного та автоматизованого тестування різного типу. У випадках використання штучного інтелекту для візуалізації результатів тестування необхідно звернути увагу на рівень достовірності обробки інформації.

## СПИСОК ВИКОРИСТАНОЇ ЛІТЕРАТУРИ

- [1] N. Eriksson and M. Örneholm, “Understanding the role of visual analytics for software testing”, thesis, Blekinge Tek. Hogskola, Institutionen For Programvaruteknik, 2021. Accessed: Oct. 20, 2024. [Online]. Available: <http://urn.kb.se/resolve?urn=urn:nbn:se:bth-21884>
- [2] “Top 10 visual testing tools.” Automated Visual Testing | Applitools. Accessed: Oct. 15, 2024. [Online]. Available: <https://applitools.com/blog/top-10-visual-testing-tools/>

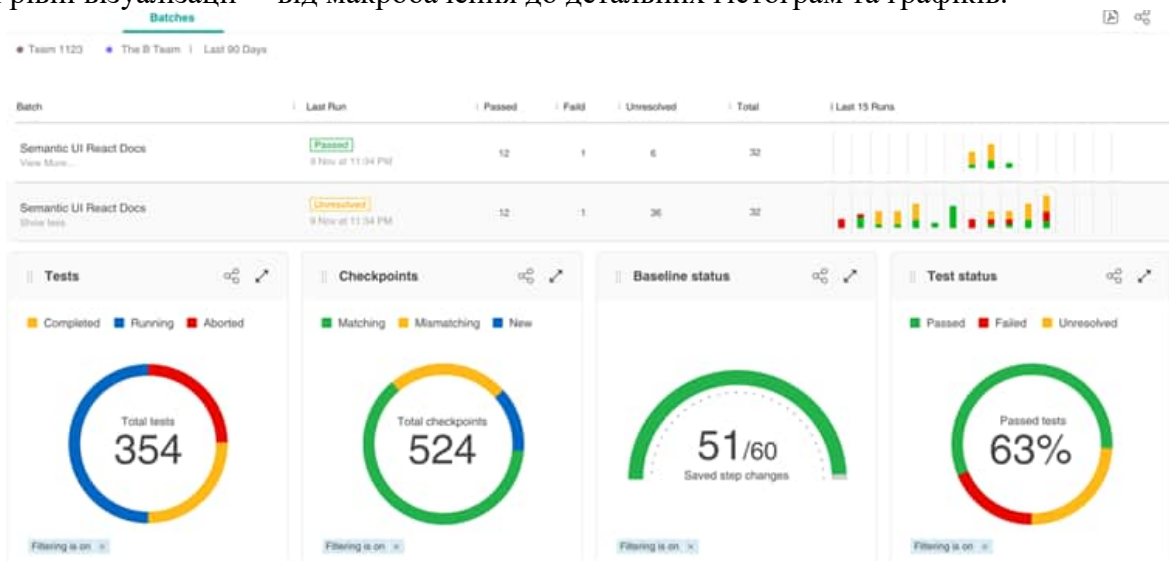
УДК 004.588

## ОСОБЛИВОСТІ ПРОЦЕСУ РЕДАГУВАННЯ ОБ'ЄКТІВ НА СЦЕНАХ ВІДЕОІГОР

Складанюк О. (skladanyuk1999@gmail.com)

Вінницький національний технічний університет (Україна)

*У роботі розглянуто особливості редагування об'єктів сцен відеоігор. Показано, що для підвищення швидкості та зниження вартості створення відеоігор актуальною є задача розробки спеціалізованого редактора об'єктів сцен відеоігор. Визначено функціонал цього редактора.*

Відеогра, також комп'ютерна гра — це електронна гра, в ігровому процесі якої гравець використовує інтерфейс користувача, щоб отримати зворотну інформацію з відеопристрою. Електронні пристрої, які використовують для того, щоб грати, називаються ігровими платформами. Наприклад, до таких платформ належать персональний комп'ютер та гральна консоль. Пристрій введення, який використовують для керування грою, називається ігровим контролером. Це може бути, наприклад, джойстик, клавіатура та мишка, геймпад або сенсорний екран [1].

Відеоігри є складними проектами, що поєднують у собі елементи графіки, анімації, сценаріїв та програмування. Процес редагування об'єктів на сценах є критично важливим для дотримання вимог замовників і ринку. Кожна сцена у грі складається з різних об'єктів, які можуть бути візуалізовані або інтерактивні. До цих об'єктів належать будівлі, персонажі, предмети оточення, ефекти освітлення, фізичні та анімаційні елементи. Зміни у вимогах під час розробки ігор часто призводять до необхідності вносити корективи у ці об'єкти, що збільшує час і витрати на розробку.

Традиційно, для внесення змін у сцени відеоігор необхідно змінювати програмний код гри. Цей підхід вимагає часу та специфічних знань, що збільшує навантаження на розробників і веде до додаткових витрат. Особливо це актуально у випадках, коли мова йде про масштабні проекти, що включають багато сцен і сотні об'єктів. Рішенням цієї проблеми є розробка спеціалізованого редактора для об'єктів сцени, який дозволяє змінювати елементи гри без необхідності втручання в програмний код. Такий редактор повинен бути зручним для використання не тільки розробниками, але й дизайнерами, які безпосередньо працюють з візуальними та функціональними елементами.

**Особливості редактора об'єктів сцени.** Розробка спеціалізованого редактора об'єктів сцени відеоігор має кілька ключових аспектів:

1. Інтуїтивний інтерфейс Редактор повинен мати простий у використанні графічний інтерфейс, що дозволяє змінювати положення, розмір, форму та текстури об'єктів. Інтерфейс повинен підтримувати функції перетягування елементів (drag and drop), що значно спрощує процес редагування.

2. Гнучкість налаштувань Редактор повинен дозволяти налаштовувати параметри об'єктів: від зміни фізичних властивостей (вага, швидкість, взаємодія з іншими об'єктами) до параметрів поведінки в анімаційних чи інтерактивних сценах.

3. Можливість динамічного редагування Важливою характеристикою є можливість редагувати об'єкти "на льоту", без потреби перезавантаження сцени або гри в цілому. Це значно економить час при розробці і тестуванні.

4. Модульність та масштабованість Редактор має бути побудований таким чином, щоб легко інтегрувати нові функції та модулі без необхідності переробляти основну архітектуру. Це дозволить підтримувати редактор у міру розвитку гри та додавання нових елементів.



5. Підтримка візуальних ефектів та анімацій Редактор повинен забезпечувати інтеграцію з анімаційними та графічними системами гри, що дозволить змінювати параметри освітлення, тіні, текстури, а також керувати анімаціями об'єктів.

На сьогоднішній день багато популярних ігрових двигунів, таких як Unity та Unreal Engine, пропонують розробникам потужні інструменти для редагування сцен та об'єктів. Ці інструменти дозволяють змінювати візуальні та функціональні аспекти гри без необхідності переписувати код.

Unity - це потужний і мегапопулярний багатоплатформний двигун для створення комп'ютерних ігор, а також інтерактивних 2D і 3D-додатків. Він надає розробникам все необхідне для створення ігор. Саме тому його використовують фахівці з усього світу. А багато хто з них вважає Unity номером 1 у світі розробки ігор. Принцип роботи в Unity є послідовністю кроків, які розробники роблять при створенні гри. Ось основні з них:

1. Створення сцени. Сцена – це простір, де розміщуються та взаємодіють об'єкти гри. Їх може бути декілька на кожному рівні. У Unity можна створювати та редагувати сцени, визначати компоненти оточення, задавати освітлення, камери та ін.

2. Додавання об'єктів. У Unity об'єкти – це основні будівельні блоки гри. Тобто необхідно додавати різні об'єкти до сцени, такі як персонажі, предмети, перешкоди тощо. Також на цьому етапі визначається їх взаємодія та поведінка.

3. Скрипти та кодування. Вся робота з Unity здійснюється мовою C#. За допомогою скриптів необхідно створювати поведінку об'єктів та керувати ігровою логікою. За допомогою коду можна створювати унікальні функції, визначити умови перемоги або поразки, обробляти введення користувача та багато іншого.

4. Тестування та оптимізація. Коли гра створена, її необхідно протестувати на різних пристроях та платформах. Тестування допомагає виявити помилки, покращити геймплей та оптимізувати продуктивність гри, щоб вона працювала ефективно на різних пристроях.

5. Публікація. Тепер гра публікується на вибраних платформах, таких як комп'ютер, мобільні пристрої, ігрові приставки та інше. Unity надає інструменти для експорту та публікації гри на різних платформах, що дозволяє досягти широкої аудиторії гравців [2].

Unreal Engine - інструмент для створення ігор і сцен із використанням 3D-моделей, розроблений компанією Epic Games. Особливості рушія такі: графічна потужність - Unreal Engine надає засоби для створення дивовижних графічних ефектів: високоякісне освітлення, рендеринг (формування зображення або відео з тривимірної сцени) і підтримка віртуальної реальності; реалістичний результат - Unreal Engine дозволяє моделювати об'єкти, відтворювати їхній рух і взаємодію з навколишнім середовищем реалістично; підтримка різних платформ - UE (Unreal Engine) використовують для розробки ігор на різних платформах: комп'ютерах, консольях, мобільних пристроях і у віртуальній реальності; створення ігор без програмування - Unreal Engine використовує мову програмування C++, а також має систему розширень та графічний інтерфейс для того, щоб зробити гру, не знаючи кодингу [3].

**Висновок.** Використання спеціалізованих редакторів об'єктів сцен відеоігор дозволяє значно скоротити час на розробку, зменшити витрати, а також підвищити гнучкість у внесенні змін на пізніх етапах розробки. Це особливо важливо в умовах сучасної ігрової індустрії, де швидкість виходу нових продуктів є одним із ключових факторів успіху. Редагування об'єктів сцен відеоігор є складним і важливим етапом розробки, що може значно вплинути на загальні витрати та терміни виконання проєкту. Спеціалізовані редактори, які дозволяють змінювати об'єкти без втручання в код, є необхідними інструментами для сучасних студій розробки ігор. Впровадження таких редакторів дозволяє не тільки скоротити час розробки, але й зробити її більш ефективною та економічною.

### СПИСОК ВИКОРИСТАНОЇ ЛІТЕРАТУРИ

1. Відеогра [Online] URL: <https://uk.wikipedia.org/wiki/Відеогра>
2. Unity [Online]. URL: [https://itproger.com/ua/news/igrovoy-dvizhok-unity-razbiraem-sya-cho-k-chem#google\\_vignette](https://itproger.com/ua/news/igrovoy-dvizhok-unity-razbiraem-sya-cho-k-chem#google_vignette)
3. Unreal Engine [Online]. URL: <https://skvot.io/uk/blog/ne-soromno-zapitati-yak-pracyuye-unreal-engine>



## ПРОЕКТУВАННЯ ІНФОРМАЦІЙНОГО ВЕБ-ПОРТАЛУ ДЛЯ АБІТУРІЄНТІВ ТА СТУДЕНТІВ ВНЗ

Услістий О.А., Сурков К.Ю. (sanyoksuper4@gmail.com, kskrua@gmail.com)  
Економіко-технологічний інститут імені Роберта Ельворті (Україна)

*В умовах стрімкої діджиталізації освіти та зростання ролі інформаційних технологій у навчальному процесі, створення спеціалізованих веб-порталів для абітурієнтів та студентів стає критично важливим елементом модернізації вищої освіти. Такі портали служать єдиною точкою доступу до освітніх ресурсів, адміністративних сервісів та інформаційної підтримки.*

**Актуальність розробки.** Актуальність розробки веб-порталів для абітурієнтів та студентів зростає через активну цифровізацію освіти. Сучасні освітні заклади все більше використовують онлайн-платформи для оптимізації процесів подачі заяв, доступу до навчальних матеріалів та спрощення комунікації між студентами, викладачами й адміністрацією. Веб-портали стають ключовими інструментами для абітурієнтів у виборі навчальних закладів і поданні документів, а для студентів — у супроводі навчання. Використання новітніх технологій, зокрема штучного інтелекту та алгоритмів персоналізації, дозволяє адаптувати контент відповідно до потреб кожного користувача, що значно підвищує якість взаємодії. У контексті розвитку EdTech, такі портали підвищують конкурентоспроможність закладів освіти, допомагаючи залучати більше абітурієнтів і краще підтримувати студентів протягом навчання.

- Згідно зі статистикою МОН України, щороку близько 200,000 абітурієнтів подають заяви ВНЗ
- За даними Держстату, в Україні навчається понад 1.5 млн студентів
- 87% абітурієнтів використовують інтернет для пошуку інформації про вступ
- Глобальний ринок EdTech у 2023 році оцінювався в \$342 млрд з прогнозованим зростанням до \$519 млрд до 2027 року

**Аналіз існуючих рішень.** Аналіз наявних аналогів підтверджує, що ринок веб-порталів (табл. 1) має багато недоліків, але це дає розуміння, в якому саме напрямку потрібно працювати, щоб покращити досвід абітурієнтів та студентів.

Порівняльний аналіз наявних порталів:

Таблиця 1. Аналіз веб-порталів

Назва порталу	Основні функції	Переваги	Недоліки	Цільова аудиторія
vstup.info	Рейтингові списки, калькулятор балів, пошук спеціальностей	Офіційний ресурс, актуальна інформація, швидке оновлення даних	Обмежений функціонал, відсутність особистого кабінету, перевантажений інтерфейс	Абітурієнти
education.ua	Каталог, рейтинги закладів, освітні новини, форум	Великий обсяг інформації, активна спільнота, регулярні оновлення	Складна навігація, багато рекламного контенту, повільна робота сайту	Абітурієнти, студенти, батьки
abiturients.info	Форум, новини, довідкова	Активна спільнота, досвід	Застарілий дизайн,	Абітурієнти

	інформація	користувачів, детальні обговорення	неструктурована інформація, відсутність мобільної версії	
--	------------	--	---	--

**Виявлені недоліки існуючих рішень:**

- Відсутність єдиної платформи, що об'єднує всі необхідні функції
- Застарілі технологічні рішення
- Недостатня інтерактивність
- Обмежені можливості персоналізації
- Відсутність мобільних версій або їх низька якість

**Етапи реалізації проекту.**

- Дослідження вимог користувачів — аналіз потреб абітурієнтів та студентів щодо інформації про ВНЗ, освітні програми та процес вступу.
- Розробка концепції дизайну — створення макетів інтерфейсу з урахуванням зручності користування, інтуїтивної навігації та адаптивності для різних пристроїв.
- Побудова прототипу — розробка інтерактивного прототипу порталу з основними елементами, такими як головна сторінка, каталог ВНЗ, особисті кабінети користувачів.
- Проектування інформаційної архітектури — визначення структури сайту, ієрархії сторінок, зв'язків між модулями (каталог ВНЗ, система пошуку, профіль користувача тощо).
- Створення дизайн-системи — розробка візуальних елементів (кольорова гама, типографіка, кнопки, іконки) для забезпечення єдиного стилю порталу.
- Реалізація адаптивного дизайну — впровадження макетів для різних розширень екрану з урахуванням зручності користування на мобільних пристроях і планшетах.
- Проектування взаємодії користувачів — налаштування UX-елементів для забезпечення плавного переходу між функціями, інтерактивність, персоналізація.
- Інтеграція з базою даних — створення зв'язків між інтерфейсом користувача та інформаційною системою для відображення реальних даних про ВНЗ, спеціальності та програми.
- Тестування прототипу — перевірка зручності користування та функціональності на групі цільових користувачів (абітурієнтів і студентів).
- Оптимізація дизайну — внесення змін на основі зворотного зв'язку користувачів для покращення функціональності та естетики порталу.
- Фіналізація дизайну — впровадження фінальних елементів дизайну та завершення проектування всіх ключових сторінок і функцій порталу.

**Перспективи розвитку.** З огляду на зростаючий попит на цифрові освітні платформи та персоналізовані технології, інформаційні веб-портали для абітурієнтів і студентів можуть стати важливим інструментом у створенні нових стандартів надання освітніх послуг. В майбутньому можливе впровадження інтелектуальних систем, що дозволятимуть абітурієнтам отримувати персональні рекомендації щодо вибору навчальних програм на основі їхніх інтересів, результатів ЗНО та інших даних. Крім того, технології прогнозування можуть допомогти оцінити шанси на вступ до конкретних ВНЗ, а інтеграція з голосовими асистентами забезпечить зручний доступ до інформації та можливість керування процесом подачі заяв через голосові команди. Такі рішення сприятимуть покращенню взаємодії між користувачами та системою, забезпечуючи індивідуальний підхід і підвищуючи ефективність освітнього процесу.

**Висновок.** Розробка інформаційного веб-порталу для абітурієнтів та студентів є актуальним завданням, що відповідає сучасним тенденціям розвитку освітніх технологій і цифровізації навчальних процесів. Такий портал сприятиме спрощенню доступу до важливої інформації, пов'язаної з вибором ВНЗ, подачею документів та супроводом навчального процесу, що значно покращить взаємодію між абітурієнтами, студентами та навчальними закладами. Подальша робота над проектом буде зосереджена на впровадженні функціональних вимог, зокрема системи персоналізації, інтерактивних інструментів та комунікаційної платформи. Інноваційні рішення, такі як інтеграція з голосовими асистентами та використання аналітичних інструментів для прогнозування шансів на вступ, сприятимуть покращенню користувацького досвіду, роблячи процес вступу більш зручним і доступним.

## СПИСОК ВИКОРИСТАНОЇ ЛІТЕРАТУРИ

- [1] “Веб-дизайн”, ІТ Рейтинг України 02.11.2023 – URL: <https://it-rating.ua/scho-take-veb-dizaun-abo-veb-dizaun-tse> (дата звернення: 18.10.2024)
- [2] “Веб-портал”, CREATIVE – URL: <https://wdesign.net.ua/ua/web-portal.html> (дата звернення: 18.10.2024)
- [3] “Що таке Figma?” Academy by Wezom – URL: <https://wezom.academy/ua/chto-takoe-figma-funktsii-instrumenty-ipreimuschestva/> (дата звернення: 18.10.2024)

УДК 795.02/.08:784.7](048)

### ОСОБЛИВОСТІ ДЕРЕВА ДІАЛОГІВ РОЛЬОВОЇ ВІДЕОГРИ-МЮЗИКЛА «STRAY GODS: THE ROLEPLAYING MUSICAL»

Хайло А. С. (iwerwolfai@gmail.com)

Київський національний університет ім. Т. Шевченка, Україна

*У роботі коротко охарактеризовано дерево діалогів рольових відеоігор та розглянуто особливості побудови варіантів вибору гравця в відеоігри-мюзиклі «Stray Gods: The Roleplaying Musical».*

Одна з основних та характерних рис жанру рольових відеоігор – комплексна та складна система діалогів, яка надає гравцю певну свободу вибору в тому, якого персонажа відігравати (з яким характером, з якими вчинками та лінією поведінки), а також певного вибору в тому, куди рухатиметься сюжет гри. Крім того, діалоги (та їхня ширша варіативність та природність) роблять вигаданий всесвіт гри та персонажів, які його населяють, «живими» для гравця, що сприяє більшій імерсивності в гру та сюжет. Звичайно, діалогове дерево характерне для цілого ряду відеоігрових жанрів, проте зазвичай найбільша варіативність реплік та їхніх наслідків наявна в рольових відеоіграх.

Дерево діалогів в грі може виглядати по-різному: елемент інтерфейсу у вигляді кола, поділеного на сектори, в кожному з яких розміщений варіант репліки персонажа («Dragon Age 2», серія ігор «Mass Effect»); елемент інтерфейсу, розміщений в нижній частині екрану у вигляді списку реплік («Baldur Gates 3», «Dragon Age: Origin»); список реплік, розміщений безпосередньо на екрані на напівпрозорому тлі, біля не ігрового персонажа, з яким взаємодіє гравець («The Witcher 3: Wild Hunt», «The Elder Scrolls V: Skyrim»). Відтак, діалог є цілком інтерактивним. Труднощі створення такої «розмови» полягають у тому, щоб надати гравцеві ілюзію свободи, але щоб діалог при цьому виглядав природним та цікаво рухав сюжет гри [1]. Письменники сюжету та нарративу рольових ігор, письменники, що прописують окремих персонажів для них прагнуть знайти спосіб створити найбільш розгалужені діалогові дерева, які змушували б гравця вірити в ігровий всесвіт та вірити персонажам, з якими говорить їхній персонаж. І хоча на сьогодні вже існує ряд «традиційних» методів та способів передачі та оформлення механіки дерева діалогів, проте, в той же час, розробники відеоігор завжди шукають найцікавіший спосіб взаємодії гравця з ігровими персонажами та розвитку стосунків з ними, що відкриває широкий спектр ігрових концепцій, тем, і навіть для чогось нового в цілому жанрі. Однією з відеоігор, творці якої не побоялися проекспериментувати з концепцією дерева діалогів є гра «Stray Gods: The Roleplaying Musical». Саме її ми розглянемо в нашій роботі.

«Stray Gods: The Roleplaying Musical» – рольова пригодницька гра, яка також є мюзиклом (самі розробники зазначають жанр як «рольовий мюзикл»), розроблена австралійською студією Summerfall Studios і видана Humble Games. Гра вийшла 10 серпня 2023 року на Microsoft Windows, Nintendo Switch, PlayStation 4, PlayStation 5, Xbox One і Xbox Series X/S. Персонажі гри – давньогрецькі боги, які вижили до наших днів та живуть в сучасному світі, маскуючись під звичайних людей. Гравці беруть на себе роль Грейс – дівчини, виключеної з коледжу, яку через певні обставини звинувачують у вбивстві останньої музи, Каліопи. Протягом семи днів Грейс повинна довести свою невинність перед пантеоном грецьких богів, що в грі складається з Афіни,

Аполлона, Персефони та Афродіти, інакше буде засуджена та отримає покарання за вбивство. Відповідно, щоб досягти цієї мети, гравець має взаємодіяти та спілкуватися з усіма переліченими богами, а також деякими іншими персонажами – Паном, Медузою, Мінотавром та іншими. Від персонажів необхідно дізнатися більше інформації, допомогти їм з їхніми власними конфліктами, та провести разом розслідування. Загалом за описом «Stray Gods» виступає цілком типовим представником жанру рольових ігор, і їй також притаманна механіка проте дерева діалогів та вибору гравцями реплік, проте сама суть дерева діалогів, його подача та оформлення тут різуче відрізняється від усіх інших існуючих нині рольових відеоігор – діалоги гри є піснями, а не просто розмовними, прозовими репліками.

Девід Гейдер, колишній письменник студії BioWare, який працював над цілим рядом відомих рольових ігор, став співзасновником Summerfall Studios разом з Ліямом Еслером та Еллі Янг, адже всі троє, як написано на сайті студії, мріяли створити гру «зосереджену на діалогах з розгалуженим нарративом, для гравців, які більше цінують сторітеллінг і унікальну естетику, аніж механіки бою та ігри-пісочниці» [2]. Розробники прагнули створити «веселий, емоційно насичений інтерактивний досвід, доступний навіть тим, хто не вважає себе геймером» [2]. Спільною у співзасновників студії також була любов до мюзиклів, й було вирішено створити гру саме в цьому жанрі.

Як ми зазначали на початку нашого дослідження, дерево діалогів широко представлене в рольових відеоіграх, й протягом багатьох років ця механіка включала в себе концепцію значущого вибору в діалогах, а музичний та звуковий супровід мають ігри усіх жанрів. Проте до експерименту зі «Stray Gods» жодна відеогра не включала в себе музику таким чином: існують ігри, в яких персонажі в той чи інший момент гри можуть виконувати пісні, і кожна гра, звичайно, має фонову музику, як кінематограф. Але жодна гра не робила музику та пісні основою сторітеллінгу, як це роблять мюзикли. Відтак, в грі гравці взаємодіють з традиційним для рольових ігор діалоговим колесом. Але основна частина діалогів – не прозова та розмовна, а у формі пісень, й варіанти вибору реплік – буквально різні пісенні рядки або опис вокального виконання наступного фрагменту пісні (рис. 1). Залежно від того, що оберуть гравці, вся пісня матиме інший напрямок, змінить тон, стиль, а також вплине на історію та музичний номер (катсцену). Відтак, вибудовування дерева діалогів в грі ускладнювалося не лише потребою прописати репліки природньо та значущо, але й поєднати їх з музикою та вокалом, щоб всі пісні звучали цілісно, а для роботи над текстовою частиною гри мав працювати не лише письменник, а й композитор.



Рис. 1. Скріншот з гри. Діалогове колесо з варіантами вибору та таймер.

Музичні номери гри створені номінованим на Греммі композитором Остіном Вінторі, австралійським гуртом Tіrod (музиканти Скотт Едгар, Стівен Гейтс і Саймон Холл) і колишнім

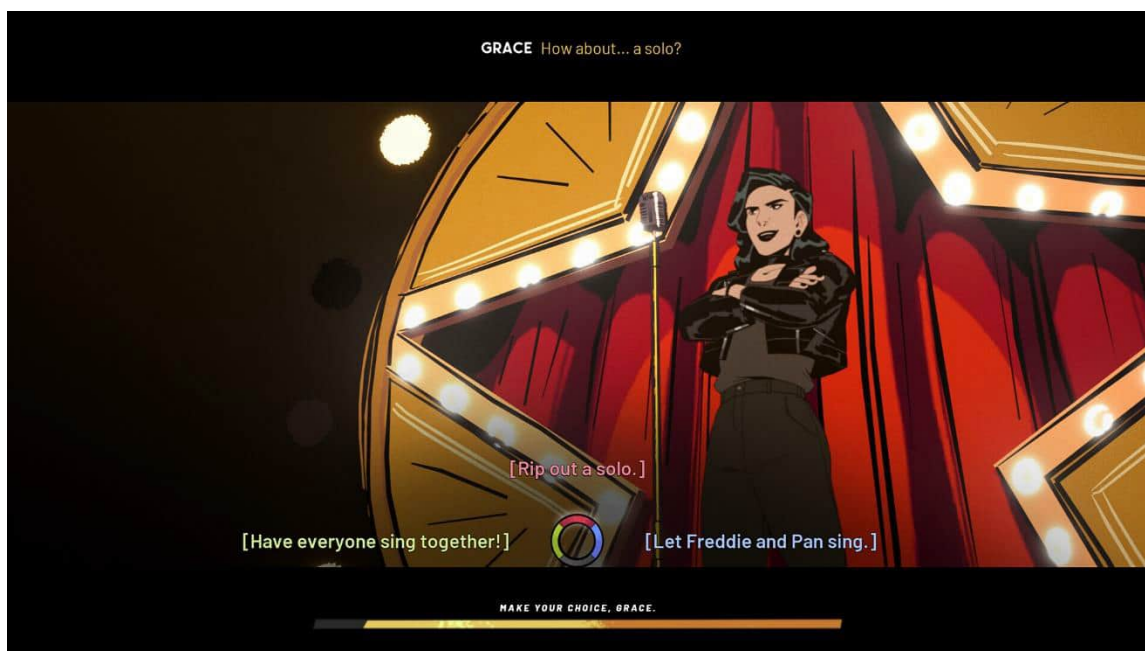

австралійським учасником Євробачення Montaigne. Сценарій, сюжет, нарративну частину гри писав Девід Гейдер, проте, як зазначив в інтерв'ю композитор, він був залучений до розробки гри значно раніше й на більш глибокому рівні, ніж зазвичай діють композитори, адже сюжет і сценарій мали пряму вплинути на музику (те ж стосується і авторів пісенних текстів) [3]. Крім того, необхідно було також знайти рішення, як написати музику так, щоб паузи між рядками пісні не ставали завеликими, щоб вони були чимось наповнені. Цю проблему розробники вирішили, додавши до інтерфейсу таймер, протягом якого гравець має прийняти рішення. Музика прописана таким чином, щоб програш, який лунає в цей час, органічно вписувався в пісню. Надзвичайно кропітка робота була проведена також над тим, щоб гармонійно поєднати різні стилі виконання (які можуть змінюватися, залежно від вибору гравця), й записати пісні: для того, аби записати вокальну частину гри з акторами, було проведено більш ніж 90 сесій звукозапису [3].

Остін Вінторі написав для гри понад шість годин матеріалу, й розробники прийшли до середнього його співвідношення в певній пісні за одне проходження гри («приблизно чотири-п'ять до одного»[3]). – іншими словами, за одне проходження гравець почує щонайбільше двадцять відсотків матеріалу (мова не лише про те, що за одне проходження можна почути лише один варіант обраного фрагменту пісні, але й про те, що частина пісень взагалі може не з'явитися в проходженні через вибори гравця, тобто те, який поворот сюжету буде обрано гравцем [4]). Проте творці гри хотіли також створити не просто «павутину з мільйона непов'язаних гілок» [3], а й спробувати знайти влучні способи, за допомогою яких кожна гілка могла б повернутися назад і зустрітися з іншою гілкою. Таким чином, в грі створюється цікава розповідь, а гравцям цікаво перепроходити відеогру більш ніж один раз. Процедурну генерацію, при цьому, використовувати не могли, тому гра містить в собі велику кількість матеріалів.

Отже, сама механіка дерева діалогів є характерною для рольових відеоігор, й тому наявна у «Stray Gods: The Roleplaying Musical» як у представника цього жанру ігор. І, як і в інших іграх жанру, дерево діалогів в названій грі має надзвичайно розгалужену систему, дає гравцю певний вибір в сюжеті, безпосередньо впливає на події в грі. Візуальне оформлення інтерфейсу (коло з вибором реплік) також зустрічається в інших іграх, проте реалізація та, відповідно, процес створення цієї механіки тут значно відрізняються через форму подачі – не прозову, а ліричну, – та через тісний, нерозривний зв'язок та навіть взаємозалежність від музики

#### **СПИСОК ВИКОРИСТАНИХ ДЖЕРЕЛ:**

- [1] B. Ellison, «Defining Dialogue Systems,» *Game Developer*. 2008. [Online]. Available: <https://www.gamedeveloper.com/design/defining-dialogue-systems> Accessed on: 19.10.2024.
- [2] «It began with a conversation,» *Summerfall Studios*. [Online]. Available: <https://www.summerfallstudios.com/about> Accessed on: 19.10.2024.
- [3] O. Danoff, «Stray Gods: The Roleplaying Musical Composer on the One-of-a-Kind New Game,» *ScreenRant*. 8 August 2023. [Online]. Available: <https://www.summerfallstudios.com/about> Accessed on: 20.10.2024.
- [4] D. McClure, «David Gaider & Liam Esler Interview: Stray Gods, A Roleplaying Musical,» *ScreenRant*. 15 September 2022. [Online]. Available: <https://screenrant.com/david-gaider-liam-esler-interview/> Accessed on: 20.10.2024.

УДК 004.588

### **РОЗРОБКА І ВИКОРИСТАННЯ КОМП'ЮТЕРНИХ ІГОР ЯК ЗАСІБ ГЕЙМІФІКАЦІЇ ПРОЦЕСУ НАВЧАННЯ ПРОГРАМУВАННЮ**

Швець Д.В., Каршина Є.В. (dmitriy.shvets@knu.edu.ua)  
Криворізький національний університет (Україна)

*Розглядається поняття гейміфікації, принципи його застосування в навчальному процесі при вивченні мов програмування. Проаналізовано основні чинники, які знижують ефективність традиційних методів навчання програмуванню, та описано переваги, які надає впровадження*



*гейміфікації в навчальний процес. Виконано огляд програмних засобів для використання елементів гейміфікації при опануванні технологій програмування.*

У сучасних умовах неупинного розвитку інформаційних технологій програмування стає однією з важливих навичок, необхідних для реалізації успішної кар'єри в різних галузях як в Україні, так і за кордоном. Однак традиційні методи навчання програмуванню нерідко виявляються недостатньо ефективними для студентів, особливо з огляду на високі вимоги до мотивації та посидючості, до виконання самостійної роботи та вміння розв'язувати складні задачі. Проблеми, з якими стикаються учні, включають в себе складнощі із засвоєнням абстрактних понять, а також брак швидкого зворотного зв'язку під час навчання навіть на базовому рівні програмування [1].

Дослідники зазначають [2], що багато студентів втрачають інтерес до навчання програмуванню, особливо на ранніх стадіях, через високе когнітивне навантаження і відсутність зрозумілої та цікавої форми подачі матеріалу. Ці проблеми актуальні не тільки в школах, а й у вишах, де багато програм навчання програмуванню зосереджені на теорії та недостатньо орієнтовані на практичні заняття.

Дослідження науковців наголошують на потребі переосмислення традиційних підходів до навчання програмуванню, пропонуючи впроваджувати елементи ігрових механік для підвищення мотивації студентів і поліпшення їхньої залученості в навчальний процес [3]. Перехід до гейміфікації – використанню при навчанні ігрових елементів і систем нагород - є однією з таких інноваційних стратегій, що привертає увагу дослідників і викладачів.

Гейміфікація являє собою використання ігрових елементів і методів у неігрових контекстах з метою підвищення мотивації, залученості та поліпшення результатів [4-6]. В освітньому процесі гейміфікація пропонує перенесення ігрових механізмів - таких як бали, рівні, нагороди, змагання та негайний зворотний зв'язок - для поліпшення взаємодії учнів із навчальним матеріалом і підвищення їхнього інтересу до процесу навчання.

Гейміфікація особливо ефективна в навчанні програмуванню, оскільки вона допомагає студентам долати типові проблеми, таких як низька мотивація та складнощі з абстрактними концепціями. Програмування часто вимагає від студентів високої концентрації, рішучості та багаторазового повторення дій для засвоєння навичок, що може здаватися одноманітним і складним. Введення ігрових елементів дає змогу зробити цей процес захопливішим і динамічнішим, що знижує психологічні бар'єри та сприяє кращому засвоєнню матеріалу.

Наприклад, системи гейміфікації можуть бути вбудовані в платформи для навчання програмуванню, де студенти розв'язують задачі з використанням мов програмування, проходячи рівні та отримуючи нагороди за успішне виконання завдань. Такий формат навчання допомагає пов'язувати програмування з безпосередньою практикою, роблячи його інтерактивним і таким, що викликає позитивні емоції при навчанні програмуванню.

Крім того, гейміфіковані платформи дають змогу студентам отримувати негайний зворотний зв'язок, що важливо під час навчання програмуванню. У традиційному навчальному процесі зворотний зв'язок може бути відкладений на значний час (наприклад, до перевірки викладачем), що уповільнює процес навчання. У гейміфікованих системах студенти одразу бачать, чи правильна їхня програма, що дає їм змогу швидше вчитися на своїх помилках і розвивати навички.

Спеціальні комп'ютерні ігри дозволяють студентам засвоювати базові концепції програмування та покращувати свої знання через виконання цікавих завдань. Дані ігри дозволяють студентам не тільки цікаво проводити час, а й застосовувати свої знання на практиці, тим самим відточуючи свої навички. Креативний інтерфейс залучає студентів до вивчення нового, а подача матеріалу та завдань дозволяють краще засвоїти новий матеріал та зробити процес навчання набагато цікавішим. Також спеціальні комп'ютерні ігри підвищують мотивацію та залученість студентів так, що вони можуть об'єднуватися у команди для розробки деякого ігрового рівня або змагатися між собою у виконанні завдань або квестів.

Студентам набагато простіше прописувати код безпосередньо у комп'ютерній грі та одразу отримувати візуальний результат. Вплив написаного коду на ігровий процес є зворотним зв'язком для студентів та можливістю дослідити проблему та причину можливої помилки та знайти спосіб виправити її. Прикладом може слугувати розробка коду для побудови ферми: студент має створити деякого персонажа – головного героя – який буде будувати ферму. Гравець має натискати на різні кнопки або комбінацію кнопок, щоб побудувати певну частину ферми

(наприклад, хлів, пасовище, склад для продуктів, дім фермера, грядки для майбутнього огороду, паркан та інше). Студенту-програмісту необхідно прописати код та розробити логіку, наприклад, гравець не може створити корів до того, як побудує хлів, тому що коровам ніде буде жити, або гравець не може посадити картоплю, якщо ще немає грядок і т.д.

Створення гри за допомогою базових знань на початкових етапах більше мотивують новачків у програмуванні. Саме створення нових ігрових рівнів, анімацій, боїв, героїв та логіки мотивують студента вивчати нове для покращення власної гри. Для цього використовуються базові концепції програмування, такі як:

- змінні – використовуються для розрахунку прогресу гравця, здоров'я героя, результатів боїв, кількості ресурсів та іншого;
- цикли – для відтворення повторюваних дій, наприклад, повторення серії ударів під час бою із супротивником, збирання певної кількості ресурсів;
- умови – для відстеження збирання ресурсів, а саме - чи є місце для додавання нових ресурсів у інвентар або відстеження стану здоров'я героя (якщо воно менше деякого значення, то герой не може вступати в бій або використати потужний удар), або відстеження того, чи може герой побудувати якусь споруду, відповідно до свого рівня, ресурсів та навичок, та інше;
- функції – для виконання певних дій героя, при умові, що він потрапив на певну територію, знайшов цінний предмет або збирає ресурси.

Викладачі можуть використовувати готові рішення для залучення студентів до вивчення програмування або створювати свої рішення на основі навчальної комп'ютерної програми.

Наявними прикладами подібних платформ є Scratch, CodeCombat, Robocode, Coding Game та Minecraft Education Edition.

Scratch [7] є навчальною програмою для вивчення програмування за допомогою блоків коду. Студенти навчаються створювати анімації, міні-ігри та мультфільми, тим самим покращуючи свої навички. Для створення однієї міні-гри використовується дуже мала кількість блоків коду, що робить навчання швидшим та цікавішим. У будь-який момент студент може змінити хід гри або переробити усе і це не займе тривалий час. Ця програма є дуже цікавою та корисною для новачків.

CodeCombat [8] є навчальною браузерною програмою, яка містить у собі різні рівні для вивчення певних концепцій програмування. Це працює таким чином: студенту надається ігрове завдання, наприклад, перевести героя через складні перешкоди за допомогою коду. Завдання студента - написати такий код, який допоможе герою здолати перешкоди та не померти під час переходу у безпечне місце. Програма містить у собі завдання для вивчення таких мов програмування як Python, JavaScript, CoffeeScript та Lua. Однією з переваг CodeCombat є те, що гравцям доступні три різні курси з вибором спрямування у комп'ютерні науки, веб-розробку та гейм-девелопмент.

Robocode [9] — це гра з програмування, метою якої є розробка бойового танка-робота для боротьби з іншими танками на Java. Битви роботів відбуваються в режимі реального часу та на екрані. Robocode є старою, але доволі популярною грою, яка дозволяє користувачам опанувати принципи Java-програмування, Scala, C# та інших мов програмування. Також програма підходить для вивчення базових концепцій штучного інтелекту та роботехніки.

Coding Game [10] є ще однією браузерною грою для вивчення мов програмування. Її перевагою серед інших є підтримка 25 мов програмування, що включає Java, Lua, Go, C#, Python, JavaScript, Rust та інші. Гра пропонує доволі різні задачі та пазли, які є цікавими та корисними для швидкого опанування кожної з мов. Також ця платформа підтримує можливість грати разом з кимось та влаштовує міжнародні змагання серед гравців.

Minecraft Education Edition [11] є освітньою версією гри Minecraft, що була спеціально розроблена для використання у навчанні. Студенти навчаються програмуванню блоками, але, на відміну від Scratch, Minecraft Education має й інші способи програмування. Наприклад, з використанням таких мов програмування як Python та JavaScript та з можливістю миттєвої конвертації розробленого коду у потрібний формат.

Зазначені програми є найбільш ефективними при використанні для вивчення базових навичок програмування та засвоєння їх студентами. Кожна з платформ підвищує мотивацію студента та кидає йому виклик, який той із захопленням приймає та починає старанніше вчитися та досягати нових висот у програмуванні. Саме такий підхід до засвоєння нової інформації є

найбільш ефективним для студентів-новачків, хоча користується популярністю і у тих студентів, які вже тривалий час вивчають програмування.

Гейміфікація дає змогу студентам залишатися залученими в процес, підвищує їхню мотивацію до розв'язання складних завдань, а також сприяє розвитку наполегливості - важливої якості для програміста. Дослідження показують, що студенти, які беруть участь у гейміфікованих освітніх програмах, демонструють кращі результати та вищу задоволеність навчанням [5]. Отже, створення та використання комп'ютерних ігор для гейміфікації процесу вивчення програмування є важливим з точки зору покращення досвіду вивчення програмування та набуття необхідних навичок майбутніми програмістами. Це підвищує мотивацію до навчання та зацікавленість новою мовою програмування.

### СПИСОК ВИКОРИСТАНОЇ ЛІТЕРАТУРИ

[1] Robins A., Rountree J., Rountree N. Learning and Teaching Programming: A Review and Discussion. *Computer Science Education*. 2003. Vol. 13, no. 2. P. 137–172. URL: <https://doi.org/10.1076/csed.13.2.137.14200>.

[2] Lahtinen E., Ala-Mutka K., Järvinen H.-M. A study of the difficulties of novice programmers. *ACM SIGCSE Bulletin*. 2005. Vol. 37, no. 3. P. 14–18. URL: <https://doi.org/10.1145/1151954.1067453>.

[3] Spolsky J. Joel on Software: And on Diverse and Occasionally Related Matters That Will Prove of Interest to Software Developers, Designers, and Managers, and to Those Who, Whether by Good Fortune or Ill Luck, Work with Them in Some Capacity. Apress, 2004. 378 p.

[4] Werbach K., Hunter D. For the Win: How Game Thinking Can Revolutionize Your Business. Wharton School Press, 2012. 148 p.

[5] Gamifying learning experiences: Practical implications and outcomes / A. Domínguez et al. *Computers & Education*. 2013. Vol. 63. P. 380–392. URL: <https://doi.org/10.1016/j.compedu.2012.12.020> (date of access: 15.10.2024).

[6] From game design elements to gamefulness / S. Deterding et al. *the 15th International Academic MindTrek Conference*, Tampere, Finland, 28–30 September 2011. New York, New York, USA, 2011. URL: <https://doi.org/10.1145/2181037.2181040>.

[7] *Scratch*. URL: <https://www.scratchjr.org/> (дата звернення: 10.10.2024).

[8] *CodeCombat*. URL: <https://codecombat.com/> (дата звернення: 11.10.2024)

[9] *Robocode*. URL: <https://robocode.ua/> (дата звернення: 11.10.2024).

[10] *Coding Game*. URL: <https://www.codinggame.com/> (дата звернення: 12.10.2024).

[11] *Minecraft Education Edition*. URL: <https://education.minecraft.net/> (дата звернення: 15.10.2024).

## Розділ 9.

# Бібліометрика. Інформатизація навчального, наукового, дослідного процесів

UDC 681.5.015

### INFORMATION TECHNOLOGIES IN MUSIC

Dyadun S.V. (s.v.dyadun@karazin.ua)  
V.N.Karazin Kharkiv National University, Kharkiv, Ukraine

*Music and computer technologies is an interdisciplinary field of professional activity related to the creation and use of specialized musical software and hardware, which requires knowledge and skills both in the field of music and in the field of computer science. The obviousness of the new opportunities provided by the music computer in the development of the musician's professional thinking in all spheres of musical creativity inevitably leads to the increasing introduction of music-computer technologies, which allows to significantly change the nature of the work of the composer, performer and teacher. The development of computers already in the early stages led to their "invasion" in music, and this is how algorithmic music was born. Today, the computer is a multi-timbral instrument and an integral part of any recording studio. Music, like all life processes, develops in a spiral. In the 60s, and especially the 70s, there was a huge leap, breakthrough, progress in the development of music. And now humanity is awaiting a new steep turn of the upward spiral in the development of music...*

Music is one of the facets of understanding the spiritual content of the world, its beauty, which is reflected in sound. The sound of music is perceived by a person as a special informational space. Music-computer technologies cover a wide range of problems, as a result of which a number of directions were formed, illustrating the direct connection of knowledge in the field of music science and the field of computer science, which are used in the work of specialists in the field of music informatics, computer music creativity, digital arts, media music, computer music, musical and timbre programming, and in the system of music education.

At the turn of the 20th and 21st centuries. a new direction in musical creativity and music pedagogy emerged - music-computer technologies, due to the rapid development of electronic musical instruments (from the simplest synthesizers to powerful music computers). Music and computer technologies is an interdisciplinary field of professional activity related to the creation and use of specialized musical software and hardware, which requires knowledge and skills both in the field of music and in the field of computer science. In recent decades, the synthesizer has had a powerful ally - the computer. With the invention of computer sound cards, it became possible to insert microcircuits with a bank of tools from any modern synthesizer. With the help of special programs, you can drive any melody into the computer and play it, it turns out like on a synthesizer. Later, software samplers appeared - devices that allow you to record a sample of sound, indicate which note it corresponds to and, after connecting it to a synthesizer, play with this timbre. Hardware samplers were expensive and difficult to use, so writing a software sampler caused a sensation among musicians. Now it became possible to do without just a computer, the ratio of the price and the sound of the synthesizer and the computer made them irreplaceable. The obviousness of the new opportunities provided by the music computer in the development of the musician's professional thinking in all spheres of musical creativity inevitably leads to the increasing introduction of music-computer technologies, which allows to significantly change the nature of the work of the composer, performer and teacher. Numerous experiments with electronic machines capable of extracting sound contributed to the emergence of different ways of writing music and the emergence of various styles and directions. The new sound, unusual and unusual to hear, became an innovation in music. The development of computers already in the early stages led to their "invasion" in music. Already

in the 50s, using the very first computers, scientists tried to synthesize music: compose a melody or arrange it with artificial timbres. This is how algorithmic music was born. Today, the computer is a multi-timbral instrument and an integral part of any recording studio.

It was in these conditions that rock music emerged - the first truly mass music. It became mass thanks to the invention of simple, high-quality and cheap sound recording devices. Do not confuse rock music with pop music. Rock music is, first of all, art. Creating a quality work in this genre requires no less skill and talent, just like any other art form. The development of rock music is most closely related to the introduction of new technologies in instruments and sound recording. A clear example is the improvement of a solo guitar to the level of a Fender Stratocaster or a Gibson Les Paul. Another example is the invention of stereo players and stereo tape recorders. Monophonic players did not allow to achieve this quality of sound, even if a rock band created something really grandiose, it could not be brought to the masses, a lot was lost. Immediately after the invention of the stereo player, numerous masterpieces of rock appeared, in particular, successful projects of merging rock with classics. Also, at the end of the 60s, so-called "lotions" for electric guitars appeared, which made their sound truly fantastic for that time, and to some extent contributed to the birth of new styles, for example, heavy metal.

The masterpieces of Led Zeppelin, Deep Purple, Pink Floyd, The Beatles and other great groups will never be forgotten by mankind and will be valued as much as the masterpieces of Beethoven, Mozart, Bach, Vivaldi and other great composers. Music, like all life processes, develops in a spiral. In the 60s, and especially the 70s, there was a huge leap, breakthrough, progress in the development of music. The trouble is that after the 70s, and even the 80s, music began to degrade, and this is a huge in time, a very long spiral coil, leading down. And now humanity is awaiting a new steep turn of the upward spiral in the development of music...

Due to the fact that the heyday of the year did not last long, new technologies are to blame first of all. Around the middle of the 70s, a new generation of musical instruments appeared: microprocessors - mainly these were various synthesizers, and a little later computers. Music computer technologies have opened a new stage in the technical reproduction of musical productions: in sheet music printing, in the genres of applied music, in sound recording devices, in the quality capabilities of sound reproduction equipment, in theater and concert activities, in sound design and music broadcasting. Computer programs are also used in learning to play instruments, in the development of musical hearing, in listening to musical works, in selecting melodies, in arranging, improvising, typing and editing sheet music. Computer programs allow you to determine the range of the instrument, perform dynamic shades, articulation, learn pieces with an orchestra, conduct a musical-auditory analysis of the melodies of works in the course of music history. It can also act as a "trainer" for conducting.

There are many programs for working with music on a computer. Conventionally, they can be divided into groups: music players, music constructors, music encyclopedias, educational programs, programs for improvisation, group music making, music works. The first group of programs includes such programs as Windows Media Player, WinAmp, and others. Cubase, FL Studio, Dance eJay programs will help you create your own musical piece. They are quite difficult to use and require detailed study, skills and abilities from the user. An example of a program for writing and editing sheet music is the Final program. It also enables the creation of melodies and their arrangement.

Information technologies is an integral component of the process of teaching music and related subjects. The possibilities of information technologies allow to increase the effectiveness of education and musicological disciplines. The development of music-computer technologies is very promising, relevant and objectively necessary.



## БІБЛІОМЕТРИКА. ІНФОРМАТИЗАЦІЯ НАВЧАЛЬНОГО, НАУКОВОГО, ДОСЛІДНОГО ПРОЦЕСІВ. ОГЛЯД

Калінчук О. М., Десятнюк Л. Б. (kalinchuk457@gmail.com, liliia\_31@nmu.ua)  
Національний медичний університет імені О.О.Богомольця (Україна)

*В тезах розглядається таке поняття як бібліометрика, її основні показники та ключові фактори, і поняття інформатизація навчального, наукового, дослідного процесів та основні аспекти інформатизації, а також висвітлюється проблематика в бібліометриці та інформатизації. Висновок дає відповідь на питання в порівнянні цих двох понять та про їх тісний взаємозв'язок.*

**Актуальність:** Бібліометрика та інформатизація навчального, наукового, дослідного процесів стають дедалі актуальнішими, оскільки технології рухаються вперед та не зупиняються у всіх сферах людського життя. Бібліометричні показники: індекс Гірша, кількість публікацій, цитування робіт дають змогу складати міжнародні рейтинги університетів, визначати авторитетність різних наукових журналів, порівнювати продуктивність окремих дослідників чи закладів в глобальному масштабі.

**Мета роботи:** Проаналізувати джерела та зробити висновок щодо використання бібліометрики та інформатизації навчального, наукового, дослідного процесів.

**Матеріали та методи:** теоретичний, проблемно-орієнтований аналіз наукової літератури та інформаційних джерел.

**Основна частина: Бібліометрика** – наукова дисципліна, яка використовує статистичні методи для оцінки впливу науковців, різних наукових установ або ж навіть країн.

### **Основні показники:**

#### ➤ Індекс цитування (Citation index)

Індекс цитування вказує на кількість цитувань обраної наукової роботи, що вказує на її популярність та вплив на інші дослідження. Широко використовується в таких бібліометричних базах даних: Web of Science та Scopus.

#### ➤ Імпакт-фактор (Journal Impact Factor, JIF):

Імпакт-фактор – показник, який використовується для оцінки наукового журналу. (Визначає репутацію та вплив журналу). Розраховується за допомогою такої формули:  $JIF = \text{кількість цитувань за два роки} / \text{кількість опублікованих статей за два роки}$  [1].

#### ➤ Індекс Гірша (h-індекс)

Індекс Гірша – персоналізований показник, який вказує на продуктивність вченого чи наукового журналу. Приклад: вчений в якого h-індекс=10, що вказує на те, що він опублікував 10 статей, кожна з яких була процитована щонайменше 10 разів [2].

### **Ключові фактори:**

#### ➤ Оцінка наукового впливу:

Бібліометричні дані на подібні індексу Гірша дають змогу оцінити науковий вплив різних авторів, закладів вищої освіти, наукових журналів. Це полегшує складання міжнародного рейтингу університетів, розподілу грантів, прийняття рішення щодо премій.

#### ➤ Планування досліджень:

Аналізуючи тенденції наукових досліджень через бібліометричні дані вчені можуть виявити найбільш перспективні та актуальні теми для майбутніх досліджень.

#### ➤ Якість наукових журналів:

Бібліометричні показники, наприклад, імпакт-фактор допомагає визначити авторитетність наукових журналів, що є важливим фактором для публікацій досліджень.

#### ➤ Академічні рейтинги:

Бібліометрика відіграє важливу роль у складанні рейтингів університетів, що показує її значущість для ЗВО.

**Інформатизація** навчального, наукового, дослідного процесів – впровадження інформаційно-комунікаційних технологій для покращення навчальної, наукової, дослідницької діяльності.

## Основні аспекти інформатизації:

### 1. Навчальний процес:

#### ✓ Цифрові навчальні ресурси:

Вільний доступ та використання навчальних онлайн-ресурсів: електронні підручники, онлайн-платформи (Scopus and Web of Science), інтерактивні матеріали.

#### ✓ Дистанційне навчання:

Можливість навчатись будь-де та за будь-яких умов (пандемія, катаклізми, війна і т.д.) за наявності інтернету, що дає змогу отримувати освіту більшій кількості людей.

#### ✓ Використання мультимедійних технологій:

Доступно багато різноманітних лекцій, симуляцій, віртуальних лабораторій, 3D атласів, що дають змогу краще та швидше засвоїти матеріал.

### 2. Науково-дослідний процес:

#### ✓ Електронні бібліотеки та бази даних:

Доступ до публікацій та різних даних з легким та систематизованим пошуком. Scopus, Pub Med і т.д.

#### ✓ Автоматизація наукових досліджень:

Спрощення розрахунків, аналізу даних та збільшення їх точності використовуючи спеціалізовані програми. Наприклад, для статистичних розрахунків – EZR.

#### ✓ Наукові платформи для конференцій та обміну знаннями:

Можливість проводити більше конференцій незалежно від різних природних умов, також дозволяють вченим спілкуватись та співпрацювати 24/7 забезпечуючи швидший прогрес досліджень не дивлячись на відстань.

## Проблематика в бібліометриці та інформатизації:

- Якість джерел: не завжди індекс цитування вказує на хороші наукові роботи, адже існують автори, які можуть самі себе цитувати тобто займаються самоцитуванням.
- Інформаційний «шум»: важко знайти хороші роботи серед безлічі майже непотрібної інформації та різного роду спаму [3, 4].
- Відставання метрик в реальному часі: нові публікації навіть з великими відкриттями не відразу стають популярними та визнаються й цитуються.
- Кібербезпека та захист даних: через відкритий доступ до багатьох баз даних та неналежне цитування дослідження можуть бути присвоєні кимось іншим, або ж просто скопійовані без належного цитування [5, 6].

**Висновки:** Бібліометрика та інформатизація тісно пов'язані між собою, одне доповнює інше. Бібліометрика відіграє ключову роль в оцінці наукової діяльності різних вчених, визначенні рейтингу журналів, допомагає відстежувати тенденції досліджень. Інформатизація в свою чергу дає змогу вільно та з користю використовувати систематизовані бази даних, де зібрані більшість досліджень. Вона підвищує продуктивність наукових досліджень завдяки різним платформам для конференцій та обміну знаннями, а також спрощує математичну частину досліджень (розрахунки статистичних даних), вдосконалює навчальний процес. Звичайно є певна проблематика, але переваги все ж таки перебивають недоліки.

## СПИСОК ВИКОРИСТАНИХ ДЖЕРЕЛ:

1. The Journal Impact Factor Denominator URL: <https://jamanetwork.com/journals/jama/fullarticle/184527>
2. What is a good H-index? | Elsevier Author Services Blog URL: <https://scientific-publishing.webshop.elsevier.com/publication-recognition/what-good-h-index/>
3. Що таке інформаційний шум та як з ним боротися - Чорноморський національний університет. URL: <https://chmnu.edu.ua/shho-take-informatsijnij-shum-ta-yak-z-nim-borotisya/>
4. Українська бібліотечна енциклопедія URL: <https://ube.nlu.org.ua/article/%D0%86%D0%BD%D1%84%D0%BE%D1%80%D0%BC%D0%B0%D1%86%D1%96%D0%B9%D0%BD%D0%B8%D0%B9%20%D1%88%D1%83%D0%BC>
5. Доступ до електронних баз даних наукової інформації URL: <https://mon.gov.ua/nauka/nauka-2/dostup-do-elektronnikh-baz-danikh-naukovoi-informatsii>

УДК 024.5:001.894:378.4

**ПАТЕНТНА БАЗА НАУКОВО-ТЕХНІЧНОЇ БІБЛІОТЕКИ (НТБ) ОНТУ**Коваль З. М., Лобакова Л. П. (lydmila\_lobakova@ukr.net)  
Одеський національний технологічний університет, Україна

Створити щось нове це натхнена праця людини, і велике бажання до нового. Винахід – предмет гордості людини-винахідника. Бібліотека велику увагу приділяє зберіганню фонду патентів на винаходи викладачів, які працювали раніше, та яких надихають відкриття і сьогодні. Завдяки науково-педагогічним працівникам, впродовж не одного десятиріччя, були запатентовані винаходи, які мали велике практичне значення, і використовувались на промислових підприємствах.

Патент є документом встановленої форми. Патент – документ, що засвідчує авторство на винахід та включає право на використання його протягом певного строку. Право на винахід виникає лише після його реєстрації у відповідній державі. Він видається спеціально уповноваженим органом держави – Державною системою правової охорони інтелектуальної власності.

Винахід (корисна модель) – результат інтелектуальної діяльності людини у будь-якій сфері технології, що відповідає умовам патентоспроможності. Винахідником має бути вказана особа, яка фактично здійснила розробку в результаті своєї інтелектуальної творчої діяльності (або відповідальна група осіб). Люди, які займалися організаційною роботою, не є винахідниками.

Специфічні особливості документації це оперативність, повнота, достовірність. Повідомлення про винаходи публікуються набагато раніше, ніж винаходи реалізуються. Патентна документація є достовірною : підтверджується висновками державної експертизи, не містить неперевіраних даних, підлягає правовій охороні держави. Патентний документ створюється відповідно до чинного в державі патентного законодавства і встановлює факт наявності винаходу нового технічного рішення. За вимогами законодавства інформація в описах винаходів надається більш повно і докладно, ніж у науково-технічних публікаціях. Класифікація патентної документації містить технічну, економічну та правову інформацію щодо прав патентовласника. Зміни в патентних документах свідчать про ринкові тенденції розвитку технологій, діяльність конкурентів, інвестування в науково-дослідні розробки.

Інформаційна патентна база має велике значення для різних категорій користувачів : науковцям – для проведення досліджень і пошуку нових ідей; інженерам – для розробки нових продуктів та технологій; бізнесменам – для аналізу ринку, виявлення конкурентів; студентам, аспірантам – для написання наукових робіт, підготовки до професійної діяльності.

**Опис винаходу** до патентів й авторських свідоцтва включає перелік **бібліографічних елементів**: включає назву країни або патентного відомства, герб країни, найменування документа, номер охоронного документа, індекси МКІ, НКІ й УДК, дати (подачі заявки й публікації в патентному бюлетені, видачі авторського свідоцтва або патенту тощо), а також прізвище автора (авторів), заявника й назву винаходу; **формула винаходу**, де стисло наводяться основні ознаки винаходу та його сутність; текст винаходу-наводиться в тому випадку, коли не подається формула винаходу, розкривається новизна та суть описуваного технічного рішення; **креслення, схеми** – ця частина ілюструє й підтверджує винахід. Графічні схеми, креслення в патентах є невід'ємною частиною документації, що візуалізує суть винаходу. Значення візуалізації сприяє кращому розумінню принципу дії, конструкції та функціональних особливостей винаходу. Роль графічних схем у науці це інструмент для аналізу, за допомогою якого можна детально вивчити технічні рішення, запропоновані у винаході, також сприяє порівнянню різних патентів та виявленню нових тенденцій у галузі. Роль графічних схем у промисловості це інструмент для розробки продуктів. Допомагають інженерам створювати нові продукти або вдосконалювати існуючі, також забезпечують розуміння того, як реалізувати певні технічні рішення.

Патентні дослідження регламентуються Державним стандартом України ДСТУ 3575-97 Основні положення та порядок проведення.

Сучасні технології мають вплив на роботу з патентами в бібліотеці. Електронний каталог, підфонди та зібрання патентів в репозитарії забезпечують швидкий їх пошук і доступність В бібліотеці ОНТУ налічується понад 1740 авторських свідоцтва та патентів на винаходи. З ними можна ознайомитися на сайті бібліотеки ОНТУ в розділі **Ресурс–Патенти**, або пошук **Ресурс–Електронний архів (репозитарій) – Фонди–Патенти працівників та авторські свідоцтва на винахід**. В цьому розділі зібрані авторські свідоцтва на винахід, патенти на винахід, патенти на корисну модель. Можливий пошук за датою, за автором, за назвою, за темою. Посилання на фонд <https://card-file.ontu.edu.ua>. Також, в бібліотеці користувачам можна отримати доступ до патентної бази в паперовому вигляді (з 1970 р.) – в читальній залі періодичних видань. Співробітники бібліотеки надають консультації з пошуку та використання патентної інформації. Бібліотеки відіграють важливу роль у поширенні патентної інформації та підтримці інноваційної діяльності, а сучасні технології відкривають нові можливості для ефективного використання патентних ресурсів.

### СПИСОК ЛІТЕРАТУРИ:

1. ДСТУ 3575-97. Патенти. Дослідження. Основні положення та порядок проведення [Чинний від 1998-01-01]. Київ : Держстандарт України, 1997.
2. С. О. Воїнова Методичні вказівки до складання заявки на винахід (корисну модель) з дисципліни "Інтелектуальна власність та патентознавство". Одеса : ОНАХТ, 2021.
3. І. С. Дружкова Конспект лекцій з дисципліни "Інтелектуальна власність, основи патентознавства та авторське право". Одеса : ОНАХТ, 2019.

УДК 004.91

### ПРОБЛЕМИ ВИКОРИСТАННЯ СИСТЕМИ LATEX ТА VIVTEX В УКРАЇНСЬКОМУ НАУКОВОМУ СЕРЕДОВИЩІ

Попов Р. О., Карпенко Н. В. (popov\_r@365.dnu.edu.ua, karpenko\_n@365.dnu.edu.ua)  
Дніпровський Національний Університет ім. Олесь Гончара (Україна)

*У тезах розглядаються проблеми використання систем LaTeX та BibTeX у науковому середовищі в Україні. Показано, що незважаючи на високий рівень діджиталізації наукового процесу в Україні, ці інструменти для підготовки наукових текстів і управління бібліографією ще не знайшли широкого застосування в українських університетах. Досліджено основні проблеми, з якими стикаються науковці під час використання LaTeX, зокрема встановлення програмного забезпечення, налаштування кирилиці та управління форматуванням. Визначено недоліки BibTeX, зокрема відсутність офіційного стилю цитування відповідно до ДСТУ. Підкреслено, що LaTeX і BibTeX можуть значно полегшити процес написання наукових статей і управління бібліографією, якщо буде вирішено існуючі проблеми. Обговорено можливості подальшого впровадження цих систем у наукову практику в Україні.*

**Вступ.** Сучасна наукова діяльність в Україні характеризується високим рівнем діджиталізації та інтеграцією з міжнародними стандартами. Університети активно використовують електронні репозитарії, як-от DSpace та EPrints, для зберігання публікацій, а журнали приймають статті у форматах Microsoft Word. Відеоплатформи, такі як Zoom та Google Meet, спрощують наукову комунікацію. Після завершення роботи статті публікуються в базах даних, як-от Scopus, Web of Science та Google Scholar, забезпечуючи глобальну видимість. [1].

Незважаючи на значний розвиток наукового середовища в Україні, окремі аспекти наукового процесу, зокрема створення наукових статей і організація бібліографії, потребують подальшої автоматизації та вдосконалення. Написання статті є складним і ресурсоємним завданням, саме в



цій сфері як ні як важливо, щоб програмні системи не заважали, а навпаки допомагали досліднику у написанні його праці.

Наразі форматом електронних статей в Україні здебільшого є Microsoft Word (інколи OpenDocument). Недоліком цієї технології є значний час, витрачений на форматування замість змісту. У разі відмови в публікації, науковець змушений переформатовувати статтю для іншого журналу. Бібліографія також викликає труднощі, оскільки офісні системи не мають зручних інструментів для цитування (хоча є плагіни для Word). Крім того, Microsoft Word — це закриті рішення, що працює лише на Windows, що ускладнює його розширення й автоматизацію.

Для розв'язання усіх цих проблем можна використовувати системи LaTeX та BibTeX (які використовуються здебільшого в наукових журналах А, але не в усіх). Це потужні інструменти для підготовки наукових текстів та управління бібліографією, що широко використовуються у зарубіжних наукових спільнотах. LaTeX забезпечує високоякісне оформлення документів, автоматизацію розмітки та можливість легко працювати з математичними формулами, таблицями та графікою. BibTeX спрощує роботу з бібліографічними джерелами, дозволяючи автоматично створювати та оновлювати списки літератури. Головна перевага LaTeX та BibTeX над Word полягає у більшій гнучкості та контролі над форматом документа, особливо для складних наукових праць, де необхідно працювати з багатосторінковими документами та великою кількістю посилань [2].

**Постанова задачі.** LaTeX та BibTeX є стандартом де-факто та де-юре в зарубіжній науковій традиції. Наразі існує багато навчальних матеріалів для цих систем. Виникає питання: а чому ж такі програми не використовуються в Україні? Насправді, їх не просто з першого разу налаштувати для коректної роботи, і до того ж, використання цих систем дуже сильно відрізняється від Microsoft Word.

У цій роботі ми хочемо розглянути проблеми у використанні системи LaTeX та BibTeX та шляхи їх вирішення з нагодою, що ця культура стане більш розповсюдженою в Україні.

**Суть дослідження.** Насамперед LaTeX необхідно встановити на комп'ютер (BibTeX цього не вимагає). На цьому кроці вже може виникнути низка проблем, оскільки це продукт з відкритими вихідним кодом та великою історією, він розроблявся насамперед для систем Unix/Linux, а не Windows. LaTeX також не має певної компанії, яка б переймалася за зручність постачання ПЗ. Але цю проблему можна вирішити, встановивши дистрибутив MiKTeX, який надає зручний та звичних для всіх інсталятор.

Далі необхідно налаштувати програмне забезпечення для редагування .tex (LaTeX), .bib (BibTeX/BibLaTeX) файлів. Для того щоб редагувати та зручно компілювати .tex файли, достатньо використати редактори TeXMaker або TexStudio. .bib файли організовуються з допомогою систем менеджменту бібліографії, саме для .bib файлів створена програма JabRef. Можна також користуватися іншими програмами, як Zotero, але тоді бібліографію треба окремо експортувати у .bib файли.

Особливою проблемою в LaTeX є використання кирилиці (ймовірно саме на цьому етапі дослідники та спеціалісти вирішують закинути цю систему). Для компіляторів pdfLaTeX та LaTeX, треба додати пакети inputenc (`\usepackage[utf8]{inputenc}`) та babel (`\usepackage[ukrainian]{babel}`). Компілятори XeLaTeX та LuaTeX підтримують UTF-8 (а отже і кирилицю) нативно, але стандартний шрифт кирилицю не підтримує. Для того щоб змінити шрифт, можна використати пакет fontspec (`\usepackage{fontspec}`) і поставити шрифт такий, який вам потрібен, наприклад, Times New Roman (`\setmainfont{Times New Roman}`). Щоб задати розмір шрифту в 14 кегль, необхідно використовувати клас документа extarticle (`\documentclass[14pt]{extarticle}`), бо зазвичай документи у LaTeX пишуть меншими шрифтами.

При написанні основного тексту статті є декілька маленьких проблем. Можна помітити що за замовчуванням поля документа є дуже великими, це можна легко налаштувати пакетом geometry (`\usepackage[a4paper, margin=2cm]{geometry}`). На зарубіжжі першу лінію першого абзацу тексту в розділі не indent, але з LaTeX це можна легко побороти з пакетом indentfirst (`\usepackage{indentfirst}`). Інша проблема, яку можна побачити з абзацами, - це вирівнювання. За замовчуванням LaTeX використовує вирівнювання по ширині, але алгоритм працює найкраще з переносами слів, що не дозволяються в українських статтях. Щоб усунути цей недолік, необхідно додати в самий початок документу команду `\emergencystretch 3em`.



Деякі назви в документі можуть опинитися англійською мовою (наприклад, “Fig.” замість “Рис.”, “References” замість “Використані джерела”). Для того щоб налаштувати усі вбудовані назви в LaTeX треба підключити пакет babel з параметром ukrainian (`\usepackage[ukrainian]{babel}`). До того ж, цей пакет також можна використовувати для увімкнення коректних переносів слів саме для української мови.

Окреме налаштування потрібно для малюнків. Річ у тому, що LaTeX спочатку позиціонував себе як видавнича система, тому при створенні малюнків LaTeX обирає найбільш зручне місце в тексті. Це призводить до того, що малюнок розташований не там, де цього очікує дослідник. Для цього треба вказати [H] в параметрах малюнку (`\begin{figure}[H]`).

З усіма налаштуваннями вище LaTeX готовий до використання українською мовою та з українськими традиціями створення та оформлення документів. LaTeX це штучна комп'ютерна мова. Вона є чіткою та строгою, наразі не існує повних засобів для редагування у стилі WYSIWIG (як в Microsoft Word). До того ж, в LaTeX складно створити повністю своє форматування (а точніше це можливо, але вимагає більш глибокого вивчення системи). Але вже на цьому етапі дослідник має усі інструменти для написання своєї статті, яке в результаті буде мати строге та чітке форматування (без проблем з шрифтами чи положенням фігур). Подальші зміни стилю лише стосуються конкретних вимог журналу.

Необхідно додати пару слів про BibTeX. Це електронний формат цитувань, який зберігає їх в уніфікованому виді (у вигляді ключ-значення) [3]. Такий підхід дозволяє не прив'язуватися до певного стилю цитування. Це особливо важливо тоді, коли дослідник змінює журнал, в якому він хоче публікуватися, але цей журнал має інші вимоги до цитування. З BibTeX це не проблема: достатньо змінити стиль і в тексті автоматично будуть змінені цитування та секція “Бібліографія”. За допомогою команд `\cite{...}` немає потреби слідкувати за номерами цитувань, необхідним порядком цитувань. Електронні системи саме створені для цього, щоб зменшити кількість ручної та нудної роботи.

Незважаючи на такі переваги, є деякі проблеми з використанням BibTeX в українській науці. По-перше, немає офіційного стилю цитувань, який би реалізував стандарт ДСТУ 8302:2015. По-друге. По-друге, офіційно BibTeX не підтримує UTF-8 (а отже і кирилицю), але у використанні з правильно налаштованим LaTeX проблем не виникає. По-третє, оскільки в багатьох наукових журналах України немає DOI, BibTeX доводиться вводити вручну. Натомість з DOI можна отримати повну інформацію про наукове джерело і коректно його цитувати у статті.

**Висновки.** Таким чином у цій роботі ми розглянули основні моменти використання LaTeX та BibTeX. Використовувати LaTeX для написання українських статей дещо складно, оскільки ця система (за замовчуванням і без додаткового налаштування) має проблеми з кирилицею, шрифтами, розмірами шрифтів та перенесення тексту. Зі сторони BibTeX треба зазначити відсутність офіційної підтримки ДСТУ (але існують неофіційні реалізації).

Альтернативним рішенням для створення якісних статей може бути використання Mendeley та Mendeley Cite для Word. Це спростить написання праць зі сторони організації цитувань, але можливості форматування документу залишаються на рівні Word. Це може бути достатнім для вчених-філологів, але для технічних наук LaTeX пропонує безліч рішень для оформлення складних графіків, діаграм, схем та навіть презентацій.

Впровадження екосистеми LaTeX в Україні – це складний процес, оскільки не всі науковці мають достатніх навичок для встановлення складного програмного забезпечення. Цей процес вимагає поступових змін мислення людини з того, що «використовувати легко, але не завжди зручно» на «опанувати більш складний інструмент зі значно більшими можливостями». А трудовитрати на установку, налаштування та опанування LaTeX компенсуються зручністю та додатковими можливостями, корисними для написання технічних статей.

## СПИСОК ВИКОРИСТАНОЇ ЛІТЕРАТУРИ

[1] Г. Губаль, “LATEX як видавнича система для створення математичних текстів і для програмування,” Комп'ютерно-інтегровані технології: освіта, наука, виробництво, no. 12, pp. 23–26, 2013.

[2] Л. Лупаренко, “Еволюція відкритих електронних науково-освітніх систем і їх використання у вітчизняному освітньому просторі,” Збірник наукових праць Національної

академії Державної прикордонної служби України. Серія: педагогічні науки, vol. 2, no. 25, pp. 236–272, 2021.

[3] М. Osborne, Using BibTeX: a short guide. 2024. [Online]. Available: <https://www.economics.utoronto.ca/osborne/latex/BIBTEX.HTM>

## Розділ 10.

# Інформаційні технології у медицині

UDC 004.8

### DEVELOPMENT OF AN MVP PLATFORM FOR VIRTUAL CONSULTATIONS WITH DOCTORS

Gaitinov M., Kim Ye.R. (e.kim@turan-edu.kz)  
Turan University (Kazakhstan)

*The paper considers the development of a minimum viable product platform for virtual consultations with doctors.*

Modern technologies are rapidly changing the usual processes in various spheres of life, and healthcare is no exception. The development of mobile devices and the Internet has opened up new opportunities for remote provision of medical services, providing patients with access to qualified care at any time and from anywhere in the world. One of the key areas of this digital transformation has been the creation of mobile applications for virtual consultations with doctors.

Mobile telemedicine applications allow patients to consult with doctors, receive medical advice, test results and appointments remotely, bypassing the need for physical visits to medical institutions. These applications are especially in demand in conditions of time constraints, difficult epidemiological conditions and in regions with limited access to medical specialists. They can significantly reduce the time for consultation and speed up the process of diagnosis and treatment [1-3].

The relevance of creating a mobile application for virtual consultations with doctors is due to several important factors. First of all, this is an increase in demand for remote medical services caused by the COVID-19 pandemic, which has demonstrated the importance and effectiveness of remote interaction between patients and medical staff. In conditions of restrictions on movement and increased risks of infection, such technologies have become an important element of the healthcare system [2].

In addition, mobile devices are becoming an integral part of everyday life. According to recent research, more than 60% of the population actively uses smartphones to search for information, including health-related issues. This creates opportunities to create user-friendly and accessible platforms that allow patients to interact directly with medical professionals.

Mobile applications can also significantly improve access to medical care for residents of remote and hard-to-reach regions where medical infrastructure may be underdeveloped. Virtual consultations reduce the time and financial costs associated with visiting doctors, which makes medical services more accessible and effective.

Thus, the development of a mobile application for virtual consultations with doctors meets modern trends in the digitalization of healthcare and contributes to improving the quality, accessibility and efficiency of medical care, which makes it extremely relevant in current conditions.

The work is developing the MVP of the SaulyMed online platform for virtual medical consultations, which uses artificial intelligence (AI) technologies to improve the quality of service and personalize medical services.

The platform provides users with the opportunity to consult with doctors via video and online chats, as well as analyze their health status with the help of AI, which helps to pre-assess symptoms and offer recommendations for further action. SaulyMed covers various medical fields such as therapy, cardiology, psychology and others, providing both general and specialized consultations, which allows users to receive help quickly and conveniently without having to visit a clinic.

To create an MVP, it is important to determine which functions are critical for launching and testing hypotheses. Based on the analysis of the needs of the target audience and competitive analysis, the following functions were highlighted:

Registration and authorization of users: The ability to create an account, which will allow users to save the history of consultations and personal medical data.

Basic consultation with an AI assistant: The ability to describe the symptoms and get initial recommendations from the AI system.

Make an appointment for an online consultation with a doctor: The function of choosing a specialist and time for a video consultation.

User's personal account: A section for storing the history of requests, results of consultations and basic medical information.

Educational section: Basic articles on health and disease prevention.

The MVP of the SaulyMed platform includes the following elements.

The main page with a brief description of the platform and key functions. Popular topics such as general consultation, video consultation and appointment are also displayed on the main page (figure 1).

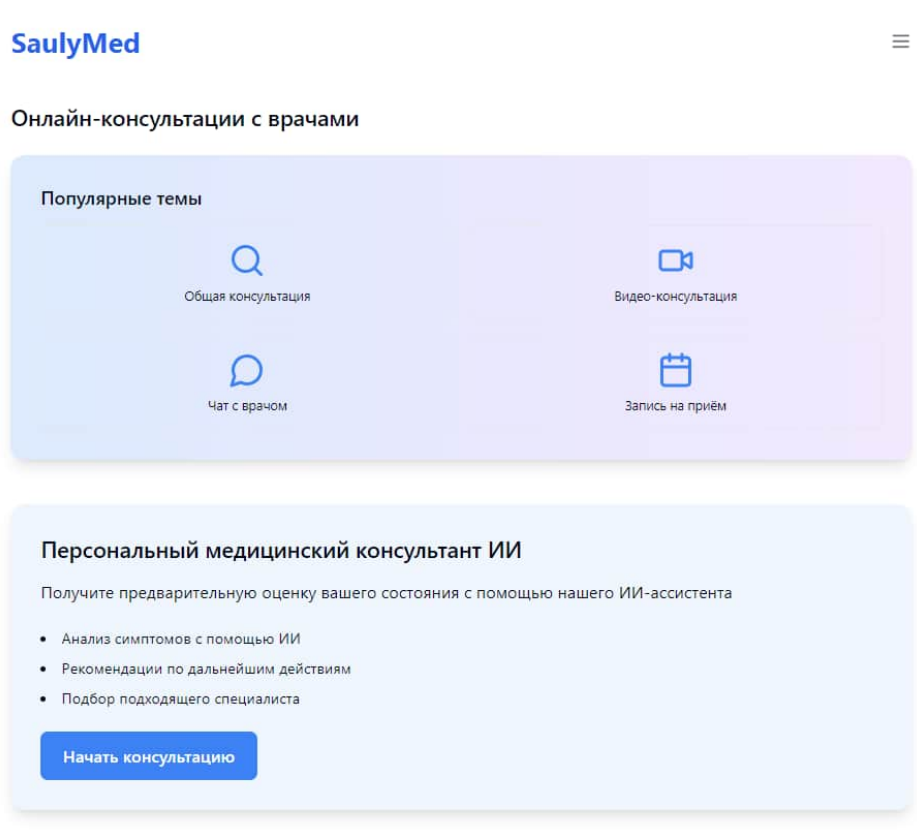

Figure 1 – Home page and popular topics

An AI consultation interface where users can describe their symptoms and receive initial recommendations (figure 2). An example of choosing a specialist is also shown, where the qualifications of doctors and their availability are indicated (figure 3).



Figure 2 – Consultation with AI

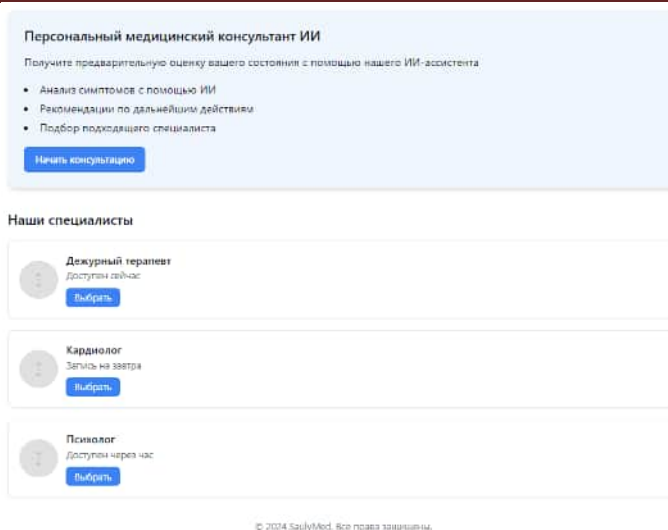

Figure 3 – Selection of a specialist in the catalog of doctors

An example of a dialogue with AI, which shows how a user describes his symptoms, receives recommendations, and then makes an appointment to consult a doctor. This process is displayed as a step-by-step dialogue between the user and the AI (figure 4).

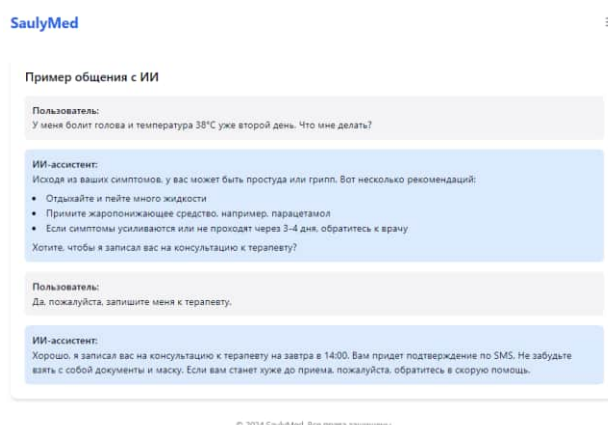

Figure 4 – An example of a dialogue with AI

The prototype was developed using Figma to visually represent the interfaces. This tool made it possible to create interactive layouts of the system that could be adapted to various devices and screens. During the development process, key interface elements were tested, which made it possible to quickly make changes and improve the visual components of the system.

### References:

1. Shah N., Amit Thakrar A., Visvanathan Sh., Thamban S. Virtual online consultation platforms for secondary care: a review of the options. // BMJ Innovations, 2021. - №7. – PP. 135-140. – DOI: <https://doi.org/10.1136/bmjinnov-2020-000470>.
2. Alsaffar H., Almamari W., Al Futaisi A. Telemedicine in the Era of COVID-19 and Beyond: A new horizon. // Sultan Qaboos Univ Med J, 2020. – Nov, № 20(4). – PP.277-279. – DOI: 10.18295/squmj.2020.20.04.001.
3. Alkhuzaimi F., Rainey D., Wilson C.B., Bloomfield J. The impact of mobile health interventions on service users' health outcomes and the role of health professions: a systematic review of systematic reviews-protocol. // Syst Rev., 2024. – Jul 27. - №13(1). - P.199. – DOI: 10.1186/s13643-024-02624-y.



## ADVANCED SYSTEMS FOR RELIABLE STORAGE OF BIOMEDICAL INFORMATION

Hristov H., Batalov P. (hristo.a.hristov.66@gmail.com, batalov@swu.bg )  
 Technical faculty SWU "Neofit Rilski" - Blagoevgrad (Bulgaria)

**1. Introduction.** *Modern systems for reliable storage of biomedical information are characterized by a high degree of security, scalability and compatibility with various standards and technologies. Verification of biomedical information is a critical process that ensures the accuracy, reliability, and consistency of data. This is essential not only for clinical practice, but also for scientific research to avoid errors and misinterpretations of data. Blockchain technologies are gaining more and more popularity in the field of biomedical data due to their ability to provide a high degree of security, transparency and immutability of information. The storage of biomedical information in big data is a key aspect of modern medicine and bioinformatics. It is important that the information is stored securely, reliably, and is easily accessible for analysis. The storage and processing of biomedical information requires methods to ensure the accuracy, credibility and immutability of the data.*

**1. Registration of biomedical data.** Biomedical data registration is an important process in the field of medicine and healthcare that allows us to monitor and analyze the health status and health potential of patients. The main stages in this process include:

**1.1. Data collection:** This is a stage involving the use of sensors to monitor various biomedical indicators, such as heart rate, temperature, blood pressure, etc. Sensors are usually built into wearable devices, medical devices, or diagnostic devices. Another, commonly used method of data collection is surveys and medical records, in which patients provide information about symptoms, illnesses, and previous medical history.

**1.2. Data transmission:** The collected data from the sensors is transmitted to the data management system. These data may need to be transformed or standardized so that it is suitable for storage, processing, and analysis.

**1.3. Information verification:** At this stage, automated checks are carried out on the collected data for accuracy and consistency. The process goes through specialized algorithms to detect errors (artifacts), check for duplicate records and other inconsistencies. Manual control by medical specialists is also possible.

**1.4. Data storage:** After verification, the data is stored in reliable databases, ensuring security and confidentiality.

**1.5. Analysis of information from doctors:** Health professionals analyze the collected and verified data in order to prepare conclusions about the patient's health, for making a diagnosis, including to confirm the chosen treatment strategy.

**1.6. Documentation and reporting:** The results of the analysis and observations are presented to the patient and other doctors on the team, which may include recommendations for further tests or treatment. Decisions must be documented in detail to ensure traceability and transparency.

**1.7. Monitoring and follow-up:** It is a process of constant monitoring of the patient, which allows the treatment to be adapted depending on changes in the state of health.

These ETPs are important for ensuring quality and safe medical care based on accurate data.

**2. Systems and technologies for quality storage of information packages with biomedical information.** The storage of biomedical information must meet the requirements for security, confidentiality, quick access and compatibility between different systems regulated by the EU regulations and legislation when ensuring the security of the transfer and storage of medical information. Some of the key systems and technologies used in this field are:

**2.1. Electronic Health Records (EHR).** EHR systems store detailed medical information about patients including medical history, laboratory results, imaging and treatments. They are compatible with standards such as HL7, FHIR and allow integration with other medical devices and applications such as: Epic, Cerner and Allscripts.

**2.2. Cloud storage solutions:** Cloud platforms provide scalable and flexible storage space for large volumes of biomedical data. They are distinguished by their high availability and automated backup capabilities. They are powerful tools for data analysis and processing in compliance with regulatory

requirements such as GDPR. Some of the most widespread platforms are: Amazon Web Services (AWS), Google Cloud Healthcare and Microsoft Azure for Healthcare.

**2.3. Specialized biomedical databases:** These databases are designed specifically for storing and managing biomedical information. They support structured and unstructured data, offer tools for sharing data between researchers and institutions. Some of the established information clinical models are: REDCap (Research Electronic Data Capture), OpenEHR and i2b2 (Informatics for Integrating Biology and the Bedside)

**2.4. Blockchain technologies:** When working with biomedical information sets, they are used to verify and protect medical data. Blockchain provides decentralized storage and recording of data, which makes it difficult for unauthorized changes to information. Each record of biomedical information is encrypted and time-stamped, ensuring verifiability and immutability of the data. Blockchain provides an extremely high degree of data security and traceability. One of the most popular blockchain platforms is Ethereum. It supports smart contracts, which allows you to automate various processes. Another blockchain platform is Hyperledger Fabric. It is an open blockchain platform developed by the Linux Foundation and is designed to create permissioned blockchain networks.

**2.5. Data Management Systems (DMS).** These are software solutions for collecting, storing, managing and analyzing biomedical data. Examples of DMS include Oracle Health Sciences, SAS Clinical Data Management, which support integration with various data sources, offer powerful analytical tools, provide a high degree of security and compliance with standards. The storage of biomedical information in big data is a critical aspect of modern medicine and bioinformatics. It is important that the information is stored securely, reliably, and is easily accessible for analysis.

**2.6. Standards and protocols for working with medical information and data:** Modern trends in e-health indicate in an indisputable way that the exchange and management of clinical data should be based on internationally recognized standards and technical specifications in medical informatics. One of the established standards for the exchange of electronic health information is **HL7 (Health Level Seven)** [1]. Another modern health data exchange specification that uses web standards is **FHIR (Fast Healthcare Interoperability Resources)**. **DICOM (Digital Imaging and Communications in Medicine)** is a standard for the management and transmission of medical images.

**2.7. Artificial Intelligence and Machine Learning:** It is used to analyze large volumes of biomedical data to detect patterns, predict diseases, and personalize treatments. They are applied to be embedded in existing systems to improve data processing and analysis.

**3. Conclusion.** Modern biomedical information storage systems continue to evolve, integrating the latest technologies and standards to ensure greater security, efficiency, and availability of data. This is necessary to improve the quality of healthcare and promote medical research. Verification of biomedical information requires a combination of automated and manual methods, standards, and regulatory procedures. New technologies such as artificial intelligence and blockchain significantly improve data security and accuracy, but still manual verification and expert opinion remain indispensable in cases of higher complexity. Blockchain technologies offer significant benefits for the storage and management of biomedical data, including increased security, transparency, and control over the data. However, their successful implementation requires overcoming some technical and regulatory challenges. With the advancement of technology and the development of standards, blockchain has the potential to transform the way biomedical data is managed and shared, improving the quality of healthcare and facilitating research. Methods for quality storage and organization of biomedical data include a wide range of technologies that ensure their reliability, security and accessibility. With the right choice of databases, Big Data tools and verification and protection mechanisms, effective management of biomedical information can be achieved, which is the basis for future medical innovations and discoveries.

## REFERENCES

- [1] HL7, "HL7 Products - Master Grid," 2020. [Online]. Available: [http://www.hl7.org/implement/standards/product\\_matrix.cfm](http://www.hl7.org/implement/standards/product_matrix.cfm). [Accessed 22 June 2020].

**APPLICATION OF MODERN INFORMATION TECHNOLOGIES IN MEDICINE**

Imanbazar A.D., Ismailova R.T.(22230031@turan-edu.kz, r.ismailova@turan-edu.kz)

Turan University (Kazakhstan)

**1. Introduction**

The use of information technologies in the modern world plays an extremely important role. Intensive implementation and use of IT in medicine in recent years is also yielding results, which in turn is characterized by an improvement in the quality of staff service. Currently, this is considered the norm, so it is used and used both in municipal institutions and in private clinics. This is a significant step forward, which allows us to bring the healthcare industry to a new level and approach the level of "Western medicine". What tasks does such modernization solve?

1. patient management in a single database;
2. remote monitoring of the results of surveys and consultations;
3. the ability to freely access the results of examinations by your colleagues within the clinic;
4. possibility of remote training of employees;
5. consultation with more experienced specialists;
6. maintaining medical records in electronic format;
7. use of electronic registration.

**2. The "DAMUMED" program**

At the moment, almost all medical institutions use such a program as "DAMUMED". It provides an opportunity to professionally monitor the level of health of any patient. Maintaining electronic cards reduces the amount of time spent searching for paper cards, writing coupons, directions, and the risk of losing them. The doctor can get all the information about the patient from the patient's electronic card, which can only be accessed by medical professionals, which is another advantage that reduces the risk of losing documents by patients. The results of surveys and tests can also be entered in the map. All this allows colleagues to verify the correctness of the scheduled examination and treatment, as well as remotely edit them.

**3. Remote consultations and training**

Another advantage of IT is remote training, online consultations, webinars, conferences, broadcast operations, consultation of doctors, and all this is possible at any time. Patients can now receive highly qualified assistance from specialists located at a distance. This decision was made due to the fact that a huge number of people live in remote regions where there are no clinics, as well as people with physical or mental disabilities and who have fallen into a difficult situation or incident.

This allows you to speed up the assessment of the patient's health status, get acquainted with the results of tests, and make recommendations for treatment, without wasting time on the road. These consultations are intended not only for patients with disabilities and organic or somatic diseases. Such conversations also help patients with psychological problems; the doctor can help or even save the patient's life or somehow support them in a difficult life situation.

**4. Prospects for healthcare computerization**

Currently, modernizations in medicine are intensively developing. In our country, special attention is paid to this at the state level. A significant amount of funds is currently allocated for the development of the latest technologies, state funding is a priority, but there is also a lion's share of investors across the country.

An affordable and practical example: the medical software system Damumed. Technologies are constantly being improved, which is reflected in the improvement of quality, and great attention is paid to the level of security, since personal data and their disclosure are punishable by the Criminal Code of the Republic of Kazakhstan.

After training employees, it takes less time for young people, and a little longer for older people, the health worker should be able to:

1. work quickly with electronic documentation;
2. create conferences.
3. work on the Internet.
4. use resources with reference materials.

Today, the modernization of healthcare in our country is approaching the next major project - the national telemedicine system. This project will improve healthcare in general, reduce a number of expenses that will be spent on travel, accommodation, food, etc. Now you can participate remotely and gather a much larger audience.

### **5. Automation of administrative processes in medicine**

In addition to all of the above, it is necessary to note such a concept as automation of work in medical institutions:

1. simplify and speed up the work of the HR department;
2. reducing the risk of accounting errors;
3. planning of spending the budget of the institution's economy;
4. monitoring the work of pharmacy services;
5. administration of the institution.

Also, the administration now has the opportunity to interact more effectively with mandatory health insurance funds and territorial authorities. It should be noted that there are changes in the work with the turnover of medicines in hospitals and pharmacies. They expect that the introduction of IT will also speed up work in pharmacies:

1. registration of the arrival and consumption of medicines;
2. control of medicines in warehouses;
3. quickly fill out the application for medicines;
4. control of medication consumption;
5. write-off of medicines;
6. creating and transmitting reports.

### **6. Implementation of IT in the training of medical personnel**

Computerization is also being intensively implemented in the system of training in medical universities, which allows education to move to a higher level of specialist training. This is a visual aid in the form of online operations, remote lectures by famous professors, and the latest diagnostic programs. All these opportunities are already available for medical schools today.

### **7. Modern diagnostic technologies and their connection with IT**

And finally, it is impossible not to note a significant breakthrough in the diagnostic link of healthcare. Currently, many clinics have state-of-the-art diagnostic devices and software specifically designed for accurate diagnosis. These include:

- computed tomography
- magnetic resonance imaging
- ultrasound diagnostics
- x-ray examination
- electroencephalographic examination
- electrocardiographic examination.

All these methods of examination cannot be independent as such without certain software, which greatly simplifies the use of the device; even if it is unfamiliar to you, everything can be understood intuitively.

### **Conclusion**

The use of modern information technologies in medicine significantly improves the quality of medical services provided, making them more accessible and effective. Technologies such as electronic health records, telemedicine, artificial intelligence, and robotic systems are already having a huge impact on the healthcare system. In the future, we can expect even closer integration of IT into medicine, which will improve the diagnosis, treatment and prevention of diseases, as well as increase the duration and quality of life of people.

## **REFERENCES**

[1] Sapozhnikova K. V., Babaeva A. A. Sovremennye informatsionnye tekhnologii v meditsine [Modern information technologies in medicine] //Sostoyanie i perspektivy razvitiya innovatsionnykh tekhnologii v Rossii I za rubezhom [State and prospects of innovative technologies development in Russia and abroad].

- [2] Alieva S., Vyskrebentsev I. S. The role of information technologies in medical organizations //Education and science in modern realities. - 2022. - pp. 52-54.
- [3] Burnashev R. F., Makhmarakhimova M. Kh. The role of information technologies in improving the quality and accessibility of medical care / /Miasto Przyszłości. - 2023. - Vol. 35. - pp. 146-152.
- [4] Atakhanov S. The role of information technologies in the treatment of oncological diseases //Eurasian Journal of Academic Research. - 2023. - Vol. 3. - no. 4 Part 2. - pp. 87-89.

UDK 615.825:796-056.26

## **DEVELOPMENT OF A METHOD AND SOFTWARE TOOL FOR MONITORING PHYSICAL TRAINING AND REHABILITATION**

Oleksii Kalinchuk, Oleksandr Khoshaba (pzmag2022@gmail.com)  
Vinnytsia National Technical University (Ukraine)

*Abstract: The increasing importance of personalized healthcare, especially in physical training and rehabilitation, necessitates advanced tools for monitoring and managing individual programs. This study presents the development of a novel method and software tool designed to monitor physical training and rehabilitation processes. The proposed system integrates wearable sensors and machine learning algorithms to provide real-time analysis of key performance indicators, such as movement quality, muscle engagement, and recovery metrics. The software enables personalized adjustments to training plans based on the user's condition and progress. The experimental results indicate a significant improvement in rehabilitation outcomes compared to traditional methods. The findings suggest that this system can enhance training efficiency and recovery speed, offering new opportunities for patient-centered healthcare.*

The increasing demand for effective rehabilitation strategies has prompted the integration of modern technologies in physical training and rehabilitation. The growing prevalence of physical training and rehabilitation as essential components of health maintenance and recovery has led to a demand for innovative solutions that can improve the effectiveness of these programs.

While various tools exist for monitoring physical activity, their effectiveness in accurately tracking recovery progress still needs to be improved. Traditional methods of assessing physical progress often rely on subjective evaluation, leading to inconsistent and inaccurate results. Rehabilitation, in particular, requires accurate monitoring to ensure optimal progress and prevent complications. The need for personalized rehabilitation protocols, combined with advancements in wearable sensor technology and data analytics, offers a unique opportunity to enhance rehabilitation outcomes.

Traditional methods for evaluating physical training and rehabilitation rely heavily on subjective assessments, which can lead to inconsistencies and suboptimal patient outcomes. Wearable technology and machine learning techniques have the potential to address these limitations by providing objective, real-time data that can be used to adjust treatment plans dynamically.

Recent advances in wearable sensor technology and machine learning offer new opportunities to enhance the precision and reliability of monitoring systems. This study addresses the need for a more efficient approach to tracking physical performance and rehabilitation by developing a comprehensive monitoring tool that leverages sensor data and intelligent algorithms.

This study addresses the challenge of optimizing rehabilitation by developing a novel method and software tool incorporating real-time monitoring and personalized intervention recommendations. The main goal is to improve the efficiency of rehabilitation protocols by automating data collection and analysis while providing tailored feedback to users.

This research aims to develop a method and software tool that monitors physical training and rehabilitation using wearable sensors and machine learning algorithms. This system is intended to facilitate the automatic evaluation of movement patterns, muscle activation, and other critical parameters, enabling the adaptation of training programs based on individual needs. The main objectives of this study



include (1) designing a reliable monitoring method that incorporates state-of-the-art sensor technologies, (2) developing an intelligent software tool that uses real-time data to adapt training plans, and (3) validating the proposed system through experimental trials involving participants undergoing physical rehabilitation.

The proposed method utilizes wearable sensors to capture physiological and biomechanical data, including heart rate, electromyography (EMG) signals, and joint kinematics. Data preprocessing techniques, such as noise reduction and signal normalization, are employed to improve data quality. A machine learning framework is then used to analyze the processed data, with supervised learning algorithms applied to detect deviations from standard training patterns. Real-time feedback is provided through the software interface, offering users insights into their progress and enabling adjustments to training or rehabilitation protocols as needed.

The methodology employed in this study combines hardware and software components. Wearable sensors, such as inertial measurement units (IMUs) and electromyography (EMG), collect data on body movements and muscle activity. Data processing uses machine learning algorithms that classify movement quality, detect anomalies, and provide predictive insights regarding the individual's rehabilitation progress. The software's user interface is designed to display real-time feedback to users and healthcare professionals, allowing for immediate adjustments to training plans. Experimental validation was conducted by comparing the rehabilitation outcomes of individuals using the developed tool against those following traditional rehabilitation programs.

The research employs wearable sensor technologies, data analytics techniques, and machine learning algorithms to monitor and evaluate physical training and rehabilitation progress. Biometric data, such as heart rate, muscle activation, and movement patterns, are continuously collected using wearable devices. Data analytics techniques, including time-series analysis and signal processing, are used to preprocess the data, while machine learning models are trained to identify patterns indicative of recovery stages. An experimental study was conducted with athletes undergoing rehabilitation to evaluate the system's accuracy in monitoring recovery progress. Data from conventional rehabilitation methods were used as a benchmark for comparison.

This study introduces a novel integration of wearable sensor technology and machine learning for physical training and rehabilitation. Unlike existing systems that primarily focus on general fitness tracking, the proposed solution emphasizes the automated assessment of rehabilitation progress and the delivery of personalized feedback. The novelty lies in developing adaptive machine learning algorithms that adjust to individual recovery patterns, thus offering more customization. Additionally, the system's real-time feedback capabilities enable prompt adjustments to training protocols, potentially accelerating the recovery process.

Thus, unlike traditional rehabilitation monitoring methods, which rely primarily on manual observations and standard protocols, the proposed system offers automated, adaptive adjustments based on real-time data analysis. This approach enables a more accurate assessment of rehabilitation progress, allowing for a more individualized approach to treatment. The experimental results demonstrate the system's effectiveness in accelerating recovery and improving training outcomes compared to conventional methods.

**Conclusions.** This study presents a novel method and software tool for monitoring physical training and rehabilitation using wearable sensors and machine learning algorithms. The proposed system significantly enhances rehabilitation outcomes by providing personalized, data-driven adjustments to training programs. Further research will focus on expanding the range of monitored activities, refining the algorithms for greater accuracy, and integrating additional biometric data to improve the tool's predictive capabilities. The findings suggest that this approach can contribute to evolving personalized healthcare and rehabilitation practices.

#### **References:**

1. Abdul Hannan, Muhammad Zohaib Shafiq, Faisal Hussain, Ivan Miguel Pires, "A Portable Smart Fitness Suite for Real-Time Exercise Monitoring and Posture Correction", *Sensors*, vol.21, no.19, pp.6692, 2021.
2. Avani Vyas, Sujata Pal, "Power Saving Approach of a Smart Watch for Monitoring the Heart Rate of a Runner", *IEEE Transactions on Consumer Electronics*, vol.69, no.3, pp.490-498, 2023.
3. Bruno Pereira, Bruno Cunha, Paula Viana, Maria Lopes, Ana S. C. Melo, Andreia S. P. Sousa, "A Machine Learning App for Monitoring Physical Therapy at Home", *Sensors*, vol.24, no.1, pp.158, 2023.

4. D. Džaja, M. Čibarić, G. Šeketa, R. Magjarević, "Accelerometer-based algorithm for the segmentation and classification of repetitive human movements during workouts", *Automatika*, pp.1, 2022.
5. Marko Kos, Iztok Kramberger, "Smart Wearables for Tennis Game Performance Analysis", *Sports Science and Human Health - Different Approaches*, 2020.
6. Shun Ishii, Anna Yokokubo, Mika Luimula, Guillaume Lopez, "ExerSense: Physical Exercise Recognition and Counting Algorithm from Wearables Robust to Positioning", *Sensors*, vol.21, no.1, pp.91, 2020.

UDC 004.82

## NATURAL LANGUAGE INTERACTIVE INFORMATION AND REFERENCE SYSTEMS: MEDREHABBOT

Kyrylo S. Malakhov, Vladislav V. Kaverinskiy (malakhovks@nas.gov.ua)  
Microprocessor Technology Lab, Glushkov Institute of Cybernetics  
of the National Academy of Sciences of Ukraine (Ukraine)

*MedRehabBot utilizes an information model structured as a composite service with three core components: web services and application programs for telerehabilitation functionalities, IT process maintenance functions to ensure seamless operation, and elements that support a knowledge environment for effective information sharing. The system is supported by auxiliary tools, including a Conversion Utility for ontology-related knowledge bases, the KEn Web Service for semantic analysis, UkrVectōrēs for knowledge search and classification, and a suite for generating OWL structures. Together, these components enable advanced interaction, analysis, and knowledge management within MedRehabBot, which is accessible via a bilingual Telegram bot and API, allowing integration with hospital information systems.*

MedRehabBot [1], [2], [3] utilizes an information model based on a composite service represented by a three-component tuple:

- A set of web services and application programs. These are the fundamental software components that provide specific functionalities required for Telerehabilitation, such as data processing, user interaction, and service integration.
- Information technology (IT) process maintenance functions. These functions ensure the seamless operation and management of IT processes, including system monitoring, performance optimization, and troubleshooting.
- Elements supporting the formation of an integrated knowledge environment. These elements facilitate the creation, management, and utilization of a comprehensive knowledge base [1], [4] enabling effective information sharing and decision-making across the telerehabilitation process.

To support the MedRehabBot system, the following auxiliary components were developed and enhanced.

*Conversion Utility* [2]. A software utility designed to convert the specified dataset into an ontology-related graph-based knowledge base. This knowledge base is used by the dialog system to interact with users.

*KEn Web Service* [5]. A network tool and platform with an API for contextual and semantic analysis, which includes the capability to build taxonomies of documents. KEn is publicly available via link: <https://ken.e-rehab.pp.ua/>.

*UkrVectōrēs Web Service* [6]. A tool and platform with an API for knowledge search, classification, and prediction based on natural language understanding technologies, including distributional and semantic analysis of natural language texts. UkrVectōrēs is publicly available via link: <https://ukrvector.es.e-rehab.pp.ua>.

*Desktop Service Suite* [2]. A set of desktop services that allow for the generation of OWL structures from natural language text in semi-automatic and fully automatic modes. This suite is part of the repository.

*Natural Language Phrase Analysis Web Service* [2]. A specialized web service designed to construct semantic trees for phrases, facilitating advanced semantic analysis and understanding of natural language inputs.

These components collectively enhance the capabilities of the MedRehabBot system, enabling sophisticated interaction, analysis, and knowledge management. For the implementation of the natural language UI of the MedRehabBot system, a Telegram bot (shown in Figure 1, the MedRehabBot system supports both Ukrainian and English languages) was created. MedRehabBot is publicly available via link: <https://t.me/MedicalRehabBot>.

In addition to the user dialog interface, the MedRehabBot system also provides an API (MedRehabBot software platform). This allows for the integration of MedRehabBot into any hospital information system.

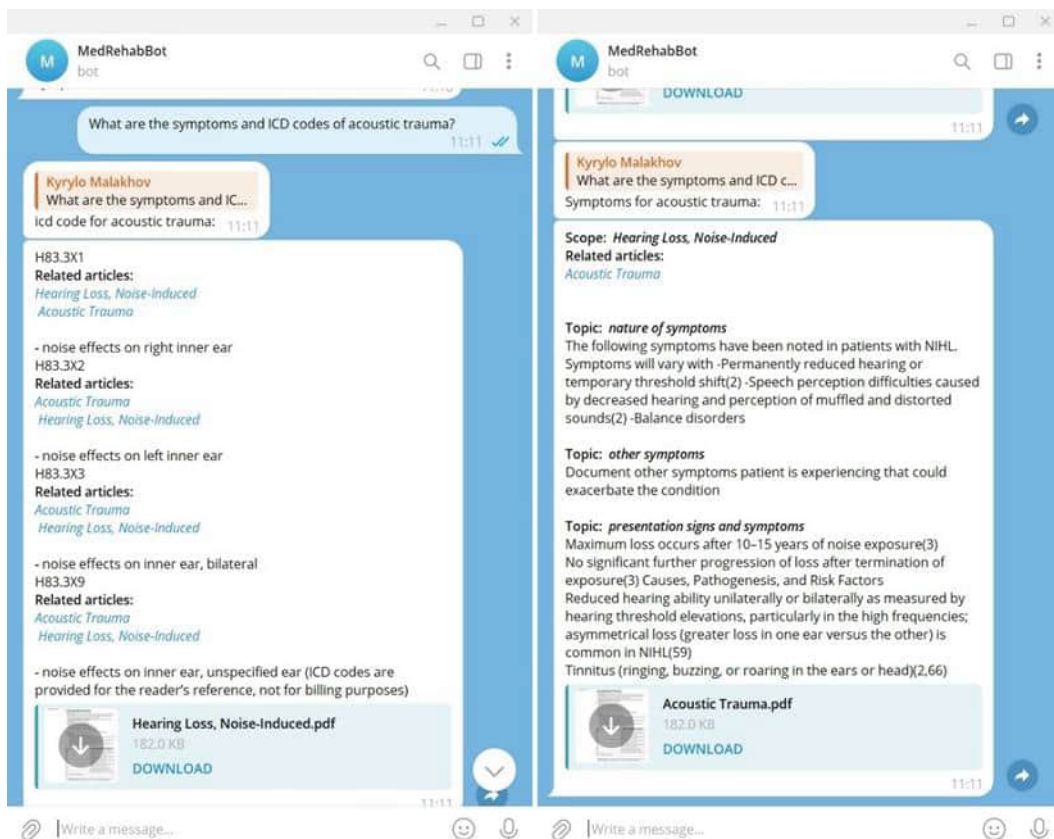

Figure 1. The UI of the MedRehabBot Telegram Bot  
Conclusion

MedRehabBot offers a comprehensive platform for telerehabilitation by integrating a range of web services, application programs, and knowledge management tools. With its structured approach, including utilities for ontology generation and semantic analysis, MedRehabBot facilitates effective information processing and user interaction in both Ukrainian and English. The system’s flexibility is further enhanced by its API, which allows seamless integration into hospital information systems. Overall, MedRehabBot represents a significant advancement in digital health, providing a robust foundation for remote rehabilitation and supporting informed decision-making in healthcare settings.

#### Data availability

- <https://t.me/MedicalRehabBot>;
- <https://github.com/knowledge-ukraine/MedRehabBot>.

#### Acknowledgement

This study would not have been possible without the financial support of the National Research Foundation of Ukraine (Open Funder Registry: 10.13039/100018227). This work was funded by Grant contract: Development of the cloud-based platform for patient-centered telerehabilitation of oncology patients with mathematical-related modeling [7], Application ID: 2021.01/0136.

## References

- [13]. V. V. Kaverinsky and K. S. Malakhov, “Natural Language-Driven Dialogue Systems for Support in Physical Medicine and Rehabilitation,” *South Afr. Comput. J.*, vol. 35, no. 2, pp. 119–126, Dec. 2023, doi: 10.18489/sacj.v35i2.17444.
- [14]. V. V. Kaverinsky and K. S. Malakhov, *MedRehabBot*. (Sep. 04, 2023). Python. Knowledge-Ukraine. Accessed: Sep. 07, 2023. [Online]. Available: <https://github.com/knowledge-ukraine/MedRehabBot>
- [15]. O. V. Palagin, V. V. Kaverinskiy, K. S. Malakhov, and M. G. Petrenko, “Fundamentals of the Integrated Use of Neural Network and Ontolinguistic Paradigms: A Comprehensive Approach,” *Cybern. Syst. Anal.*, vol. 60, no. 1, pp. 111–123, Feb. 2024, doi: 10.1007/s10559-024-00652-z.
- [16]. K. S. Malakhov, M. G. Petrenko, and E. Cohn, “Developing an ontology-based system for semantic processing of scientific digital libraries,” *South Afr. Comput. J.*, vol. 35, no. 1, pp. 19–36, Jul. 2023, doi: 10.18489/sacj.v35i1.1219.
- [17]. K. S. Malakhov, V. Y. Velychko, and V. V. Kaverynskyi, *KEn*. (Mar. 15, 2023). Python. Accessed: Apr. 13, 2023. [Online]. Available: <https://github.com/malakhovks/ken>
- [18]. K. S. Malakhov, O. S. Shchurov, and V. Y. Velychko, *UkrVectōres*. (Nov. 05, 2023). JavaScript; Python. Accessed: Aug. 22, 2022. [Online]. Available: <https://github.com/malakhovks/docsim>
- [19]. K. S. Malakhov, “Letter to the Editor – Update from Ukraine: Development of the Cloud-based Platform for Patient-centered Telerehabilitation of Oncology Patients with Mathematical-related Modeling,” *Int. J. Telerehabilitation*, vol. 15, no. 1, pp. 1–3, May 2023, doi: 10.5195/ijt.2023.6562.

УДК 004.382.2

## СУЧАСНІ МІКРОКОНТРОЛЕРИ У БІОІНЖЕНЕРІЇ: ОГЛЯД ТЕХНОЛОГІЙ ТА ПЕРСПЕКТИВИ ЗАСТОСУВАННЯ В ЛАБОРАТОРНИХ ТА ПРОМИСЛОВИХ УМОВАХ

Азархов О.Ю. (azarhov\_a\_y@pstu.edu), Сілі І.І. (sili\_i\_i@pstu.edu)  
ДВНЗ "Приазовський державний технічний університет" (Україна)

*Розглядаються сучасні мікроконтролери та їх застосування в біоінженерії. Аналізуються можливості використання мікроконтролерів для автоматизації процесів у лабораторних та промислових умовах, а також перспективи їх впровадження для моніторингу та оптимізації біотехнологічних процесів.*

Інженерна спільнота зараз переживає період інноваційних та захоплюючих можливостей завдяки поєднанню біоінженерії та Інтернету речей (IoT). Цей симбіоз стає основою для розвитку нових технологій, що перетворюють спосіб, яким ми бачимо використання пристроїв в біологічних дослідженнях та медицині. Біоінженерні завдання охоплюють широкий спектр додатків, від медичних пристроїв до біотехнологічних рішень, що потребують різних характеристик мікроконтролерів. Вибір мікроконтролера у біоінженерії ускладнюється потребою високої точності, надійності та ефективності роботи в різних умовах. Різноманітність сенсорів, які використовуються у біоінженерних задачах, вимагає підтримки різних інтерфейсів та обробки даних мікроконтролером. В свою чергу Інтернет речей, революційне відкриття, яке постійно трансформується у нові типи апаратних засобів та програмного забезпечення, що робить його беззаперечно необхідним для будь-яких технологічних рішень, зокрема і у біоінженерії.

Мікроконтролер або плата розробника для Інтернету речей - це прототипне рішення, яке включає в себе енергоефективні процесори, що підтримують різні середовища програмування, збирають дані з датчиків за допомогою вбудованого програмного забезпечення та передають їх на сервер або у хмару. Увійшовши в еру Інтернету речей, використання невеликих, дешевих та гнучких апаратних засобів, що дозволяють програмування кінцевим користувачам, стає актуальним. У цій статті ми надаємо огляд сучасного апаратного забезпечення та досліджуємо продуктивність різних мікроконтролерів, таких як Arduino Uno, ESP32, Raspberry Pi. Аналіз



сучасних мікроконтролерів для вирішення біоінженерних завдань з використанням Інтернету речей є важливим напрямом наукових досліджень.

Різноманітність сенсорів, які використовуються у біоінженерних задачах, вимагає підтримки різних інтерфейсів та обробки даних мікроконтролером. Від споживчих електронних пристроїв до медичних імплантатів, вимоги до мікроконтролерів у біоінженерії можуть суттєво відрізнятися. Необхідність оптимізації споживаної енергії та довготривала автономність у використанні ускладнює вибір мікроконтролера для біоінженерних пристроїв. Розширені можливості обробки даних та швидкість реакції важливі для точних медичних діагностичних пристроїв, що ускладнює вибір відповідного мікроконтролера. Велика кількість різних протоколів зв'язку та взаємодії між пристроями у біоінженерних системах потребує вивчення сумісності та можливостей мікроконтролера. Наявність вбудованих блоків обробки сигналів, підтримки високошвидкісних інтерфейсів та алгоритмів шифрування може бути ключовою у виборі мікроконтролера. Потреба у відповідності до стандартів безпеки та медичних регулятивних вимог ускладнює вибір мікроконтролера для медичних пристроїв [1].

Різні виробники виготовляють мікроконтролери з різними архітектурами. Intel 8051, Freescale 6811, PIC 16X від Microchip Technology, Zilog Z8 - це чотири основні 8-бітові мікроконтролери. Завдяки унікальному набору інструкцій та регістрів вони несумісні між собою. Програма, написана для одного з них, не запуститься на іншому мікроконтролері від іншого виробника. Вибір плати для розробки IoT здійснюється на основі наступних факторів:

- Вартість;
- Специфікації: пам'ять, процесор, можливості введення-виведення тощо;
- Підтримка/опції програмування;
- Надійність постачальника;
- Сумісність з датчиками та приводами.

Arduino UNO - це відкрита прототипна платформа, яка добре підходить для початку роботи з електронікою та програмуванням. UNO є найбільш використовуваною та задокументованою платою усієї сім'ї Arduino.

Плати до прототипування Raspberry Pi, є комп'ютерами компактного розміру. Їх легко можна підключити до монітора, комп'ютера або телевізора, вони сумісні зі стандартною клавіатурою та мишею. Серед різних версій Raspberry Pi - Raspberry Pi 3 вирізняється як доступна та потужна обчислювальна платформа.

На ринку представлена плата для Інтернету речей під назвою ESP32. Однією з його найунікальніших особливостей є вбудована підтримка WiFi-з'єднання. ESP32, розроблена і виготовлена компанією Espressif Systems, містить всі ключові елементи сучасного комп'ютера: процесор, оперативну пам'ять, мережеве з'єднання (Wi-Fi), сучасну операційну систему та набір розробника програмного забезпечення (SDK). Це робить ESP32 розумним вибором для взаємодії біоінженерних пристроїв з Інтернетом речей [2].

STM32, серія мікроконтролерів на базі архітектури ARM Cortex, широко використовується в різних сферах, включаючи біоінженерію, завдяки своїй високій продуктивності, енергоефективності та розширеним можливостям для роботи з сенсорами та іншими компонентами [3].

У біоінженерії STM32 знаходить застосування в розробці систем для моніторингу та контролю життєво важливих параметрів організму. Наприклад, STM32 може бути основою для створення портативних медичних пристроїв, таких як монітори серцевого ритму, прилади для вимірювання рівня кисню в крові (пульсоксиметри) та датчики для моніторингу гідратації чи температури тіла. Завдяки можливості працювати з багатьма сенсорами одночасно, STM32 забезпечує надійну і точну обробку біометричних даних у реальному часі. STM32 дозволяє створювати системи для автоматичного контролю температури, вологості, рівня кисню та інших факторів, необхідних для оптимальних умов зростання мікроорганізмів. У поєднанні з алгоритмами машинного навчання, STM32 може забезпечувати інтелектуальний контроль і регулювання цих параметрів, що підвищує ефективність лабораторних процесів [4]. Крім того, STM32 широко застосовується в розробці імплантів і протезів.



### Список використаної літератури

- [1] Азархов О.Ю., Яворський О.В., Сілі І.І., Єфременко Б.В. “Інтегрована система ультрафіолетової дезінфекції керована мікроконтролером.” *Наука та виробництво: міжвуз. темат. зб. наук. пр.* Вип. 27. ДВНЗ «ПДТУ». Дніпро, ПДТУ, 2024. 92 – 100 с. DOI: doi.org/10.31498/2522-9990272024303196.
- [2] Sili I.I. Integrating ESP32 and blynk for real-time biomedical monitoring. *Молодь і наука: подолання викликів сучасності та перспективи майбутнього розвитку: збірник тез наукової конференції молодих вчених 20 грудня 2023 р. м. Краматорськ: Донецька обласна державна адміністрація, Рада молодих вчених при Донецькій облдержадміністрації, 2023. с. 178 – 179.*
- [3] A. Banerjee, S. Das, and P. Das, "Design and implementation of a low-cost embedded system for real-time monitoring of health parameters using an ARM Cortex M4 microcontroller," *IEEE Transactions on Biomedical Circuits and Systems*, vol. 14, no. 3, pp. 485-495, June 2020.
- [4] S. J. Li and Y. Chen, "Development of a portable pulse oximeter using STM32 microcontroller for home care applications," in *Proceedings of the 2023 IEEE Biomedical Circuits and Systems Conference (BioCAS)*, 2023, pp. 380-384.

УДК 004.8.67

### ДІАГНОСТИКА ДІАБЕТИЧНОЇ РЕТИНОПАТІЇ З ВИКОРИСТАННЯМ МАШИННОГО НАВЧАННЯ

Басараб М.Р., Іванько К.О. (mbasarab-ee21@iit.kpi.ua, ivanko-ee@iit.kpi.ua)  
Національний технічний університет України "Київський політехнічний інститут імені Ігоря Сікорського" (Україна)

*У тезах розглядається проблема діагностики діабетичної ретинопатії (ДР) як одного з найсерйозніших ускладнень діабету, що може призвести до втрати зору. Підкреслено необхідність розробки нових, автоматизованих методів на основі аналізу зображень сітківки. Досліджено застосування методів виявлення контурів мікросудин сітківки ока у поєднанні з алгоритмами машинного навчання для підвищення точності діагностики діабетичної ретинопатії. В роботі використано методи попередньої обробки зображень, а також вейвлет перетворення для точнішого аналізу змін сітківки. Зазначається, що використання нейронних мереж суттєво підвищує точність діагностики, особливо на ранніх стадіях хвороби. Підкреслено важливість застосування автоматизованих методів для раннього виявлення ДР, що сприятиме зниженню ризику втрати зору у пацієнтів.*

Діабетична ретинопатія є одним із найсерйозніших ускладнень, пов'язаних із цукровим діабетом, і залишається основною причиною втрати зору серед дорослого населення [1, 2]. Ця хвороба виникає внаслідок тривалої дії високого рівня глюкози на мікросудини сітківки, що призводить до порушення кровообігу, розвитку мікроаневризм, крововиливів та патологічного росту нових кровоносних судин. За відсутності своєчасної діагностики та лікування, ДР може призвести до повної сліпоти. Традиційні методи діагностики, такі як фундус-фотографія, флуоресцеїнова ангіографія та оптична когерентна томографія, є досить точними, однак вони вимагають високої кваліфікації спеціалістів, складного обладнання та є часозатратними [2]. У зв'язку з цим виникає необхідність у розробці нових методів діагностики, які дозволять здійснювати раннє виявлення патології на основі аналізу зображень сітківки ока.

У дослідженні розглядається можливість застосування методів детекції країв для виявлення границь сітківки ока. Досліджено, як сучасні методи обробки зображень можуть покращити виявлення діабетичної ретинопатії, особливо на ранніх стадіях, коли хвороба ще не проявила себе в повній мірі [3, 4]. Для вирішення цієї проблеми використовувалася комбінація різних алгоритмів виявлення границь на зображеннях, таких як оператор Собеля (Рис.1) та детектор Кані. Додатково застосовувалися методи попередньої обробки зображень для покращення їх якості, включаючи фільтрацію шумів, підвищення контрасту за допомогою методу адаптивної еквалізації гістограми

яскравості зображення сітківки ока (CLANE), а також нормалізації інтенсивності яскравості пікселів [5, 6].

Показано ефективність інтеграції методів обробки зображень із алгоритмами машинного навчання, зокрема глибокого навчання, що дозволило підвищити точність класифікації зображень сітківки на 5 класів відповідно до тяжкості захворювання: відсутність ретинопатії, легка, помірна, важка та проліферативна діабетична ретинопатія. Використаний у дослідженні набір даних APTOS 2019 Blindness Detection містить 3662 зображення високої роздільної здатності, промаркованих відповідно до стадії ДР [7]. Використання цього набору даних дозволило здійснити всебічне тестування запропонованих методів обробки зображень та їх здатності покращити точність виявлення ранніх ознак ДР. Наприклад, зображення сітківки з мінімальними змінами, такими як мікроаневризми, часто залишаються непоміченими під час стандартного візуального аналізу, однак застосування методів виявлення контурів дозволяє більш точно виділити ці дрібні аномалії



Рис. 1 Зображення сітківки ока з помірною стадією ДР до та після застосування оператора Собеля

Попередня обробка зображень сітківки є важливим етапом, що дозволяє покращити якість зображень перед застосуванням методів машинного навчання. Було використано алгоритм Non-Local Means (NLM) для зниження шумів, що дозволило усунути небажані артефакти без втрати важливих деталей зображення сітківки ока. Адаптивне вирівнювання гістограм CLANE застосовувалося для покращення контрасту, особливо в зображеннях із поганим освітленням або неоднорідною яскравістю. Це дозволило зробити структури сітківки, такі як кровоносні судини та мікроаневризми, більш помітними для подальшого аналізу. Нормалізація інтенсивності зображень також відіграла важливу роль у забезпеченні схожості зображень, зменшуючи варіабельність даних та покращуючи точність алгоритмів виявлення границь судин сітківки ока.

Для підвищення точності виявлення границь судин сітківки ока було застосовано комбінацію кількох алгоритмів (Рис.2). Спочатку використовувався оператор Собеля для первинного виявлення країв на зображенні сітківки ока, що дозволило виділити основні структури зображення, такі як кровоносні судини та аномалії, такі як крововиливи. Далі застосовано детектор Кані з метою детального аналізу та виявлення дрібніших деталей, таких як мікроаневризми та крововиливи. Таке комбінування алгоритмів дозволяє отримати більш точне та повне зображення контурів судин сітківки ока. Опісля було використано мульти-масштабний метод виявлення країв, що дозволило враховувати як дрібні, так і великі структури в одному зображенні. Це особливо важливо для виявлення як ранніх, так і пізніх стадій ДР, де аномалії можуть варіюватися за розміром та інтенсивністю.

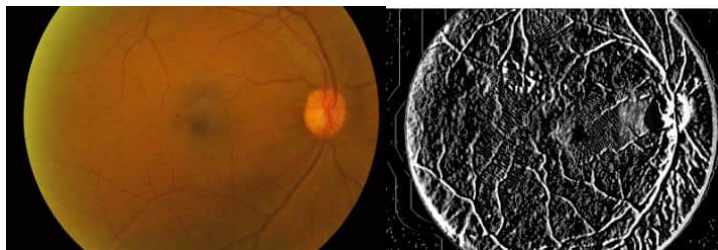

Рис.2 Запропонований алгоритм покращення точності діагностики ДР.

Вейвлет перетворення також застосовувалось для багаторівневого аналізу зображень, що дозволяло краще відслідковувати зміни в структурі сітківки. Вейвлет перетворення розділяє

зображення на компоненти апроксимації та деталізації, що дозволяє проаналізувати як загальні контури, так і дрібні деталі сітківки ока. Розраховані ознаки передавалися на вхід нейронної мережі для подальшої класифікації. Нейронна мережа ResNet-50 отримувала не сирі зображення, а вектори текстурних, колірних та інших ознак, що склалися з ключової інформації про текстуру та контури зображення сітківки.

Текстурний аналіз зображень сітківки ока дозволив виявляти патерни, що свідчать про наявність патологічних змін у сітківці. Цей метод дозволяє аналізувати просторові співвідношення пікселів та визначати такі характеристики, як контраст, кореляція, енергія та однорідність, що допомагало виявляти аномалії, пов'язані з ДР. Використання таких методів дозволило визначити форму контурів структур сітківки.

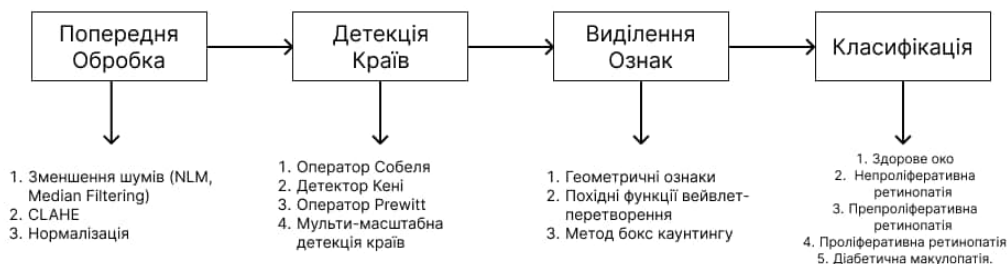
Результати дослідження продемонстрували підвищення точності діагностики при використанні запропонованих методів. Точність класифікації ДР за допомогою нейронної мережі зросла з 78,5% до 88,2% після застосування удосконалених методів обробки зображень та виявлення границь судин сітківки ока. Особливо помітне покращення спостерігалося у виявленні важких стадій ДР, де точність зросла з 65% до 87%. Це свідчить про те, що методи виявлення контурів дозволяють не лише точно виявляти аномалії на ранніх стадіях, але й забезпечують високу точність діагностики більш складних випадків.

Таким чином, використання методів виявлення контурів у поєднанні з машинним навчанням є ефективним підходом для підвищення точності діагностики діабетичної ретинопатії. Це дослідження показало, що такі методи можуть суттєво покращити точність виявлення як ранніх, так і пізніх стадій захворювання, що сприятиме своєчасному втручанням та зниженню ризику втрати зору серед пацієнтів з діабетом.

#### Список використаної літератури

- [1] Y. Jiang, H. Zhang, N. Tan, and L. Chen, "Automatic Retinal Blood Vessel Segmentation Based on Fully Convolutional Neural Networks," *Symmetry*, vol. 11, no. 9, p. 1112, 2019, doi: 10.3390/sym11091112.
- [2] Y. Yuan, Y. Zhang, L. Zhu, L. Cai, and Y. Qian, "Exploiting Cross-Scale Attention Transformer and Progressive Edge Refinement for Retinal Vessel Segmentation," *Mathematics*, vol. 12, no. 2, p. 264, 2024, doi: 10.3390/math12020264.
- [3] G. Gojić, O. Kundačina, D. Mišković, and D. Dragan, "Overview of Deep Learning Methods for Retinal Vessel Segmentation," *arXiv*, 2023, doi: 10.48550/arXiv.2306.06116.
- [4] U. V. Shukla and K. Tripathy, "Diabetic Retinopathy," *StatPearls*, Treasure Island, FL: StatPearls Publishing, 2024.
- [5] NHS, "Diabetic Retinopathy," *NHS*, 2021. [Online]. Available: <https://www.nhs.uk/conditions/diabetic-retinopathy/>
- [6] J. Canny, "A Computational Approach to Edge Detection," *IEEE Trans. Pattern Anal. Mach. Intell.*, vol. PAMI-8, no. 6, pp. 679-698, Nov. 1986, doi: 10.1109/TPAMI.1986.4767851.
- [7] APTOS 2019 Blindness Detection Dataset. Kaggle, 2019. [Online]. Available: <https://www.kaggle.com/c/aptos2019-blindness-detection>

УДК 004.8:61

### ШТУЧНИЙ ІНТЕЛЕКТ У ДІАГНОСТИЦІ ТА ЛІКУВАННІ ОНКОЛОГІЧНИХ ЗАХВОРЮВАНЬ

Баюрак Д. В., Кічак Б.В (baurakdmitro@gmail.com)  
Ірпінський фаховий коледж Національного університету  
біоресурсів і природокористування України»

У цій роботі розглядається вплив штучного інтелекту на діагностику та лікування онкологічних захворювань. Вплив на результати лікування пацієнтів.

### **Постановка проблеми.**

Згідно зі статистикою ВООЗ, рак є однією з головних причин смертності в усьому світі: у 2016 році рак забрав 8,8 мільйона життів (близько 15% від загальної кількості смертей у 2016 році). Однак сьогодні технології, штучний інтелект (ШІ) та хмарні сервіси достатньо розвинені, щоб допомогти лікувати та діагностувати онкологію на практиці, а не лише на словах.

### **Вирішення завдання.**

У статті проаналізовано питання етичних ризиків і труднощів інтерпретації результатів застосування штучного інтелекту в діагностиці та лікуванні онкологічних захворювань. Визначено, що використання таких технологій вимагає вирішення таких питань, відповідальність за прийняття рішень та адаптація медичних працівників до нових підходів, що є необхідними для безпечної та ефективної медичної практики.

**Виклад основного матеріалу.** Охорона здоров'я зараз переходить від класичних до високотехнологічних методів лікування. Досягнення останніх кількох років вже вплинули на підхід до лікування раку, але попереду ще багато роботи. Технологічні гіганти по всьому світу продовжують розробляти інновації для боротьби з раком. Штучний інтелект і хмарні технології не замінять лікарів. Навпаки, вони допоможуть зібрати і обробити весь досвід і накопичені знання про медицину. Таким чином, взаємодія людей і технологій сприятиме ефективній профілактиці, виявленню та лікуванню раку.

Штучний інтелект - це революція в діагностиці захворювань. Рак залишається однією з головних причин смертності у світі, а інтеграція штучного інтелекту в клінічну онкологію може врятувати мільйони життів,

«Клініка Медіком першою в Україні запропонувала пацієнтам послуги з діагностики пухлин за допомогою штучного інтелекту (ШІ). Команда вже успішно завершила клінічний кейс і продовжує розвивати цей підхід.

Як штучний інтелект використовують для лікування раку?

Зрозуміло, що штучний інтелект (поки що) не лікує рак. Використання можливостей штучного інтелекту може значно збільшити кількість інформації в КТ і МРТ-діагностиці. Різниця лише в рівні якості.

Алгоритми штучного інтелекту швидко обробляють великі обсяги клінічних даних. Зокрема, медичні знімки, розгортки та зрізи в різних проекціях. Це дає змогу виявити незначні патологічні зміни та потенційно небезпечні новоутворення, які не помітило б людське око.

Програми зі штучним інтелектом можуть виявити передракові стани та мінімальні лімфовузли, які потребують додаткового обстеження. Крім того, на етапі передопераційного обстеження AI надає хірургу-онкологу інформацію про місцезнаходження пухлини, її розмір, структуру, поширення та зв'язки з іншими тканинами організму.

Як працює процес діагностики за допомогою штучного інтелекту?

Для пацієнта процес діагностики за допомогою штучного інтелекту нічим не відрізняється від традиційного обстеження за допомогою комп'ютера або магнітно-резонансної томографії.

На етапі, коли лікар-рентгенолог або радіолог готує звіт, програмне забезпечення аналізує всі отримані знімки, штучний інтелект виявляє потенційні патологічні зміни або новоутворення. Потім лікар перевіряє гіпотезу і приймає рішення про подальші дослідження.

AI точно розраховує критерії для оцінки динаміки пухлини відповідно до міжнародних критеріїв RECIST.

Чи були успішні випадки застосування ШІ?

Нещодавній приклад: пацієнт прийшов на профілактичну КТ легень. Радіолог визначив підозрілі ділянки та проаналізував зображення за допомогою програми штучного інтелекту.

Було введено контрастну речовину. Це пов'язано з тим, що, на відміну від доброякісних пухлин і кіст, злоякісні пухлини накопичують контрастну речовину під час такого сканування. Пацієнтку направили до онколога для подальшого спостереження з динамічним обстеженням.

Завдяки ранній діагностиці та своєчасному зверненню за медичною допомогою прогноз пацієнтки хороший. На жаль, пухлини легень часто протікають безсимптомно, поки не виникають ускладнення і лікування не стає менш ефективним.

Іншими словами, алгоритм ШІ «дав» цьому пацієнту шанс на одужання.



Ще одна 85-річна пацієнтка з множинними пухлинами молочної залози, виявленими за допомогою маммографії та гістології. У цьому випадку призначають КТ-діагностику, щоб визначити, наскільки далеко поширився рак.

ШІ не тільки оцінив точний розмір пухлини, а й допоміг виявити вторинні пухлини в кістках. Пацієнтка пройшла курс хіміотерапії, пухлина в молочній залозі регресувала, а на КТ не виявлено вторинних змін у кістці. Після операції та променевої терапії прогноз для цієї жінки досить хороший.

Діагностика раку за допомогою ШІ - це не експеримент, а надійний, революційний, високотехнологічний метод, ефективність якого доведена клінічно. Ця технологія дозволяє виявити рак на ранній стадії, вчасно розпочати лікування та підвищує шанси на повне одужання пацієнта.

#### **Висновки.**

Штучний інтелект (ШІ) в діагностиці та лікуванні онкологічних захворювань демонструє значний потенціал для покращення результатів пацієнтів. Його можливості полягають у швидкій обробці великих обсягів медичних даних, виявленні патологічних змін, що можуть залишатися непомітними для людського ока, а також допомогти в ранній діагностиці, що критично важливо для ефективного лікування раку.

Завдяки інтеграції ШІ можна підвищити якість медичної допомоги, але необхідні подальші дослідження і розробки для забезпечення безпеки та ефективності його використання.

#### **СПИСОК ВИКОРИСТАНОЇ ЛІТЕРАТУРИ:**

1. Штучний інтелект в діагностиці раку в "Клініці МЕДКОМ".

URL: <https://www.epravda.com.ua/news/2023/10/6/705130/>

2. Як штучний інтелект допомагає лікувати важкі хвороби

URL: <https://mind.ua/openmind/20188771-nakazano-vizhiti-yak-shtuchnij-intelekt-dopomagaе-likuvati-vazhki-hvorobi>

УДК:504 75.05.001.05

#### **КОМП'ЮТЕРНА СИСТЕМА ПІДТРИМКИ ПРИЙНЯТТЯ РЕАБІЛІТАЦІЙНИХ РІШЕНЬ ОСОБОЮ З ПСИХОЛОГІЧНИМИ ПРОБЛЕМАМИ**

Бєлов В.М., Кіфоренко С.І., Лавренюк М.В., Гонтар Т.М., Козловська В.О. (motj@ukr.net, skifor@ukr.net, mykolalav@ukr.net, gtm\_kiev@ukr.net, vittoria13apr@gmail.com)

Міжнародний науково-навчальний центр інформаційних технологій та систем (Україна)

*Проблема розроблення і використання інформаційних систем в тих сферах діяльності, які пов'язані зі здоров'ям людини, особливо в напрямках психосоціального статусу людини, яка перебувала під негативним впливом стресогенних факторів, спричинених воєнним станом, наразі набуває актуальності. Надання психологічної підтримки особам, які перебували під негативним впливом психогенних факторів – є багатоаспектна і досить складна проблема. Вважаємо за доцільне залучити до її розв'язання засоби сучасних комп'ютерних технологій. Розробка інформаційної технології, яка включає методи оперативної діагностики психологічного стану людини, методи кваліфікаційного підбору корегувальних і реабілітаційних заходів з залученням при цьому вольових можливостей постраждалих з урахуванням їх характерологічних властивостей та силі особистого «Я», мають важливе значення.*

Враховуючи обставини і стан, в якому наразі перебуває сучасне суспільство в Україні, потреба в розробленні і удосконаленні доступу до психологічної підтримки стає вкрай необхідною. В центрі уваги наших розробок - проблема створення комп'ютерної системи підтримки прийняття діагностичних і реабілітаційних рішень, що пов'язані з психогеніями. Розробка методів оперативної діагностики психологічного стану людини, кваліфікаційний підбір корегувальних, реабілітаційних заходів і залучення при цьому вольових можливостей



постраждалих з урахуванням їх характерологічних властивостей та силі особистого «Я», мають, на наш погляд, важливе значення. Саме характер є тим визначальним ключовим фактором, що формує поведінку особистості в складних ситуаціях і визначає напрямок його подальшої життєдіяльності. Відповідно, **мета** наукових розробок – розроблення комп'ютерної системи підтримки прийняття рішень щодо реабілітації психосоціального стану здоров'я людини, яка перебувала під негативним впливом психогенних факторів, враховуючи при цьому особисті властивості її характеру. А урахування характерологічних складових психічного статусу в комп'ютерній системі підтримки прийняття реабілітаційних рішень особами, які перебували під впливом психологічного перенапруження в зв'язку з воєнним станом, підвищило б цілеспрямованість рекомендацій при самостійному виборі оздоровчих заходів.

**Завданнями** дослідження були:

- розроблення методів оцінювання психосоціального стану здоров'я людини з урахуванням психогенних травм різної етіології;
- розроблення комплексу комп'ютерних програм автоматизованого тестування для експрес-діагностики психосоціального стану здоров'я людини;
- розроблення алгоритму та комп'ютерної програми для оцінювання характеру особистості;
- розроблення комп'ютерної системи підтримки прийняття рішень щодо реабілітації психосоціального стану здоров'я людини.

### **Результати.**

Незважаючи на те, що комп'ютерні технології широко використовують для вирішення проблеми зниження хаотичності інформаційного простору, вони в той же час, завдяки розповсюдженості, сприяють і створенню її надмірності. Тому нами розроблена класифікація робочого інформаційного масиву, яка виконана за використання ієрархічного підходу, систематизує і трансформує величезну кількість неупорядкованих даних, що стосуються психосоціального здоров'я людини, особливостей і складових характеру, в інформаційний продукт, зручний для подальших комп'ютерно-технологічних перетворень. За результатами аналізу цього інформаційного масиву розроблено ієрархічну структуру технології оцінювання психічного здоров'я з урахуванням особистісних характерологічних властивостей.

Ефективність комп'ютерно-програмних розроблень, що полягає в перетворенні набутих знань і досвіду в інформаційних ресурс залежить, великою мірою, від структури програмного забезпечення, від організації розподілу програмних модулів, їх узгодженої взаємодії, від передачі і кодування інформації, від функціональності користувацького інтерфейсу. Нами синтезовано програмний алгоритм застосування реабілітаційних заходів в залежності від сили прояву характерологічних властивостей особистості.

Розроблено комп'ютерну систему підтримки прийняття реабілітаційних рішень особою з психологічними проблемами з урахуванням своїх персональних властивостей характеру. Робота програми полягає у конструюванні послідовності запитів до реляційної бази даних із подальшою видачою звіту у таблично-графічній формі.

Архітектура та функціональне наповнення розробленого програмного комплексу має модульну структуру, у складі якої містяться модулі: інформаційні, формально-логічні (що реалізують та синхронізують зв'язки та відносини) та модулі, що реалізують користувацький інтерфейс. Робота виконана в середовищі розробки Embarcadero RAD Studio на мові програмування DELPHI.

Інформаційний ресурс представлено спеціалізованими базами даних, розкласифікованими за описаними вище критеріями. При цьому використано технологію реляційного моделювання, згідно з якою інформаційними модулями є ієрархічно організовані електронні таблиці, узгоджена взаємодія між якими підтримується спеціальними програмними процедурами та реалізується за допомогою системи управління базами даних. Зберігання інформації та обмін даними між модулями здійснюється за допомогою файлової системи та динамічно завантажуваних бібліотек (DLL).

Інтерактивний інтерфейс підтримує діалог користувача з програмою, реалізує візуалізацію діагностично-реабілітаційної інформації, забезпечує можливість доступу до списків типів реабілітаційних заходів та вибору конкретних дій оздоровлення залежно від силового прояву властивостей характеру.

## **Висновки.**

Розроблена на основі ієрархічного підходу інформаційно-технологічна структура класифікації та оцінювання властивостей характеру людини - інформаційний продукт, зручний для подальших комп'ютерно-технологічних перетворень.

Розроблена інформаційна технологія, реалізована в комп'ютерній системі підтримки прийняття рішень, є конструктивним інструментом підвищення доступності та оперативності надання необхідної специфічної інформації користувачеві при виборі реабілітаційних заходів з урахуванням особистих властивостей його характеру.

Зазначимо, також, що знання особливостей характеру людини, дозволяє спрямовано застосовувати окремі методи в комплексі керуючих оздоровчих та рекреаційних впливів. В результаті виконання оздоровчих заходів у людини може покращитись її фізичний стан, знизитися рівень психологічної напруги, підвищитися рівень її адаптації в соціумі. Всі це позитивно впливає і на його характер, підвищуючи оптимістичний настрій, зміцнюючи здатність до особистих зусиль.

Результати роботи можуть бути впроваджені в лікувальні та реабілітаційні заклади. Широке застосування можливе і у консультаційних центрах психологічної підтримки як військових, так і цивільних, постраждалих від негативного впливу психогенних обставин сьогодення.

УДК 004.92

## **3D-РЕКОНСТРУКЦІЯ ТА ОЦІНКА ПОЗИ ЛЮДИНИ ТА ЇЇ ЗАСТОСУВАННЯ В МЕДИЧНІЙ РЕАБІЛІТАЦІЇ**

Бобиль Б.В., Горбунов О.А., Терещенко Я.В., Юрченко А.А.(gorol521@gmail.com)

Київський національний університет імені Тараса Шевченка (Україна)

*У роботі розглянуто питання розробки системи для автоматичного контролю виконання фізичних вправ пацієнтом під час реабілітації з використанням технології комп'ютерного зору.*

**Актуальність дослідження:** Підвищення ефективності лікування пацієнтів, які потребують фізичної реабілітації після травм або хірургічного втручання, вимагає впровадження нових технологій для оптимізації процесу надання та якості медичних послуг. Системи комп'ютерного зору дозволяють автоматизувати контроль виконання вправ та оцінку стану пацієнтів, що значно зменшує навантаження на лікарів-реабілітологів та підвищує ефективність реабілітаційних програм.

**Постановка проблеми:** розробити систему, що використовує комп'ютерний зір для автоматичного контролю за виконанням пацієнтом фізичних вправ і тестів під час реабілітації. Система має забезпечувати тривимірну реконструкцію тіла пацієнта та оцінку параметрів рухів, що допоможе лікарям покращити процес реабілітації.

### **Завдання дослідження:**

1. Розробити методи збору і обробки даних для тривимірної реконструкції тіла пацієнта.
2. Створити алгоритм сегментації та побудови скелету пацієнта для аналізу його рухів.
3. Провести експериментальну перевірку точності розробленої системи.

Для виконання поставленої проблеми ми запропонували алгоритм. Запропонований алгоритм тривимірної реконструкції тіла людини та оцінки параметрів руху складається з кількох етапів. Основною метою є створення точної 3D моделі пацієнта на основі даних, отриманих з камер з датчиком глибини, та подальша побудова скелетної моделі для аналізу рухів.

Крок 1: збір даних з кількох камер. Алгоритм починається зі збору даних з кількох камер з датчиком глибини (наприклад, Microsoft Kinect), розташованих навколо пацієнта. Кожна камера одночасно записує як RGB-зображення, так і глибинну карту сцени (Depthmap). Для підвищення точності реконструкції використовуються чотири камери, що дозволяє отримати 3D-інформацію з різних ракурсів.

Крок 2: обробка зображень і побудова хмари точок. Отримані дані обробляються за допомогою спеціальних алгоритмів, які перетворюють глибинні карти на хмари точок

(Pointclouds). Хмара точок представляє собою набір координат тривимірних точок у просторі, що відображають контури тіла пацієнта.

Крок 3: об'єднання хмар точок. Наступним етапом є поєднання хмар точок з усіх камер в одну спільну хмару. Для цього використовуються алгоритми вирівнювання та злиття, які коригують положення хмар точок на основі внутрішніх і зовнішніх параметрів камер. Після цього отримується повна тривимірна модель тіла.

Крок 4: побудова полігональної сітки (мешу). На основі об'єднаної хмари точок виконується побудова трикутної полігональної сітки (англ. “mesh”). Ця сітка визначає поверхню тіла пацієнта у тривимірному просторі. Для цього використовуються методи PoissonSurfaceReconstruction або AlphaShape, які дозволяють отримати гладку поверхню з високою деталізацією.

Крок 5: скелетонізація. Останнім етапом є побудова скелетної моделі пацієнта. Використовуючи алгоритми скелетонізації, наприклад MeshContraction, система визначає центральну лінію тіла (скелет), на яку можна накладати анатомічні сегменти. Це дозволяє точно визначати рухи суглобів, вимірювати кути згину кінцівок та аналізувати правильність виконання фізичних вправ.

Крок 6: оцінка рухів і звітування. Після побудови скелетної моделі, система автоматично вимірює кути між сегментами тіла та генерує звіти про якість виконання рухів. Алгоритм порівнює фактичні значення з еталонними та визначає можливі відхилення. Це допомагає лікарям швидко вносити корективи в реабілітаційні програми.

**Результати дослідження.** Розроблена система дозволила значно підвищити точність оцінки рухів пацієнтів завдяки впровадженню додаткових камер та глибинних зображень. Система була протестована на групі пацієнтів із різними руховими обмеженнями, і результати були порівняні з іншими методами оцінки рухів.

Нижче наведені порівняння похибки в точності оцінки рухів за допомогою запропонованого підходу та інших методів оцінки пози від фактичних даних (табл.1)

Згідно з результатами дослідження, найбільш точним методом оцінки рухів є 3D-реконструкція з використанням 4 камер і глибинних даних (2% середньої похибки). Це значно перевищує точність традиційних 2D-методів, які мають похибку до 15%. Час обробки даних при цьому залишається на прийнятному рівні (6 секунд на кадр без застосування графічних процесорів із перспективою подальшої оптимізації до рівня обробки в реальному часі), що робить цей метод ефективним для практичного застосування.

Таблиця 1. Порівняння підходів в оцінці пози.

Метод оцінки пози	Середня похибка, %
Аналіз 2D RGB зображень	10%-15%, в залежності від алгоритму, що використовується для побудови пози
Аналіз 2D RGB+Depth зображень	5%
Запропонований алгоритм (3D-реконструкція з 4-ма камерами)	2%

**Висновки.** Розроблена система на основі технологій комп'ютерного зору має високий потенціал для впровадження у процес реабілітації та дистанційної діагностики. Вона дозволяє автоматизувати процес оцінки рухів, що значно підвищує ефективність реабілітаційного процесу та зменшує залежність пацієнтів від фізичної присутності лікаря. Крім того, система може бути корисною для проведення комплексної оцінки рухів пацієнтів, зокрема тих, які мають обмежені можливості або знаходяться у важкодоступних регіонах.

#### Список використаної літератури

[1] A. Nucita, G. Iannizzotto, M. Perina, A. Romano, and R. A. Fabio, “Telerehabilitation with computer vision-assisted markerless measures: A pilot study with Rett syndrome patients,” *Electronics*, vol. 12, no. 2, 2023. doi: 10.3390/electronics12020435.

- [2] H. Ali, F. Mohsen, and Z. Shah, “Improving diagnosis and prognosis of lung cancer using vision transformers: A scoping review,” *arXiv*, 2023. doi: 10.48550/arXiv.2309.02783.
- [3] G. Widmann, “Image-guided surgery and medical robotics in the cranial area,” *ResearchGate*, 2007. Available: [https://www.researchgate.net/publication/51166854\\_Image-guided\\_surgery\\_and\\_medical\\_robotics\\_in\\_the\\_cranial\\_area](https://www.researchgate.net/publication/51166854_Image-guided_surgery_and_medical_robotics_in_the_cranial_area).
- [4] A. Dujardin and W. Lucetti, “OpenPose ZED,” *GitHub*, 2022. Available: <https://github.com/stereolabs/zed-openpose>.
- [5] A. P. Jawalkar, P. Swetcha, and N. Manasvi, “Early prediction of heart disease with data analysis using supervised learning with stochastic gradient boosting,” *Health Information Science and Systems*, vol. 11, no. 1, 2023. doi: 10.1186/s44147-023-00280-y.
- [6] E. Insafutdinov, L. Pishchulin, B. Andres, M. Andriluka, and B. Schiele, “DeeperCut: A deeper, stronger, and faster multi-person pose estimation model,” 2016, pp. 34–50. Available: <https://pose.mpi-inf.mpg.de/>.
- [7] A. Kadkhodamohammadi, A. Gangi, M. Mathelin, and N. Padoy, “A multi-view RGB-D approach for human pose estimation in operating rooms,” *Semantic Scholar*, 2017. Available: <https://www.semanticscholar.org/paper/A-Multi-view-RGB-D-Approach-for-Human-Pose-in-Rooms-Kadkhodamohammadi-Gangi/7c8dfb7f20bba5de883c5135763ac68011b05faa>.
- [8] Google AI for Developers, “MediaPipe solutions guide,” 2023. Available: <https://ai.google.dev/edge/mediapipe/solutions/guide>.
- [9] . OpenCV, “Camera calibration,” 2024. Available: [https://docs.opencv.org/4.x/dc/dbb/tutorial\\_py\\_calibration.html](https://docs.opencv.org/4.x/dc/dbb/tutorial_py_calibration.html).
- [10] S. Guo, K. Zhou, and J. Hu, “A new free viewpoint video dataset and DIBR benchmark,” in *Proceedings of the 13th ACM Multimedia Systems Conference*, 2022. Available: <https://medialab.sjtu.edu.cn/post/free-viewpoint-rgb-d-video-dataset/>.
- [11] O. K. Au, C. L. Tai, H. K. Chu, D. Cohen-Or, and T. Y. Lee, “Skeleton extraction by mesh contraction,” *ACM Transactions on Graphics (TOG)*, 2008. Available: <https://github.com/navis-org/skeletor?tab=readme-ov-file>.

УДК 004.946:61

## ВІРТУАЛЬНА ТА ДОПОВНЕНА РЕАЛЬНІСТЬ У МЕДИЦИНІ

Бобирева Т. В., Базиль О. О.  
(tanabobireva@gmail.com, o.bazyl@elearning.sumdu.edu.ua)  
Сумський державний університет (Україна)

*У тезах розглядаються сучасні можливості та перспективи застосування VR (віртуальної реальності) та AR (доповненої реальності) в галузі охорони здоров'я. Аналізуються ключові напрями використання цих технологій, зокрема в навчанні та тренуванні медичних працівників, хірургічній практиці, лікуванні психічних розладів, реабілітації пацієнтів, а також у діагностиці та терапії різних захворювань. висвітлено переваги та недоліки впровадження VR та AR у медичну практику, наголошуючи на їхньому впливі на ефективність лікування, покращення якості медичних послуг та можливості створення безпечного середовища для навчання і лікування.*

Сучасна медицина активно розвивається завдяки впровадженню передових технологій, серед яких віртуальна (VR) та доповнена реальність (AR) займають особливе місце. Вони дозволяють лікарям, пацієнтам та студентам здобувати нові знання, досвід і можливості лікування, які раніше здавалися недосяжними.

Віртуальна та доповнена реальність — це інноваційні технології, які дозволяють взаємодіяти з цифровим світом та доповнювати наше сприйняття реальності за допомогою комп'ютерної графіки.

Віртуальна реальність – це технологія, яка повністю занурює користувача у штучно створене середовище, повністю ізолюючи його від зовнішнього світу. Зазвичай для цього застосовують



спеціальні пристрої, такі як шоломи або окуляри, які повністю перекривають реальний зоровий простір, дозволяючи повністю поринути у віртуальний світ. Доповнена реальність, навпаки, не ізолює від навколишнього середовища, а додає в нього віртуальні елементи, накладаючи цифрову інформацію на реальний світ за допомогою камер або AR-окулярів [1].

AR, на відміну від VR, накладає цифрові елементи, такі як зображення, текст чи 3D-моделі, на реальний світ, дозволяючи бачити додаткову інформацію через камеру смартфона, планшета чи спеціальні AR-окуляри. Це поєднання реального та віртуального світів допомагає розширити наше сприйняття та взаємодію з навколишнім середовищем [2].

У медичній сфері віртуальна реальність застосовується у різних аспектах:

- навчання хірургів - фахівці отримують можливість відпрацьовувати свої вміння, використовуючи віртуальні моделі для симуляції оперативних втручань.

- відтворення операційних процедур - завдяки VR медичні працівники можуть практикувати свої навички у повністю контрольованому середовищі, що сприяє вдосконаленню хірургічних умінь;

- лікування захворювань дихальної системи, а саме - астма, хронічне обструктивне захворювання легень, легенева гіпертензія та туберкульоз;

- полегшення симптомів онкологічних захворювань - віртуальна реальність допомагає зменшити фізичні та психологічні прояви раку, покращуючи якість життя пацієнтів;

- реабілітація та боротьба з фобіями - у психотерапії VR використовується для лікування тривожних розладів, поступово занурюючи пацієнтів у віртуальні ситуації, які викликають страх, для поступового подолання цього страху [3].

Доповнена реальність забезпечує медиків важливою інформацією безпосередньо в їхньому полі зору. Наприклад, під час операції хірург може бачити результати сканування, накладені на тіло пацієнта, що значно підвищує точність та ефективність втручання.

Використання VR та AR у медицині суттєво змінює підхід до діагностики, навчання та реабілітації.

По-перше, VR та AR сприяють покращенню медичної освіти та підготовки спеціалістів. Віртуальні симуляції дозволяють студентам-медикам практикуватися на реалістичних моделях людського тіла, отримуючи досвід хірургічних операцій чи процедур без ризику для пацієнтів. За допомогою VR студенти можуть зануритися в тривимірні моделі органів, систем організму або навіть симулювати складні ситуації, які можуть трапитися у реальному житті.

По-друге, технології VR та AR широко застосовуються в діагностиці та плануванні операцій. Доповнена реальність дає можливість лікарям накладати цифрові зображення на реальну картину, допомагаючи краще розуміти анатомічну структуру пацієнта під час операції. Це допомагає підвищити точність хірургічних втручань, зменшує ризики помилок та покращує прогноз лікування. Наприклад, використання AR під час нейрохірургічних операцій дозволяє лікарям бачити розташування кровоносних судин або пухлин у режимі реального часу, зменшуючи ризик пошкодження здорових тканин.

По-третє, віртуальна реальність має значний вплив на процес реабілітації та лікування пацієнтів. Пацієнти з травмами, неврологічними порушеннями чи хронічним болем можуть використовувати VR для тренування моторних функцій, зменшення тривожності чи стресу. Технології VR дозволяють пацієнтам зануритися в різноманітні віртуальні середовища, де вони можуть виконувати вправи для відновлення рухових функцій у формі гри, що підвищує мотивацію та ефективність лікування.

Слід зазначити, що система віртуальної реальності пропонує рішення, які дозволяють лікарям відображати ефект ліків у форматі 3D, що значно спрощує розуміння їх дії, замість традиційного читання тривалих інструкцій. Працівники лабораторій можуть контролювати процеси експериментів, використовуючи обладнання з технологією доповненої реальності. У галузі охорони здоров'я технології AR надають можливість пацієнтам бачити прогнозовані результати лікування. Це особливо цінно для естетичної медицини, включаючи стоматологію, пластичну хірургію та дерматологію. Крім того, VR широко застосовується для розробки навчальних тренінгів для студентів-медиків та професіоналів.

Фахівці організаційно-методичного центру технологій електронного навчання СумДУ, до складу якого входить лабораторія Ulab, мають великий досвід у створенні об'єктів віртуальної та доповненої реальності, в тому числі для медиків. Наприклад, вони «оживили» навчальний



посібник «Терапевтичні вправи» авторського колективу у складі О. Єжова, К. Тимрук-Скоропад, Л. Ціж, О. Ситник [4].

Основний принцип роботи VR полягає у створенні повноцінного віртуального середовища за допомогою програмного забезпечення. Для забезпечення повноцінного досвіду віртуальності використовуються такі компоненти, як: гарнітури; система відстеження рухів; контролери та інструменти для інтерактивної взаємодії; спеціалізовані костюми та аксесуари [5].

У той же час, доповнена реальність функціонує шляхом накладення цифрових об'єктів на реальні зображення в режимі реального часу. Часто для цього використовуються екрани смартфонів, планшетів або спеціальні окуляри. AR-інструменти враховують позицію та орієнтацію користувача за допомогою таких технологій, як GPS, гіроскопи та акселерометри. Користувачі можуть взаємодіяти з віртуальними об'єктами за допомогою сенсорних екранів, голосових команд, жестів або рухів. Окрім професійного обладнання, технологію VR планують впровадити в повсякденні гаджети, що зробить її більш доступною для широкого загалу.

Впровадження VR у медичну практику має величезний потенціал. Використання цієї технології в медицині стає дедалі різноманітнішим та ширшим. З часом VR може бути адаптована для застосування у державних і приватних лікарнях. Окрім моделювання операцій, навчання та терапії психологічних розладів, VR також може знайти застосування у діагностичних процесах, що сприятиме зменшенню навантаження на медичний персонал під час виконання складних завдань. Розвиток VR-технологій у медицині відіграє важливу роль у вдосконаленні медичних послуг та підвищенні ефективності лікування пацієнтів.

Однак, попри численні переваги, використання VR та AR у медицині має і свої недоліки:

- висока вартість впровадження таких технологій. Придбання обладнання, розробка програмного забезпечення та навчання персоналу вимагають значних фінансових інвестицій, що може бути непосильним для невеликих лікарень та клінік;
- технічні обмеження. Для ефективної роботи VR та AR потрібні потужні комп'ютери, стабільне Інтернет - з'єднання та високоякісні сенсори. У випадку технічних несправностей або низької якості обладнання ефективність використання таких рішень може суттєво знижуватися;
- проблеми адаптації медичного персоналу до нових технологій. Для багатьох лікарів та медичних працівників освоєння VR та AR може бути викликом, що потребує додаткового часу та ресурсів на навчання. Деякі фахівці можуть скептично ставитися до нововведень або мати труднощі з інтеграцією технологій у свою повсякденну практику.

Крім того, тривале використання VR-гарнітур може викликати негативні реакції, такі як втома очей, головний біль або запаморочення, що може бути небезпечним для певних груп пацієнтів. Відсутність реалістичного тактильного зворотного зв'язку у віртуальних середовищах також є недоліком, оскільки це обмежує можливості тренування та отримання практичного досвіду.

Таким чином, сучасна медицина все частіше звертається до віртуальної та доповненої реальності. Їх застосування відкриває нові перспективи в освіті, діагностиці, хірургії та реабілітації, сприяючи підвищенню якості медичної допомоги. У майбутньому розвиток цих технологій продовжить змінювати медицину, роблячи її більш доступною, безпечною та ефективною для пацієнтів і фахівців.

### Список використаної літератури

- [1] Parekh P., Patel S., Patel N. et al., “Systematic review and meta-analysis of augmented reality in medicine, retail, and games”. *Vis. Comput. Ind. Biomed. Art*, 21, 3, p. 1-20, 2020. Available: <https://doi.org/10.1186/s42492-020-00057-7> [Accessed: October 13, 2024].
- [2] Orlosky J., Kiyokawa K., Takemura H., “Virtual and augmented reality on the 5G highway”, *Journal of Information Processing*, 25, p. 133-141, 2017. Available: <https://doi.org/10.2197/IPSJIP.25.133> [Accessed: October 13, 2024].
- [3] Joo-Nagata J., Martínez A.F., García-Bermejo G.J., García-Peñalvo F.J., “Augmented reality and pedestrian navigation through its implementation in m-learning and e-learning: Evaluation of an educational program in Chile”, *Comput. Educ.* Aug 111, p. 1–17, 2017.
- [4] Ольга Єжова, Катерина Тимрук-Скоропад, Любов Ціж, Ольга Ситник, Уклад., *Терапевтичні вправи: навч. посіб. із доп. Реальністю*, 2-ге вид. Львів, Україна: ЛДУФК ім. Івана Боберського, 2023.

[5] Izard S.G., Juanes J.A. et al., “Virtual Reality as an Educational and Training Tool for Medicine [Internet]”. 2018. Available: <https://www.ncbi.nlm.nih.gov/pubmed/29392522> [Accessed: October 13, 2024].

УДК 614.2

## **АНАЛІЗ ЗАГРОЗ ІНФОРМАЦІЙНІЙ БЕЗПЕЦІ В ЗАКЛАДАХ ОХОРОНИ ЗДОРОВ'Я ТА ЕФЕКТИВНІ ЗАХОДИ ЇХ ЗАПОБІГАННЯ**

Головчук Ю.О. (holovchuk312@ukr.net)

Вінницький національний медичний університет ім. М.І. Пирогова (Україна)

*У тезах розглядаються основні загрози інформаційній безпеці в закладах охорони здоров'я, включаючи кібернапади, внутрішні ризики та вразливості систем. Окрему увагу приділено ефективним заходам для запобігання цим загрозам, таким як розробка політик кібербезпеки, навчання персоналу та впровадження технологій захисту. Результати дослідження підкреслюють важливість комплексного підходу до забезпечення інформаційної безпеки в медичних установах.*

Зростання цифрових технологій в охороні здоров'я, разом із переходом на електронні медичні записи та онлайн-сервіси, створює нові виклики для забезпечення інформаційної безпеки в медичних установах. Кіберзагрози, такі як фішинг, віруси, і атаки на мережу, стають все більш поширеними, що ставить під загрозу не лише безпеку пацієнтів, а й репутацію медичних закладів. У цьому контексті стає критично важливим розробити ефективні заходи для запобігання інформаційним загрозам та забезпечення надійного захисту чутливих даних.

В умовах сучасного світу, де інформаційні технології відіграють важливу роль у функціонуванні закладів охорони здоров'я, забезпечення інформаційної безпеки стає критично важливим завданням. Заклади охорони здоров'я обробляють величезні обсяги чутливих даних, включаючи медичну інформацію пацієнтів, результати аналізів та фінансові звіти. Унаслідок цього вони стають мішенню для кібератак, які можуть загрожувати не лише безпеці даних, але й життю та здоров'ю пацієнтів.

Основні загрози інформаційній безпеці в закладах охорони здоров'я включають кібернапади, внутрішні зловживання, вразливості програмного забезпечення та недотримання стандартів безпеки. Важливість захисту даних стає очевидною не лише з точки зору правових наслідків, але й у контексті підтримки довіри пацієнтів [1; 2, с. 253-256].

Стає зрозуміло, що необхідно впроваджувати комплексні заходи для запобігання загрозам інформаційній безпеці. Це може включати розробку політик безпеки, навчання персоналу, використання технологій шифрування та регулярний моніторинг систем. Лише завдяки системному підходу можна забезпечити належний рівень захисту інформаційних активів медичних закладів та гарантувати безпеку пацієнтів.

Не менш важливими є внутрішні загрози, пов'язані з діяльністю самих працівників. Неправомірний доступ до чутливих даних може стати наслідком зловживання доступом, наданим співробітникам. Також існує ризик необережності персоналу, що проявляється в помилках, таких як відправка даних не за адресою або незахищене зберігання важливої інформації.

Вразливості систем також сприяють збільшенню ризику інформаційної безпеки. Наприклад, використання слабких паролів або однакових паролів для різних облікових записів може дати можливість зловмисникам отримати доступ до систем. Несвоєчасні оновлення програмного забезпечення також створюють вразливості, залишаючи системи під загрозою атак [3; 4].

Додатково, медичні установи можуть зазнати атак на мережу, таких як DDoS-атаки, які призводять до надмірного навантаження на мережу і, як наслідок, до її недоступності. Неавторизований доступ до мереж також може відбуватися через використання слабких місць у мережевій безпеці.

Останнім, але не менш важливим елементом є витоки даних. Неправомірний доступ до бази даних може призвести до викрадення чутливої інформації, якщо бази даних не захищені належним

чином. Такі ситуації можуть мати серйозні наслідки, включаючи фінансові втрати, правові наслідки та зниження довіри з боку пацієнтів. Важливо використовувати шифрування, регулярні резервні копії та обмеження доступу для запобігання таким інцидентам. Усі ці загрози підкреслюють важливість впровадження надійних заходів для захисту інформаційної безпеки в медичних установах, що є критично важливим для забезпечення безпеки пацієнтів і збереження конфіденційності їхньої інформації.

З метою забезпечення інформаційної безпеки в медичних установах необхідно вжити комплекс заходів, спрямованих на запобігання потенційним загрозам. Першим кроком є розробка політик кібербезпеки, що включає визначення чітких правил щодо доступу до інформаційних систем і даних. Важливо також встановити процедури реагування на інциденти, що дозволяє ефективно управляти ситуаціями, які можуть загрожувати безпеці.

Наступним важливим кроком є навчання персоналу. Регулярні тренінги для медичних працівників повинні включати теми, пов'язані з виявленням фішингових атак, використанням безпечних паролів та дотриманням стандартів безпеки. Це дозволяє підвищити обізнаність співробітників і зменшити ймовірність помилок, які можуть призвести до загроз.

Впровадження системи багатофакторної аутентифікації є ще одним важливим заходом, що суттєво підвищує рівень безпеки в медичних установах. Ця система передбачає додаткову перевірку особи користувача при вході в інформаційні системи, що ускладнює несанкціонований доступ і забезпечує надійніший захист чутливих даних. Використання таких методів, як SMS-коди, біометричні дані або апаратні токени, робить процес аутентифікації більш складним для зловмисників. Впровадження багатофакторної аутентифікації не лише зменшує ризик кіберзагроз, але й підвищує довіру пацієнтів до системи захисту їхньої конфіденційної інформації [4; 5, с. 460-461].

Захист мережі також є критично важливим для забезпечення інформаційної безпеки медичних установ. Використання фаєрволів (firewall) та систем виявлення вторгнень створює додатковий рівень захисту, який запобігає несанкціонованому доступу до мережевої інфраструктури. Шифрування даних під час їх передачі і зберігання захищає чутливу інформацію від потенційних загроз з боку зловмисників. Регулярні оновлення програмного забезпечення та своєчасне усунення вразливостей є критично важливими для зменшення ризиків, адже багато атак використовують саме застарілі системи. Такий комплексний підхід до захисту мережі допомагає зберегти цілісність і конфіденційність медичних даних.

Крім того, моніторинг і аудит безпеки є важливими елементами підтримання високого рівня захисту. Постійний моніторинг систем безпеки дозволяє виявляти аномалії та незвичні активності, що може свідчити про потенційні загрози. Регулярні аудити допомагають оцінити ризики, ідентифікувати вразливості та вжити необхідних заходів для їх усунення, таким чином забезпечуючи проактивний підхід до інформаційної безпеки. В результаті цієї комплексної стратегії медичні установи можуть суттєво знизити ризики, пов'язані з кібератаками та витоками даних.

Впровадження технологій шифрування чутливих даних забезпечує їх захист під час передачі та зберігання, що особливо важливо в умовах високої загрози витоку інформації. Застосування сучасних алгоритмів шифрування не лише ускладнює доступ до даних для зловмисників, але й підвищує загальний рівень безпеки інформаційних систем медичних установ. Регулярний аудит шифрувальних механізмів та їх оновлення є критично важливими для підтримки надійності захисту та відповідності актуальним стандартам безпеки.

Для ефективного реагування на інциденти слід створити план реагування на інциденти, що включає чітку стратегію дій у разі виникнення загроз. Це дозволяє швидко відновити системи і зменшити наслідки інцидентів. Крім того, план повинен містити визначення ролей та обов'язків членів команди, відповідальних за реагування, а також процедури для комунікації з усіма зацікавленими сторонами. Регулярне тестування та оновлення плану допоможуть підтримувати його актуальність та ефективність, що забезпечить готовність організації до непередбачених ситуацій.

Необхідно також проводити аудит прав доступу, що передбачає регулярну перевірку доступу працівників до систем та даних. Це дозволяє усунути зайві доступи, які можуть стати джерелом загроз. Крім того, аудит допомагає виявити неналежне використання привілеїв доступу та забезпечити відповідність політикам безпеки. Регулярні перевірки прав доступу сприяють

формуванню культури безпеки в організації, де всі співробітники усвідомлюють важливість захисту конфіденційної інформації.

Останнім, але не менш важливим заходом є залучення зовнішніх експертів. Співпраця з фахівцями з кібербезпеки для проведення незалежних оцінок і тестів на проникнення дозволяє виявити вразливі місця в системах і своєчасно їх усунути. Це також забезпечує об'єктивну оцінку рівня безпеки і допомагає медичним установам впроваджувати найкращі практики в галузі захисту інформації. Крім того, залучення експертів може сприяти підвищенню довіри пацієнтів і партнерів, оскільки демонструє зобов'язання закладу до забезпечення безпеки даних.

Отже, результати дослідження підтверджують, що своєчасна і цілеспрямована діяльність у сфері інформаційної безпеки є запорукою надійності медичних установ. Впровадження системи комплексних заходів, включаючи навчання персоналу і сучасні технології захисту, дозволяє знизити ризики кіберзагроз. Залучення зовнішніх експертів для проведення аудитів і тестування на проникнення є додатковою гарантією ефективності заходів безпеки, що в кінцевому підсумку сприятиме покращенню довіри пацієнтів до медичних установ. Таким чином, створення безпечного інформаційного середовища є критично важливим для забезпечення не лише захисту даних, але й загальної якості медичних послуг. Адекватний підхід до інформаційної безпеки також підвищує репутацію медичних установ, що в свою чергу може позитивно вплинути на їх фінансову стабільність та розвиток.

### Список використаної літератури

[1] “Туризм як об’єкт регіональних економічних досліджень”, Федоришина Л., Головчук Ю., Боднар Р. *Економіка та суспільство*. 2023. Вип. 57. Available: <https://doi.org/10.32782/2524-0072/2023-57-88> [Accessed: October 12, 2024].

[2] “Маркетингове управління діяльністю вітчизняних суб’єктів господарювання на ринку туристичних послуг України”, Дибчук Л.В., Головчук Ю.О., Пчелянська Г.О. *Вісник Хмельницького національного університету*. 2021. № 5. Том 1. С. 252–257. Available: [https://www.doi.org/10.31891/2307-5740-2021-298-5\(1\)-44](https://www.doi.org/10.31891/2307-5740-2021-298-5(1)-44) [Accessed: October 12, 2024].

[3] “Управління туристичними дестинаціями: інноваційні маркетингові підходи”, Головчук Ю.О., Мороз С.Р., Цесьців Д.С. *Проблеми сучасних трансформацій. Серія: економіка та управління*. 2022. №5. Available: <https://doi.org/10.54929/2786-5738-2022-5-12-02> [Accessed: October 12, 2024].

[4] “Модернізація регіональних туристичних систем на засадах сталого розвитку”, Голод А. П., Графська О. І., Головчук Ю. О., Дудащ О. І., Крижанівський Т. Я. *Міжнародний науковий журнал «Інтернаука»*. Серія: «Економічні науки». 2023. № 2. Available: <https://doi.org/10.25313/2520-2294-2023-2-8600> [Accessed: October 12, 2024].

[5] “Стратегічне використання інструментів інтернет технологій”, Головчук Ю. О., Білоус В. С. Актуальні питання розвитку науки та забезпечення якості освіти у ХХІ столітті : тези доповідей XLVII Міжнар. нук. студ. конф. за підсумками науководослідних робіт студентів за 2023 рік (м. Полтава, 25 квітня 2024 р.). – Полтава : ПУЕТ, 2024. – 801 с. С. 460-462. Available: <https://puet.edu.ua/wp-content/uploads/2024/06/zbirnyk-tez-dopovidej-2024-aktualni-pytannya-rozvytku-nauky-ta-zabezpechennya-yakosti-osvity-u-hhi-stolitti-.pdf#page=461>

УДК 615.47

### ВДОСКОНАЛЕННЯ СИСТЕМИ ГЕМОДІАЛІЗУ ЧЕРЕЗ ІННОВАЦІЙНІ ПІДХОДИ ДО УПРАВЛІННЯ ПРОЦЕСАМИ

Дудник Д.В., Носова Я.В. (dmytro.dudnyk@nure.ua, yana.nosova@nure.ua)  
Харківський національний університет радіоелектроніки (Україна)

*У тезах розглянуто проблеми та рішення, пов'язані з автоматизацією процесу гемодіалізу. Пропонується впровадження RFID-технологій для ідентифікації пацієнтів, автоматизований контроль роботи апаратів і параметрів процедури, а також вдосконалення системи*



*водоочищення. Це спрямовано на підвищення безпеки, точності та ефективності лікування пацієнтів з нирковою недостатністю.*

Гемодіаліз - це слово і вирок, і порятунок. Це - діагноз людині, що в неї не працюють нирки, не виводяться шкідливі речовини з організму і вона отруюється. Але це і спасіння - у світі вже існує багато фірм, які виробляють апарати штучної нирки [1]. Це В. Braun (Італія), Fresenius Medical Care (Німеччина) та ще декілька фірм. Людина, залежно від важкості хвороби, двічі чи тричі на тиждень приходить на цю процедуру очищення.

Існує поняття "суха вага" - це вага тіла без ваги жирової тканини (яка не так важлива у метаболізмі) людини. Для визначення "сухої ваги" існує прилад. Пацієнти, приходячи на процедуру, зважуються на вагах, розуміють різницю скільки мають надлишку над своєю "сухою вагою" і цю різницю апарат гемодіалізу буде знімати. Медсестра встановлює цю вагу на апараті, він розраховує як за певний час видаляти цю надлишкову рідину зі шкідливими речовинами.

Для роботи апарату потрібна очищена вода, бікарбонат натрію (лужне середовище) та кислотний розчин. Для очищення води використовується багаторівневий ступень фільтрації. Спочатку вода з акумулюючих баків (раптом десь аварія на водоводі, а пацієнт вже на процедурі) насосом через механічні фільтри грубої очистки потрапляє у фільтри прибирання заліза, пом'якшення та інші. Потім осмосний фільтр робить з неї повністю нейтральну воду без усяких домішок. Вода потрапляє до апаратів, які готують розчин, аналогічно плазмі крові. Коли пацієнта підключають до апарату (підключають систему до вени та артерії), то він прокачує кров через фільтр - діалізатор. Крізь внутрішній простір діалізатора проходить кров, а по поверхневому - проходить розчин, який приготував апарат. Апарат контролює тиск з яким забирає та віддає кров (щоб слідувати за параметрами системи) та розраховує тиск свого розчину. Він робить його тиск меншим, щоб крізь мембрану діалізатора витягти шкідливі речовини з крові, яка потім повертається до пацієнта.

У системі апарат - пацієнт все працює автоматично. Але медсестра вводить данні, які кажуть пацієнти, слідує за показниками у процесі процедури (тиск, температура та інші параметри), і цей людський фактор є недоліком. Отже для мінімізації помилок, можна встановити ПК, який приєднати до усіх апаратів (вони мають функції мережевого налаштування), приєднати до мережі ваги, на яких можна встановити зчитувач RFID міток для ідентифікації пацієнта, роздати пацієнтам картки пам'яті з RFID мітками, на яких будуть усі їх показники. Програмне забезпечення буде контролювати роботу апаратів, введення параметрів до процедури, розрахунок показників для діалізу, процес процедури.

Також доцільним є вдосконалення системи водоочищення за рахунок встановлення датчиків тиску на вході та виході фільтрів, щоб слідувати за ступенем забруднення та для їх завчасної їх заміни. На акумулюючих воду баках (зазвичай їх 8 штук) стоять поплавки для припинення набору води. Вони інколи із-за якості води виходять з ладу. Можна встановити центральний електромагнітний клапан, який буде відсікати подачу води при перевищенні рівня у баках, щоб запобігти заливу приміщення водою.

Гемодіаліз є надзвичайно важливою процедурою для пацієнтів із серйозними захворюваннями нирок, що дозволяє підтримувати їхнє життя та знижувати рівень токсичних речовин в організмі. Незважаючи на автоматизацію більшості процесів у системі гемодіалізу, людський фактор залишається слабким місцем. Тому впровадження інноваційних рішень, таких як використання RFID-технологій для ідентифікації пацієнтів, а також автоматизовані системи контролю за роботою апаратів і процесом діалізу, є перспективним напрямом для підвищення ефективності та безпеки лікування. Крім того, застосування інтернет-технологій у телемедицині також демонструє можливість віддаленого моніторингу пацієнтів, що важливо для контролю за процесами гемодіалізу [2, 3]. Також, вдосконалення системи водоочищення за рахунок встановлення датчиків тиску та електромагнітних клапанів дозволить покращити надійність і зменшити ризики несправностей. Ці кроки сприятимуть мінімізації помилок, підвищенню якості послуг та покращенню загальної безпеки пацієнтів.

### **Список використаної літератури**

[1] Гемодіаліз. Роль штучної нирки в житті людей із хронічною нирковою недостатністю / Д. В. Чугаєвський, Л. В. Мельник, О. І. Тарчинець, Ю. В. Тарчинець // Матеріали XVIII наукової



конференції студентів та молодих вчених «Перший крок в науку - 2021», (Вінниця, 15-17 квіт. 2021 р.). - Вінниця, 2021. – С. 227

[2] O. G. Avrunin, S. N. Sakalo and V. V. Semenetc, "Development of up-to-date laboratory base for microprocessor systems investigation," *2009 19th International Crimean Conference Microwave & Telecommunication Technology*, Sevastopol, Ukraine, 2009, pp. 301-302.

[3] K. Kolisnyk, D. Deineko, T. Sokol, S. Kutsevlyak and O. Avrunin, "Application of Modern Internet Technologies in Telemedicine Screening of Patient Conditions," *2019 IEEE International Scientific-Practical Conference Problems of Infocommunications, Science and Technology (PIC S&T)*, Kyiv, Ukraine, 2019, pp. 459-464, doi: 10.1109/PICST47496.2019.9061252.

УДК 579.0

## **ВИЗНАЧЕННЯ КЛЮЧОВИХ ПАРАМЕТРІВ ДЛЯ МОНІТОРИНГУ ПРОЦЕСУ ВИРОЩУВАННЯ МІКРООРГАНІЗМІВ У ЛАБОРАТОРНИХ УМОВАХ**

Зайцев Д. В., Азархов О. Ю. (zaitsev\_d\_v@pstu.edu, azarhov\_a\_y@pstu.edu)

Державний вищий навчальний заклад

«Приазовський державний технічний університет» (Україна)

*В тезах розглянуто процес вирощування мікроорганізмів та параметри, від яких залежить кінцевий результат інкубації. До таких параметрів належать температура, рН, концентрація кисню, освітлення, склад поживного середовища та час інкубації. У висновках надається відповідь на питання актуальності даної теми, обґрунтовуються необхідність детального моніторингу параметрів вирощування у біомедичних дослідженнях.*

Вирощування мікроорганізмів у лабораторних умовах є необхідним для діагностики захворювань, дослідження біохімічних процесів, розробки нових ліків, створення біопродуктів і вивчення життєвих функцій організмів. Мікроорганізми активно використовуються в біотехнологіях, зокрема у ферментації, виробництві антибіотиків, органічних кислот та інших продуктів. Тому актуальність теми, пов'язаної з визначенням ключових параметрів для моніторингу вирощування мікроорганізмів, є безсумнівною. Контрольований процес вирощування сприяє досягненню максимального росту та біомаси мікроорганізмів, а також забезпеченню необхідної якості кінцевих продуктів [1]. Для ефективного моніторингу вирощування необхідно стежити за такими параметрами, як температура, рН середовища, концентрація кисню, освітлення, склад поживного середовища та тривалість інкубації.

Перший ключовий етап полягає у підготовці поживного середовища, яке повинно забезпечити мікроорганізми всіма необхідними речовинами для їхнього росту і розмноження. Склад середовища підбирається з урахуванням специфічних вимог окремих видів мікроорганізмів та впливає на їх ріст, розвиток і метаболічну активність. Основні компоненти поживного середовища включають джерела вуглецю, азоту, мінерали і вітаміни. Кожен із цих елементів має важливе значення для метаболізму мікроорганізмів і суттєво впливає на їхню здатність до росту і розмноження [1, 2].

Другим важливим етапом є інокуляція мікроорганізмів, тобто введення культури в підготовлене поживне середовище. Цей процес вимагає дотримання стерильних умов, щоб уникнути контамінації, яка може вплинути на результати експерименту. Для інокуляції використовуються спеціальні методи та інструменти, такі як бактеріологічні петлі або автоматичні інокулятори [1]. Після інокуляції починається фаза росту мікроорганізмів, що визначає час інкубації. Точне визначення тривалості інкубації дозволяє досягти максимального росту та біомаси, що є важливим для подальших досліджень або виробництва продуктів мікробного синтезу. Відхилення від оптимальних умов можуть спричинити недостатній ріст або загибель клітин.

Етапи росту і розвитку мікроорганізмів зазвичай описуються за допомогою кривої росту, яка включає чотири основні фази: лаг-фаза, експоненціальна (логарифмічна) фаза, стаціонарна

фаза і фаза відмирання. Лаг-фаза є початковим періодом, коли мікроорганізми адаптуються до нових умов середовища. У цей час клітини не розмножуються інтенсивно, але активно синтезують білки, ферменти та інші необхідні молекули. Тривалість цієї фази може варіювати від кількох годин до кількох днів, залежно від виду мікроорганізмів і умов середовища. Після лаг-фази настає експоненціальна фаза, протягом якої клітини активно розмножуються, збільшуючись у кількості за геометричною прогресією. Потім настає стаціонарна фаза, коли ріст уповільнюється через виснаження ресурсів і накопичення продуктів метаболізму, що інгібують подальший ріст. У цій фазі найчастіше й збирають кінцеві продукти, такі як метаболіти, ферменти або біомаса. Завершальною є фаза відмирання, коли умови стають несприятливими, і кількість клітин починає зменшуватись [3, 4].

Окрім часу інкубації та складу середовища, температура є важливим фактором, що впливає на ріст і метаболізм мікроорганізмів. Вона регулює швидкість хімічних реакцій у клітинах, активність ферментів, стабільність біомолекул і загальну фізіологічну активність організмів. Кожен вид мікроорганізмів має свій оптимальний температурний діапазон, у межах якого їхні життєві процеси відбуваються найефективніше [5].

Наступним параметром моніторингу є кислотно-лужний баланс (рН) середовища, що впливає на життєдіяльність мікроорганізмів. Рівень рН визначає концентрацію іонів водню ( $H^+$ ) у розчині, що суттєво впливає на функціонування біологічних молекул, зокрема білків і ферментів, які відіграють ключову роль у метаболічних процесах мікроорганізмів. Для кожного виду мікроорганізмів існує оптимальний діапазон рН, у якому їхні життєві функції реалізуються найкраще [6].

Концентрація кисню є п'ятим ключовим параметром у моніторингу вирощування мікроорганізмів у лабораторних умовах, впливаючи на їхній ріст, метаболізм і фізіологічні особливості. Мікроорганізми за потребою в кисні поділяються на аеробні, анаеробні, факультативні анаероби та мікроаерофіли. Вибір між аеробними або анаеробними умовами вирощування визначає багато аспектів їхньої метаболічної активності, включаючи джерела енергії і способи утилізації субстратів, що має значний вплив на загальну ефективність процесу культивування [3].

Світло є важливим елементом для життєдіяльності фототрофних мікроорганізмів, які використовують його енергію для здійснення фотосинтезу – процесу, що дозволяє їм синтезувати органічні речовини з неорганічних компонентів. До фототрофних мікроорганізмів належать фотосинтезуючі бактерії, водорості та деякі археї, які завдяки еволюційно розвиненим системам здатні поглинати і перетворювати світло. Вони використовують пігменти, такі як хлорофіл або бактеріохлорофіл, для перетворення світлової енергії в хімічну, що робить їх важливими учасниками багатьох екосистем [4].

Відхилення від оптимальних значень зазначених параметрів можуть мати серйозні негативні наслідки, такі як уповільнення росту, зниження продуктивності, або навіть загибель мікроорганізмів. Крім того, мікроорганізми часто відповідають на стресові умови за допомогою адаптивних механізмів, що дозволяють їм виживати, але можуть змінювати їхній метаболізм і загальну життєдіяльність [1]. Саме тому детальний моніторинг цих параметрів є критично важливим у біомедичних дослідженнях.

### Список використаної літератури

[1] J. C. Lam та S. Bourassa-Blanchette, “Ten Clinical Pearls in Microbiology: How Effective Collaboration Optimizes Patient Care”, *Amer. J. Medicine*, трав. 2024. Дата звернення: 8 жовт. 2024. [Онлайн]. Доступно: <https://doi.org/10.1016/j.amjmed.2024.05.013>

[2] K. Allikian, R. Edgar, R. Syed, and S. Zhang, “Fundamentals of Fermentation Media”, in *Essentials in Fermentation Technology*. Cham: Springer Int. Publishing, 2019, с. 41–84. Дата звернення: 8 що ви. 2024. [Онлайн]. Доступно: [https://doi.org/10.1007/978-3-030-16230-6\\_2](https://doi.org/10.1007/978-3-030-16230-6_2)

[3] T. Sandle, “Microbiological culture media”, in *Pharmaceutical Microbiology*. Elsevier, 2016, с. 47–61. Дата звернення: 9 жовт. 2024. [Онлайн]. Доступно: <https://doi.org/10.1016/b978-0-08-100022-9.00005-0>

[4] D. L. Kirchman, “Microbial growth, biomass production, and controls”, Oxford Univ. Press, 2018. Дата звернення: 11 жовт. 2024. [Онлайн]. Доступно: <https://doi.org/10.1093/oso/9780198789406.003.0008>

[5] S. Moon, S. Ham, J. Jeong, H. Ku, H. Kim, та C. Lee, “Temperature Matters: Bacterial Response to Temperature Change”, J. Microbiol., т. 61, № 3, с. 343–357, берез. 2023. Дата звернення: 11 жовт. 2024. [Онлайн]. Доступно: <https://doi.org/10.1007/s12275-023-00031-x>

[6] L. Pan, X.-S. Chen, K.-F. Wang, and Z.-G. Mao, “Mechanisms of response to pH shock in microbial fermentation”, Bioprocess Biosyst. Eng., т. 43, № 3, с. 361–372, жовт. 2019. Дата звернення: 12 жовт. 2024. [Онлайн]. Доступно: <https://doi.org/10.1007/s00449-019-02232-4>

УДК 004.942

## КОМПОНЕНТ ІНФОРМАЦІЙНОЇ СИСТЕМИ ДЛЯ ОЦІНКИ ЯКОСТІ ЖИТТЯ НА ОСНОВІ МЕДИЧНИХ ОПИТУВАЛЬНИКІВ

Ковирьова О.В., Антонова Г.В., Бедненко Т.В., Кедич А.В.

(kovyrova.oleksandra@gmail.com, antanna78@gmail.com,

bednenko.tv@gmail.com, annet.kedich@ukr.net)

Інститут кібернетики імені В.М. Глушкова НАН України (Україна)

*В тезах розглядається результати розробки одного з компонентів інформаційної системи для оцінки якості життя на основі медичних опитувальників.*

Медична діагностика – це наука про методи і принципи розпізнавання хвороб і постановки діагнозу, процес постановки діагнозу, розпізнавання хвороби і її позначення з використанням прийнятої медичної термінології. Діагностика ґрунтується на всебічному і систематичному вивченні хворого, яке включає: збір анамнезу, об'єктивне дослідження стану організму, аналіз результатів лабораторних досліджень крові та різних виділень, рентгенологічні дослідження, графічні методи тощо [1]. Крім того, розпитування як метод доклінічного дослідження хворого має велике значення, так як тільки з його допомогою можна відтворити «виникнення, розвиток або результат» патологічного процесу, навіть в тих рідкісних випадках, коли для діагностики останнього використовуються виключно лабораторні або інструментальні методи дослідження.

Якість життя (ЯЖ) – це інтегральна характеристика фізичного, психологічного та соціального функціонування хворого на підставі суб'єктивного сприйняття [2]. ЯЖ пацієнта є головною або додатковою метою лікування. Оцінку ЯЖ повинен проводити пацієнт, тому що за результатами багатьох досліджень показано, що ця оцінка часто не співпадає з інтерпретацією лікаря чи дослідника. Оцінку ЯЖ проводять шляхом анкетування, пацієнтам пропонують відповіді на низку питань у комфортних умовах.

Для оцінки якості життя і спектра симптомів, пов'язаних із захворюванням і/або лікуванням, розроблені спеціальні інструменти – шкали та опитувальники, які заповнюються хворими. За призначенням виділяють загальні та спеціальні опитувальники. Загальні опитувальники призначені для оцінки ЯЖ незалежно від нозології, ступеня тяжкості захворювання та виду лікування. Хворобо-специфічні методики, які відповідають конкретній хворобі з урахуванням симптомів та ознак патологічних станів, спрямовані на аналіз відповідних аспектів ЯЖ в осіб із цією нозологією [3]. Вони більш чутливі до змін стану пацієнта, однак отримані результати не можна використовувати для порівняння між різними патологічними станами та населенням загалом. На сьогодні спеціальні опитувальники розроблені для більшості захворювань.

Тому мета роботи полягала у розробці відповідних апаратних і програмних засобів для автоматизованої оцінки якості життя. Для реалізації поставленої мети використано розроблений в Інституті кібернетики імені В.М. Глушкова НАН України спеціалізований пристрій з спеціальним прикладним програмним забезпеченням на базі мобільного планшетного комп'ютера, який отримав назву «медичний інформаційний комунікатор» [4].

В даний час інформаційна система містить три компоненти:

- програмний засіб для оцінки якості життя "QofLQ" [5] на базі опитувальника MOS SF-36 [6], який перекладено на українську мову з використанням методології міжнародного

проєкту оцінки якості життя IQOLA в ДУ "Національний інститут фтизіатрії і пульмонології ім. Ф.Г. Яновського НАМН України" [7]. Для даної версії програмного засобу база даних з результатами опитування зберігається в мобільному пристрої.

- програмний засіб "Калькулятор оцінки адекватності менструального циклу (MenstrualCalc)" [8] призначений для виявлення відхилень менструального циклу від норми, що включає зміни регулярності і частоти менструацій, тривалості кровотечі, кількості крові, що втрачається та болісності, які можуть бути симптомами різних гінекологічних захворювань. Опитувальник розроблено в Центрі інноваційних медичних технологій НАН України. Для даної версії програмного засобу база даних з результатами опитування зберігається в мобільному пристрої.

- програмний засіб на базі спеціалізованих опитувальників HADS і DASH). HADS [9] (Госпітальна шкала для виявлення тривоги та депресії, The Hospital Anxiety and Depression Scale, HADS) – шкала для оцінки депресивних і тривожних станів і використовується як скринінговий метод для виявлення і оцінки ступеня тяжкості тривоги і депресії. Опитувальник містить 14 питань, кожне із яких має 4 варіанти відповіді. Оцінка здійснюється за сумою балів заповненого опитувальника. Опитувальник нездатності верхніх кінцівок (Disability of the Arm, Shoulder and Hand Outcome Measure, DASH) [10] складається з трьох розділів: перший модуль включає питання щодо симптомів та неспроможності виконати побутове завдання верхньою кінцівкою (30 питань), другий та третій розділи необов'язкові. Необов'язкові модулі стосуються участі у спорті чи грі на музичних інструментах (4 питання) та виробничої діяльності (4 питання).

Програмні засоби призначені для використання на мобільних пристроях та планшетах з операційною системою Android.

Розглянемо детальніше третій компонент. Відповідно до вимог до програмного засобу на першому етапі відбувається авторизація пацієнта на Web-сервері, тобто для того, щоб пройти опитування на мобільному пристрої повинний бути включений Інтернет, пацієнту необхідно ввести електронну пошту та відповідний пароль. На сервер передаються пароль та електронна пошта у форматі JSON. У відповідь надається інформація про пацієнта та токен аутентифікації. У випадку позитивної відповіді від сервера відбувається перехід до інструкції та проведення опитування. Приклади повідомлень про помилки, які можуть виникнути (рис. 1 а, б). Після того, як пацієнт відповів на питання, виконується розрахунок відповідних шкал. На сервер передається дата та час, шкали, ідентифікатор пацієнта та токен, у відповідь надається ця ж інформація та ідентифікатор опитування. Якщо інформацію передано на сервер, з'явиться відповідне повідомлення (рис. 1.в).



а

б

в

Рисунок 1 – Вікно з різними типами помилок



Для зберігання відповідей у програмному засобі розроблено відповідну базу даних (рис. 2). Розробка схеми бази даних допомагає організувати дані в окремі об'єкти, що полегшує її використання. Адміністратори також можуть контролювати доступ за допомогою різних типів дозволів до бази даних, це додає ще один рівень безпеки для конфіденційних даних; дозволяє користувачам зрозуміти логічні обмеження та методи агрегації даних у таблицях; допомагає забезпечити достовірність та уникнути дублювання даних.



Рисунок 2 – Діаграма «сутність-зв'язок»

Висновки.

1. Розроблено інформаційну систему для оцінки якості життя на основі медичних опитувальників, яка складається з трьох компонентів. Це дає можливість оцінювати стан здоров'я пацієнта у віддаленому режимі без відвідування лікаря та зменшити час на обробку даних опитування.
2. Розглянуто особливості роботи програмного засобу для мобільних пристроїв та планшетів на базі спеціалізованих опитувальників HADS і DASH в якому передбачено передачу результатів опитування на Web-сервер.

### Список використаної літератури

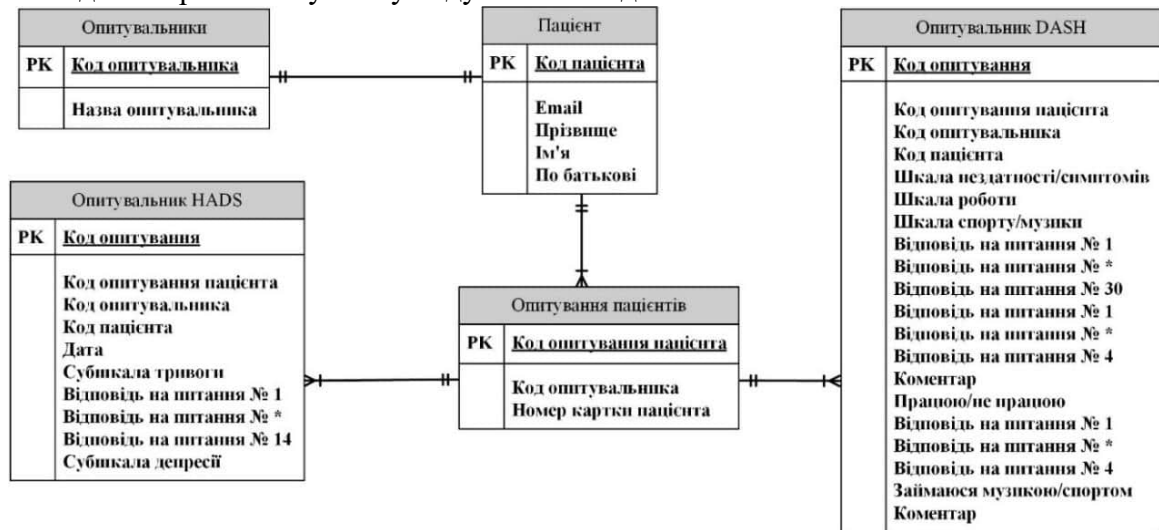
- [1] Значення діагностики в медицині. <https://vikom.org.ua/uk/diahnostyka> (дата звернення: 29.03.2021).
- [2] Кривенко В.І., Качан І.С., Пахомова С.П., Федорова О.П., Колесник М.Ю., Непрядкіна І.В., Грінченко Т.Ю. Якість життя та прихильність до лікування в клініці внутрішніх хвороб: навч. посіб. Запоріжжя, 2015. 80 с.
- [3] Лебідь І.Г. "Аналіз стану та розробка програм ведення дорослих із вродженими вадами серця," дисс. д-ра мед. наук, Нац. акад. мед. наук України, Держ. установа "Нац. наук. центр "Ін-т кардіології ім. М. Д. Стражеска". Київ Україна, 2019.
- [4] О.Р. Mintser, Romanov V.O., I.S. Zozulya, і I.B. Halelyuka, «ІНФОРМАЦІЙНІ КОМУНІКАТОРИ В МЕДИЦИНІ», МІЕ, no 1, Трав 2015.
- [5] В.О. Романов, Т.В. П'ятчаніна, і О.В. Ковирьова, «МЕДИЧНІ КОМУНІКАТОРИ ДЛЯ СІМЕЙНОЇ МЕДИЦИНИ», МІЕ, no 1, pp 78–83, Чер 2020.
- [6] J. E. Ware, *SF-36 Health Survey*. 1993.
- [7] Бабійчук Ю.В. "Динаміка первинної інвалідності, фактори ризику її виникнення, показники якості життя хворих бронхіальною астмою," дисс. канд. мед. наук, Вінницький національний медичний ун-т ім. М.І. Пирогова. Вінниця, Україна, 2002.
- [8] Ковирьова О.В., Татарчук Т.В., Косей Н.В., Тутченко Т.М., Яроцька Н.В., "Комп'ютерна програма «Мобільний додаток «Калькулятор оцінки адекватності менструального циклу» («Menstrual Calculator»)", свідоцтво про реєстрацію авторського права на твір № 109745 від 23.11.2021 р.
- [9] A. S. Zigmond and R. P. Snaith, "The Hospital Anxiety and Depression Scale," *Acta Psychiatrica Scandinavica*, vol. 67, no. 6, pp. 361–70, 1983, doi: <https://doi.org/10.1111/j.1600-0447.1983.tb09716.x>.
- [10] "DASH Outcome Measure," [www.iwh.on.ca](http://www.iwh.on.ca). <https://www.iwh.on.ca/tools-and-guides/dash-outcome-measure> (дата звернення: 21.09.2023).



## ВІРТУАЛЬНІ СИСТЕМИ У РЕАБІЛІТАЦІЇ ТА ЇХ АНАЛІЗ ДАНИХ ПРО ЛІКУВАННЯ

Масюра Ю.С., Капітон А.М., Левков А.А.

(juliimasiura@gmail.com, kits\_seminar@ukr.net, levkov.anatolij03@gmail.com)

Національний університет «Полтавська політехніка  
імені Юрія Кондратюка» (Україна)

*Інноваційні технології активно розвиваються в реабілітації, залучаючи фахівців до їх тестування та розробки, що покращує ефективність лікування, запобігає регресу і допомагає підтримувати здоровий спосіб життя. Віртуальна реальність, використовуючи імерсивне середовище, сприяє відновленню моторики, розвитку рухових навичок і зменшенню стресу. Клінічні дослідження підтверджують, що такі методи значно покращують результати реабілітації пацієнта.*

Нерівномірний доступ до віртуальних систем реабілітації в різних країнах та регіонах створює значний розрив у можливостях отримання сучасних медичних послуг, особливо для країн із низьким або середнім рівнем розвитку.

Інноваційні технології значно розвинулися в реабілітаційному середовищі. Фахівці з реабілітації часто беруть участь у тестуванні, розробці та модифікації нових та існуючих технологій разом з інженерами та командами розробників. Ці інновації можуть покращити реабілітацію, запобігти занепаду та регресу, відстежувати зміни та допомагати підтримувати здоровий спосіб життя. Кінцевою метою інноваційних технологій є покращення якості життя людей зі складними травмами та захворюваннями [1].

Інноваційні технології мають можливість покращити лікування та менеджмент, зробити реабілітацію більш ефективною, результативною та орієнтованою на пацієнта, об'єднувати людей і давати їм можливість надавати підтримку один одному в режимі реального часу.

Терапія віртуальною реальністю використовує імерсивні комп'ютерні середовища, які імітують реальні життєві сценарії через зорові та слухові канали з метою реабілітації. Повторення є ключем до збільшення мобільності, віртуальні системи заохочують до дотримання тренувань у веселій формі. За допомогою нейропластичності, тобто здатності мозку перенавчатися після травми, пацієнти можуть компенсувати пошкоджені або втрачені функції. Щоденні програми включають тренувальні заходи, встановлення індивідуальних цілей на основі фізичних даних, посилення складності завдання в залежності від засвоєння навичок, оцінка для відстежування прогресу після завершення кожної гри.

Переваги віртуальних систем у реабілітації: ефективність у лікуванні пацієнтів (наприклад, покращення рівноваги та ходи після інсульту), розвиток моторики (наприклад, покращення рухових навичок та мобільності), заохочення незалежності пацієнта (наприклад, підвищення якості життя, зниження тривожності), підвищення мотивації пацієнтів, можливість адаптувати терапевтичні сесії до індивідуальних потреб [2].

Результати клінічних випробувань Національного реабілітаційного центру, опубліковані в Journal of NeuroEngineering and Rehabilitation продемонстрували статистично значущі покращення в оцінці відновлення моторики після інсульту за Фуглем-Мейером і тесті функції руки Джебсена-Тейлора порівняно зі звичайними ОТ-контролями.

Ефективність методів, заснованих на віртуальній реальності, підтверджується дослідженнями, які демонструють чудові результати у відновленні функції пацієнтів. Особливо ефективними визнані підходи, що поєднують ігрові елементи з традиційними фізіотерапевтичними вправами. Завдяки інноваційним методам можна створити індивідуальні та мотивуючі програми, які сприяють покращенню моторики, контролю рухів та загального фізичного стану. Віртуальна реальність покращує психоемоційний стан, сприяючи позитивному ставленню до процесу реабілітації [3].

### Список літератури:

1. Керолі Вінштайн, Філіп Рекехо, Інноваційні технології реабілітації та зміцнення здоров'я: які докази?, Фізична терапія, том 95, випуск 3, 1 березня 2015 р., сторінки 294–298, <https://doi.org/10.2522/ptj.2015.95.2.294>
2. Brepohl PC, Leite H. Virtual reality applied to physiotherapy: a review of current knowledge. *Virtual Reality*. 2023 Mar;27(1):71-95
3. Шепель, А. І., & Горошко, В. І. (2023). ВИКОРИСТАННЯ ІННОВАЦІЙНИХ МЕТОДИК ВІРТУАЛЬНОЇ РЕАЛЬНОСТІ У ФІЗИЧНІЙ ТЕРАПІЇ ПАЦІЄНТІВ ІЗ ТРАВМАМИ ОПОРНО-РУХОВОГО АПАРАТУ. *Rehabilitation and Recreation*, (17), 150–158. <https://doi.org/10.32782/2522-1795.2023.17.18>

УДК 004.42:612.845

### ДОДАВАННЯ ОБРОБКИ ДАНИХ У ПРОГРАМНОМУ ЗАБЕЗПЕЧЕННІ ДЛЯ ПОПЕРЕДНЬОЇ ДІАГНОСТИКИ ДИСЛЕКСІЇ У ДІТЕЙ

Мельников О.Ю.<sup>1</sup>, Грищук Д. В.<sup>2</sup> (<sup>1</sup>alexandr@melnikov.in.ua, <sup>2</sup>koledzhd@gmail.com)  
Донбаська державна машинобудівна академія (м. Краматорськ, Україна)

*Визначено проблему відсутності ґрунтовних досліджень та наукових обґрунтувань методик корекційної роботи з дітьми, що мають захворювання на дислексію. Описано створений додаток – систему підтримки прийняття рішень для попередньої діагностики дислексії у дітей – та його недоліки щодо відсутності бази даних по проведених тестуваннях. Запропоновано створити таку базу для можливості аналізувати прогрес діагностичної та корекційної роботи з дітьми та формувати низку звітів. Розроблено відповідні форми звітів.*

Дислексія визначається як стійка нездатність опанувати навичку читання при нормальному рівні інтелекту в оптимальних умовах навчання [1]. За даними Міжнародної асоціації дислексії [2], 12% населення мають цю хворобу. В Україні дислексія активно діагностується, і зафіксованих випадків щорічно більше, що свідчить про надзвичайну актуальність даної проблеми, але ще немає ґрунтовних досліджень та наукових обґрунтувань методик корекційної роботи з такими дітьми. Наявні програми для діагностики дислексії побудовані на відповідях дорослих «чи часто дитина плутає букви в словах», «чи добре розрізняє зображення» тощо [3]. Тому було поставлено та розв'язано задачу створення спеціалізованої системи підтримки прийняття рішень для попередньої діагностики дислексії у дітей [4].

Розроблена система (додаток) пропонує текст, який повинна прочитати дитина. Дорослий має ввести текст саме так, як прочитала дитина, з усіма наявними помилками. Програма аналізує помилки та повертає один або декілька уточнювальних текстів, з якими потрібно повторити ті самі дії. Крім цього, дорослий має перевірити, чи зрозуміла дитина прочитане та обрати один з запропонованих варіантів (повністю розуміє, розуміє частково, розуміє деякі слова, взагалі не розуміє). На підставі помилок проводиться аналіз та розраховується ймовірність наявності кожного з видів дислексії, а також рекомендації про звернення до спеціалістів для уточнення діагностики.

Але під час роботи з проектом [4] виявлено необхідність створення та ведення бази даних по проведених тестуваннях. Це дасть можливість аналізувати прогрес діагностичної та корекційної роботи з дітьми та формувати наступні звіти: звіт за кількістю проведених тестувань за обраний період; список дітей, які пройшли тестування; звіт по діагностованих випадках дислексії (рис. 1); перелік тестувань з отриманими результатами по конкретній дитині за обраний період. Розроблено відповідні форми звітів.

**Звіт по діагностованих випадках дислексії за вересень 2024р.**

Місце тестування м.Київ

№ з/п	Дата тестування	П-І-П-б дитини	Адреса	Контактні дані	Види дислексії				
					Фон.	Сем.	Агра м.	Опт.	Мнест.
1.	29.09.2024р	Коваленко Данило Вікторович	м.Краматорськ	Мама Оксана, т. 0506783421	4	33	10	14	9

Рисунок 1 – Форма звіту по діагностованих випадках дислексії за період

Також по завершенні тестування буде сформовано протокол тестування з переліком допущених помилок – кількість допущених дитиною помилок відносно загальної кількості можливих помилок за кожним різновидом дислексії у відсотках (рис. 2).

**Протокол тестування № 1 від 29.09.2024р.**

Місце проведення тестування м.Київ

**П.І.П-б дитини** Коваленко Данило Вікторович  
 Дата народження 12.03.2005  
 Адреса м.Краматорськ  
 Контактні дані Мама Оксана, т. 0506783421

**Фонетична – 4%**

Блок	Завдання	Відповідь дитини	Правильна відповідь	Кількість балів
1	1	капек	пакет	1

**Семантична – 33%**

Блок	Завдання	Відповідь дитини	Правильна відповідь	Кількість балів
2	14	1	2	1
2	15	1	2	2

**Аграматична – 10%**

Блок	Завдання	Відповідь дитини	Правильна відповідь	Кількість балів
3	23	блакитне	блакитним	1

**Оптична – 14%**

Блок	Завдання	Відповідь дитини	Правильна відповідь	Кількість балів
1	4	весело	весело	1
1	7	борота	дорога	2

**Мнестична – 9%**

Блок	Завдання	Відповідь дитини	Правильна відповідь	Кількість балів
1	12	кобал	шабля	1
4	24	2	1	1

Один або кілька результатів тестів мають імовірність від 20%.  
**Потрібна консультація логопеда!**

Підпис відповідальної особи \_\_\_\_\_

Рисунок 2 – Форма протоколу тестування

Для впровадження відповідних змін потрібно спроектувати та приєднати базу даних, розробити форми звітів та документів і внести відповідні зміни в додаток.

Графічне представлення інформаційної моделі бази даних у вигляді діаграми ER-типу наведено на рис. 3.



Рисунок 3 – ER-діаграма

## Список використаної літератури

- [1]. Логопедія. Підручник. За ред. М.К. Шеремет. Київ: Видавничий Дім «Слово». 2010. 376 с.
- [2] International Dyslexia Association [Online]. Available: <http://www.dyslexiaida.org> [Accessed: October 01, 2024].
- [3] “Тест на дислексію для дітей онлайн” [Online]. Available: [https://dslxcommunity.com/test\\_kids](https://dslxcommunity.com/test_kids) [Accessed: October 01, 2024].
- [4] О. Ю. Мельников, Д. В. Грищук, “Програмне забезпечення для попередньої діагностики дислексії у дітей”, *Automation of Technological and Business Processes*, № 16 (2), с. 81–87, 2024. Doi: 10.15673/atbp.v16i2.2843

УДК 351:004.9

### ЦИФРОВА ТРАНСФОРМАЦІЯ МЕДИЧНИХ ЗАКЛАДІВ: ВИКЛИКИ ТА МОЖЛИВОСТІ ДЛЯ МЕНЕДЖМЕНТУ

Рузакова О.В., Бурдейний О.О. (olgarkv81@gmail.com)

Вінницький національний медичний університет ім. М.І. Пирогова (Україна)

*В тезах розглядається актуальна тема цифрової трансформації в медичних закладах. Автори аналізують як позитивні аспекти цього процесу (підвищення якості медичної допомоги, ефективності роботи, задоволеності пацієнтів), так і виклики, з якими стикаються медичні установи під час впровадження нових технологій (опір змін, висока вартість, кібербезпека тощо). Загалом, текст тез є всебічним аналізом цифрової трансформації в охороні здоров'я та може бути корисним для менеджерів медичних закладів, дослідників та всіх, хто зацікавлений у розвитку сучасної медицини.*

Цифрова трансформація охорони здоров'я – глобальний тренд, який радикально змінює підходи до надання медичних послуг. Медичні заклади все активніше впроваджують інформаційні технології, що відкриває нові можливості для підвищення якості медичної допомоги, ефективності роботи та задоволеності пацієнтів. Однак, цей процес супроводжується низкою викликів, які потребують ретельного аналізу та розробки ефективних стратегій управління.

Постановка проблеми. Основною проблемою дослідження є визначення ключових викликів та можливостей, що виникають перед менеджментом медичних закладів в процесі цифрової трансформації. Ми прагнемо проаналізувати, як нові технології впливають на організаційну структуру, процеси управління, взаємодію з пацієнтами та персоналом. Крім того, ми досліджуємо, які бар'єри можуть перешкоджати успішній цифровій трансформації та як їх подолати.

Метою нашого дослідження є: ідентифікація основних викликів, з якими стикаються медичні заклади при впровадженні цифрових технологій; оцінка потенційних можливостей, які відкриває цифрова трансформація для підвищення ефективності та якості медичних послуг; розробка рекомендацій для менеджменту медичних закладів щодо успішної реалізації цифрової трансформації.

Для досягнення мети дослідження були використані такі методи:

- Аналіз літературних джерел: вивчення наукових публікацій, звітів міжнародних організацій та досвіду впровадження цифрових технологій в медичних закладах різних країн.
- Опитування експертів: проведення інтерв'ю з фахівцями в галузі охорони здоров'я, ІТ та управління для збору думок та оцінок щодо актуальних проблем та перспектив цифрової трансформації.
- Аналіз кейсів: вивчення успішних та невдалих кейсів впровадження цифрових технологій в медичних закладах.

В результаті проведеного дослідження було виявлено наступні ключові можливості та виклики цифрової трансформації медичних закладів. Цифрова трансформація медичних закладів відкриває перед менеджментом широкий спектр можливостей:

- ✓ Покращення якості медичного обслуговування: впровадження електронних медичних карт дозволяє збирати, зберігати та аналізувати великі обсяги даних про пацієнтів, що сприяє більш точній діагностиці та призначенню лікування; використання телемедицини забезпечує доступ до медичної допомоги для пацієнтів, які проживають у віддалених регіонах або мають обмежені можливості для пересування; штучний інтелект може використовуватися для аналізу медичних зображень, що дозволяє виявляти захворювання на ранніх стадіях.

- ✓ Підвищення ефективності роботи: автоматизація рутинних процесів, таких як запис на прийом, ведення медичної документації, дозволяє звільнити медичний персонал для виконання більш складних завдань; оптимізація логістичних процесів, пов'язаних з постачанням лікарських засобів та медичних виробів; аналіз даних дозволяє виявляти неефективні процеси та вносити зміни для їх покращення.

- ✓ Збільшення задоволеності пацієнтів: надання пацієнтам доступу до своїх медичних даних через особисті кабінети; можливість запису на прийом онлайн та отримання результатів аналізів в електронному вигляді; підвищення прозорості та доступності інформації про медичні послуги.

Разом з тим, процес цифрової трансформації супроводжується цілим рядом викликів:

- ✓ Висока вартість впровадження: впровадження нових інформаційних систем та технологій вимагає значних фінансових інвестицій.

- ✓ Необхідність зміни культури організації: цифрова трансформація вимагає зміни мислення та поведінки медичного персоналу.

- ✓ Захист персональних даних: збір та зберігання великих обсягів персональних даних пацієнтів вимагає забезпечення високого рівня кібербезпеки.

- ✓ Інтеграція різних інформаційних систем: створення єдиного інформаційного простору в межах медичного закладу та його інтеграція з зовнішніми системами є складним завданням.

- ✓ Опір змінам: частина медичного персоналу може чинити опір змінам, пов'язаним з впровадженням нових технологій.

Для успішної цифрової трансформації медичного закладу необхідно розробити та реалізувати комплекс заходів, які включають: оцінку початкового стану (проведення аудиту існуючих інформаційних систем та технологій), визначення цілей та пріоритетів (формулювання чітких цілей цифрової трансформації та визначення пріоритетних напрямків роботи), розробку дорожньої карти (створення детального плану впровадження цифрових технологій), вибір та впровадження технологій (вибір оптимальних технологічних рішень з урахуванням потреб та бюджету закладу), підготовка персоналу (проведення навчання медичного персоналу для роботи з новими інформаційними системами), забезпечення кібербезпеки (впровадження заходів для захисту персональних даних пацієнтів), моніторинг та оцінка ефективності (регулярний моніторинг результатів цифрової трансформації та внесення необхідних коригувань).

Висновки. Цифрова трансформація медичних закладів є невід'ємною частиною сучасного розвитку охорони здоров'я. Вона відкриває нові можливості для підвищення якості медичного обслуговування, ефективності роботи та задоволеності пацієнтів. Однак цей процес супроводжується цілим рядом викликів, які вимагають ретельного аналізу та вирішення. Для успішної цифрової трансформації необхідно розробити та реалізувати комплекс заходів, що враховують особливості конкретного медичного закладу.

### Список використаної літератури

1. A. Azarova, L. Azarova, I. Krak, O. Ruzakova, V. Azarova, «Information system for assessing the level of human capital management», *Informatyka, Automatyka, Pomiarzy W Gospodarce I Ochronie Środowiska*, 14(3), 123–128, 2024. Доступно: <https://ph.pollub.pl/index.php/iapgos/article/view/6159/4615>

2. О.В. Рузакова, Н.П. Юрчук, «Використання апаратів штучного інтелекту для формалізації фінансових об'єктів при побудові СППР», *Вісник ХНУ: Технічні науки*, № 1, С. 45-51, 2021. Доступно: <http://socrates.vsau.org/repository/getfile.php/28293.pdf>



3. O. Ruzakova, «Automation of the financial analysis decision-making process on the Internet», *Економіка. Фінанси. Менеджмент: актуальні питання науки і практики*, Вінниця: ВНАУ, № 2 (52), С. 52-65, 2020. Доступно: <http://socrates.vsau.org/repository/getfile.php/25895.pdf>

4. R. Y.Hrytsko, L. G.Kvasnii, O. M. Hrytsko, «Управління результативністю роботи медичного закладу в умовах змін», *The actual problems of regional economy development*, Т. 2, № 19. С. 160–168, 2023. Доступно: <https://journals.pnu.edu.ua/index.php/aprde/article/download/6956/7214/20439>

УДК 339.13

## АНАЛІЗ ПОВЕДІНКИ ПАЦІЄНТІВ В ОНЛАЙН-ПРОСТОРІ: ІНСАЙТИ ДЛЯ МАРКЕТОЛОГІВ

Рузакова О.В., Щерба І.Ю.(olgarkv81@gmail.com)

Вінницький національний медичний університет ім. М.І. Пирогова (Україна)

*Дослідження спрямоване на розуміння того, як пацієнти шукають медичну інформацію в Інтернеті та які фактори впливають на їхній вибір медичного закладу. Ключові питання, які розглядаються в тезах – це: які канали використовують пацієнти для пошуку медичної інформації, які критерії впливають на вибір медичного закладу та які очікування пацієнтів від онлайн-сервісів.*

Розвиток інформаційних технологій охорони здоров'я створює нові можливості для взаємодії між медичними закладами та пацієнтами. Інтернет і мобільні додатки стали невід'ємною частиною життя людей, і все частіше вони звертаються до онлайн-ресурсів для отримання медичної інформації, пошуку лікарів та запису на прийом. Розуміння поведінки пацієнтів в онлайн-просторі є ключовим для розробки ефективних маркетингових стратегій.

Постановка проблеми. Основною проблемою, що розглядається в даній статті, є визначення ключових аспектів поведінки пацієнтів в онлайн-просторі та розробка рекомендацій для маркетологів медичних закладів. Ми прагнемо проаналізувати, які канали комунікації є найбільш ефективними для залучення пацієнтів, які критерії вони використовують при виборі медичного закладу та які їхні очікування від онлайн-сервісів.

Метою нашого дослідження є: ідентифікація основних каналів, що пацієнти використовують для пошуку медичної інформації; визначення критеріїв, на які пацієнти звертають увагу при виборі медичного закладу в Інтернеті; аналіз поведінки пацієнтів на веб-сайтах та у мобільних додатках медичних закладів; розробка рекомендацій для маркетологів щодо ефективного залучення та утримання пацієнтів в онлайн-просторі.

Для досягнення мети дослідження були використані такі методи:

- ✓ Аналіз літературних джерел: вивчення наукових публікацій, звітів міжнародних організацій та досвіду впровадження цифрових маркетингових стратегій у медичній сфері.
- ✓ Опитування пацієнтів: проведення онлайн-опитувань для збору інформації про їх звички та потреби в онлайн-просторі.
- ✓ Аналіз веб-аналітики: вивчення даних про відвідування веб-сайтів та мобільних додатків медичних закладів.
- ✓ Соціальний медіа аналіз: аналіз взаємодії користувачів з соціальними мережами медичних закладів.

Отримані в ході дослідження дані дозволяють сформулювати більш детальне розуміння поведінки пацієнтів в онлайн-просторі та виділити кілька ключових аспектів.

Розглянемо канали пошуку пацієнтами інформації та взаємодії з медичними закладами:

Пошукові системи: Google залишається найпопулярнішим інструментом для пошуку медичної інформації. Пацієнти використовують ключові слова, пов'язані з симптомами, захворюваннями, лікарями та медичними закладами.

Соціальні мережі: Facebook, Instagram, YouTube та інші платформи використовуються для отримання рекомендацій, відгуків та інформації про особистий досвід інших пацієнтів.

Веб-сайти медичних закладів: Пацієнти відвідують веб-сайти для отримання інформації про послуги, лікарів, запису на прийом, онлайн-консультації та ціни.

Мобільні додатки: Мобільні додатки медичних закладів, а також загальнодоступні додатки для здоров'я, використовуються для моніторингу здоров'я, запису на прийом та отримання нагадувань.

Месенджери: WhatsApp, Viber та інші месенджери використовуються для спілкування з лікарями та отримання швидких відповідей на питання.

Не менш важливим аспектом поведінки пацієнтів є критерій вибору медичного закладу. Пацієнти завжди звертають увагу на відгуки інших пацієнтів, рейтинги медичних закладів та лікарів на різних платформах. Важливими факторами при виборі медичного закладу є досвід та спеціалізація лікарів, географічне розташування, години роботи, можливість онлайн-запису та консультацій, ціни на медичні послуги, наявність сучасного медичного обладнання та технологій.

Очікування пацієнтів від онлайн-сервісів визначається якістю таких критеріїв, як: зручність (простий та інтуїтивний інтерфейс, швидкий доступ до необхідної інформації), конфіденційність (захист персональних даних та медичної інформації), персоналізація (індивідуальний підхід та рекомендації), швидкість обслуговування (швидка реакція на запити та запису на прийом), можливість онлайн-консультацій (доступність консультацій лікарів онлайн).

Отримані результати дослідження дозволяють сформулювати наступні рекомендації для маркетологів медичних закладів:

- Оптимізація веб-сайту і мобільного додатку під потреби користувачів, забезпечити зручну навігацію та швидку завантаження сторінок.
- Активна робота з відгуками пацієнтів на різних платформах, відповідати на запитання та скарги.
- Створення якісного контенту на медичну тематику, який буде корисним для пацієнтів.
- Використання персоналізованого маркетингу для підвищення залученості пацієнтів.
- Розвиток соціальних мереж та створення активної спільноти.
- Організація безпеки персональних даних пацієнтів та довіри до медичного закладу.
- Проведення регулярного дослідження для відстеження змін у поведінці пацієнтів та адаптації маркетингових стратегій.

Використання цих рекомендацій дозволить медичним закладам ефективніше залучати та утримувати пацієнтів в онлайн-просторі, підвищити рівень задоволеності пацієнтів та зміцнити свою репутацію.

### Список використаної літератури

1. A. Azarova, L. Azarova, I. Krak, O. Ruzakova, V. Azarova, «Information system for assessing the level of human capital management», *Informatyka, Automatyka, Pomiar W Gospodarce I Ochronie Środowiska*, 14(3), 123–128, 2024. Доступно: <https://ph.pollub.pl/index.php/iapgos/article/view/6159/4615>
2. Л.В. Дибчук, Ю.О. Головчук, О.В. Рузакова, «Використання цифрових технологій у маркетингу транспортних послуг», *Вісник економіки і промисловості (збірник науково-практичних статей)*, № 86, С. 196-209, 2024. Доступно: <https://kart.edu.ua/wp-content/uploads/2024/04/86.pdf>
3. O. Ruzakova, «Automation of the financial analysis decision-making process on the Internet», *Економіка. Фінанси. Менеджмент: актуальні питання науки і практики*, Вінниця: ВНАУ, № 2 (52), С. 52-65, 2020. Доступно: <http://socrates.vsau.org/repository/getfile.php/25895.pdf>

## ДОСЛІДЖЕННЯ СВІТОВИХ ТЕНДЕНЦІЙ ЩОДО ВПЛИВУ ШТУЧНОГО ІНТЕЛЕКТУ НА ОСВІТУ

Слісаренко Р.В., Дейнеко Ж.В. (roman.slisarenko@nure.ua)  
Харківський національний університет радіоелектроніки (Україна)

*У сучасному світі, що швидко розвивається, штучний інтелект (ШІ) став невід'ємною частиною різних сфер життя, і освіта не є винятком. Вплив ШІ охоплює всі аспекти освіти, формує її мету, зміст, методи та системи оцінювання. В цій роботі досліджується поточний та майбутній вплив ШІ на освіту, підкреслюючи тенденції досліджень та спільні зусилля в різних країнах.*

Швидкий розвиток технологій штучного інтелекту (ШІ) кардинально трансформує освітній процес, особливо через впровадження штучного інтелекту в освітні системи (AIED). ШІ не лише змінює підходи до навчання, але й робить знання більш доступними та універсальними. Він сприяє ефективному вирішенню існуючих проблем і стимулює появу нових ідей та інновацій. У контексті переходу від колективної публічної освіти, характерної для індустріальної ери, до персоналізованих форм навчання в епоху штучного інтелекту, відбуваються значні зміни в меті, змісті та методах навчання, що, в свою чергу, перетворює традиційні освітні парадигми.

У цьому контексті доречно і важливо аналізувати тенденції досліджень AIED та глобальні тренди. Це дослідження використовує модель Latent Dirichlet Allocation (LDA) для аналізу впливу ШІ на освіту. Моделювання тем допомагає виявити потенційні теми в неструктурованих документах, таких як наукові статті, і є корисним інструментом для розуміння міжнародних наукових тенденцій. Дослідження надає важливі висновки щодо формування майбутнього AIED, аналізуючи тенденції у дослідженнях за останні 10 років. Метою цього дослідження є вивчення поточного та прогнозованого впливу ШІ на освіту і визначення подальших шляхів розвитку освітньої сфери.

Для виведення латентних тем у дослідженнях AIED використовувалося моделювання тем - статистична модель, яка виявляє природні групи тем у великих документах. На відміну від ручного призначення чи кластеризації, моделювання тем дозволяє враховувати кілька тем у документі одночасно. Це підходить для дослідницьких статей, які зазвичай містять декілька тем. Моделі тем допомагають автоматично організовувати та узагальнювати документи й аналізувати наукові тенденції у таких галузях як освіта, статистика, машинне навчання, біохімія та виробництво.

Латентне розподілення Діріхле є представником алгоритму моделювання тем. Латентне розподілення  $D$  припускає, що кожне слово в документі генерується наступним чином: у корпусі  $C$  з  $D$  документів один документ  $d$  складається з  $N_d$  слів. У документі  $d$  є розподіл  $K$  тем  $\theta_d$ , і при створенні  $n$ -го слова  $w_{d,n}$ , обирається одна тема  $z_{d,n}$  ( $z_{d,n} \in \{1, \dots, K\}$ ) з  $K$  тем згідно з розподілом  $\theta_d$ , і слово  $w_{d,n}$  генерується згідно з розподілом слів  $\beta_{z_{d,n}}$  для теми  $z_{d,n}$ . Тут розподіл тем  $\theta_d$  для документа  $d$  та розподіл слів  $\beta_k$  для теми  $k$  слідує розподілом Діріхле, а  $\alpha$  і  $\eta$  - параметри апріорного розподілу Діріхле, відповідно. У документі спостерігаються лише згенеровані слова  $w_{d,n}$ , а решта стають латентними змінними  $(\theta_d, \beta_k, z_{d,n})$  та гіперпараметрами  $(\alpha, \eta)$ . Максимізація спільної ймовірності слів у документі дозволяє оцінити ці латентні змінні  $\theta_d$ ,  $\beta_k$ , зокрема  $\theta_d$ , що дозволяє визначити латентні теми кожного документа.

Процедура аналізу тенденцій включає три основні етапи:

- збір даних та попередня обробка тексту;
- аналіз частотності та мережі співпраці авторів;
- аналіз тем.

Для дослідження тенденцій у дослідженнях ШІ в освіті були зібрані та оброблені дані. Бібліографічна інформація отримана з бази даних Web of Science від Clarivate Analytics. Загалом було зібрано 14867 статей з 2014 по 2024 рік за допомогою тематичного пошуку за ключовими термінами "штучний інтелект", "машинне навчання" або "глибоке навчання" з колекції Web of Science. Для аналізу використовувалися рік публікації та адреси авторів. Для моделі LDA було

побудовано словник та корпус на основі назв, ключових слів та резюме статей, після видалення зайвої непотрібної інформації (чисел, пунктуації, службових та загальних слів). Для лематизації використовувалася бібліотека spaCy Python.

Застосування моделі LDA була застосована до текстових даних, які були попередньо оброблені. Аналіз латентного розподілу Діріхле проводився за допомогою моделі LDA Genism. Щоб знайти оптимальні значення гіперпараметрів та кількість тем, були використані налаштування (таблиця 1), з посиланням на відповідні дослідження [1, 2].

Таблиця 1 – Налаштування експерименту LDA

Компонент	Кандидати
num_topics(K)	5–30
alpha	1/sqrt(K), 50/K, “auto”
eta	0.01, 0.1, “auto”
passes	10, 20, 30–35
iterations	1000, 3000, 5000, 10,000

Для визначення кількості тем (K) ми використовували діапазон від 5 до 30, обираючи оптимальну кількість за показниками когерентності. Хоча перплексія є поширеним методом оцінки мовних моделей, вона не завжди корелює з людським судженням [3]. Вісім тем продемонстрували високі показники зв'язності, тому було прийнято рішення зупинитися на цій кількості. Гіперпараметри для моделі LDA були налаштовані таким чином: alpha = “auto”, eta = “auto”, passes = 35, iterations = 10,000 і num\_topics = 8. Налаштування на 35 проходів показало краще співвідношення порівняно з 10 і 20 проходками, з поступовим поліпшенням від 30 до 35.

Аналізуючи результати, можна зробити висновок, що кількість наукових статей, присвячених штучному інтелекту в освіті, зростає експоненційно. До 2014 року публікувалося лише незначна кількість робіт, що пов'язані з цією темою. У період з 2014 по 2017 рік спостерігалось поступове збільшення кількості публікацій, проте саме починаючи з 2018 року цей процес набув стрімкого зростання. За цей період кількість публікацій збільшилася з 428 статей у 2018 році до 3467 у 2023 році. Це свідчить про значний інтерес наукового співтовариства до дослідження впливу штучного інтелекту на освітні процеси.

Особливо варто звернути увагу на те, що 95% всіх статей, що стосуються теми ШІ та освіти, були опубліковані після 2018 року. Така динаміка відображає вплив так званого "Третього буму штучного інтелекту", що почався у 2010-х роках. Основними каталізаторами цього процесу стали прориви у розвитку алгоритмів машинного та глибокого навчання, значне покращення обчислювальних потужностей, а також доступ до великих масивів даних, що дозволили більш ефективно застосовувати ШІ в освітній сфері.

Зокрема, найбільше зростання спостерігався у період 2019-2023 років, коли кількість публікацій збільшилась більше ніж у 4 рази. Наприклад, у 2020 році було опубліковано 1523 статті, а до 2023 року це число зросло до 3467. Така тенденція свідчить про зростання інтересу до використання інноваційних технологій ШІ для вдосконалення освітніх процесів і також про збільшення кількості міждисциплінарних досліджень у цій галузі.



Рисунок 1 – Загальна кількість публікацій за роками

Щодо співвідношення країн, які найбільше публікують статті з ШІ та освіти, Сполучені Штати Америки традиційно залишаються лідером у цій сфері. Проте, починаючи з 2020 року, частка публікацій від США почала знижуватися, тоді як Китай демонструє стрімке зростання.

Китай збільшує кількість публікацій у геометричній прогресії — з декількох публікацій у 2015 році до 581 публікації у 2023 році. Це зростання можна пояснити активним розвитком технологій та державними ініціативами в галузі штучного інтелекту, спрямованими на підтримку інноваційного розвитку.

Важливо зазначити, що окрім традиційних лідерів (США та Китай), у дослідженнях активно починають брати участь нові країни, такі як Індія, яка демонструє стабільне зростання кількості публікацій з 2018 року (від 26 публікацій у 2018 році до 458 у 2023 році). Це свідчить про глобальну інтеграцію ШІ в освітні системи різних країн, незалежно від їхнього рівня економічного розвитку.

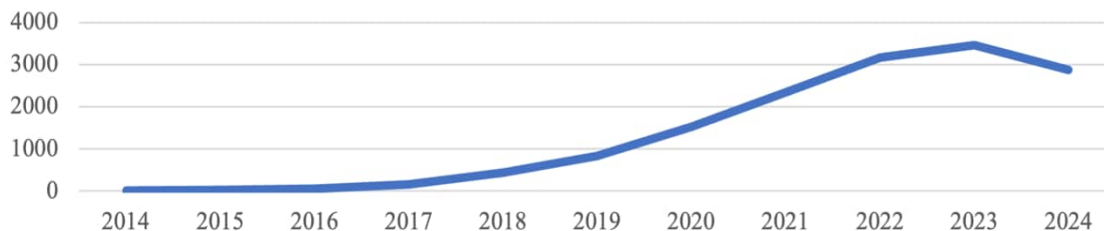

Рисунок 2 – Кількість наукових публікацій у провідних країнах світу

Дослідження, засноване на аналізі 14 867 статей з бази даних Web of Science, підкреслює експоненційне зростання публікацій з 2018 року. Основні наукові внески роблять США, Китай та Індія. Хоча США зберігають провідну позицію за кількістю публікацій, Китай і Індія демонструють надзвичайно динамічне зростання, особливо в галузі досліджень штучного інтелекту в освіті (AIED).

Крім того, аналіз на основі алгоритму LDA виявив вісім основних тем досліджень, серед яких «зміни у змісті викладання та навчання» та «ШІ-орієнтована освітня технологія». Незважаючи на значний прогрес, дослідження наголошують на необхідності подальшої диверсифікації тематики та глибшого вивчення різноманітних підходів до впровадження ШІ в навчальні процеси. Більшість наукових праць поки що залишаються в межах традиційних підходів, не охоплюючи всіх можливостей і новацій, які можуть забезпечити сучасні штучні інтелектуальні системи. Таким чином, результати дослідження демонструють суттєвий прогрес у галузі AIED, проте існує потреба у подальшому розширенні дослідницького поля для більш ефективного застосування штучного інтелекту в освіті на глобальному рівні.

### Список використаної літератури

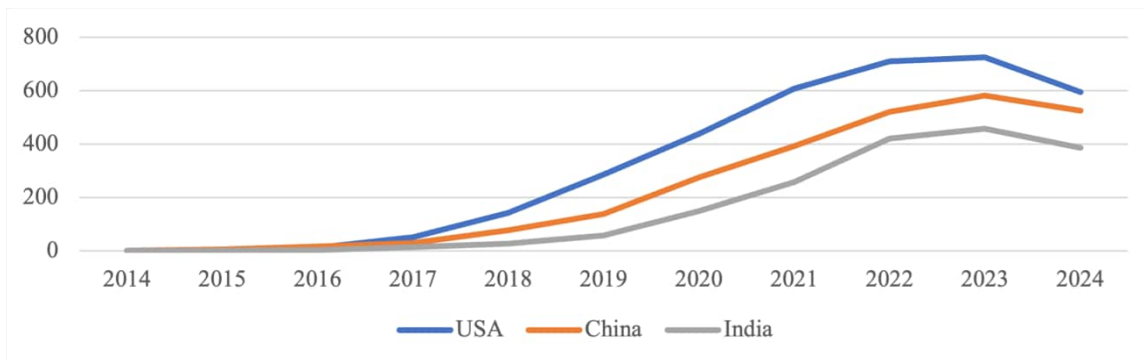
1. Sharma, Deepak, Bijendra Kumar, and Satish Chand. "A trend analysis of machine learning research with topic models and mann-kendall test." *International Journal of Intelligent Systems and Applications* 11.2 (2019): 70-82.
2. Kim, Junhong, and Pilsung Kang. "ANALYZING INTERNATIONAL COLLABORATION AND IDENTIFYING CORE TOPICS FOR THE "INTERNET OF THINGS" BASED ON NETWORK ANALYSIS AND TOPIC MODELING." *International Journal of Industrial Engineering* 25.3 (2018).
3. Röder, Michael, Andreas Both, and Alexander Hinneburg. "Exploring the space of topic coherence measures." *Proceedings of the eighth ACM international conference on Web search and data mining*. 2015.
4. Borgelt, Christian, and Rudolf Kruse. "Induction of association rules: Apriori implementation." *Compstat: Proceedings in Computational Statistics*. Physica-Verlag HD, 2002.



**УПРАВЛІННЯ БІОНІЧНИМ ПРОТЕЗОМ ЗА ДОПОМОГОЮ MINDWAVE MOBILE 2**

Жуйко І. А., Ковальчук В. О., Солодка В.І.

(izzhuyko@gmail.com , vitalikkovalcuk401@gmail.com, valyaonas@gmail.com)

Державний університет інтелектуальних технологій та зв'язку (Україна)

Представлена робота присвячується актуальній темі у сучасній медицині, яка пов'язана з управлінням протезами кінцівок для людей з обмеженими фізичними можливостями. Представлений інвазивний метод пропонує альтернативний шлях для управління біонічними протезами.

**Актуальність дослідження.** У сучасній медицині управління протезами кінцівок за допомогою сигналів мозку є перспективним напрямком розвитку технологій для людей з обмеженими фізичними можливостями. Останні розробки в цій галузі, зокрема проект Neuralink, пропонують інвазивні методи взаємодії з мозком, що вимагають хірургічного втручання. Однак такі підходи можуть бути небажаними або недоступними для багатьох пацієнтів через ризики, пов'язані з операціями.

Неінвазивні методи, такі як використання електроенцефалографії (ЕЕГ), пропонують альтернативний шлях для управління біонічними протезами. В цьому дослідженні розглядається можливість використання MindWave Mobile – портативного ЕЕГ-пристрою, який дозволяє зчитувати сигнали мозку без необхідності хірургічного втручання. Це дослідження має на меті продемонструвати, що така система може забезпечити надійне та ефективне управління біонічним протезом.

**Мета дослідження.** Метою дослідження є розробка та оцінка ефективності системи управління біонічним протезом за допомогою MindWave Mobile 2, яка не вимагає інвазивних процедур. Зокрема, досліджується можливість зчитування мозкових сигналів для виконання основних рухів протеза та порівняння ефективності цього підходу з іншими, такими як Neuralink.

**Аналіз джерел.** Електроенцефалографія (ЕЕГ) – це метод реєстрації електричної активності мозку, що вже давно використовується для досліджень мозкової активності та діагностики неврологічних розладів. Проте останнім часом ЕЕГ також застосовується для управління пристроями, такими як протези кінцівок. Раніше, основний акцент був зроблений на інвазивних технологіях, таких як Neuralink, які забезпечують більш точне зчитування сигналів, але вимагають складних операцій. У той час як неінвазивні методи, такі як MindWave Mobile 2, пропонують доступне рішення, хоча й з дещо меншою точністю.

**Виклад основного матеріалу.** Основне обладнання складається з 2 частин, а саме:

MindWave Mobile – портативний ЕЕГ-пристрій, який зчитує електричну активність мозку за допомогою одного електрода, розташованого на лобі. Пристрій здатний вимірювати мозкові хвилі різних частот та передавати ці дані через Bluetooth на комп'ютер або мобільний пристрій. Система включає датчик контакту для забезпечення якісного сигналу та індикатор рівня уваги користувача, що дозволяє адаптувати управління протезом залежно від стану користувача.

Біонічний протез кінцівки – використовуваний у дослідженні прототип біонічного протеза руки, який має можливість виконувати базові рухи, такі як згинання пальців, обертання зап'ястка та захоплення предметів. Управління протезом здійснюється через сервомотори, які отримують команди від комп'ютера на основі оброблених ЕЕГ-сигналів.

**Алгоритм обробки сигналів**

1. Збір даних: Дані з MindWave Mobile 2 зчитуються в реальному часі та передаються на комп'ютер. Зібрані сигнали містять показники рівня уваги, медитації та сирі ЕЕГ-дані.

2. Попередня обробка сигналу: Отримані сигнали проходять фільтрацію для видалення шумів та артефактів, які можуть виникати через рухи або інші фактори. Для цього використовуються смугові фільтри, які дозволяють виділяти потрібні частоти мозкових хвиль.

3. Класифікація сигналів: Фільтровані сигнали аналізуються для виявлення специфічних патернів мозкової активності, які відповідають певним командам управління протезом.

4. Генерація команд управління: На основі класифікованих сигналів генеруються команди для управління протезом. Наприклад, зосередженість користувача на певному завданні може призвести до активування команди для згинання пальців протеза.

### **Технічні аспекти реалізації**

1. Сигнали та інтерпретація: MindWave Mobile 2 здатний вловлювати загальні патерни мозкової активності, однак його можливості щодо точного визначення конкретних думок чи намірів є обмеженими. Для управління протезом потрібен алгоритм, який зможе інтерпретувати ці сигнали та перетворювати їх у відповідні команди для протеза. Це потребує розробки складних математичних моделей та адаптивних алгоритмів машинного навчання.

2. Калібрування та навчання: З огляду на індивідуальні особливості мозкової активності кожного користувача, система потребує ретельного калібрування та навчання. Це включає тривалі сесії з налаштування алгоритмів машинного навчання для того, щоб вони могли точно розпізнавати мозкові хвилі, які відповідають конкретним рухам або командам.

3. Обмеження та точність: MindWave Mobile 2 є доступним та неінвазивним пристроєм, його точність і чутливість можуть бути недостатніми для складних завдань управління протезом. Ці обмеження слід враховувати при розробці системи, особливо якщо вона використовується для складних або швидких рухів.

4. Інтерфейси та інтеграція: Для забезпечення ефективної роботи системи необхідно розробити інтерфейс, що дозволяє передавати сигнали від MindWave Mobile 2 до протезу. Це може вимагати додаткових програмних і апаратних рішень, включаючи протоколи передачі даних та інтеграцію з іншими системами управління.

5. Ергономіка та користувацький досвід: Навіть якщо технічно система працює, важливо враховувати, наскільки зручно та ефективно користувач зможе використовувати протез у повсякденному житті. Ергономічні аспекти, такі як зручність носіння пристрою та швидкість реакції протеза, мають бути ретельно продумані.

### **Експеримент**

1. Тестування з користувачами: Дослідження включає тестування на кількох добровольцях, які виконують завдання, такі як захоплення предметів та складання простих конструкцій.

2. Аналіз точності: Оцінюється точність виконання команд та загальна ефективність системи управління протезом. Також аналізуються затримки в передачі сигналів та реакції протеза.

3. Оцінка користувачів: Проводиться опитування для збору зворотного зв'язку щодо зручності використання системи та відчуття контролю.

**Висновки.** Отже що MindWave Mobile 2 може бути використаний для управління біонічним протезом без необхідності хірургічного втручання. Проте важливо враховувати обмеження пристрою, зокрема його точність та можливості інтерпретації сигналів. Незважаючи на ці обмеження, неінвазивність та доступність MindWave Mobile 2 роблять його перспективним варіантом для широкого кола користувачів, хоча для складних задач можуть бути необхідні додаткові розробки та удосконалення.

УДК 378:615-057.87:002.1-028.2:004.77/.78

## **ВИКОРИСТАННЯ СИСТЕМ ЕЛЕКТРОННОГО ДОКУМЕНТООБІГУ У НАВЧАННІ МАЙБУТНІХ ФАРМАЦЕВТІВ**

Строїтелева Н.І. (nina.str.nina@gmail.com)

Запорізький державний медико -фармацевтичний університет (Україна)

*В тезах розглядається використання сучасних інформаційних технологій у навчальному процесі для підготовки майбутніх фармацевтів. Здобувачі опановують сучасні системи електронного документообігу, що використовуються у менеджменті фармацевтичного закладу. Розглянуті основні функції, критерії та вимоги до існуючих систем електронного документообігу. Під час виконання практичних завдань студенти отримують практичні навички роботи з фармацевтичною документацією у команді.*

Економічна ефективність діяльності фармацевтичних закладів і якість надання фармацевтичної допомоги населенню визначаються не тільки професійною компетентністю і раціональною організацією роботи персоналу, а й використанням сучасних інформаційних технологій та програмних засобів. У фармацевтичному менеджменті існує проблема вдосконалення систем управління підприємством, що спонукає на обробку інформації за допомогою використанням сучасних комп'ютерних технологій. Впровадження інтелектуальних систем управління підприємством і освоєння нових комп'ютерних методів організації виробничого процесу є необхідною умовою виживання і стрімкого розвитку фармацевтичних організацій при нинішньому рівні конкуренції в умовах сучасної економіки.

Сучасна система документообігу представляє собою автоматизовану систему оптимізації потоків документів в інтересах забезпечення ефективного управління бізнес-процесами. Автоматизація документообігу полягає в комплексній автоматизації, узгодженні, розповсюдженні, пошуку та архівного зберігання документів організації. На кожному підприємстві існує своя система документообігу. Системи документообігу зберігають документи, ведуть їх історію забезпечують їх рух з організації, дозволяють відстежувати виконання тих бізнес – процесів, до яких ці документи мають відношення. На даний час фармацевтичні заклади в Україні працюють з величезним обсягом інформації: рецепти, інструкції, протоколи досліджень, нормативні документи. Тому автоматизація їх документообігу є актуальною проблемою фармацевтичного менеджменту.

Стрімке впровадження систем електронного документообігу (СЕД) обумовлено високою залежністю кінцевих результатів діяльності фармацевтичного закладу від ефективності управління ресурсами та оптимізації їх потоків; вибору постачальників субстанцій і матеріалів; управління та контролю за запасами субстанцій, матеріалів і лікарських засобів; оптимізації виробничої програми; формування інформаційних потоків з урахуванням специфіки фармацевтичного виробництва.

Вибір СЕД для фармацевтичного закладу залежить від багатьох факторів, таких як: розмір закладу, кількість користувачів, необхідний функціонал, бюджет. Важливо, щоб ця система відповідала всім вимогам законодавства та забезпечувала безпеку даних. Основні функції, що виконує СЕД у фармацевтичному закладі – це управління якістю та безпекою, регуляторна звітність, управління персоналом, управління рецептами, інтеграція з касовими системами, управління складськими запасами та мобільний доступ та інше.

На практичних заняттях з «Інформаційних технологій у фармації» студентам фармацевтичного факультету Запорізького державного медико -фармацевтичного університету пропонуються до вивчення існуючі на теперішній час СЕД, які можуть бути використані у сучасному українському фармацевтичному закладі. Для цього використовуються безкоштовні демо -версії СЕД. Здобувачі досліджують такі функції СЕД:

- створення, реєстрацію та зберігання електронних документів, створення картки документа.
- рух документа за заданим маршрутом, можливість його відстеження;
- ведення історії змін документа;
- створення та налаштування повідомлень про проходження документа та його статус;
- ведення журналів, контроль строків виконання, створення звітів;
- імпорт та експорт документів, зокрема сканування та друк паперових документів;
- використання цифрового підпису тощо.

В організації, де впроваджена електронна система документообігу, базовим інструментом управління є електронний документ, інформація в якому зафіксована у вигляді електронних даних. Склад та порядок розміщення обов'язкових реквізитів електронних документів визначається законодавством. Для ідентифікації автора та/або підписувача електронного документа іншими суб'єктами електронного документообігу використовується електронний підпис (ЕП). Тому сучасна СЕД повинна підтримувати всі типи електронного підпису, які випускають кваліфіковані постачальники електронних довірчих послуг України: традиційний, що зберігається на флешці, або Mobile ID від оператора мобільного зв'язку, який записується на SIM-карту. Бажаною є також наявність в СЕД хмарного підпису, який створений за допомогою технології, яка переносить усі обчислювальні операції з використанням ЕП на зовнішній сервіс («хмару»). Користувачу лише треба підтвердити свою особистість і здійснити операцію в зручний йому спосіб (наприклад, через мобільний застосунок). Отже, користувач ЕП звільняється від «жорсткої» прив'язки до

налаштованого робочого місця. Також у такому разі не страшний ризик відмови ключового носія, його поломки, втрати або крадіжки.

На практичних заняттях з «Інформаційних технологій у фармації» існуючі СЕД перевіряються на наявність зручного та зрозумілого інтерфейсу та процедури входу до системи, яка забезпечує двофакторну аутентифікацію користувача та суттєво підвищує рівень кібербезпеки. Також студенти досліджують можливості СЕД щодо пакетного підписання документів, адже бувають ситуації, коли треба підписати велику кількість документів, не відкриваючи кожен із них. Пакетне підписання дає змогу одночасно завантажити необхідну кількість документів і підписати їх усі за раз. Під час таких досліджень перевіряються також додаткові елементи СЕД, які покращують роботу фармацевта, а саме: можливість використання чату, пошти, наявність зручного та відсортованого архіву, що допомагає шукати документи за атрибутами, реквізитами, сумами та іншими параметрами, та наявність мобільного застосунку, який допомагає швидко та оперативно працювати з базою.

Під час таких практичних занять здобувачі працюють над спільними проектами, обмінюються інформацією та координують свою роботу з іншими студентами, отримуючи практичні навички роботи у команді. Отриманні знання та практичний досвід щодо можливостей сучасних фармацевтичних СЕД допоможуть майбутнім фармацевтам швидко адаптуватись на сучасному фармацевтичному підприємстві, ефективно виконувати свої обов'язки та бути конкурентноспроможними на ринку праці.

УДК 004.4:616.12-07

## **ДОСЛІДЖЕННЯ ОСОБЛИВОСТЕЙ НАВЧАННЯ КАРДІОЛОГІЧНОГО ДОГЛЯДУ НА ДОМУ З ВИКОРИСТАННЯМ МОБІЛЬНОГО ЗАСТОСУНКУ**

Харченко Є.М., Бодюл О.С. (bodyulolena@ukr.net)

Одеський національний технологічний університет, Україна

*Швидкий прогрес у мобільних медичних технологіях та їх повсюдна комунікаційна здатність сприяли дистанційному наданню медичних послуг. Мобільні програми охорони здоров'я можуть допомогти протистояти зростаючому тиску на кардіологічні служби. Пацієнти все частіше використовують програми для здоров'я та благополуччя, в тому числі для моніторингу хронічних захворювань. Програми для скринінгу населення набувають широкого застосування та можуть мати значний вплив на раннє виявлення в майбутньому. Метою роботи є дослідження особливостей навчання кардіологічному догляду на дому з використанням мобільного застосунку*

Мобільний телефон або планшетний ПК є основним пристроєм, що зв'язує клініцистів із пацієнтами в їх власному оточенні. На відміну від ранніх мобільних телефонів, які використовувалися в основному для голосового зв'язку, смартфони інтегрували практично всі основні функції сучасного комп'ютера, а отже, доступні програми революціонізували способи використання ними в повсякденному житті. Ці функції можуть допомогти пацієнтам самостійно контролювати свої захворювання та надавати різні канали зв'язку для клінічних втручань.

Мобільні пристрої потенційно можуть бути персональним центром, який збирає та передає дані про здоров'я пацієнтів службам охорони здоров'я, звідки клініцисти можуть дистанційно надавати допомогу або навчання пацієнту в їх власному середовищі. Наприклад, пацієнти, призначені для догляду вдома, можуть бути оснащені мобільними пристроями моніторингу, такими як монітори артеріального тиску та електрокардіографами, для виконання щоденних (або за рекомендацією) вимірювань. Пристрої бездротового моніторингу дозволяють автоматично збирати дані через спеціальну мобільну медичну програму на смартфоні, яка передає інформацію до централізованої національної мережі охорони здоров'я. Інформація також може включати вимірювання, зібрані за допомогою вбудованих датчиків, і якісні дані вручну.

Використовуючи цю інформацію, допомога може бути надана через планову консультацію через онлайн-аудіо- чи відео для моніторингу та діагностики.



Для першої частини дослідження програму домашніх вправ було розроблено за допомогою систематичного процесу. Процес включав систематичний огляд літератури, щоб зрозуміти госпітальну та домашню кардіореабілітацію; опитування 27 пацієнтів із серцево-судинними захворюваннями для оцінки рівня їхньої фізичної активності, ставлення, бар'єрів та фасилітаторів фізичних вправ, а також пошук експертної комісії у складі двох кардіологів і спеціаліста із фізичних вправ для встановлення цілей, стратегій реалізації, та запобіжні заходи для домашньої реабілітації.

На основі онлайн консультацій з експертами були розроблені попередні програми вправ, щоб допомогти пацієнтам із серцево-судинними захворюваннями дотримуватися рекомендацій щодо вправ як аеробних, так і силових. Оскільки фізична підготовленість і досвід фізичних вправ відрізнялися серед пацієнтів, ходьба була рекомендована як основний вид аеробних вправ, а для пацієнтів були зібрані відео з аеробними вправами, коли ходьба на свіжому повітрі була неможливою. Враховуючи, що участь у вправах з опірністю у фітнес-центрі може бути неможливим для багатьох пацієнтів із серцево-судинними захворюваннями, в додаток було додано програму гімнастичних вправ. Програма складалася з вправ на опір, які використовували вагу власного тіла учасника. Кількість повторень, підходів та інтервалів відпочинку визначалося на основі початкового рівня фізичної підготовки та стану суглобів учасників.

Далі було проведено другу частину дослідження, щоб оцінити доцільність перегляду відео вправ і виміряти відповіді на частоту серцевих скорочень і швидкість сприйнятого навантаження під час вправ. Згодом за допомогою консультацій з експертами було переглянуто програму реабілітації в домашніх умовах на основі даних частоти серцевих скорочень, реакції RPE та даних опитування. Потім було проведено техніко-економічне обґрунтування для вивчення реалізації домашньої програми фізичних вправ у поєднанні з постійним моніторингом та фіксуванням серцевих показників за допомогою мобільного застосунку.

У першому проведеному дослідженні частина учасників виконували аеробні та силові вправи, під час яких відстежували частоту серцевих скорочень і RPE. Дані про частоту серцевих скорочень вказують на інтенсивність вправ від низької до помірної, тоді як RPE показує інтенсивність від помірної до інтенсивної. Як наслідок, домашня програма реабілітації показала себе успішною і була використана на другому етапі дослідження. На другому етапі спостерігалися високі показники відповідності для навчання вправам віч-на-віч і тренувань вдома. Крім того, більша частка учасників виконувала рекомендації щодо аеробних і силових вправ після втручання. Зроблені висновки свідчать про те, що програми фізичних вправ у домашніх умовах є безпечними та здійсненними для амбулаторного застосування, з високим рівнем відповідності та прихильності.

#### **Список використаних джерел:**

1. Virani, S.S., Alonso, A., Aparicio, H.J., Benjamin, E.J., Bittencourt, M.S., Callaway, C.W.; et al. American Heart Association Council on Epidemiology and Prevention Statistics Committee and Stroke Statistics Subcommittee. Heart Disease and Stroke Statistics-2021 Update: A Report From the American Heart Association. *Circulation*. 143(8):e254-e743.
2. American Society of Anesthesiologists.
3. Pahwa, S., Bernabei, A., Schaff, H., Stulak, J., Greason, K., Pochettino, A., et al. Impact of postoperative complications after cardiac surgery on long-term survival. *Journal of cardiac surgery*, 36(6), 2045-2052.
4. Centers for Disease Control and Prevention (2021). Coronary Artery Disease (CAD).
5. Oliveira, G.M.M., Brant, L.C.C., Polanczyk, C.A., Malta, D.C., Biolo, A., Nascimento, B.R., et al. Cardiovascular Statistics - Brazil 2021. *Arq Bras Cardiol*. 118(1):115-373
6. Tsao, C.W., Aday, A.W., Almarazooq, Z.I., Alonso, A., Beaton, A.Z., Bittencourt, M.S., et al. Heart Disease and Stroke Statistics-2022 Update: A Report From the American Heart Association. *Circulation*.



## МЕТОД РОЗРОБКИ БІОНІЧНОГО ПІДХОДУ ДО ЕНДОПРОТЕЗУВАННЯ ФАЛАНГОВОГО СУГЛОБУ КИСТІ ЛЮДИНИ

Чечель Т.О. (taras.chechel@nure.ua),

Носова Т.В. (tatyana.nosova@nure.ua)

Харківський національний університет радіоелектроніки (Україна)

*В роботі розглянуто метод розробки біонічного підходу до ендопротезування фалангового суглобу кисті людини що передбачає комплексний процес, який включає в себе створення віртуальної моделі протезу, використання біологічних матеріалів та імплантатів, а також врахування індивідуальних потреб та характеристик пацієнта.*

Ендопротез фалангового суглобу кисті є імплантатом, призначеним для відновлення функцій суглобу після втрати або пошкодження. Він використовується для відновлення рухливості, стабільності та функціональності кисті у пацієнтів, які страждають від травм, захворювань або вроджених вад суглобів [1, 2].

Значення ендопротезів фалангового суглобу кисті у медицині надзвичайно велике. Вони дозволяють пацієнтам повернутися до нормального функціонування рук, здійснювати різноманітні рухи, виконувати повсякденні дії та займатися професійною діяльністю. Ендопротези відкривають нові можливості для пацієнтів, допомагаючи їм повернутися до активного способу життя.

Однак, існує постійна потреба у вдосконаленні та покращенні ендопротезів фалангового суглобу кисті. Традиційні протези мають свої обмеження, такі як незручність, обмежена рухливість та недостатня адаптація до природних функцій суглобу. Тому для досягнення більш ефективних та функціональних протезів необхідний новий підхід.

Дослідження у галузі ендопротезування фалангових суглобів кисті включають як традиційні, так і біонічні підходи. Традиційні ендопротези можуть забезпечувати певний рівень функціональності, але мають обмежену рухливість та не повністю відтворюють природну структуру суглобу. Біонічний підхід, в свою чергу, дозволяє створити ендопротези, які більш точно відтворюють природну функцію суглобу та забезпечують кращу інтеграцію з тканинами тіла. Крім того, використання 3D-друку дозволяє створювати індивідуально адаптовані протези з високою точністю та функціональністю [3, 4].

Важливу роль відіграє біомеханічний аналіз, що вивчає рухи та навантаження, які виникають у фаланговому суглобі кисті. Під час згинання та розгинання кисті, суглоб виконує повороти та зсуви, що дозволяють рухати пальцями з різною амплітудою та точністю. Крім того, навантаження на суглоб змінюється в залежності від фізичних дій, які виконує людина. Наприклад, при піднятті важкого предмета навантаження на суглоб збільшується, а при виконанні дрібних рухів навантаження менше, але потрібна велика точність.

Врахування фізичних властивостей тканин та структур у моделюванні та розробці ендопротезу дозволяє створити пристрій, який максимально відтворює природну структуру та функцію фалангового суглобу. Наприклад, при використанні біоматеріалів зі схожими властивостями до хряща, можна забезпечити краще амортизацію та зменшення тертя в ендопротезі. Крім того, розуміння навантажень та рухів у суглобі допомагає визначити оптимальну конструкцію та механізми руху ендопротезу.

Важливим аспектом при розробці біонічного ендопротезу є врахування індивідуальних потреб та характеристик пацієнта. Кожен пацієнт має унікальні особливості, які можуть впливати на вибір та конструкцію ендопротезу. Тому при проектуванні та виготовленні протезу необхідно враховувати такі фактори, як вік пацієнта, рівень активності, функціональні вимоги та інші індивідуальні аспекти. Індивідуалізований підхід дозволяє забезпечити максимально комфортне та функціональне використання ендопротезу пацієнтом.

Наступним етапом у розробці біонічного ендопротезу є створення віртуальної моделі протезу за допомогою 3-D моделювання [1, 4]. Цей підхід дозволяє точно відтворити форму та структуру ендопротезу, враховуючи анатомічні особливості суглобу та індивідуальні потреби пацієнта. Віртуальна модель дозволяє проводити розрахунки, симуляції та оптимізацію конструкції протезу перед його фізичним виготовленням.

У результаті досліджень і розробок в галузі біонічного підходу до ендопротезування фалангового суглобу кисті людини було досягнуто значних досягнень. Використання цього підходу дозволило покращити ефективність та функціональність ендопротезів, забезпечуючи пацієнтам комфорт та відновлення рухових функцій.

Проте, необхідно продовжувати дослідження та розвиток методів біонічного підходу до ендопротезування фалангових суглобів. Одним із напрямків є подальше вдосконалення віртуального моделювання, включаючи розширення його можливостей та точності. Дослідження в області біоматеріалів і імплантатів також є важливим аспектом для розвитку біонічного підходу. Важливо знаходити нові матеріали, які були біологічно сумісними, міцними та мають оптимальні фізичні властивості для ендопротезів [5, 6].

Висновок. Біонічний підхід до ендопротезування фалангового суглобу кисті людини має значний потенціал для покращення якості життя пацієнтів. Він поєднує передові технології моделювання, використання біологічних матеріалів та імплантатів, а також індивідуалізований підхід до проектування протезу. Продовження досліджень та розвитку методів біонічного підходу сприятиме подальшому вдосконаленню ендопротезів та забезпеченню кращого функціонування та відновлення рухових можливостей пацієнтів з втратою фалангового суглобу кисті.

### Список використаної літератури

- [1] Чечель Т. О. Метод ендопротезування суглобів кисті людини / Т. О. Чечель // Радіоелектроніка та молодь у XXI столітті : тези доповідей 26-го Міжнародного молодіжного форуму, 19-21 квіт. 2022 р. – Харків : ХНУРЕ, 2022. – Т. 1. – С. 102-103.
- [2] Чечель Т. О. Деякі проблеми відновлення пальців рук після ендопротезування / Т. О. Чечель, Т. В. Носова // Здоров'я нації і вдосконалення фізкультурно-спортивної освіти: матеріали III Міжнародної науково-практичної конференції, 27–28 квітня 2023р. / ред. колегія А.В. Кіпенський, [та інші]. – Харків: 2023. – С. 215 - 219.
- [3] Чечель Т. О. Особливості моделювання елементів ендопротезу кисті руки / Т. О. Чечель, Т. В. Носова // Інформаційні технології: наука, техніка, технологія, освіта, здоров'я: тези доповідей XXXI міжнародної науково-практичної конференції MicroCAD-2022, 17-20 травня 2023 р. / за ред. проф. Сокола Є.І. – Харків : НТУ «ХПІ». – С.1145
- [4] Носова Т. В. Про необхідність розробки тренувально-реабілітаційної системи для людей з обмеженими можливостями / Т. В. Носова, Т. В. Жемчужкіна, К. І. Резуненко // Інформаційні технології: наука, техніка, технологія, освіта, здоров'я: тези доповідей XXVIII міжнародної науково-практичної конференції MicroCAD-2020, 28-30 жовтня 2020 р.: у 5 ч. Ч. II./за ред. проф. Сокола Є.І. – Харків: НТУ «ХПІ». – С. 357.
- [5] Чечель Т. О. Аналіз метода ендопротезування суглобів кисті / Т. О. Чечель, Т. В. Носова // «Наукова весна» 2023 : матеріали XIII Міжнародної науково-технічної конференції студентів, аспірантів та молодих вчених, Дніпро, 1–3 березня 2023 року / Національний технічний університет «Дніпровська політехніка» – Дніпро : НТУ «ДП». - 2023. - С.401-403.
- [6] Носова Т. В. Порівняльний аналіз сучасного ендопротезування суглобів кисті / Т. В. Носова, Т. О. Чечель // Актуальні проблеми клінічної та технологічної медицини. Збірник наукових праць за загальною редакцією Заслуженого лікаря України, професора О.А. Панченка. 2023. Київ. – С. 115-117.

УДК 004.588

## ЗАСТОСУВАННЯ БЛОКЧЕЙН-ТЕХНОЛОГІЇ ДЛЯ ЗАБЕЗПЕЧЕННЯ БЕЗПЕКИ МЕДИЧНИХ ДАНИХ

Яковець І.В. (iakovetsira@ukr.net)

Львівський національний університет імені Івана Франка (Україна)

*У тезах аналізується застосування блокчейну для захисту медичних даних, акцентуючи на його перевагах: децентралізації, прозорості та незмінності інформації. Важливою є можливість контролю доступу, коли пацієнти самі визначають, хто має доступ до їхніх записів.*

*Розглядаються також виклики, такі як інтеграція з наявними системами, юридичні аспекти захисту даних та етичні питання. Блокчейн пропонує інноваційний підхід до безпеки медичних даних, але потребує врахування потенційних ризиків.*

Використання блокчейну у медичній сфері не лише підвищує безпеку даних, але й забезпечує прозорість і незмінність інформації, у т. ч. і в страхових процесах, зменшуючи ризик шахрайства; дозволяє відстежувати ланцюги постачання ліків і медичних товарів, що сприяє зменшенню кількості підроблених препаратів на ринку; покращує управління даними в клінічних дослідженнях, забезпечуючи прозорість, точність і доступність; полегшує роботу в телемедицині, надаючи можливість надійно зберігати дані пацієнтів та інтегрувати їх з іншими медичними системами; полегшує процес передачі даних між різними медичними закладами (лікарні, лабораторії, страхові компанії); може забезпечити безпечну і прозору систему управління чергами на трансплантацію органів; дозволяє полегшити доступ пацієнтів до нових медичних досліджень і клінічних випробувань. Блокчейн-технологія здатна суттєво реформувати медичну галузь, зробивши її більш безпечною, прозорою та ефективною. А це, в кінцевому результаті, для учасників медичної системи підвищить якість медичних послуг та довіру до систем охорони здоров'я загалом.

Однак на сьогоднішньому етапі розвитку суспільства та медичної сфери першочерговим питанням для всіх учасників медичної системи є пришвидшення процесу використання блокчейн-технології для забезпечення безпеки медичних даних. Сучасні блокчейн-системи дозволяють ефективно контролювати доступ до медичних записів, зменшуючи ризики несанкціонованого втручання та забезпечуючи пацієнтам більший контроль над їхніми даними.

Блокчейн є ефективним інструментом для забезпечення безпеки медичних записів, як при зберіганні, так і під час обміну даними між медичними установами. Ці системи можна розподілити на приватні блокчейни, де доступ мають лише визначені учасники, та публічні, що дозволяють ширший доступ, але з високим рівнем захисту. В обох випадках блокчейн підвищує захист даних, зменшуючи ризик витоків та помилок.

Ключовим фактором для медичних установ при впровадженні блокчейну є рентабельність інвестицій (ROI). Незважаючи на витрати на впровадження таких систем, включаючи витрати на розробку, технічну підтримку та інтеграцію з існуючими процесами, використання блокчейну дозволяє швидко окупити ці інвестиції завдяки підвищенню ефективності та безпеки зберігання медичних даних.

#### **Ключові аспекти впливу блокчейну на безпеку медичних даних:**

1. Децентралізація управління медичними даними. Блокчейн дозволяє розподіляти зберігання медичних записів між різними учасниками мережі, забезпечуючи більшу надійність та захист від несанкціонованого доступу або втручання.

2. Прозорість і незмінність записів. Використання блокчейну гарантує, що медичні дані не можуть бути змінені або видалені без належної фіксації. Це дає змогу зберігати історію кожного запису, що підвищує довіру до систем збереження інформації.

3. Покращена кібербезпека. Завдяки криптографічним алгоритмам, блокчейн підвищує рівень безпеки медичних даних, автоматично виявляючи і запобігаючи спробам кібератак, зменшуючи ризики витоку або викрадення інформації.

4. Контроль доступу до даних. Блокчейн надає можливість пацієнтам самостійно контролювати, хто має доступ до їхніх медичних записів. Це означає, що лікарі, дослідники або інші медичні фахівці можуть отримувати доступ до даних лише з дозволу пацієнта, що підвищує рівень конфіденційності.

5. Підвищення інтероперабельності медичних систем. Завдяки стандартизованим процесам обміну інформацією, блокчейн може з'єднувати різні медичні інформаційні системи, забезпечуючи безперервний доступ до даних незалежно від того, де і як вони зберігаються.

6. Зменшення витрат на управління даними. Блокчейн допомагає скоротити витрати на технічну підтримку і безпеку медичних записів завдяки спрощеній моделі управління даними та зниженню потреби в посередниках.

7. Юридичні та етичні аспекти. Впровадження блокчейну у медицину потребує врегулювання питань захисту персональних даних, дотримання норм законодавства та вирішення етичних питань, пов'язаних із доступом до чутливої інформації.

8. Можливість відновлення даних. У разі будь-якої системної помилки або збоїв, дані, записані в блокчейні, легко відновлюються завдяки децентралізованому зберіганню, що мінімізує ризик втрати важливої інформації.

Застосування блокчейну у сфері медичних даних відкриває нові горизонти для забезпечення безпеки та конфіденційності інформації. Завдяки своїй структурі блокчейн пропонує унікальне рішення для вирішення проблем, які існують у традиційних системах обробки даних.

Однією з основних переваг блокчейну є його здатність створювати незмінні записи. Кожен блок даних, що зберігається в мережі, фіксує інформацію про медичні процедури, історію хвороб, результати аналізів та візити до лікаря. Ця інформація стає частиною дистрибутивної книги, яку неможливо змінити без консенсусу учасників мережі. Така характеристика підвищує рівень довіри до даних, оскільки пацієнти та медичні працівники можуть бути впевнені, що інформація не була підроблена чи змінена без відома всіх учасників.

Додатково блокчейн забезпечує прозорість у зберіганні та обміні інформацією. Це дає можливість медичним установам та пацієнтам легко відстежувати, хто і коли отримував доступ до даних, що підвищує рівень контролю та відповідальності. Завдяки цьому стає легшим здійснювати аудит і перевірку медичних даних, що є важливим для дотримання стандартів і норм охорони здоров'я.

Впровадження блокчейну може суттєво спростити процеси ідентифікації та верифікації пацієнтів. Використання дистрибутивних технологій дозволяє швидше перевіряти дані про пацієнтів, що зменшує час очікування на отримання медичних послуг та підвищує ефективність роботи медичних установ. Наприклад, лікарі можуть отримувати доступ до актуальної інформації про пацієнта в режимі реального часу, що дозволяє швидше приймати обґрунтовані рішення щодо лікування.

Не менш важливим є зменшення ймовірності шахрайства у медичній сфері. Блокчейн може допомогти у виявленні підроблених медичних записів або несанкціонованих змін, що покращує загальний рівень безпеки у сфері охорони здоров'я. Це важливо не лише для пацієнтів, але й для медичних установ, які стикаються з фінансовими втратами через шахрайство.

Однак, впровадження блокчейну у медицину також супроводжується певними викликами. Питання масштабованості та енергоефективності технології залишаються актуальними. Блокчейн-системи можуть вимагати значних обчислювальних ресурсів для обробки транзакцій, що може стати перешкодою для їх широкого застосування у медичній сфері, де важлива швидкість і ефективність.

Крім того, необхідно враховувати питання сумісності з існуючими медичними інформаційними системами. Багато медичних установ вже використовують традиційні бази даних, і інтеграція нових технологій вимагатиме значних зусиль з боку ІТ-спеціалістів, а також додаткових витрат на навчання персоналу.

Загалом, блокчейн має потенціал стати ключовим елементом у трансформації медичної сфери, пропонуючи інноваційні рішення для підвищення безпеки та ефективності обробки медичних даних. Однак його успішне впровадження вимагатиме комплексного підходу, активної співпраці між усіма учасниками галузі, а також вирішення технологічних і етичних викликів. Цей процес стане важливим кроком у забезпеченні більшої прозорості, надійності та довіри в системі охорони здоров'я. Але й важливим також є те, блокчейн допоможе знизити витрати на зберігання, управління та захист медичних даних. Зекономлені ресурси можна буде скерувати, наприклад, на розвиток медичних досліджень, впровадження нових медичних технологій тощо.

### Список використаної літератури

- [1] “Blockchain Technology in Healthcare: A Comprehensive Review and Directions for Future Research” MDPI, 26.04.2019 [Online]. Available: <https://www.mdpi.com/2076-3417/9/9/1736> [Accessed: October 12, 2024].
- [2] “Securing Medical Data with Blockchain Technology” QuickNode, 14.09.2023 [Online]. Available: [https://www.quicknode.com/functions?utm\\_term=blockchain%20data%20processing&utm\\_cam](https://www.quicknode.com/functions?utm_term=blockchain%20data%20processing&utm_cam) [Accessed: October 12, 2024].



- [3] “Blockchain in healthcare applications: Research challenges and opportunities,” ELSEVIER, 01.06.2019. [Online]. Available: <https://www.sciencedirect.com/science/article/abs/pii/S1084804519300864> [Accessed: October 03, 2024].
- [4] “Privacy and Security of Blockchain in Healthcare: Applications, Challenges, and Future Perspectives,” MDPI, 27.10.2023. [Online]. Available: <https://www.mdpi.com/2413-4155/5/4/41> [Accessed: October 12, 2024].
- [5] “Exploring applications of blockchain in healthcare: road map and future directions,” Frontiers, 15.09.2023. [Online]. Available: <https://www.frontiersin.org/journals/public-health/articles/10.3389/fpubh.2023.1229386/full> [Accessed: October 12, 2024].
- [6] “The Future Of Blockchain In Healthcare”, Forbes, 25.10.2021. [Online]. Available: <https://www.forbes.com/councils/forbestechcouncil/2021/10/25/the-future-of-blockchain-in-healthcare/> [Accessed: October 12, 2024].

УДК 61:621.397

## ТЕЛЕМЕДИЦИНА ЯК ЧАСТИНА ЦИФРОВОГО БРЕНДУ МЕДИЧНИХ ПОСЛУГ

Лепетан І.М. (lepetan\_inna@i.ua)

Вінницький національний медичний університет ім. М.І. Пирогова (Україна)

*У тезах розглядається поняття телемедицини, а також її місце і роль для цифрового бренду медичних послуг. Також розкрито елементи побудови бренду завдяки телемедицині, що надає можливість надавати медичну допомогу на відстані за допомогою сучасних технологій. Це підвищує доступність і зручність для пацієнтів, оптимізує роботу медичних установ і сприяє формуванню інноваційного іміджу. Інтеграція телемедицини дозволяє розширити спектр послуг, покращити взаємодію з пацієнтами та збільшити їхню довіру до бренду. Завдяки впровадженню новітніх цифрових рішень, телемедицина стає стратегічним інструментом для підвищення конкурентоспроможності медичних закладів.*

Поняття «телемедицина» не є новим. У преамбулі Статуту Міжнародного товариства телемедицини (International Society for Telemedicine – ISFT) термін «телемедицина» визначений як «використання електронних інформаційних та комунікаційних технологій в цілях забезпечення і підтримки охорони здоров'я у випадках, коли учасники знаходяться на відстані один від одного».

Відповідно до вітчизняного законодавства «телемедицина - комплекс дій, технологій та заходів, що застосовуються для надання пацієнтам медичної та/або реабілітаційної допомоги методами і засобами телемедицини в дистанційний спосіб та є складовою електронної охорони здоров'я» [1].

Сучасна медицина перебуває на перетині інноваційних технологій та цифрових рішень. Останні роки особливо активно розвивається телемедицина – важлива складова цифрової трансформації медичних послуг. Вона не тільки змінює спосіб надання медичної допомоги, але й формує нові можливості для розвитку бренду медичних установ.

Телемедицина – це надання медичних послуг та консультацій на відстані за допомогою цифрових технологій, таких як відеоконференції, мобільні додатки та інші засоби комунікації.

На думку Г.А. Оксак, завдяки впровадженню телемедицини переваги отримують насамперед пацієнти. Ці переваги полягають в підвищенні ефективності та якості лікування; прискоренні передачі інформації про результати обстежень між різними спеціалізованими клініками без транспортування хворого (особливо у критичних випадках); проведенні дистанційних (телемедичних) консультацій вузькими спеціалістами у територіально віддалених медичних установах; проведенні лікарських консилиумів (телеконференцій) з фахівцями лікувальних закладів незалежно від місця їх розташування; уникненні помилок через нерозбірливий почерк лікарів; зменшенні термінів обстеження пацієнтів [2].

Телемедицина є важливою для цифрового бренду медичних послуг:

1. Доступність та зручність для пацієнтів. Один із ключових елементів успішного бренду



медичних послуг – це забезпечення високого рівня доступності. Телемедицина дозволяє надавати медичні консультації пацієнтам з різних куточків країни, що розширює аудиторію медичної установи. Це підвищує лояльність пацієнтів, роблячи послуги зручними та доступними.

2. Підвищення ефективності надання послуг. Телемедицина оптимізує процеси в медичній установі, дозволяючи лікарям витратити більше часу на обслуговування пацієнтів, а не на організаційні питання. Це покращує загальний досвід пацієнтів, що важливо для формування позитивного іміджу.

3. Інноваційність та довіра до бренду. Впровадження телемедицини показує, що медична установа слідує останнім тенденціям у технологіях та піклується про комфорт своїх пацієнтів. Це підвищує рівень довіри до медичної установи, яка сприймається як інноваційна та сучасна. Пацієнти частіше звертатимуться до таких брендів, адже сучасні технології асоціюються з якістю та ефективністю.

4. Розширення спектру послуг. Телемедицина надає можливість розширити перелік послуг, пропонуючи дистанційні консультації, контроль за станом здоров'я та навіть онлайн-терапію. Це відкриває нові бізнес-моделі, такі як підписки на регулярні онлайн-консультації, що допомагає збільшити прибуток.

Телемедицина відіграє ключову роль у побудові сучасного бренду медичних послуг, створюючи нові можливості для залучення пацієнтів, підвищення довіри та формування інноваційного іміджу. До основних аспектів її впливу на бренд відноситься:

1. Цифрова присутність. Для сучасного пацієнта важливо, щоб медична установа мала сильну присутність у цифровому просторі. Вебсайт, мобільний додаток, онлайн-консультації – це все частини бренду. Медичні установи, які активно розвивають телемедичні послуги, виглядають надійними і прогресивними в очах потенційних пацієнтів.

2. Персоналізований підхід. Телемедицина дозволяє створити більш персоналізовані стосунки між лікарем і пацієнтом. Можливість легко спілкуватися через зручні канали комунікації підвищує залученість пацієнтів і їхню задоволеність від взаємодії з брендом.

3. Підтримка після консультації. Один з аспектів якісного медичного обслуговування – це постійна підтримка пацієнта. Телемедицина дає змогу підтримувати контакт навіть після основної консультації. Лікар може стежити за станом пацієнта через мобільні додатки або відеоконференції, що підвищує довіру до медичної установи та покращує репутацію.

Попри значні переваги, телемедицина має свої виклики. Серед них:

- необхідність наявності високошвидкісного інтернету для всіх пацієнтів;
- збереження конфіденційності даних;
- складнощі з впровадженням у віддалених регіонах.

Однак з огляду на швидкий розвиток технологій і зростаючий попит на дистанційні послуги, ці питання поступово вирішуються. Майбутнє за телемедициною, яка стане невід'ємною частиною брендів медичних послуг. Впровадження штучного інтелекту, можливості для моніторингу стану пацієнта в режимі реального часу – усе це лише підвищить якість і ефективність послуг, роблячи їх ще більш конкурентними.

Таким чином, телемедицина – це не просто тимчасове рішення, а довгострокова стратегія, що забезпечує стійкий розвиток бренду медичних послуг. Вона створює нові можливості для медичних установ, розширюючи їхню аудиторію та підвищуючи ефективність. Інноваційні технології допомагають покращити взаємодію з пацієнтами та підвищити рівень їхньої довіри до медичних брендів, що в умовах сучасного ринку є вирішальним фактором.

### Список використаної літератури

[1] Україна, Верховна рада України (1992, 19 лист.). Закон України № 2801-ХІІ, Основи законодавства України про охорону здоров'я. Дата звернення: 18.10.2024. [Онлайн]. Доступно: <https://zakon.rada.gov.ua/laws/show/2801-12#Text>.

[2] Г.А. Оксак, «Телемедицина як форма якісного надання медичних послуг», *Вісник соціальної гігієни та організацій охорони здоров'я України*, № 2 (80), с. 115-119, 2019.

## Розділ 11.

### 3D моделювання та 3D друк

UDC 004

#### OVERVIEW OF 3D MODELS

Ainukatova A.M. m., Ismailova R. T.  
(23240790@turan-edu.kz,r.ismailova@turan-edu.kz )  
Turan University (Kazakhstan)

#### Introduction

3D models play a key role in today's world, from visualizing architectural projects to creating animation in the film industry and video games. They allow you to create accurate and realistic digital objects that can be used in various fields, from industrial design to virtual reality. The development of technology has made three-dimensional models available not only to professionals, but also to amateurs. In this review, we will look at how 3D models are created, what programs are used for this, and in what areas they are used.

3D models are digital objects created for visualization and use in various fields, such as the film industry, video games, architecture, design, and animation. They have become an integral part of the modern world, as they allow you to create realistic visualizations, simulations and projects that are used in many areas.

In recent decades, three-dimensional models have taken an important place in various fields, from the film industry to medical research. 3D models are digital objects created in a virtual three-dimensional environment, which allows you to reproduce real elements as accurately as possible or create completely new ones. Visualization with 3D graphics allows you to achieve a high level of realism, transfer small details that cannot be repeated using traditional methods.

The range of applications of 3D models is very wide. In cinema and animation, they are used to create special effects and characters, in architecture for the design of buildings and interiors, in games for the development of characters and environments, in medicine and Science for modeling organs and complex processes. 3D modeling technologies are actively developing, which makes them available not only for professionals, but also for amateurs, which makes it possible to create simple and detailed objects.

Today, the process of creating 3D models has become easier thanks to software that can meet the requests of various users — from beginners to professionals. Blender, Autodesk Maya, 3ds Max and other tools offer many features for creating three-dimensional objects, as well as texturing, animating and displaying them. In addition, the technology itself is constantly being improved, which expands their capabilities and makes it easier to work with them.

With the growing popularity of 3D printing and virtual reality, the role of three-dimensional models will only increase, opening up new horizons in production, design, education and entertainment.

#### Theoretical foundations of 3D models

##### What is a 3D model?

A 3D model is a numerical representation of an object in a three-dimensional spatial coordinate system. It consists of many points (vertices) connected by lines (edges) that form polygons. Depending on the complexity of the object, the number of polygons can vary from tens to millions. Types of 3D models: Low-poly models: these models have a small number of polygons and are often used in video games and mobile applications. The ease of displaying them makes them ideal for interactive environments where performance is important. High poly models: these models have a large number of polygons and are used to create detailed images or animations. They are used in the film industry, advertising and high-quality visualization. Modeling: this process is done through digital sculpture programs such as ZBrush, which allows you to create very detailed and realistic characters. Technical aspects and application: when creating 3D models, it is necessary to take into account the target platform and its limitations. For example, games require optimized low-poly models to ensure smooth gameplay.

For movies and commercials, high-poly models are used to achieve visual accuracy and detail. Also, 3D models are used in virtual and augmented reality, where high detail and realism of objects are important.

An interesting aspect is the use of 3D models for educational and scientific purposes. In medicine, for example, they are used to represent Anatomy, which allows students to improve their learning. In addition, 3D printing is becoming more and more popular, which makes it possible to create physical objects from digital models, which opens up new horizons for production and design.

Among other interesting areas of application of 3D models, we can highlight medicine, they are used to represent Anatomy, which improves the learning of students and professionals. For educational purposes, 3D modeling helps to create interactive educational materials.

With the development of 3D technology, printing is becoming more and more popular, allowing you to create physical objects based on digital models. This opens up new horizons for production and design, as well as a personal touch in the creation of unique items.

#### Social and cultural aspects

It is also important to note the social aspects of 3D modeling. It creates objects that can change the perception of art and design. Virtual galleries and exhibitions allow artists and designers to present their work to a wide audience without geographical restrictions. This not only democratizes access to art, but also promotes the exchange of cultural ideas and inspiration.

#### Environmental impacts

In addition to the social aspects, it is worth mentioning the environmental consequences of 3D printing. This technology can reduce the amount of waste because it allows you to produce items exactly in size and quantity. However, it is important to take into account the possible environmental risks associated with the use of plastic materials and emissions from printing. Therefore, the development of sustainable and environmentally friendly materials for 3D printing will become one of the key tasks of the future. With the development of technology, 3D printing is becoming increasingly popular, allowing you to create physical objects based on digital models. This opens up new horizons for production and design, as well as an individual approach to creating unique products. 3D printing is used in a wide variety of fields, from industrial production to jewelry and even in construction, where 3D printers are used to create building elements. This technology significantly speeds up development processes and reduces production costs.

Thus, 3D modeling covers a wide range of technologies and methods that allow you to create unique and diverse objects for different industries.

#### The future and prospects of 3D modeling

In the future, 3D modeling will continue to develop using new technologies and methods, such as machine learning and artificial intelligence, which will simplify the process of creating models and improve their quality. The emergence of new collaborative tools and platforms is expected to increase the availability of 3D modeling for a wide range of users, including amateurs and educational institutions.

It should also be noted that 3D modeling will become an important tool for the concept of "smart production" and "Internet of things". Creating digital twins will allow you to more efficiently manage processes and resources, which will reduce costs and increase efficiency.

Thus, 3D modeling encompasses a wide range of technologies and techniques that allow the creation of different objects for different fields and applications, from games and cinema to education and medicine. This not only expands the horizons of creativity, but also changes the attitude towards production and design in the modern world.

#### Conclusion

3D models have become the main means of visualization and design in the modern world. With their help, realistic scenes, animations and simulations are created, which makes them indispensable in cinema, games, architecture and many other areas. With the development of technology, the creation of 3D models becomes available not only to professionals, but also to enthusiasts, which opens up even more opportunities for creativity and business.

If you are interested in creating 3D models or want to learn more about how to get started, don't forget the importance of choosing the right software and having regular practice.

3D modeling has become an integral part of the modern digital world, covering a wide range of technologies and methods used in various fields. Thanks to their unique characteristics, 3D models allow you to create realistic and detailed representations of objects, which is used in areas such as cinema, gaming, architecture, medicine and education.

In addition, 3D modeling has found its place in education and medicine. Visualization of anatomy and interactive learning materials significantly improves the process of training, while its more specific and accessible. This use of technology shows how 3d modeling can transform traditional methods of training and training of specialists, introducing innovations into the educational process.

The development of 3d printing opens up new opportunities for customized design and production, allowing you to create physical objects from digital samples. This not only expands the boundaries of creation, but also significantly improves the process of prototyping and production of unique developments. As a result, 3d printing becomes an important tool in the hands of designers, engineers and entrepreneurs.

Thus, 3D modeling is not only a technique for creating objects, but also a whole ecosystem that includes artistic, technical and educational aspects. With the development of technology and software, 3D modeling capabilities continue to expand to open up new horizons for creative and practical applications. In the future, further innovations can be expected to make 3d modeling even more accessible and versatile, thus continuing to affect many industries and everyday life.

### List of references

1. Blikstein, A.V. trekhmernaya graphics: theory and practice. - Moscow: dialectics, 2015 — - 432 pp.
2. Volkhin, V. S. modeling and animation: leadership in creating 3D graphics. — St. Petersburg: Peter, 2018 — - 356 P.
3. Harrington, J. Visualization in architecture: using 3D models for projection. - Moscow: Alpina Pablisner, 2019. - 288 pp.
4. Oliphant, J. 3D modeling and rendering in Blender. - Moscow: Eksmo, 2020 — - 512 P.
5. Autodesk. Autodesk Maya is a leading user. — Autodesk Inc., 2023.
6. Petryaev, A. N. fundamentals of digital sculpture: ZBrush for beginners. - Moscow: Izdatelsky Dom "Williams", 2021. - 264 P.
7. Levin, D. I. 3D technologies in the film industry: creating visual effects and animation. — St. Petersburg: BHV-Petersburg, 2017 — - 384 P.
8. Glinkov, M. E. 3D models in engineering and industry: introduction and development. - Yekaterinburg: Uralsk Federal University, 2020 — - 298 P.
9. Semenov, A.V. Interactive animation in video games: A practical guide. — Moscow: NOU "Trinity", 2022. — 416 p.
10. Collins, P. Creating characters for games and movies. — Moscow: Eksmo, 2019. — 376 p.

UDC 004.92

### APPLICATION OF RETOPOLOGY IN 3D MODEL OPTIMIZATION

Batii K.I., Petrova R.V. (kateryna.batii@gmail.com, roksana.petrova@nure.ua)  
 Kharkiv National University of Radio Electronics (Ukraine)

*The application of retopology in the optimization of 3D models is researched, taking into account the basic knowledge of modeling and immersion in the process.*

3D graphics consist of highly polygonal models so that realistic objects and scenes can be developed in computer games, animation, virtual reality, and cinema. High model detailing creates visual quality; however, it is accompanied by increased computation complexity. Using a large number of polygons significantly reduces the performance of CPU, and if used, even GPU, which implies slow rendering, loss of frame rate, and greater model processing time.

To ensure high-quality rendering without losing performance, it is crucial to find a solution to optimize 3D models to simplify the process. The most effective approach to solve this problem is through retopology, which transforms the high-poly mesh into a less complicated topology while retaining significant visual characteristics [1].



High-poly models often contain redundant details for real-time rendering. Optimized models are easier for CPUs and GPUs to handle; they speed up rendering, while reducing memory consumption, hence improving real-time performance. Retopology techniques help decrease the polygon count [4] while maintaining important details, which enhances performance without noticeable loss of quality.

Retopology decreases the number of vertices and edges, leading to smaller file sizes [1] that are very important for data storage and applications.

A well-structured topology facilitates the creation of UV unwraps, simplifying workflow when working with textures and shaders. During the retopology process, polygons are evenly distributed, and seams for UV mapping are strategically positioned in places where deformation would naturally occur and that are naturally hidden or partially visible. This helps to prevent issues with texture stretching or distortion [1] in intricate parts of the 3D model.

Once retopology is completed, the original high-poly model can be utilized to bake its normal into a normal map [2] and other texture maps onto the low-poly version resulting from the retopology process. These maps capture subtle intricacies from the high-poly model without adding extra polygons on the low-poly mesh.

The proper topology is important for animation, particularly when the model is expected to deform [3], such as during character movement. Retopology principles develop more predictable and accurate joints for the object-bending parts to avoid unnatural deformations in the animation.

Manual retopology involves manually remodeling mesh, providing precise and complete control over faces placement, including vertices and edges, so no detail is lost. This technique is generally applied to models with a high level of complexity, mainly those intended for animation [5]. It allows to pay special attention to complicated areas that may not be managed appropriately by automatic retopology.

In contrast, automatic retopology depend on algorithms and software to quickly generate an optimized mesh [1]. It is suitable for situations where execution speed is important but it has less precision in the control of topology and detail placement. It is all dependent on the implemented retopology features in the graphic application.

Semi-automatic retopology is a hybrid approach that combines the advantages of both automatic and manual retopology. This method accelerates the creating process of an optimized mesh while providing control over complex model areas. The process starts with the automatic generation of a base topology, which is then manually adjusted in necessary areas.

Retopology is an essential step in 3D modeling, results in the reduction of polygons without considerable loss in detail. Optimized models load faster and work better on different devices. By using different retopology methods, an artist can choose the most suitable approach to solve certain tasks, depending on the project requirements. The combination of automatic tools with manual adjustments saves time while maintaining control over the model's quality.

Therefore, the optimization of 3D model optimization with the help of retopology not only increases their efficiency but also significantly raises the overall quality of visualization and animation. The good retopology serves as the foundation for successful work in modern 3D projects.

### References

- [1] “Retopology: Unlocking new horizons in 3D artistry.” Accessed: Oct. 15, 2024. [Online]. Available: <https://www.autodesk.com/solutions/retopology>
- [2] “Retopology explained: The essential guide for 3D artists.” Null Station. Accessed: Oct. 15, 2024. [Online]. Available: <https://www.nullstation.co/mastering-retopology-a-step-by-step-guide-for-3d-modeling-enthusiasts/>
- [3] “What is the best way to create a clean topology for rigging a sculpted model?” LinkedIn. Accessed: Oct. 15, 2024. [Online]. Available: <https://www.linkedin.com/advice/0/what-best-way-create-clean-topology-rigging-sculpted-pqkxe>
- [4] “What is retopology?” Lookinar. Accessed: Oct. 15, 2024. [Online]. Available: <https://lookinar.com/uk/education-uk/shho-take-retopologiya/>
- [5] “Retopology: A comprehensive guide to 3D model optimization.” GarageFarm. Accessed: Oct. 15, 2024. [Online]. Available: <https://garagefarm.net/blog/retopology-a-comprehensive-guide-to-3d-model-optimization>



### 3D-ДРУК В БУДІВНИЦТВІ З ВИКОРИСТАННЯМ БІМ ТЕХНОЛОГІЙ

Брунеллі Р., Сопільняк А.М. (activist.roberto.ua@gmail.com, sopilniak.artem@pdaba.edu.ua)  
Український державний університет науки і технологій, Придніпровська державна академія  
будівництва та архітектури (Україна)

*У роботі розглядається проблема використання БІМ технологій у процесі 3D друку будівель. Проаналізовані переваги та недоліки їх використання, а також надано рекомендації щодо інтеграції цих технологій у сучасні будівельні процеси.*

**Постановка проблеми.** Будівництво є одним із найбільш ресурсоємних секторів економіки. Традиційні методи будівництва характеризуються високою кількістю помилок під час планування та виконання робіт, що призводить до додаткових витрат та зниження ефективності. Виникає необхідність у впровадженні інноваційних технологій, які дозволяють автоматизувати будівельні процеси та забезпечувати точне управління ресурсами.

Одним із таких рішень є використання БІМ (Building Information Modeling) технологій, які дозволяють створювати та управляти цифровими моделями будівель. У поєднанні з 3D друком [1], який все більше використовується у сучасному будівництві, це дає змогу зменшити кількість помилок, покращити якість будівництва та скоротити витрати.

**Суть дослідження.** БІМ (Building Information Modeling) — це технологія, яка дозволяє створювати комплексні цифрові моделі будівель, що містять архітектурну, інженерну та експлуатаційну інформацію [2]. Ці моделі можуть використовуватися на всіх етапах життєвого циклу будівлі: від проектування до будівництва та експлуатації.

3D друк у будівництві — це процес шарового нанесення матеріалів для створення будівельних конструкцій. Ця технологія дозволяє автоматизувати процеси виготовлення окремих елементів або цілих споруд, що значно скорочує час будівництва [3].

Комбінація БІМ і 3D друку дозволяє забезпечити:

- **Точність проектування:** Завдяки використанню БІМ, проектні рішення можуть бути віртуально протестовані перед реальним будівництвом, що зменшує ризики помилок.
- **Оптимізація ресурсів:** БІМ дає змогу точно розрахувати кількість необхідних матеріалів для друку, що знижує витрати на закупівлю та мінімізує будівельні відходи.
- **Покращення комунікації:** Оскільки всі учасники проекту можуть використовувати одну модель, це знижує кількість неузгодженостей між архітекторами, інженерами та будівельниками.

Переваги та недоліки використання БІМ у 3D друці

Переваги:

1. **Точність.** Завдяки БІМ, будівельні моделі стають більш точними, що знижує кількість помилок і витрат під час будівництва.
2. **Зниження витрат.** БІМ дозволяє ефективніше планувати ресурси, що призводить до економії матеріалів і скорочення термінів будівництва.
3. **Візуалізація та аналіз.** Проектні рішення можуть бути візуалізовані та протестовані віртуально, що допомагає виявити можливі проблеми ще до початку будівельних робіт.

Недоліки:

1. **Високі початкові витрати.** Впровадження БІМ технологій вимагає значних інвестицій у програмне забезпечення та навчання персоналу.
2. **Складність адаптації.** Будівельні компанії можуть стикнутися з труднощами у впровадженні нових технологій через відсутність досвіду або технічної підтримки.
3. **Технічні обмеження 3D друку.** На сьогодні технологія 3D друку не здатна повністю замінити традиційні методи будівництва через обмеження у виборі матеріалів та масштабах застосування. [4]

**Висновки.** Використання БІМ технологій у 3D друку будівель відкриває нові можливості для вдосконалення будівельного процесу, підвищуючи точність, знижуючи витрати та змінюючи підходи до проектування. БІМ забезпечує детальні цифрові моделі, які дозволяють проводити ретельний аналіз на всіх етапах — від концепції до експлуатації. 3D друк, у свою чергу, скорочує

час виготовлення будівельних елементів та зменшує відходи, що веде до оптимізації ресурсів і покращення якості кінцевого продукту.

Проте, для успішної інтеграції цих технологій необхідно подолати технічні та організаційні виклики. Потрібен розвиток інфраструктури, навчання спеціалістів та вдосконалення програмного забезпечення.

### Список використаної літератури

- [1] 3D printing in Construction is a New Technology that Replaces Some Manual Work with a Machine that Builds and Assembles Structures: <https://neuroject.com/3d-printing-in-construction/>
- [2] The Uses of BIM. Classifying and Selecting BIM Uses. Version 0.9. 2013.
- [3] How 3D printing in the construction industry works: <https://www.cemexventures.com/3d-printing-in-construction/>
- [4] Technology for Automated Production of High-Performance Building Compounds for 3D Printing: 2024, 17(15), 3829; <https://doi.org/10.3390/ma17153829>

УДК 681.6

## АНАЛІЗ ЕФЕКТИВНОСТІ АДИТИВНИХ ТЕХНОЛОГІЙ SPS ТА LPBF ПРИ ВИГОТОВЛЕННІ СПЛАВІВ БІОМЕДИЧНОГО ПРИЗНАЧЕННЯ

Гірчук А. О., Єфременко Б. В. (hirchuk\_a\_o@pstu.edu, efremenko\_b\_v@pstu.edu)

Державний вищий навчальний заклад

«Приазовський державний технічний університет» (Україна)

*В тезах розглянуто технології адитивного виробництва для друку металами: лазерне порошкове плавлення та іскро-плазмове спікання. Описано процеси створення деталей за допомогою цих технологій, їх переваги та недоліки, а також розглянуто матеріали з якими вони сумісні та сфери їх застосування.*

Адитивне виробництво – це процес створення об'єктів шляхом додавання матеріалу шар за шаром на основі цифрових моделей. На відміну від традиційних методів виробництва, які передбачають видалення матеріалу (наприклад, різання або свердління), 3D-друк створює об'єкти безпосередньо з сировини, часто використовуючи полімери, метали, кераміку або композити. Зростаюче впровадження цих технологій у різних галузях промисловості трансформує способи проектування та виробництва продукції, пропонуючи нові можливості в таких галузях, як аерокосмічна, автомобільна та медична.

Зокрема, адитивне виробництво металів спричинило зміни промисловості завдяки своїй здатності виробляти високоміцні, легкі та геометрично складні компоненти. Металевий 3D-друк особливо вигідний для галузей, які потребують індивідуального або дрібносерійного виробництва, таких як аерокосмічна промисловість та виробництво медичного обладнання, де деталі часто мають складну геометрію і повинні відповідати суворим стандартам якості. Такі технології, як друк металом, дозволяють створювати складні конструкції, які неможливо реалізувати за допомогою традиційних методів виробництва, скорочуючи час виробництва та зменшуючи відходи матеріалів.

Лазерне порошкове плавлення (LPBF) та іскрове плазмове спікання (SPS) – це дві технології адитивного виробництва, що використовуються для виготовлення деталей з металу.

Лазерне порошкове плавлення – це технологія адитивного виробництва, яка використовується для виготовлення високоякісних металевих деталей зі складною геометрією. У цьому процесі високоенергетичний лазер вибірково плавить частинки металевого порошку, шар за шаром, утворюючи суцільну структуру на основі цифрової моделі. LPBF дозволяє точно виготовляти складні конструкції і широко використовується в галузях, які потребують міцних, легких і високодеталізованих компонентів.

Основні етапи процесу LPBF включають кілька важливих етапів. Спочатку здійснюється підготовка порошкових матеріалів: металеві порошки ретельно готуються, щоб мати однаковий

розмір, форму та розподіл частинок. Порошок рівномірно розподіляється по робочій платформі тонким шаром, після чого він готовий до лазерного плавлення.

Далі йде лазерне плавлення і формування шарів. Високоенергетичний лазер вибірково сканує і плавить порошок у тих областях, які відповідають поперечному перерізу об'єкта. Лазер нагріває порошок до температури плавлення, внаслідок чого він сплавляється та застигає при охолодженні, утворюючи один шар на об'єкті.

Після цього відбувається повторний цикл друку: робоча платформа опускається на невеликий рівень, наноситься новий шар порошку, і процес лазерного плавлення повторюється для кожного наступного шару. Це продовжується до повного формування об'єкта, шар за шаром [1].

LPBF сумісний з різноманітними металевими порошками, серед яких титан і його сплави, нержавіючі сталі, алюмінієві сплави, суперсплави на основі нікелю та кобальт-хромові сплави. Ці матеріали зазвичай обираються за їх високу міцність, довговічність, корозійну стійкість і здатність витримувати екстремальні температури, що робить їх ідеальними для використання в галузях, де важливі надійність та стійкість до навантажень.

Технологія LPBF має як переваги, так і недоліки. Серед переваг варто відзначити точність і деталізацію друку: LPBF забезпечує виняткову точність, що дозволяє виготовляти деталі зі складною геометрією та дрібними деталями, які важко або неможливо створити традиційними методами. Також LPBF дозволяє легко обробляти складні форми, як-от внутрішні канали, решітчасті структури та легкі конструкції, без потреби в додаткових інструментах або опорних конструкціях.

Серед недоліків є пористість і залишкові напруження, які можуть виникати через швидкі цикли нагрівання та охолодження, що негативно впливає на механічні властивості деталей. Крім того, деталі часто потребують пост-обробки, наприклад, термічної обробки, гарячого ізостатичного пресування або фінішної обробки поверхні, для зменшення пористості та залишкових напружень [2].

LPBF використовується в різних галузях промисловості, де потрібні високоефективні металеві компоненти, виготовлені за індивідуальними замовленнями. У аерокосмічній промисловості технологія дозволяє виготовляти легкі, складні деталі, такі як лопаті турбін, паливні інжектори та структурні компоненти. У медичній промисловості LPBF застосовується для виготовлення індивідуальних імплантатів, протезів, стоматологічних пристроїв та хірургічних інструментів, що вимагають високої точності та біосумісності. Автомобільна промисловість використовує LPBF для створення високопродуктивних, легких компонентів для двигунів та інших важливих систем. У енергетичній сфері технологія дозволяє виготовляти деталі турбін, теплообмінники та компоненти для систем виробництва електроенергії. Універсальність, точність і можливість матеріалів, що використовуються в LPBF, роблять цю технологію ідеальним рішенням для галузей, які потребують передових виробничих рішень.

Іскро-плазмове спікання (SPS) - це передова технологія порошкової металургії, що використовується для швидкого об'єднання порошків у тверді матеріали. Застосовуючи комбінацію високого тиску та імпульсного електричного струму, SPS дозволяє ущільнювати матеріали за нижчих температур і коротшого часу обробки порівняно з традиційними методами спікання. Ця технологія особливо корисна для виробництва матеріалів з унікальною мікроструктурою та покращеними механічними властивостями.

Принцип роботи SPS полягає в поєднанні механічного тиску та імпульсів постійного струму для спікання порошкових матеріалів за нижчих температур і в коротший термін порівняно з традиційними методами. Спершу матеріал готується у вигляді порошку. Далі до нього в матриці застосовується одноосьовий тиск, що допомагає об'єднати частинки. Через матрицю і порошок пропускається електричний струм, який створює локальне нагрівання (ефект Джоуля) та прискорює дифузію й ущільнення. Поєднання тиску та тепла забезпечує швидке з'єднання частинок, що дозволяє здійснювати спікання при нижчих температурах і значно швидше, ніж за допомогою методів, таких як гаряче пресування або спікання в печі [3].

SPS можна застосовувати для спікання різноманітних матеріалів, зокрема металів. Наприклад, титан, сталь, мідь і нікелеві сплави часто використовуються в цьому процесі. Ці метали, після спікання за допомогою SPS, характеризуються високою щільністю та покращеними механічними властивостями, такими як підвищена міцність, зносостійкість та стійкість до корозії.

SPS має низку переваг і недоліків. Основними перевагами є швидкість процесу, адже він значно швидший за традиційні методи спікання і часто триває лише кілька хвилин. Також SPS дозволяє проводити ущільнення матеріалів при значно нижчих температурах завдяки застосуванню електричного струму, що зменшує ризик термічних пошкоджень та обмежує ріст зерен, особливо в чутливих матеріалах, таких як наноструктури. Короткий час обробки сприяє збереженню властивостей вихідного порошкового матеріалу, таких як дрібнозерниста структура або фазовий склад. Локалізоване нагрівання підвищує енергоефективність, оскільки тепло подається лише туди, де це необхідно, без потреби нагрівати всю піч.

Серед недоліків можна виділити обмеження в розмірах деталей, оскільки SPS зазвичай використовується для невеликих або середніх компонентів, і процес важко масштабувати для більших виробів. Одноосьовий тиск ускладнює створення деталей складної геометрії або внутрішньої структури, що може вимагати використання складних штампів або додаткової постобробки. Крім того, спеціалізоване обладнання для SPS є дорогим, що може обмежувати його застосування в окремих галузях промисловості [4].

SPS використовується в галузях, де потрібні матеріали з високими експлуатаційними характеристиками. Однією з основних сфер застосування є аерокосмічна та автомобільна промисловість, де SPS використовується для виготовлення легких, високоміцних металевих компонентів, таких як деталі двигунів, конструкційні елементи та термостійкі компоненти. Також SPS знаходить застосування у виготовленні біомедичних імплантатів, зокрема імплантатів з титану та інших біосумісних матеріалів, що відзначаються чудовими механічними властивостями і тонкою мікроструктурою, необхідними для довготривалого використання в організмі.

LPBF та SPS – це технології, що застосовуються у виробництві металу, кожна з яких має свої переваги та недоліки.

LPBF ідеально підходить для виробництва високоякісних, геометрично складних металевих деталей шляхом селективного лазерного плавлення металевих порошків шар за шаром. Він забезпечує точність, можливість створення складних форм і широко використовується в аерокосмічній, автомобільній та медичній галузях. Однак LPBF може призвести до залишкових напружень і пористості, що часто вимагає подальшої обробки, наприклад, термообробки, для покращення механічних властивостей.

SPS, з іншого боку, використовує механічний тиск і електричний струм для спікання металевих порошків при нижчих температурах і за короткий час порівняно з традиційними методами. Ця технологія особливо вигідна для виробництва щільних, міцних компонентів зі збереженою мікроструктурою, що робить її придатною для аерокосмічної галузі, біомедичних імплантатів та інших високопродуктивних застосувань. Однак SPS, як правило, обмежується невеликими деталями і вимагає дорогого спеціалізованого обладнання.

Для виготовлення складних конструкцій у таких галузях, як аерокосмічна та медична промисловість, LPBF є рекомендованим вибором завдяки своїй високій точності та гнучкості геометрії.

Для швидкого виробництва матеріалів високої щільності, де властивості матеріалу повинні бути збережені (наприклад, наноструктури), краще використовувати SPS, особливо для малих і середніх компонентів.

### Список використаної літератури

[1] S. Chowdhury та ін., “Laser Powder Bed Fusion: A State-of-the-Art Review of the Technology, Materials, Properties & Defects, and Numerical Modelling”, *J. Mater. Res. Technol.*, серп. 2022. Дата звернення: 9 жовт. 2024. [Онлайн]. Доступно: <https://doi.org/10.1016/j.jmrt.2022.07.121>

[2] S. Cao, Y. Zou, C. Voon Samuel Lim та X. Wu, “Review of laser powder bed fusion (LPBF) fabricated Ti-6Al-4V: process, post-process treatment, microstructure, and property”, *Light: Adv. Manuf.*, т. 2, № 2, с. 1–20, 2021. Дата звернення: 12 жовт. 2024. [Онлайн]. Доступно: <https://doi.org/10.37188/lam.2021.020>

[3] Y. Le Godec та S. Le Floch, “Recent Developments of High-Pressure Spark Plasma Sintering: An Overview of Current Applications, Challenges and Future Directions”, *Materials*, т. 16, № 3, с. 997, січ. 2023. Дата звернення: 13 жовт. 2024. [Онлайн]. Доступно: <https://doi.org/10.3390/ma16030997>

[4] C. O. Ujah, D. V. V. Kallon та V. S. Aigbodion, “High entropy alloys prepared by spark plasma sintering: Mechanical and thermal properties”, *Mater. Today Sustainability*, т. 25, с. 100639, безп. 2024. Дата звернення: 15 жовт. 2024. [Онлайн]. Доступно: <https://doi.org/10.1016/j.mtsust.2023.100639>



## **ВПЛИВ ВИКОРИСТАННЯ АДИТИВНОГО ВИРОБНИЦТВА (3D-ДРУКУ) У ПРОМИСЛОВОМУ ВИРОБНИЦТВІ, У ПОВСЯКДЕННОМУ ЖИТТІ ТА В РЕАЛІЯХ ВІЙНИ**

Глова С. О., Петрова Р. В. (stanislav.hlova@nure.ua, roksana.petrova@nure.ua)  
Харківський національний університет радіоелектроніки (Україна)

*В роботі розглядається роль 3D-друку в сучасних реаліях, зокрема його застосування у промисловому виробництві, повсякденному житті та під час війни в Україні. Описуються переваги адитивного виробництва, такі як швидке та економічне будівництво, можливість друку деталей у домашніх умовах, а також виготовлення військових компонентів.*

Адитивне виробництво, більш відоме як 3D-друк, є технологією створення фізичних об'єктів шляхом додавання матеріалу шар за шаром на основі цифрової моделі. Ця концепція бере свій початок ще з 1980-х років, коли Чак Халл винайшов стереолітографію — перший метод 3D-друку[1]. Відтоді технологія значно розвинулася, ставши популярною в багатьох галузях— від промислового виробництва до побутових потреб. Сьогодні 3D-друк активно використовується у виробництві деталей, прототипів, медичних імплантатів та навіть в архітектурі, дозволяючи малим та середнім підприємствам знижувати витрати на виробництво і підвищувати гнучкість у процесах.

Адитивне виробництво має значний вплив на промислове виробництво, оскільки дозволяє створювати складні деталі та продукти без необхідності використання традиційних форм чи інструментів. У промисловості це особливо важливо для виготовлення прототипів і швидкого виробництва унікальних компонентів. Однак, 3D-друк виходить за межі прототипування й поступово впроваджується у великомасштабне будівництво, зокрема в технологію друку будинків. На відміну від традиційних методів будівництва, де використовуються цегла, залізобетон та інші матеріали, адитивне виробництво будівель використовує спеціальні суміші цементу або пластиків для пошарового нанесення матеріалів, що скорочує час будівництва та потребує менше людських ресурсів.

Однією з переваг 3D-друку будинків є значно скорочений час зведення — деякі будинки можуть бути надруковані за кілька днів, у той час як традиційні методи потребують тижнів або навіть місяців. Якість таких будинків залежить від використаних матеріалів і технології, проте вони можуть бути на рівні з традиційними будівлями, а в деяких випадках навіть кращими завдяки високій точності друку та можливості створення складних архітектурних форм. Ці будинки є особливо доцільними для будівництва в теплих кліматах, оскільки матеріали, що використовуються в 3D-друці, можуть мати обмежену морозостійкість.

Що стосується знань і людських ресурсів, то технологія вимагає залучення висококваліфікованих інженерів, проте значно скорочує кількість будівельних робітників, що може призвести до змін на ринку праці. Зменшення потреби в фізичній робочій силі може спричинити скорочення робочих місць у будівельній сфері, водночас стимулюючи попит на спеціалістів у галузі адитивних технологій.

Однак є й певні ризики. Широке використання 3D-друку може призвести до уніфікації дизайну будівель, коли багато будинків виглядатимуть однаково, що зменшує різноманітність архітектури і створює "міста-клони". Така стандартизація може стати причиною психологічного дискомфорту для мешканців і негативно вплинути на міське планування, якщо не враховувати індивідуальні потреби різних спільнот.

Порівнюючи впровадження 3D-друку з революцією Генрі Форда на автомобільних заводах, можна сказати, що адитивне виробництво є подібним за своїм впливом на сучасну індустрію. Форд, впровадивши конвеєр, суттєво підвищив швидкість виробництва автомобілів та знизив витрати, зробивши продукцію доступною для мас. Аналогічно, 3D-друк скорочує витрати на будівництво та дозволяє створювати будинки швидше, що потенційно може вирішити проблему доступного житла у багатьох регіонах світу[2].

Друк деталей вдома за допомогою 3D-принтера поступово стає все більш поширеною практикою. Це дозволяє людям із базовими навичками моделювання та обслуговування принтера

створювати різноманітні деталі, яких може не бути в наявності в магазинах чи які коштують надто дорого при замовленні через інтернет. Наприклад, якщо вдома ламається пластикова деталь побутової техніки або меблів, знайти її у продажу може бути досить складно або дорого. Проте з можливістю самостійного 3D-друку достатньо змодельовати таку деталь у спеціальному програмному забезпеченні або знайти вже готову 3D-модель онлайн, і за кілька годин вона буде готова.

Важливою перевагою є те, що 3D-друк може економити не лише гроші, але й час. Людина може налаштувати друк у себе вдома, уникаючи пошуку рідкісних деталей і витрат на доставку. Крім того, існує широкий вибір матеріалів, з яких можна друкувати — від пластиків до металевих сплавів, залежно від конкретної моделі принтера та потреб. Це відкриває величезний потенціал для відновлення старих речей, виготовлення деталей для персональних проєктів або навіть створення унікальних аксесуарів.

Проте, попри всі переваги, існують і недоліки. По-перше, 3D-принтери все ще залишаються дорогими для пересічного споживача, а їх обслуговування інколи потребує певних технічних знань. Незважаючи на розвиток технологій, багато принтерів потребують поглибленого розуміння апаратної частини та налаштування друку, що робить їх використання не таким простим для новачків. Додатково, якість матеріалів, що використовуються для друку, також має велике значення. Наприклад, деталі, надруковані з PLA, популярного пластику для 3D-друку, можуть бути недостатньо міцними або витривалими для певних умов експлуатації, що може вплинути на довговічність виробу[3].

В умовах війни в Україні 3D-друк відіграє важливу роль, забезпечуючи оперативність та доступність виготовлення необхідних деталей та виробів. Адитивне виробництво дозволяє створювати широкий спектр компонентів, зокрема стартові платформи для дронів, захисти для пропелерів, контейнери для саморобних павербанків зі старих батарей, системи скиду та макети для навчання[4]. Наприклад, виготовлення стартових платформ чи захистів для дронів за допомогою 3D-принтерів займає лише кілька годин, порівняно з традиційними методами, які потребують днів чи навіть тижнів включно із доставкою. Використання доступних матеріалів дозволяє знижувати вартість кінцевого виробу, що робить 3D-друк економічно вигідним у порівнянні із закупівлею вже готової набагато дорожчої продукцією з-за кордону.

Децентралізоване виробництво є ще однією перевагою 3D-друку в умовах війни. Відсутність необхідності у великих виробничих потужностях дозволяє кожному, хто має 3D-принтер, стати частиною виробничого процесу, знижуючи ризики, пов'язані з центральним виробництвом. Це особливо важливо в умовах, коли великі виробничі об'єкти можуть бути вразливими до атак. 3D-друк забезпечує сталість постачання необхідних деталей, стимулюючи локалізоване виготовлення та швидко адаптацію до змінюваних потреб. Таким чином, 3D-друк стає однією з ключових технологій в умовах війни, дозволяючи швидко, економічно та ефективно виробляти необхідні компоненти для забезпечення обороноздатності та підтримки військових сил України.

Отже, технологія демонструє значні переваги у промисловості, включаючи швидке виробництво та зменшення витрат, що відкриває нові горизонти для інновацій у прототипуванні та будівництві. Вона також набуває популярності в побуті, дозволяючи споживачам самостійно виготовляти деталі. Особливо важливою є роль 3D-друку в умовах війни в Україні, де швидкість і доступність виготовлення компонентів є критично важливими для забезпечення обороноздатності. Таким чином, 3D-друк не лише змінює підходи до виробництва, а й стає ключовим інструментом у різних сферах життя.

### Список використаної літератури

- [1] “Коротка історія виникнення 3D-друку – 3Dprinter”. 3Dprinter – Сайт з продажу 3d принтерів, послуг 3d друку тощо. Дата звернення: 12 жовт. 2024. [Онлайн]. Доступно: <https://www.3dprinter.ua/kоротка-istoriya-vynyknennya-3d-druku/>;
- [2] Ю. Белінська. “Швидкі метри. Як Дмитро Золотарьов та Інна Фурман зводять будинки за допомогою 3D-принтера — Forbes.ua”. Forbes.ua | Бізнес, мільяртери, новини, фінанси, інвестиції, компанії. Дата звернення: 12 жовт. 2024. [Онлайн]. Доступно: <https://forbes.ua/business/shvidki-metri-yak-dmitro-zolotarov-ta-inna-furman-zvodyat-budinki-za-dopomogoyu-3d-printera-21122023-18022>;

- [3] “Аддитивне виробництво: технологія, матеріали та переваги 3D-друку - 3D Printing Infomir”. 3D Printing Infomir. Дата звернення: 13 жовт. 2024. [Онлайн]. Доступно: <https://3dprint.infomir.eu/adytyvne-vyrobnyctvo-tehnologiya-materialy-ta-perevagy-3d-druku/>.
- [4] “Як це працює”. ДрукАрмія. Дата звернення: 13 жовт. 2024. [Онлайн]. Доступно: <https://drukarmy.org.ua/ua/how-it-works>.

УДК 681.6

## ПОРІВНЯННЯ СТРУКТУРИ І ВЛАСТИВОСТЕЙ БІОМЕДИЧНОГО СПЛАВУ Ti-6Al-4V, ВИГОТОВЛЕНОГО АДИТИВНОЮ ТА СТАНДАРТНОЮ ТЕХНОЛОГІЯМИ

Калініченко А. С., Єфременко Б. В. (kalinichenko\_a\_s@pstu.edu  
efremenko\_b\_v@pstu.edu )

Державний вищий навчальний заклад  
«Приазовський державний технічний університет» (Україна)

*В тезах розглядається виготовлення сплаву Ti-6Al-4V методами адитивного виробництва. Кожен метод має свої переваги, але виникають проблеми з пористістю, залишковими напруженнями та шорсткістю поверхні, що потребує вдосконалення процесів її пост-обробки. Також описуються механічні властивості сплаву після його виготовлення адитивними методами. У висновку підкреслюється актуальність адитивного виробництва для високопродуктивних застосувань, але водночас окреслюється необхідність подальших удосконалень для вирішення наявних технологічних проблем.*

Ti-6Al-4V - це титановий сплав, що складається приблизно з 90% титану, 6% алюмінію та 4% ванадію. Таке поєднання забезпечує матеріалу відмінні механічні властивості, такі як високе співвідношення міцності до ваги, корозійна стійкість і біосумісність. Сплав має двофазну структуру ( $\alpha$  і  $\beta$  фази), причому алюміній стабілізує  $\alpha$ -фазу, а ванадій -  $\beta$ -фазу [1]. Такий баланс покращує здатність сплаву функціонувати за екстремальних температур і навантажень, що робить його дуже універсальним для вибагливих застосувань.

Ti-6Al-4V використовується в біомедичній галузі завдяки своїй біосумісності, що робить його ідеальним для імплантатів, таких як ендопротези кульшового та колінного суглобів, де він сприяє відмінній остеоінтеграції з кістковою тканиною.

Аддитивне виробництво, відоме як 3D-друк – це процес створення об'єктів шар за шаром з цифрової моделі. На відміну від традиційного виробництва, яке передбачає вирізання матеріалу з цільного блоку, 3D-друк створює об'єкти шляхом додавання матеріалу, що дозволяє створювати більш складні та ефективні конструкції. Ця технологія відкриває нові можливості для кастомізації, створення легких конструкцій та ефективного використання матеріалів. Аддитивне виробництво відіграє все більш важливу роль у сучасному виробництві завдяки своїй гнучкості, ефективності та здатності створювати дуже складну геометрію виробу, яку було б важко досягти традиційними методами. Для Ti-6Al-4V воно дозволяє виробляти легкі, високопродуктивні компоненти з мінімальними відходами матеріалу, що робить його перспективним для біомедичної інженерії, де продуктивність, точність та економічна ефективність є важливими.

Виготовляти деталі з Ti-6Al-4V, можна за допомогою таких методів адитивного виробництва як: селективне лазерне плавлення, електронно-променево плавлення, спрямоване енергетичне осадження та струменево напилення.

Порошкове плавлення передбачає нанесення тонкого шару металевго порошку, який вибірково плавиться джерелом тепла, шар за шаром, для створення компонента. При селективному лазерному плавленні (SLM) високоенергетичний лазерний промінь використовується для вибіркового розплавлення і сплавлення металевго порошку, тоді як при електронно-променевому плавленні (EBM) в якості джерела тепла використовується електронний промінь. Обидва методи широко застосовуються для виготовлення Ti-6Al-4V завдяки їх здатності виробляти деталі з високою точністю і складною геометрією [2].

Ключові параметри, такі як потужність лазерного/електронного променя, швидкість сканування, товщина шару та орієнтація конструкції, суттєво впливають на кінцеві властивості деталей з Ti-6Al-4V. Наприклад, нижча швидкість сканування або вища щільність потужності можуть зменшити пористість і підвищити щільність, але можуть призвести до утворення більшої зернистої структури, що впливає на механічну міцність і зносостійкість. Контроль над цими параметрами має вирішальне значення для адаптації мікроструктури і забезпечення бажаних властивостей деталей, таких як висока міцність, гарна обробка поверхні і низький рівень дефектів [3].

Спрямоване енергетичне осадження (DED) використовує сфокусоване джерело енергії (лазер, електронний промінь або плазмова дуга) для розплавлення металевого порошку або дроту при нанесенні його на підкладку. Ця технологія є дуже універсальною і часто використовується як для виготовлення нових деталей, так і для ремонту існуючих компонентів, особливо в аерокосмічній та інструментальній галузях. DED дозволяє точно контролювати осадження матеріалу, що дає змогу ремонтувати пошкоджені або зношені деталі без необхідності їх повної заміни. DED дозволяє контролювати процес осадження на місці, що дає змогу модифікувати склад і мікроструктуру матеріалу під час виготовлення. Регулюючи параметри осадження, виробники можуть досягти певної зернистої структури і фазового розподілу, оптимізуючи механічні властивості деталі. Такий контроль робить DED корисним для локального зміцнення або ремонту, де потрібні точні механічні властивості.

Струменеве напилення – це ще один метод адитивного виробництва, при якому рідке зв'язуюче вибірково наноситься на шар порошку, зв'язуючи частинки порошку разом. За цим процесом слідує спікання для консолідації матеріалу. Хоча цей метод традиційно використовується для інших матеріалів, він починає застосовуватися для титанових сплавів, включаючи Ti-6Al-4V, завдяки своїй здатності виробляти деталі з меншими витратами і вищими швидкостями порівняно з методами плавлення в порошковому шарі [4]. Однак отримання повністю щільних, високоміцних деталей за допомогою цього методу все ще становить певні труднощі, особливо для Ti-6Al-4V.

Кожен метод адитивного виробництва Ti-6Al-4V має свої переваги та обмеження. Селективне лазерне плавлення забезпечує високу точність і відмінний контроль над дрібними деталями, але процес може бути повільнішим і дорожчим, з вищими залишковими напруженнями через швидке охолодження. Електронно-променеве плавлення забезпечує більш високу швидкість нарощування, ніж SLM, і зменшує залишкові напруження завдяки повільнішому охолодженню у вакуумному середовищі; однак воно забезпечує дещо нижчу роздільну здатність і грубішу обробку поверхні. Осадження спрямованою енергією підходить для великих деталей і ремонтних робіт, забезпечуючи чудовий контроль над властивостями матеріалу під час виготовлення, хоча, як правило, дозволяє отримувати деталі з нижчою роздільною здатністю порівняно з методами порошкового плавлення. Струменеве напилення сполучних речовин обіцяє прискорити виробництво і знизити витрати, але досягнення необхідної щільності і міцності для Ti-6Al-4V залишається складним завданням, що робить його менш поширеним для високопродуктивних застосувань.

Виробництво деталей з Ti-6Al-4V вимагає не лише точного контролю на етапі адитивного виробництва, а й проведення важливих етапів пост-обробки, таких як термічна обробка деталі та фінішна обробка поверхні.

Після процесу адитивного виробництва термічна обробка відіграє вирішальну роль у підвищенні якості деталей з Ti-6Al-4V. Термічна обробка для зняття напружень використовується для зменшення залишкових напружень, які накопичуються під час швидких циклів нагрівання та охолодження, притаманних адитивному виробництву. Іншим важливим етапом після обробки є гаряче ізостатичне пресування, яке застосовується для зменшення внутрішньої пористості. Під час цього процесу застосовується високий тиск і підвищена температура, що покращує щільність матеріалу і підвищує його механічні властивості, такі як стійкість до зношування і загальну міцність. Вплив термічної обробки на мікроструктуру є значним, оскільки вона може покращити зернисту структуру та усунути дефекти, спричинені процесом пошарового нарощування [5]. Правильна термічна обробка також може покращити механічні властивості матеріалу, такі як в'язкість, твердість і стійкість до розтріскування.



Деталі з Ti-6Al-4V, виготовлені адитивним методом, потребують фінішної обробки поверхні, щоб відповідати бажаним стандартам якості, особливо в тих випадках, коли потрібна висока точність або гладка поверхня. Механічна обробка та полірування зазвичай використовуються для покращення шорсткості поверхні та досягнення більш гладкої, функціональної поверхні. Це важливо в таких галузях, як аерокосмічна промисловість і біомедичні імпланти, де цілісність поверхні впливає на продуктивність і термін служби.

Механічні властивості Ti-6Al-4V, виготовленого адитивним способом, можуть відрізнятися від властивостей, отриманих традиційними методами, такими як кування або лиття. Адитивне виробництво, як правило, призводить до унікальних мікроструктур завдяки процесу пошарового нарощування, що може впливати на такі властивості, як міцність на розрив, опір до втоми та в'язкість при руйнуванні [6].

Загалом, адитивно виготовлений Ti-6Al-4V може досягти порівнянної або навіть вищої міцності на розрив, ніж традиційно виготовлені аналоги, залежно від використовуваного процесу та післядрукуючої обробки. Однак через наявність залишкових напружень, пористості та мікроструктурних неоднорідностей опір втоми деталей, виготовлених адитивним методом, може бути нижчим, якщо не застосувати відповідну подальшу обробку, наприклад, зняття напружень або гаряче ізостатичне пресування. В'язкість руйнування Ti-6Al-4V також може змінюватися залежно від рівня дефектів і мікроструктури, досягнутої під час виготовлення, але при належному контролі вона може відповідати вимогам в біомедичній інженерії.

Адитивне виробництво стало ключовою технологією для виробництва компонентів з Ti-6Al-4V, пропонуючи унікальні переваги, такі як можливість створювати складну геометрію, зменшувати відходи матеріалу та забезпечувати індивідуалізацію. Поєднання високої міцності, малої ваги та біосумісності цього сплаву робить його незамінним у таких галузях, як аерокосмічна та біомедична інженерія, де продуктивність і точність мають вирішальне значення.

Хоча сучасні досягнення в технологіях адитивного виробництва, таких як порошкове плавлення та осадження під дією спрямованої енергії, дозволили краще контролювати мікроструктуру та властивості матеріалу, деякі проблеми залишаються невирішеними. Такі проблеми, як залишкові напруження, пористість і шорсткість поверхні, вимагають подальшого вдосконалення процесів і методів постобробки для забезпечення стабільної якості та продуктивності.

### Список використаної літератури

- [1] H. J. Haydar, J. Al-Deen, A. K. AbidAli та A. A. Mahmoud, “Improved performance of Ti6Al4V alloy in Biomedical applications - Review.”, *J. Phys.: Conf. Ser.*, т. 1973, № 1, с. 012146, серп. 2021. Дата звернення: 8 жовт. 2024. [Онлайн]. Доступно: <https://doi.org/10.1088/1742-6596/1973/1/012146>
- [2] L. E. Murr та ін., “Fabrication of Metal and Alloy Components by Additive Manufacturing: Examples of 3D Materials Science”, *J. Mater. Res. Technol.*, т. 1, № 1, с. 42–54, квіт. 2012. Дата звернення: 10 жовт. 2024. [Онлайн]. Доступно: [https://doi.org/10.1016/s2238-7854\(12\)70009-1](https://doi.org/10.1016/s2238-7854(12)70009-1)
- [3] S. Liu та Y. C. Shin, “Additive manufacturing of Ti6Al4V alloy: A review”, *Mater. & Des.*, т. 164, с. 107552, лют. 2019. Дата звернення: 8 жовт. 2024. [Онлайн]. Доступно: <https://doi.org/10.1016/j.matdes.2018.107552>
- [4] M. Vambach, I. Sizova, B. Sydow, S. Hemes та F. Meiners, “Hybrid manufacturing of components from Ti-6Al-4V by metal forming and wire-arc additive manufacturing”, *J. Mater. Process. Technol.*, т. 282, с. 116689, серп. 2020. Дата звернення: 10 жовт. 2024. [Онлайн]. Доступно: <https://doi.org/10.1016/j.jmatprotec.2020.116689>
- [5] S. Cao, Y. Zou, C. Voon Samuel Lim та X. Wu, “Review of laser powder bed fusion (LPBF) fabricated Ti-6Al-4V: process, post-process treatment, microstructure, and property”, *Light: Adv. Manuf.*, т. 2, № 2, с. 1–20, 2021. Дата звернення: 10 жовт. 2024. [Онлайн]. Доступно: <https://doi.org/10.37188/lam.2021.020>
- [6] X. Du, M. Simonelli, J. W. Murray та A. T. Clare, “Facile manipulation of mechanical properties of Ti-6Al-4V through composition tailoring in laser powder bed fusion”, *J. Alloys Compounds*, т. 941, с. 169022, квіт. 2023. Дата звернення: 11 жовт. 2024. [Онлайн]. Доступно: <https://doi.org/10.1016/j.jallcom.2023.169022>

## ЗАСТОСУВАННЯ СУЧАСНИХ МЕТОДІВ ДЛЯ СТВОРЕННЯ 3D-МОДЕЛЕЙ ІСТОРИЧНИХ МЕХАНІЗМІВ

Котлик С.В., Соколова О.П., Шинкар О.В.

Одеський національний технологічний університет (Україна)

Сучасні технології дають нам змогу досліджувати, відтворювати і навіть взаємодіяти з культурними артефактами минулого так, як ніколи раніше. Особливу популярність набуло 3D-моделювання історичних механізмів — інструмент, що дозволяє відтворювати складні технологічні досягнення минулих століть у найдрібніших деталях. Завдяки цьому підходу з'являється можливість не тільки візуалізувати ці об'єкти, а й краще розуміти принципи їхньої роботи, що в свою чергу поглиблює наше знання історії науки й техніки [1].

Історичні механізми — це свідки розвитку людського інтелекту, технологій і науки. Багато з них збереглося у вигляді уламків або не повністю, тож їхнє відтворення в реальному світі часто є надзвичайно складним, якщо не неможливим. Тут на допомогу приходить 3D-моделювання, і ось його переваги [2, 3]:

- 3D-моделі допомагають зберегти інформацію про історичні механізми, навіть якщо оригінальні об'єкти перебувають у руїнах або зникли з плином часу;
- 3D-моделі надають можливість більш детально вивчати механізми і краще зрозуміти їхню конструкцію та принципи роботи;
- дослідники можуть використовувати цифрові моделі для фізичної реконструкції зруйнованих об'єктів. Наприклад, технологія 3D-друку дозволяє на основі цифрової моделі відтворювати точні копії окремих деталей;
- завдяки цифровим моделям музеї можуть створювати інтерактивні експонати, що дозволяють відвідувачам «взаємодіяти» з механізмами віртуально;
- моделі старих механізмів можуть бути використані в освітніх цілях для демонстрації та пояснення принципів та застосування цих механізмів, студенти та дослідники можуть вивчати їх конструкцію, роботу та вплив на розвиток технологій;
- створення моделей старих механізмів може сприяти дослідженням та інноваціям у галузі інженерії та технологій. Аналіз та віртуальне тестування механізмів, що працювали, дозволяють отримати цінні уроки і застосувати їх у розробці сучасних технологій;
- старі механізми та будівлі мають велику культурну цінність і є частиною національної та світової культурної спадщини. Створення моделей дозволяє зберегти та передати цю спадщину майбутнім поколінням, а також забезпечити доступність та вивчення цих об'єктів широкою аудиторії.

Ці переваги дозволяють використовувати 3D моделювання для великої кількості завдань, від створення копій старовинних будівель до механізмів і машин, що діють. Загальновідомі побудови моделей таких знаменитих будівель та механізмів [3, 5]:

**Антикітерський механізм** - це один із найдавніших обчислювальних пристроїв, знайдений у затонулому кораблі біля грецького острова Антикітера. Завдяки сучасним технологіям вдалося створити точну 3D-модель механізму, яка дозволила зрозуміти, як працював цей давній астрономічний калькулятор;

**Давньоєгипетські піраміди та внутрішні споруди** - 3D-моделі дозволили вченим вивчити внутрішні структури пірамід та відтворити будівельні механізми. Деякі з внутрішніх конструкцій пірамід, таких як коридори та камери, були відтворені за допомогою 3D-друку, що дало змогу моделювати процеси будівництва та інженерні рішення стародавніх єгиптян;

**Колос Родоський** - одна з семи чудес світу, яка була відновлена у вигляді 3D-моделі на основі історичних описів. Деякі деталі скульптури та конструкцій були надруковані на 3D-принтерах, щоб створити невеликі копії та продемонструвати інженерні аспекти цієї колосальної статуї;



Рисунок 1 - 3D-модель Римського Пантеона

**Римський Пантеон** (рис.1) - архітектори використовували 3D-друк для створення масштабованих моделей купола Пантеону, що дозволило дослідити його унікальну конструкцію. Завдяки моделюванню було отримано нове розуміння техніки будівництва куполів у стародавньому Римі;

**Механізм Герона Александрійського** - механічні пристрої грецького вченого Герона, зокрема, автоматичні двері та водяний насос, були відтворені за допомогою 3D-друку. Завдяки цим копіям стало можливим наочно побачити, як працювали ці ранні приклади інженерного мистецтва;

**Собор Паризької Богоматері** (рис.2) - після пожежі в 2019 році багато архітекторів і дослідників працювали над створенням 3D-моделей собору для подальшої реконструкції. Деякі з елементів конструкції, зокрема фрагменти кам'яних склепінь, були надруковані на 3D-принтерах для використання як зразки в майбутніх реставраційних роботах;



Рисунок 2 - 3D-модель собора Паризької Богоматері

**Годинник Тюрінга** - старовинний механічний годинник, що був створений в Німеччині, був відтворений за допомогою 3D-друку. Модель, виготовлена з міцного пластику та металу, відтворює роботу годинникового механізму, дозволяючи вивчити технічні інновації в галузі часоміряння.

Ці перелічені проекти демонструють, як 3D-моделювання та друк допомагають відтворювати історичні механізми та архітектурні споруди, зберігаючи культурну спадщину і надаючи новий інструмент для досліджень у різних галузях.

На кафедрі Інформаційних технологій та кібербезпеки ОНТУ розроблено технологію створення віртуальних моделей різного обладнання та споруд, які використовувалися в Одесі на початку двадцятого століття. Ця технологія продовжує ідеї вітчизняних вчених, опублікованих раніше [4-6]. Такі комп'ютерні моделі створюються на основі реальних креслень, рисунків та фото,

що збереглися у Науково-технічній бібліотеці ОНТУ. Надалі ці моделі друкуватимуть у зменшеному масштабі на 3D принтері за технологією FDM, який є в лабораторіях ОНТУ.

Розроблені методи та технології надають безліч можливостей для створення високоякісних 3D-моделей. Основні використовувані інструменти, обладнання та методи включають [7, 8]:

- **Фотограмметрія** [9]. Це технологія створення 3D-моделі на основі серії фотографій об'єкта. Фотограмметрія дозволяє отримати точну модель за допомогою простих фотографій, що особливо корисно для об'єктів, які не можна сканувати.

- **3D-сканування**. Використання лазерного або оптичного сканера дозволяє відтворити точну форму об'єкта. 3D-сканування особливо актуальне для об'єктів із складною геометрією.

- **VR і AR технології**. Віртуальна (VR) і доповнена реальність (AR) дозволяють створювати інтерактивні експонати, які можна переглядати і вивчати в деталях. Це відкриває нові можливості для музеїв, освітніх установ і наукових лабораторій.

- **3D-друк**. Після створення моделі її можна надрукувати на 3D-принтері, створивши фізичну копію історичного механізму. Це дозволяє краще досліджувати його роботу та механіку, а також використовувати модель для реставрації або реконструкції.

Щоб точно витримати пропорції та розміри при створенні 3D-моделі за кресленням або малюнком, використовувалися декілька прийомів [7, 8]:

- **Масштабування креслення** - перед початком роботи креслення сканувалося або фотографувалося і завантажувалося в 3D-редактор (наприклад, Blender, Fusion 360). Після цього встановлювався масштаб, щоб малюнок відповідав реальним розмірам, що дозволяло використовувати вихідний креслення для моделювання;

- **Опорні точки та лінії** - у кресленні виділялися ключові точки та лінії (наприклад, межі, центри кіл, осі симетрії), які потім допомагали при побудові точних контурів та пропорцій моделі;

- **Використання вимірів** - якщо креслення немає розмірів, їх розраховували, з відомих параметрів. Наприклад, можна встановити одну базову величину і далі масштабувати інші елементи пропорцій;

- **Еталонні примітиви** - в деяких випадках спочатку створювалися примітивні форми (куби, сфери, циліндри) з основними розмірами, щоб задати пропорції, а потім вони уточнювалися і деталізувалися.

- **Проекція на площину** - в 3D-редакторі використовувалися проекції креслення на різні види (вид спереду, збоку та зверху) та на основі цих проекцій моделювався об'єкт у тривимірному просторі.

Така узагальнена методика дозволила створити декілька точних 3D-моделей, одна з яких представлена на рис.3.



Рисунок 3 – Фото зернового млина Queen City Grinding Mill з архівів НТБ ОНТУ та його 3D-модель, яка була створена у програмі Blender

Млин моделі Queen City Grinding Mill дозволяв пекарю перетворювати черствий хліб, крекери та тістечка на прибуток. Він мав сім розмірів – два для ручного керування та п'ять для моторного. Такі електричні млини використовувалися у великих пекарнях, а ручні млини забезпечували необхідну продуктивність у невеликих пекарнях. Роки експлуатації на багатьох заводах продемонстрували високу якість цих млинів.

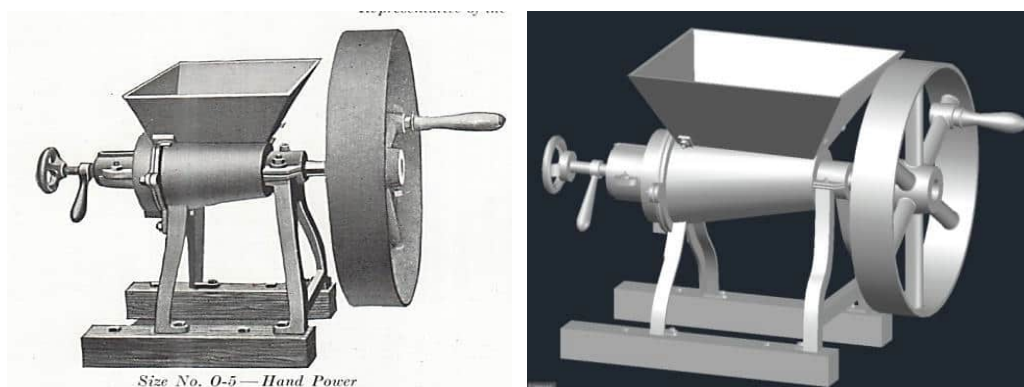

Хочеться відзначити, що створення 3D-моделей устаткування такого борошномельного виробництва може позитивно вплинути на сучасне виробництво у багатьох аспектах. Аналіз таких моделей дозволяє ідентифікувати унікальні та ефективні методи та процеси, може допомогти виявити вузькі місця та проблеми. Це також стимулює розробку нових та покращених технологій, які підвищують ефективність та якість виробництва борошна. Вивчення побудованих тривимірних моделей допоможе у пошуку традиційних, екологічно стійких методів виробництва борошна та переробки зерна. Це важливо у контексті сучасних вимог до сталого розвитку та екологічної відповідальності. Розробка та застосування таких рішень сприяє скороченню негативного впливу на довкілля. 3D-моделі дозволяють зберегти та передати цінні знання та технічні навички, пов'язані з борошномельним та зерновим виробництвом. Це сприяє збереженню культурної спадщини та її популяризації [1, 3, 5].

### СПИСОК ВИКОРИСТАНОЇ ЛІТЕРАТУРИ

- [1] 3d modeling university in Europe. [Online]. Available: [https://www.reddit.com/r/3Dmodeling/comments/16l14wd/3d\\_modeling\\_university\\_in\\_europe/](https://www.reddit.com/r/3Dmodeling/comments/16l14wd/3d_modeling_university_in_europe/)
- [2] Advantages of 3D Printing [Online]. Available: <https://www.makerbot.com/stories/engineering/advantages-of-3d-printing/>
- [3] Virtual Modeling of Ancient Mechanical Technolog. [Online]. Available: [https://www.researchgate.net/publication/318880169\\_A\\_Study\\_on\\_the\\_holding\\_Joseon\\_Sideline-products\\_Exhibition\\_and\\_its\\_effect\\_in\\_1923](https://www.researchgate.net/publication/318880169_A_Study_on_the_holding_Joseon_Sideline-products_Exhibition_and_its_effect_in_1923)
- [4] Мельник О. М., Хмара О. В. Віртуальне моделювання машинобудівних конструкцій, Вісник Харківського національного технічного університету імені В. Н. Каразіна. Серія: Машинобудування та енергетика. Випуск 43, 2015, с. 86-90.
- [5] Перова Л. І. Віртуальне відродження старовинних механізмів, - видавництво: Київський національний університет будівництва і архітектури, 2012, 352 с.
- [6] Клеменко А. А., Івасенко Ю. М. Методика створення віртуальних моделей механізмів і приладів, Машинобудування та транспорт, 2015, № 3 (76), с.41-44.
- [7] Sokolova O.P., Kotlyk S.V. Peculiarities of developing a virtual computer model of ancient technical equipment and creating a reduced copy of it using a 3D printer / Materials of the XXIII All-Ukrainian scientific and technical conference of young scientists, graduate students and students "State, achievements and prospects of information systems and technologies", Odesa, 20- April 21, 2023 - Odesa, ONTU Publishing House, 2023, p. 55-57.
- [8] Sokolova O.P., Shinkar O.V. Peculiarities of creating three-dimensional 3D models based on drawings of mechanisms of old models / Materials of the XVI international scientific and practical conference "Information technologies and automation - 2023". Odesa, October 19-20, 2023 - Odesa, ONTU Publishing House, 2023, p.445-448 .
- [9] S. Kotlyk, O. Romanyuk, O. Sokolova, D. Kotlyk. Development of accessible technology for creating 3D computer models based on photogrammetry. Part I, Automation of technological and business processes, Volume 14, Issue 2, pp. 37-50, Sep 2022, DOI:<https://doi.org/10.15673/atbp.v14i2.2332>.

УДК 004.3

### ВПЛИВ 3D-ДРУКУ НА СТОМАТОЛОГІЮ МАЙБУТНЬОГО

Маркова С.О, Кічак Б.В. (sofiemarkova2008@gmail.com)  
Ірпінський фаховий коледж Національного університету  
біоресурсів і природокористування України»

*У цій роботі розглядається вплив 3D-друку на розвиток стоматології.*

#### **Постановка проблеми.**

Поява технології 3D (тривимірного) друку в галузі стоматології надала практикуючим лікарям можливості, які нещодавно були обмежені зуботехнічними лабораторіями. За останні 10 років технологія 3D-друку стала більш доступною для клініцистів і дозволила їм надавати пацієнтам

більш точні, економічно ефективні та ефективні в часі лікування. Ця революційна модальність дозволяє виготовляти робочі моделі, ортодонтичні реставрації, ортодонтичні пристрої, хірургічні направляючі для встановлення імплантатів і щелепно-лицевих протезів.

### **Вирішені завдання.**

Основою технології 3D-друку є дані, отримані з внутрішньо ротових оптичних сканерів (IOS) і зображень конусно-променевої комп'ютерної томографії (СВСТ). Потім ці дані перетворюються на стандартну мову мозаїки (STL), де їх можна завантажити в програмне забезпечення для 3D-моделювання для маніпулювання відповідно до виробничих потреб клініцистів. Після цих змін клініцисти завантажують файли на обраний принтер. Найпоширенішими типами технологій 3D-друку в стоматології є стереолітографія (SLA), цифрова обробка світла (DLP) і струменева обробка матеріалів (MJ). Ці машини використовують технології адитивного виробництва для створення продукту на основі платформи збирання принтера. Можливості виробництва різних типів матеріалів, таких як кераміка, метал або термопластична смола.

Після завершення виробництва проводяться післявиробничі процедури, щоб переконатися, що продукт не має недоліків і належним чином затвердів. Ступінь цих процесів залежить від даного матеріалу та типу принтера. Слід зазначити, що точність кожного типу принтера сильно залежить від якості 3D-принтера, технології, використовуваних матеріалів, налаштувань програмного забезпечення та процесу післявиробничого вдосконалення. Взаємозв'язок усіх цих характеристик впливає на загальну якість більше, ніж різниця між технологіями виробництва SLA, DLP і MJ.

3D-друк став невід'ємною частиною стоматологічних кабінетів і практик по всьому світу. Стоматологічний 3D-друк створює зубні частини для стоматологів як інструменти або пристосування для друку деталей і для використання пацієнтами. Ці частини можуть варіюватися від моделей зубів і елайнерів до повних наборів зубних протезів. У минулому стоматологи використовували сканування, рентгенологію та зліпки зубів, щоб отримати точні зображення зубів пацієнтів. Потім ці зображення були використані для створення спеціальних імплантатів для пацієнта. Тепер, завдяки 3D-друку, стоматологи можуть як створювати більш спеціалізовані імплантати, так і лікувати пацієнтів швидше.

3D-принтери з високою роздільною здатністю та точністю друку (наприклад, принтери SLA та DLP) є винятковими для друку складних геометричних форм, таких як зуби. Надруковані на 3D-принтері імплантати є біосумісними та мають схожі механічні властивості з людськими зубами. Крім того, щелепно-лицеві зубні імплантати також можна надрукувати на 3D-принтері. Щелепно-лицева стоматологія — це спеціалізована галузь хірургії ротової порожнини, яка проводиться для усунення пошкоджень і дефектів щелеп і порожнини рота.

Стоматологічні 3D-принтери можуть створювати точні коронки та мости як фіксованого, так і знімного типу. Випалювальні смоли можна використовувати для друку при литті зуба по воскової моделі, що виплавляється. За результатами внутрішньоротового сканера роздруковуються візерунки та геометрії для лиття. Потім стоматологи можуть використати ці 3D-друковані шаблони, виплавити їх і залишити порожнину, яку потрібно заповнити смолою. 3D-друк значно покращив процес виготовлення коронок і мостів.

Також стоматологи можуть використовувати 3D-принтери для створення хірургічних інструментів для свердління та різання. Ці інструменти допомагають стоматологам легше провести операцію.

За допомогою 3D-друку можна зробити точні анатомічні копії рота та щелеп пацієнта. Це дає стоматологу реальну модель, яку можна побачити та торкнутися, щоб краще зрозуміти анатомію пацієнта перед початком лікування.

Хірургічні інструменти можна друкувати на 3D-принтері для використання під час встановлення імплантатів, щелепних операцій та інших складних стоматологічних процедур. Подібно до індивідуальних зубних імплантатів, ці хірургічні інструменти розробляються з використанням індивідуальних даних пацієнта і дозволяють проводити точні та мінімально інвазивні хірургічні процедури, знижуючи ризики та покращуючи результати.

### **Висновки.**

Отже 3D-друк використовується в стоматології для отримання точних зображень і моделей анатомії зубів і щелеп пацієнта. Внутрішньоротовий сканер фіксує точну анатомію порожнини рота пацієнта. Потім дані зі сканування використовуються для побудови 3D-CAD-моделі потрібної анатомії. Після завершення файл CAD завантажується на 3D-принтер і створюється. Стоматологи

можуть пройти кілька ітерацій, перш ніж отримати модель, яка є одночасно точною та достатньо зручною для пацієнта.

Клініцисти тільки зараз усвідомили справжній потенціал 3D-друку в галузі стоматології. У найближчі роки можна очікувати, що відбудеться перехід від давніх субтрактивних методів виробництва фрезерних виробів до адитивних методів 3D-друку. У той час як 3D-друк і пов'язані з ним матеріали знаходяться на стадії зародження, нові технології та матеріали регулярно надходять на ринок стоматологічного виробництва. Практикуючі лікарі повинні знати про обмеження цієї технології моделями, тимчасовими реставраціями та основними ортодонтичними апаратами. Найближчим часом клініцистам слід очікувати, що технологія 3D-друку буде використовуватися для широкого спектру зубних реставрацій.

### СПИСОК ВИКОРИСТАНОЇ ЛІТЕРАТУРИ

1. All About 3D Printing in Dentistry.  
URL:<https://www.xometry.com/resources/3d-printing/3d-printing-in-dentistry/>
2. 3D printing in dentistry – Exploring the new horizons.  
URL: <https://www.ncbi.nlm.nih.gov/pmc/articles/PMC8189864/>
3. The Future of Dentistry: How 3D Printing is Changing the Industry.  
URL:<https://instituteofdigitaldentistry.com/3d-printing/the-future-of-dentistry-how-3d-printing-is-changing-the-industry/>

УДК 004:[678.027.3]

### ТЕХНОЛОГІЧНИЙ ВПЛИВ 3-D ДРУКУ. РОЗВИТОК 3D-ДРУКУ В АВТОПРОМИСЛОВОСТІ

Мельниченко О.А., Кічак Б.В. (sashamelnichenko684@gmail.com)

*У цій роботі розглядається вплив 3D-друку на розвиток автопромисловості. Вплив 3D-друку на автопромисловість.*

#### **Постановка проблеми.**

Великі виробництва потребують високого показника людської співучасті для виготовлення різних деталей. При цьому маючи високі витрати матеріалів. Через це відбувається сильне забруднення навколишнього середовища, та нашої атмосфери. Сучасність вимагає пошуку більш оптимізованих підходів до виробництва в галузі автопромисловості.

#### **Вирішені завдання.**

Описано проблему зі швидким виготовленням деталей, зменшенням витрат., зменшення забруднень навколишнього середовища.

**Виклад основного матеріалу.** 3D-друк – це спосіб створення тривимірних об'єктів за допомогою цифрових моделей. Основний принцип цієї технології полягає в пошаровому відтворенні виробів, незалежно від типу 3D-друку. Для цього використовується спеціальний пристрій – 3D-принтер, який працює з різними матеріалами. Такий процес часто називають швидким прототипуванням або адитивним виробництвом. Вираз «адитивні технології» нерідко використовується як синонім до 3D-технологій.

Розвиток 3D-друку набув великої популярності протягом останнього десятиліття, і став значним фактором в технологічних інновацій. Виробництво деталей за допомогою 3D-друку дозволяє нам зменшити витрати матеріалів, також скоротити час виробництва та зменшити фізичний обсяг роботи за рахунок автоматизації процесів виробництва.

Завдяки 3D-друку стає можливим швидке створення складних деталей, які раніше було важко відтворити, або для цього потрібно великі часові витрати та об'єми фізичної праці.

Однією з переваг 3D-друку, є можливість виготовляти індивідуальні або спеціальні деталі під індивідуальне замовлення клієнта. Це відкриває нові можливості для експериментування, та модернізації продукту галузі автопромисловості.

Наприклад, такі компанії як BMW та Ford, вже почали використовувати 3D-друк для створення прототипів деталей та деяких серійних компонентів, це дозволяє їм швидко реалізовувати нові ідеї, та виводити їх на виробництво.

В тому числі, важливим соціальним аспектом є зменшення забруднення та негативного впливу на навколишнє середовище. Під час використання 3D-друку, матеріали використовуються більш раціонально, тому що під час друку утворюється менше відходів у порівнянні з традиційними методами обробки, такими як фрезерування або ж штампування. Використання такого методу має позитивний вплив на нашу атмосферу, і підвищує екологічну стійкість, також, відповідає всім вимогам до екологічного виробництва.

Також велика перевага сягає в тому що, 3D-друк в рази простіше використовувати, зменшує обсяг роботи над деталями, можливо швидко, а саме головне якісно реалізувати інженерну ідею в житті.

**Висновки.** 3D-друк у сфері автопромисловості показує нам свій великий потенціал. За допомогою 3D-друку можливо реалізовувати ідеї для технологічних інновацій, про які людство навіть й не мислило. Також друк сприяє соціально-економічному розвитку, та зменшення забруднень довкілля. 3D-друк це є важливий фактор для майбутнього розвитку цієї галузі. Ці важливі фактори роблять можливим те, що 3D-друк будуть використовувати в усіх промисловості.

### СПИСОК ВИКОРИСТАНОЇ ЛІТЕРАТУРИ

1. 3D друк машин: як він впливає на розвиток автопромисловості.

URL:<https://www.3dprinter.ua/3d-druk-mashyn-yak-vin-vplyvaye-na-rozvytok-avtopromyslovosti/>

2.Сфери застосування 3D-друку

URL: <http://diykonstruktor.in.ua/content/10-sferi-zastosuvannya-3d-druku>

УДК 004:159.952

### ВИКОРИСТАННЯ ГІБРИДНОГО РЕНДЕРИНГУ ПРИ ФОРМУВАННІ ТРИВИМІРНИХ ГРАФІЧНИХ СЦЕН

Романюк О. Н., Завальнюк Є. К., Безмертний О. Ю.

Вінницький національний технічний університет (Україна)

Котлик С. В.

Одеський національний технологічний університет (Україна)

Шевчук Р. П.

Західноукраїнський національний університет (Україна)

**Ray Traced Reflections** [1-4]— це техніка рендерингу, яка використовує трасування променів для створення реалістичних зображень [1] у сценах комп'ютерної графіки. Ця технологія дозволяє зображати об'єкти так, як вони виглядають у дзеркальних поверхнях або у воді, забезпечуючи високу точність у відтворенні світла і деталі.

Гібридний рендеринг — це метод, який поєднує різні техніки рендерингу для досягнення кращої продуктивності та візуальної якості в комп'ютерній графіці.

Гібридний рендеринг у рейтрейсингу поєднує в собі елементи класичного растеризації та рейтрейсингу для досягнення високої якості зображення з оптимізацією продуктивності.\

У **суміші рендерингу** використовується традиційний растровий рендеринг для загальної сцени, а трасування променів застосовується лише для специфічних аспектів, наприклад, трасування променів може генерувати м'які, реалістичні тіні, враховуючи геометрію об'єктів і джерела світла.

Гібридний рендеринг може використовувати різні методи для зменшення обчислювального навантаження, наприклад, обмеження рейтрейсингу лише важливими або великими областями кадру, а також використання адаптивних технік, які зменшують точність в менш критичних регіонах



Технології, що реалізують трасування променів в реальному часі, дозволяють досягти високої якості графіки без значного зниження продуктивності.

**NVIDIA RTX** включає ядра RT для апаратного прискорення трасування променів, що дозволяє використовувати цю технологію в іграх і додатках, які потребують високої графічної якості. Підтримує технології, такі як **DLSS (Deep Learning Super Sampling)**, що покращує продуктивність шляхом використання штучного інтелекту для підвищення роздільної здатності зображень. Технологія **AMD Radeon Rays** використовує апаратне прискорення для рендерингу графіки з використанням трасування променів. Забезпечує інтеграцію з іграми, що підтримують цю технологію.

Трасування променів може бути використано на етапі пост-продакшну для покращення вже згенерованих зображень.

**При адаптивному рендерингу використовують Micropolygon Rendering.** Це техніка рендерингу, яка використовує мікрополігони для досягнення високої якості зображення, особливо в фотореалістичній комп'ютерній графіці. Цей метод дозволяє деталізувати геометрію об'єктів на дуже малих масштабах, що покращує текстури та освітлення.

Мікрополігони — це малі плоскі полігони, зазвичай трикутники, які формують поверхні 3D-об'єктів. У Micropolygon Rendering, поверхні розбиваються на мікрополігони, які можуть бути розміщені на порядку менших розмірів, ніж традиційні полігони, що дозволяє досягти більшої точності у відтворенні деталей.

Коли сцена рендериться, мікрополігони використовуються для розрахунку освітлення, текстур та інших параметрів на дуже детальному рівні. Кожен мікрополігон обробляється окремо, що дозволяє досягти високої якості зображення, зберігаючи деталі, які можуть бути втрачені при використанні більших полігонів.

#### **Розглянемо переваги Micropolygon Rendering:**

Це, насамперед, здатність передавати складні деталі на об'єктах завдяки використанню малих полігонів, що дозволяє уникати артефактів, які можуть виникати з великими полігонами. Техніка дозволяє реалізувати високоякісне освітлення і текстурування, включаючи м'які тіні та детальні поверхні, що підвищує реалістичність зображень. Micropolygon Rendering може динамічно адаптувати кількість мікрополігонів залежно від складності сцени і відстані до об'єктів, що допомагає оптимізувати продуктивність.

**Часто використовують гібридний шейдер.** Це тип шейдера, який поєднує різні методи рендерингу для досягнення кращої продуктивності та візуальної якості в комп'ютерній графіці. Гібридні шейдери часто використовуються в сучасних ігрових движках та рендерингових системах для оптимізації обробки освітлення і матеріалів в сценах з великим обсягом об'єктів.

Гібридний шейдер може використовувати переваги як **forward shading**, так і **deferred shading**. **Forward Shading** виконує рендеринг геометрії та освітлення в один прохід. Це забезпечує простоту реалізації, але може бути менш ефективним при великій кількості джерел світла. **При Deferred Shading** початку рендериться геометрія, а потім застосовуються ефекти освітлення в окремому проході. Це дозволяє зменшити обчислювальні витрати, коли у сцені є багато джерел світла.

Гібридні шейдери дозволяють оптимізувати використання ресурсів графічної системи, поєднуючи різні підходи для обробки різних частин сцени. Наприклад, важкі освітлювальні ефекти можуть бути виконані за допомогою трасування променів, в той час як прості матеріали можуть рендеритися за допомогою традиційних шейдерів.

Гібридний шейдер дозволяє адаптуватися до специфічних потреб проекту, вибираючи найбільш підходящі методи рендерингу для кожного елемента сцени. Гібридні шейдери дозволяють комбінувати технології, що допомагає досягти оптимальних результатів.

Використання трасування променів для специфічних деталей (наприклад, для тіней або відображень) у поєднанні з ефективним рендерингом для інших частин сцени забезпечує **покращену якість зображення**. Гібридні шейдери особливо ефективні у сценах з багатьма джерелами світла, оскільки вони дозволяють зменшити обчислювальні витрати на освітлення.

Розробка гібридних шейдерів може бути складнішою, ніж використання простих шейдерів. Вона вимагає більш глибокого розуміння різних методів рендерингу та їхньої інтеграції.

Гібридні шейдери можуть вимагати ретельної оптимізації для досягнення найкращої продуктивності, оскільки їх комбінування може призвести до збільшення обчислювальних витрат.

Гібридні технології для трасування променів дозволяють досягти найкращого з обох світів: високої якості графіки та оптимізації продуктивності. Вони відкривають нові можливості для художників, розробників ігор та аніматорів, дозволяючи створювати вражаючі візуальні ефекти, зберігаючи при цьому продуктивність для інтерактивних застосунків.

Розробники продовжують оптимізувати алгоритми гібридного рендерингу, зменшуючи навантаження на обладнання та збільшуючи швидкість обробки даних. Це дозволяє досягати вищої якості зображення у реальному часі, що особливо важливо для ігор та інтерактивних застосунків.

Штучний інтелект і машинне навчання можуть значно поліпшити процеси рендерингу, дозволяючи системам більш точно прогнозувати складні ефекти освітлення та тіней без потреби в обрахунках для кожного пікселя зображення. Це може призвести до значного зменшення часу, необхідного для рендерингу високоякісних сцен.

За допомогою гібридного рендерингу, реалістичні візуальні ефекти, які раніше були можливі лише в пост-продакшн, тепер стають доступними у реальному часі. Це відкриває нові можливості для VR та AR додатків.

Ці напрямки розвитку обіцяють значне покращення в якості та доступності візуальних технологій, роблячи їх більш динамічними, доступними та занурювальними.

### **Список використаної літератури**

1. Романюк, О. Н. Комп'ютерна графіка [Електронний ресурс] : електронний навч. посіб. / О. Н. Романюк, О. В. Романюк, Р. Ю. Чехмestрук. – Вінниця : ВНТУ, 2023. – 147 с.
2. Романюк О. Н., Бажан В. М., Романюк О. В., Денисюк А. В. Реалізація рейтресингу у відеокартах. The 1st International scientific and practical conference «Priority directions of science and technology development», Kyiv, September 27-29, 2020. 2020. Pp. 259-265
3. Романюк О. Н., Білий М. Ю. Концептуальні положення надання об'ємності зображенням. Матеріали ІІІ науково-технічної конференції підрозділів ВНТУ, Вінниця, 20-22 березня 2024 р. Електрон. текст. дані. 2024. URI: <https://conferences.vntu.edu.ua/index.php/all-fitki/all-fitki-2024/paper/view/20287>.
4. Романюк О. Н., Завальнюк Є. К. Метод зворотного трасування променів. Матеріали V Міжнародної науково-практичної інтернет-конференції «Розвиток сучасної науки та освіти: реалії, проблеми якості, інновації», Запоріжжя, 29-31 травня 2024 р. Запоріжжя, 2024. С. 119-124.
5. Романюк О. Н., Завальнюк Є. К. Метод зворотного трасування променів. Матеріали V Міжнародної науково-практичної інтернет-конференції «Розвиток сучасної науки та освіти: реалії, проблеми якості, інновації», Запоріжжя, 29-31 травня 2024 р. Запоріжжя, 2024. С. 119-124.
6. Романюк О. Н., Білий М. Ю. Концептуальні положення надання об'ємності зображенням. Матеріали ІІІ науково-технічної конференції підрозділів ВНТУ, Вінниця, 20-22 березня 2024 р. Електрон. текст. дані. 2024. URI: <https://conferences.vntu.edu.ua/index.php/all-fitki/all-fitki-2024/paper/view/20287>.
7. Романюк О. Н., Бажан В. М., Романюк О. В., Денисюк А. В. Реалізація рейтресингу у відеокартах. The 1st International scientific and practical conference «Priority directions of science and technology development», Kyiv, September 27-29, 2020. 2020. Pp. 259-265.

## МЕТОДИ НАДАННЯ ФАКТУРНОСТІ ЗОБРАЖЕНЬ ПОВЕРХОНЬ ПРИ ФОРМУВАННІ ТРИВИМІРНИХ ГРАФІЧНИХ СЦЕН

Романюк О. Н., Мельник А.В., Станіславенко Є.Г., Новосельцев О.О.

Вінницький національний технічний університет (Україна)

Котлик С.В. (Україна)

Одеський національний технологічний університет

*Розглянуто особливості рельєфного текстуровання при формуванні тривимірних графічних сцен. Наведено найпоширеніші технології*

Рельєфне текстуровання [1-8] в комп'ютерній графіці використовується для створення ефекту об'ємності та детальності на поверхнях 3D-об'єктів.

Бамп-мапінг — це техніка, що надає поверхні ілюзію рельєфу за допомогою текстури, яка модифікує нормалі пікселів. Замість того, щоб змінювати геометрію об'єкта, бамп-мапінг змінює освітлення на поверхні на основі векторів нормалей. Ця техніка легко реалізується і не вимагає великої обчислювальної потужності, дозволяючи додати деталі без значних змін в моделі. Однак вона не забезпечує фізичної зміни поверхні, тому не може коректно відображати тіні та відбиття, підходить для створення поверхонь з дрібними деталями, такими як шкіра, тканина або грубі поверхні.

Нормал-мапінг є удосконаленою формою бамп-мапінгу, що використовує текстуру, яка містить вектори нормалей для кожного пікселя. Це дозволяє створити ще детальніший рельєф, краще передаючи світлотіньові ефекти і роблячи зображення більш реалістичним. Проте він вимагає більше пам'яті для зберігання нормалей і займає більше часу на обчислення в порівнянні з бамп-мапінгом. Нормал-мапінг широко використовується в сучасних іграх для покращення візуального сприйняття поверхонь.

Дисплейсмент-мапінг змінює геометрію об'єкта на основі значень у текстурі, переміщуючи вершини поверхні. Це дозволяє створювати фізично коректні рельєфи, проте вимагає значних обчислювальних ресурсів і може ускладнити геометрію. Дисплейсмент-мапінг використовується в сценах з високим рівнем деталізації, таких як архітектурна візуалізація та анімації. Паралаксове текстуровання поліпшує бамп-мапінг, враховуючи глибину текстури, що збільшує реалістичність зображення, створюючи ефект глибини, що змінюється при русі камери. Це використовується для рельєфних поверхонь, де важлива глибина, наприклад, на дорогах або тріщинах.

Статичні тіні створюються заздалегідь і накладаються на об'єкти, тоді як динамічні тіні генеруються в реальному часі і можуть змінюватися в залежності від освітлення та положення об'єкта. Це підвищує реалістичність сцени, підкреслюючи рельєф і деталі поверхні, проте динамічні тіні вимагають значних обчислювальних ресурсів. Фільтрація текстур допомагає згладити текстури при зміні масштабу об'єкта, покращуючи візуальну якість текстур на об'єктах з різними кутами зору. Основні методи фільтрації включають білінійну та трилінійну фільтрацію, які зменшують артефакти при масштабуванні.

Текстури об'ємності використовують об'ємні дані для створення рельєфу, що корисно для ефектів, таких як дим або туман. Вони взаємодіють з освітленням, створюючи динамічні та реалістичні візуалізації, але вимагають великих обсягів пам'яті та обчислювальних ресурсів. Методи рельєфного текстуровання відіграють важливу роль у створенні реалістичних 3D-сцен і об'єктів, а вибір методу залежить від специфіки проекту, вимог до якості зображення та доступних ресурсів. Комбінація цих методів може значно підвищити рівень реалістичності графіки.

Рельєфне текстуровання реалізується у відеокартах за допомогою апаратного прискорення, що дозволяє значно підвищити продуктивність при обробці графіки. Відеокарти використовують спеціалізовані обчислювальні одиниці, відомі як шейдери, які виконують складні обчислення, пов'язані з рельєфним текстурованням. Наприклад, у випадку бамп-мапінгу та нормал-мапінгу, шейдери змінюють нормалі пікселів на основі текстурних координат, що дозволяє створити ефект рельєфу без фізичної зміни геометрії об'єкта. Відеокарти також реалізують алгоритми для фільтрації текстур, такі як білінійна і трилінійна фільтрація, які забезпечують плавний перехід між пікселями при зміні масштабу.

При дисплейсмент-мапінгу відеокarti можуть змінювати вершини геометрії в реальному часі, виконуючи обчислення для кожної вершини на основі значень у дисплейсмент-текстурі. Це потребує великої обчислювальної потужності, тому нові покоління відеокарт оснащені потужнішими GPU та більшою пам'яттю, що дозволяє виконувати ці складні обчислення ефективніше. Додатково, сучасні відеокarti підтримують технології, такі як Tessellation, що дозволяє підвищувати рівень деталізації моделей шляхом динамічного розбиття геометрії на більш дрібні елементи.

Відеокarti також використовують буфери, такі як текстурні буфери, для зберігання текстур і нормалей, а також шейдерні програми, які виконують специфічні обчислення для кожного з пікселів або вершин. Це дозволяє створити складні візуальні ефекти, поєднуючи різні методи рельєфного текстуровування для досягнення максимальної реалістичності. Додатково, підтримка API, таких як DirectX і OpenGL, забезпечує інтеграцію цих технологій у відеоігри та графічні додатки, дозволяючи розробникам використовувати рельєфне текстуровування у своїх проєктах. Таким чином, відеокarti стають важливим інструментом у створенні високоякісної графіки в реальному часі.

Перспективи розвитку рельєфного текстуровування в комп'ютерній графіці обіцяють багато цікавих інновацій, які можуть суттєво підвищити реалістичність зображень та взаємодію користувачів з віртуальними світами. Однією з основних тенденцій є інтеграція технологій штучного інтелекту та машинного навчання для автоматизації процесів створення текстур і рельєфів, що дозволить знижувати витрати часу на розробку та підвищувати якість фінального продукту. Наприклад, алгоритми глибокого навчання можуть генерувати текстури на основі простих ескізів або образів, створюючи реалістичні поверхні без потреби в ручній роботі.

Іншою перспективою є розвиток технологій віртуальної та доповненої реальності, які вимагають високого рівня деталізації та реалістичності в текстуровуванні для створення переконливих візуальних ефектів. Це сприятиме вдосконаленню методів рельєфного текстуровування, таких як дисплейсмент-мапінг, щоб вони могли працювати в реальному часі з мінімальними затратами на обчислення.

Зі збільшенням потужності графічних процесорів та оптимізацією шейдерних технологій можна очікувати, що рельєфне текстуровування стане більш доступним для розробників, дозволяючи використовувати більш складні алгоритми та ефекти без значних втрат продуктивності. Крім того, зростаюча популярність технологій, таких як фізично коректне рендерингування (PBR), спонукатиме до подальшого вдосконалення методів рельєфного текстуровування, щоб забезпечити ще більшу точність в передачі матеріалів та їхнього взаємодії зі світлом.

Важливим напрямком також є розвиток обчислювальної графіки для мобільних пристроїв, оскільки все більше ігор та додатків переходять на мобільні платформи. Це вимагатиме адаптації рельєфного текстуровування для роботи в обмежених умовах, зокрема оптимізації алгоритмів для досягнення високої продуктивності без втрати якості.

Інтеграція рельєфного текстуровування в нові формати контенту, такі як 3D-друк і інтерфейси користувача, відкриває нові можливості для його використання. З появою нових технологій та інструментів, текстуровування продовжуватиме еволюціонувати, залишаючись важливим елементом у створенні візуально привабливих і реалістичних 3D-сцен.

Адаптивне текстуровування є можливим і стає все більш популярним у комп'ютерній графіці. Ця технологія дозволяє оптимізувати використання текстур залежно від умов рендерингу, таких як відстань до камери, кут зору, освітлення та інші фактори. Основні принципи та можливості адаптивного текстуровування включають:

У ситуаціях, коли об'єкти знаходяться далеко від камери, можна використовувати текстури з нижчою роздільною здатністю, що дозволяє заощаджувати пам'ять і обчислювальні ресурси. Коли об'єкти наближаються, система може автоматично Метод **Level of Detail** використовує кілька версій однієї й тієї ж текстури з різними рівнями деталізації. На основі відстані до камери або кута зору автоматично вибирається найбільш підходящий рівень деталізації. Це знижує навантаження на графічний Адаптивне текстуровування часто реалізується за допомогою шейдерів, які дозволяють виконувати обчислення в реальному часі. Наприклад, можна реалізувати шейдер, який змінює текстуру залежно від певних умов, таких як освітлення або геометрія сцени.



Текстури можуть адаптуватися до геометрії об'єкта. Наприклад, рельєфні деталі можуть змінюватися в залежно від кута огляду, забезпечуючи більш природне відображення об'єктів у сцені.

Процедурні текстури можуть бути використані в адаптивному текстуруванні для генерації рельєфів у реальному часі на основі алгоритмів, що реагують на навколишні умови. Це може зменшити потребу в зберіганні великих обсягів текстурних даних.

Адаптивне текстурування допомагає оптимізувати ресурси при створенні графіки, підвищуючи продуктивність і зменшуючи навантаження на системи. Це особливо важливо в умовах, коли потрібна висока якість зображення, але ресурси обмежені, наприклад, у відеоіграх або віртуальних середовищах.

### Список використаної літератури

1. Романюк О. Н. Аналіз методів анізотропної фільтрації текстур [Текст] / О. Н. Романюк, С. О. Романюк, М. П. Піддубецька // Вимірювальна та обчислювальна техніка в технологічних процесах. — 2013. — № 2. — С. 123-128.
2. Дудник О. Аналіз методів фільтрації текстур [Текст] / О. Дудник, О. Н. Романюк // Міжнародна науково-практична Інтернет-конференція "Молодь в технічних науках: дослідження, проблеми, перспективи", 23-26 квітня 2015 р. – Вінниця : ВНТУ, 2015.
3. Романюк О. Н. Підвищення продуктивності перспективно-коректного текстурування з використанням анізотропної фільтрації / О. Н. Романюк, О. О. Дудник // Вимірювальна та обчислювальна техніка в технологічних процесах. - 2016. - № 3. - С. 192-195.
4. Романюк О. Н. Анізотропна фільтрація текстур з використанням методів кешування / О. Н. Романюк, О. О. Дудник // Вісник Вінницького політехнічного інституту. – 2016. – № 6. – С. 59-64.
5. Романюк О. Н. Розробка методів текстурування для задач фотореалістичного рендерингу [Текст] / О. Н. Романюк, О. О. Дудник // Матеріали сьомої міжнародної науково-технічної конференції "Моделювання і комп'ютерна графіка", м. Покровськ, м. Київ, 18-24 вересня 2017 р. – С. 26-33.
6. Романюк О. Н. Модифікований метод parallax mapping з використанням карти відстаней до поверхні [Текст] / О. Н. Романюк, О. О. Дудник, О. В. Романюк // Інформаційні технології та комп'ютерна інженерія. - 2017. - № 1. - С. 78-82.
7. Романюк О. Н. Особливості анізотропної фільтрації текстур при використанні технології parallax mapping [Текст] / О. Н. Романюк, О. О. Дудник // Вісник Хмельницького національного університету. Серія "Технічні науки". - 2017. - № 1(245). - С. 236-245.
8. Романюк О. Н. Модифікація білінійного текстурування з використанням кругової моделі пікселя [Текст] / О. Н. Романюк, О. О. Дудник // Вимірювальна та обчислювальна техніка в технологічних процесах. - 2016. - № 1. - С. 243-245.

УДК 004:92

### МЕТОДИ АПРОКСИМАЦІЇ ДЛЯ ПРИСКОРЕНОЇ НОРМАЛІЗАЦІЇ ВЕКТОРІВ

Романюк О. Н., Романюк О. В., Безсмертний О. Ю., Новосельцев О.О.

Вінницький національний технічний університет (Україна)

Котлик С.В.

Одеський національний технологічний університет (Україна)

При визначенні кольорової інтенсивності точок поверхонь важливо врахувати вектори до поверхні об'єкта, джерел світла та спостерігача, а також допоміжні нормалі, що залежать від вибраної моделі освітлення. Згідно з формулою зафарбовування, ці вектори повинні бути нормалізовані. Нормалізація [1-5] вектора вимагає виконання трьох ділень, трьох множень, двох додавань та обчислення квадратного кореня. Це свідчить про те, що векторні операції займають значну частину обчислювального процесу. Тому актуальним є питання спрощення процедури нормалізації для її апаратної реалізації.

Апроксимація нормалізації векторів може бути корисною в різних галузях, таких як формування комп'ютерних зображень, машинне навчання та цифрова обробка сигналів, де потрібно ефективно обробляти великі масиви даних.

**Метод Лоутонера** використовується для обчислення оберненого квадратного кореня довжини вектора. Звичайно це включає в себе використання кількох ітерацій методу Ньютона-Рафсона (або методу дихотомії) для знаходження оберненого квадратного кореня суми квадратів компонент вектора. Метод швидких інверсійних квадратних коренів (Fast Inverse Square Root) відомий своїм використанням у графічному API Quake III Arena. Він використовує магічне число та бітові операції для швидкого наближення оберненого квадратного кореня числа. Хоча метод менш точний, він значно швидший за традиційні методи. Можна використовувати ряд Тейлора або інші математичні розклади для наближеного обчислення функцій, потрібних для нормалізації, наприклад, оберненого квадратного кореня.

Для додаткового прискорення можна використовувати таблиці пошуку для зберігання попередньо обчислених значень обернених квадратних коренів. Це особливо корисно в умовах, де обчислювальна потужність обмежена, але доступ до пам'яті є швидким.

Часто використовують ітеративні методи з передчасною зупинкою, коли досягнута точність вважається достатньою для конкретної задачі, що дозволяє економити час.

Розглянемо більш детально кожний з цих методів.

Метод Лоутонера — це метод апроксимації, який використовується для швидкого обчислення оберненого квадратного кореня числа, що є особливо корисним у комп'ютерній графіці та інших обчислювальних застосуваннях. Цей метод часто асоціюється з оптимізованим алгоритмом, відомим як "швидкий обернений квадратний корінь" (Fast Inverse Square Root), який був популяризований завдяки його використанню у відеоіграх, таких як Quake III Arena. Метод Лоутонера дозволяє швидко обчислювати обернений квадратний корінь, використовуючи менше операцій, ніж традиційні методи, такі як ті, що базуються на ітеративному алгоритмі Ньютона-Рафсона. У випадку з методом швидкого оберненого квадратного кореня, алгоритм використовує так зване "магічне число", яке допомагає досягти наближення шляхом бітових операцій. Це число було вибрано емпірично та ефективно використовується для ініціалізації процесу апроксимації.

Цей метод, незважаючи на свою апроксимативну природу, залишається популярним вибором там, де швидкість важливіша за абсолютну точність, особливо в індустрії відеоігор та візуалізації.

Алгоритм швидкого оберненого квадратного кореня включає ряд етапів. Виконується початкова апроксимація. Для початкового наближення використовує бітові операції. Число перетворюється з плаваючою комою у ціле число, а потім модифікується за допомогою магічного

числа  $\frac{1}{\sqrt{x}}$ .

Для 32-бітного числа з плаваючою комою:  $i=0x5f3759df-(i>>1)$ . Тут  $I$  є бітовим представленням вхідного числа  $x$ , перетвореного до цілого типу, а магічне число  $0x5f3759df$  використовується для створення початкової апроксимації.

Після отримання початкової апроксимації, застосовується одна або кілька ітерацій методу Ньютона (також відомого як метод Ньютона-Рафсона) для покращення точності:

$$y = y \cdot (1.5 - 0.5 \cdot x \cdot y^2)$$

Ця ітерація використовується для покращення початкової апроксимації, зводячи розбіжності та підвищуючи точність.

Цей алгоритм широко відомий своєю здатністю швидко знаходити обернений квадратний корінь, використовуючи мінімальні ресурси. Це особливо корисно у графічних обчисленнях, де необхідно нормалізувати вектори для обчислення освітлення та відбивання у 3D сцені.

Тейлорівський ряд та інші асимптотичні розклади можуть бути корисними для апроксимації функцій, які зустрічаються в нормалізації векторів, таких як обчислення оберненого квадратного кореня. Ці методи забезпечують аналітичні апроксимації, які можуть бути використані для швидкого обчислення в умовах обмежених ресурсів або коли необхідна висока швидкість обчислень. Ось як можна використовувати Тейлорівський ряд для апроксимації оберненого квадратного кореня, що є ключовим в нормалізації векторів.

Розглянемо тейлорівський ряд для  $f(x) = \frac{1}{\sqrt{x}}$ . Функцію  $\frac{1}{\sqrt{x}}$  можна розкласти у

Тейлорівський ряд навколо точки  $a$ , якщо вона диференційована в цій точці і в її околі. Якщо розкласти цю функцію в ряд біля точки  $a=1$ , отримаємо:

$$\frac{1}{\sqrt{x}} = \frac{1}{\sqrt{1+(x-1)}} = \sum_{n=0}^{\infty} (-1)^n \binom{-1/2}{n} (x-1)^n,$$

де  $\binom{-1/2}{n}$  є біноміальним коефіцієнтом, який може бути виражений через факторіали:

$$\binom{-1/2}{n} = \frac{(1/2)(-3/2)(-5/2)\dots((-2n+1)/2)}{n!} =$$

Це розклад може бути використаний для апроксимації  $\frac{1}{\sqrt{x}}$  при невеликих значеннях  $x - 1$ , що є корисним для нормалізації векторів, коли  $x$  близьке до 1.

Для практичних обчислень, зазвичай достатньо взяти перші кілька членів ряду для досягнення необхідної точності. Наприклад, перші два члени ряду дадуть наступну апроксимацію:

$$\frac{1}{\sqrt{x}} \approx 1 - \frac{1}{2}(x-1)$$

Ця формула може бути використана для нормалізації векторів, якщо довжина вектора  $x$  досить близька до 1, що зменшує обчислювальне навантаження порівняно з точними методами.

Таблиці пошуку (lookup tables, LUTs) є ефективним засобом оптимізації обчислень, особливо коли потрібно швидко виконувати повторювані або складні математичні операції, як нормалізація векторів. У контексті нормалізації векторів, таблиці пошуку можуть бути використані для швидкого доступу до попередньо обчислених значень, що знижує обчислювальне навантаження на процесор. Ось як це можна реалізувати:

Спочатку потрібно визначити діапазон значень, які вектор може приймати, та рівень точності, який вам потрібен. Наприклад, якщо вектори зазвичай мають довжину від 0 до 1, ви можете вирішити створити таблицю для цього діапазону з кроком 0.01.

Для кожного значення в обраному діапазоні обчислюється обернений квадратний корінь. Ці значення зберігаються в таблиці пошуку. Наприклад, для довжини вектора  $l$ , обчислює  $\frac{1}{l}$  і зберігає результат.

Припустимо, необхідно нормалізувати 3D вектори. Необхідно сформувати створити LUT для довжин від 0.01 до 1.00 з кроком 0.01. Кожен елемент у таблиці буде відповідати оберненому квадратному кореню відповідної довжини. Коли потрібно нормалізувати вектор виконують такі дії: Обчислюють довжину  $l = \sqrt{x^2 + y^2 + z^2}$ ; визначає найближче значення в LUT; множите кожен компоненту вектора на значення з таблиці.

Обчислення нормалізації векторів стає значно швидшим, оскільки замінюються складні математичні операції простим пошуком в таблиці. Зменшується кількість вимогливих до процесора обчислень.

Точність залежить від розміру та кроку таблиці пошуку. Таблиці пошуку можуть вимагати значний обсяг пам'яті, особливо якщо ви хочете забезпечити високу точність для великого діапазону значень.

Ітеративні методи з зупинкою раніше — це підходи, які застосовуються для оптимізації обчислювальних процесів, де важливий баланс між швидкістю виконання та точністю результату. У контексті нормалізації векторів, такі методи можуть допомогти швидко досягти прийнятної точності без потреби в повному обчисленні до найточнішого результату. Це особливо корисно в

областях, де обчислення мають виконуватися в реальному часі, таких як комп'ютерні ігри, реальні фізичні симуляції, чи обробка потокових даних.

Ітеративні методи з зупинкою раніше для нормалізації векторів зазвичай починають з грубої апроксимації нормалізаційного множника (наприклад, оберненого квадратного кореня від довжини вектора) і потім послідовно покращують цю апроксимацію з кожним ітераційним кроком. Процес ітерацій зупиняється, коли досягнуто заданого порога точності.

Один з найпопулярніших ітеративних методів для обчислення оберненого квадратного кореня — метод Ньютона (або Ньютона-Рафсона). Розглянемо основні етапи.

Задається початкове наближення  $y_0$ , яке може бути взято з таблиці пошуку або вираховано за допомогою швидкого алгоритму.

Використовується формула Ньютона для уточнення значення:  $y_{n+1} = y_n(1.5 - \frac{1}{2}xy_n^2)$ , де  $x$ —

довжина вектора, яка обчислюється як  $x = \sqrt{v_x^2 + v_y^2 + v_z^2}$

Ітерації продовжуються до тих пір, поки не буде досягнуто бажаної точності або поки зміна між послідовними ітераціями не стане нижче заданого порогу.

У реальних системах можна задати поріг зупинки на основі вимог до точності та обчислювальної потужності. Наприклад, у відеоіграх може бути прийнятно використовувати менш точний, але швидший метод нормалізації, оскільки малі помилки в нормалізації векторів зазвичай не впливають критично на візуальну якість.

Метод дозволяє швидко досягти "достатньої" точності. Зменшення кількості ітерацій знижує загальне навантаження на процесор. Ітеративні методи з зупинкою раніше добре підходять для застосувань, де важлива швидкість, а не абсолютна точність.

Ось декілька нових методів, які можуть бути використані для апроксимації нормалізації векторів: використання нейронних мереж для апроксимації нормалізації векторів. моделі можуть бути навчені на великих обсягах даних для швидкого отримання нормалізованих векторів; заміна точних обчислень на швидкі апроксимації, наприклад, використання розширених бітових операцій для швидшого обчислення квадратного кореня; використання адаптивних фільтрів для нормалізації, що дозволяє динамічно змінювати алгоритм в залежності від характеристик вектора; використання гомоморфних функцій для нормалізації векторів, що дозволяє виконувати обчислення без необхідності відновлення вихідних даних; використання просторових структур, таких як kd-дерева або octrees, для зменшення кількості необхідних нормалізацій векторів під час рендерингу; вибір нормалей на основі локальних характеристик поверхні, що дозволяє зменшити кількість векторів, які потребують нормалізації; застосування унітарних матриць для швидкої нормалізації векторів, що зменшує кількість обчислень, необхідних для отримання нормалізованого результату.

Ці методи можуть зменшити обчислювальну складність та підвищити ефективність нормалізації векторів у різних застосуваннях, включаючи комп'ютерну графіку та обробку зображень.

#### Список використаних джерел

1. Завальнюк Є. К., Романюк О. Н. Методи нормалізації нормалей для зафарбовування поверхонь об'єктів. Integration of Education, Science and Business in Modern Environment: Winter Debates: Proceedings of the 5th International Scientific and Practical Internet Conference. Дніпро, 2024. С. 73-76
2. Романюк О.Н., Дудник О.О., Снігур А.В., Рейда О.М., Романюк О.В. Особливості нормалізації векторів при перспективно-коректному відтворенні кольорів. Наукові праці ДонНТУ. Серія "Інформатика, кібернетика та обчислювальна техніка", № 1(32), 2021, -с.11-17
3. Романюк О. Н. Метод спрощеного визначення векторів для задач рендерингу [Електронний ресурс] / О. Н. Романюк, О. В. Романюк, О. О. Яковенко // Тези доповідей Всеукраїнської науково-практичної Інтернет-конференції студентів, аспірантів та молодих науковців «Молодь в науці: дослідження, проблеми, перспективи» (МН-2020), м. Вінниця, 18-29 травня 2020 р. – Електрон. текст. дані. – 2020.



4. Романюк О.В. Один із апаратних підходів до нормалізації векторів у системах комп'ютерної графіки [Текст] / О. В. Романюк, О. Н. Романюк, Т. М. Павлик // Вимірjувальна та обчислювальна техніка в технологічних процесах. – 2010. – № 2. – С. 140-144.
5. Обідник М. Д. Прискорена нормалізація векторів для формування зображень високополігональних сцен [Текст] / М. Д. Обідник, О. Н. Романюк // Інформаційні технології та комп'ютерна інженерія. - 2013. - № 1.

УДК 004.92

## ВИКОРИСТАННЯ PARALLAX MAPPING ДЛЯ ФОРМУВАННЯ ЗОБРАЖЕНЬ

Романюк О.Н., Станіславенко Є.Г., Новосельцев О.О.,  
Захарчук М.Д. (mz764233@gmail.com)  
Вінницький національний технічний університет (Україна)

*У статті розглядається метод Parallax Mapping, який використовується в комп'ютерній графіці для створення ілюзії глибини та рельєфу на плоских поверхнях без збільшення кількості полігонів.*

У сучасних дослідженнях комп'ютерної графіки [1] в реальному часі розрізняють два підходи до рендерингу: рендеринг на основі геометрії та на основі зображень. Перший підхід генерує зображення з тривимірних даних, таких як полігональні сітки та властивості поверхонь, але вимагає обробки великих наборів даних, що ускладнює рендеринг складних сцен в реальному часі. Другий підхід забезпечує фотореалістичність через інтерполяцію між зображеннями, однак також має обмеження щодо структури сцени та швидкості рендерингу.

Метод відображення текстур поєднує ці підходи, дозволяючи представляти видимі деталі поверхонь через прості текстурні дані, що швидко обробляються сучасним графічним обладнанням, і не залежать від складності моделі. Однак, нанесення текстури на вигнуті або нерівні поверхні створює проблему плоскості через лінійну інтерполяцію текстурних координат по полігонах. Крім того, класичне текстурування не враховує ефект паралаксу, що ускладнює рендеринг залежних від точки зору деталей та нерівностей [1]. Метод Parallax Mapping вирішує цю проблему шляхом попіксельної адресації текстурних координат, що дозволяє відобразити ефект паралаксу на поверхні полігону.

Parallax Mapping [2] – це метод текстурування в комп'ютерній графіці, який використовується для створення ілюзії глибини та рельєфності на плоских поверхнях без збільшення кількості полігонів. Цей метод ґрунтується на динамічній зміні текстурних координат пікселів залежно від кута огляду, що дає змогу створити реалістичне враження про тривимірні деталі поверхні. Parallax Mapping, як метод обчислення текстурного рендерингу, має кілька видів, кожен з яких має свої особливості та застосування [3].

Steep Parallax Mapping – вдосконалена версія стандартного Parallax Mapping, яка враховує більш круті кути огляду. Використовується для обробки випадків, коли поверхня має сильні нерівності. Гостре паралаксне відображення покращує точність візуалізації, зменшуючи артефакти, пов'язані з видимістю.

Parallax Occlusion Mapping – є найбільш досконалим і дозволяє враховувати не лише зміщення текстур, але й ефект оклюзії. Метод здійснює трасування променів через карту висот, що дозволяє більш точно відображати деталі, такі як виїмки або підвищення на поверхні. Relief Mapping є ще одним варіантом, який дозволяє створювати ще більше деталей на поверхнях. Він працює за принципом виявлення геометрії через карту висот і може включати такі функції, як рендеринг нормалей.



Рисунок 1 – Види Parallax Mapping  
 а) Steep б) Occlusion в) Relief

Принцип роботи Parallax Mapping базується на використанні карти висот для зміщення текстурних координат на поверхні, що дозволяє створити ілюзію глибини та рельєфу на плоских полігональних поверхнях. Основна ідея методу полягає в обчисленні зміщення кожного пікселя поверхні, залежно від кута огляду та висоти на карті висот, що дозволяє точно передавати нерівності поверхні при різних ракурсах [4].

Для початку виконується обчислення зміщення паралакса для кожного пікселя. Це зміщення визначається на основі напрямку спостереження та нормалі поверхні, яка є геометричною орієнтацією полігону. Ключовий аспект полягає в тому, що ці обчислення проводяться в дотичному просторі — системі координат, прив'язаній до поверхні, яка забезпечує коректність рендерингу незалежно від кута огляду. Дотичний простір дозволяє ефективно обчислювати зміщення текстур для довільних полігональних поверхонь і знижує обчислювальні витрати завдяки тому, що всі операції виконуються відносно локальної площини поверхні. Вектор зміщення паралакса  $P$  визначається з урахуванням напрямку погляду  $\widehat{V}_{ts}$  та нормалі до поверхні  $N$ :

$$P = \left( \frac{h_d}{h_{max}} \right) * \widehat{V}_{ts} \quad (1)$$

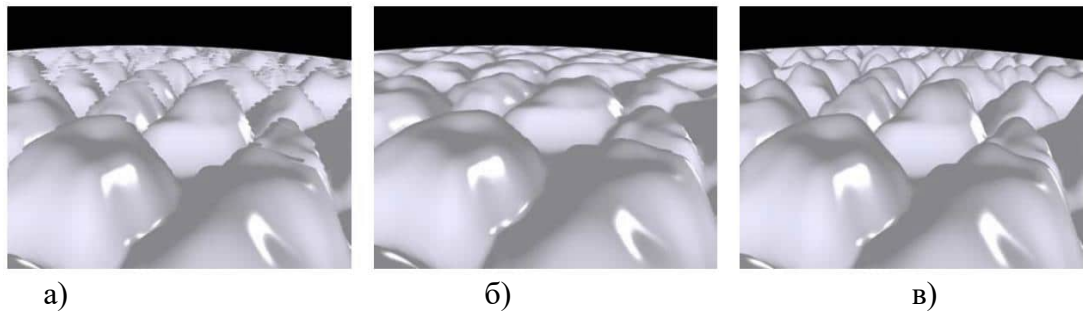
, де  $h_d$  – це висота на карті висот у певній точці, а  $h_{max}$  – максимальна висота на карті, яка використовується для нормалізації.

Наступним кроком є трасування променя через поле висот для визначення найближчої видимої точки на поверхні. Цей процес виконується за допомогою лінійного або бінарного пошуку, що дозволяє знайти точку перетину променя огляду з профілем висот. Лінійний пошук дозволяє знайти точку нижче перетину променя з поверхнею, тоді як бінарний пошук уточнює це перетинання з більшою точністю. Для кожної вибірки вздовж вектора зміщення паралакса  $P$ , ми обчислюємо висоту на карті висот  $h(x, y)$  і порівнюємо її з поточним значенням висоти променя  $h_r$ :

$$h_r = h_{start} + k * \Delta h, \quad (2)$$

де  $h_{start}$  – початкова висота на карті,  $\Delta h$  – крок висоти вздовж вектора пошуку, а  $k$  – це індекс поточної ітерації пошуку.

Коли точка перетину знайдена, обчислюється зміщення координат текстури, яке використовується для вибірки потрібної текстури на екструдованій поверхні. В результаті, кожен піксель поверхні отримує своє індивідуальне зміщення, яке відповідає його рельєфу та глибині на карті висот. Це дозволяє отримати реалістичне зображення поверхонь, що включає в себе як глибокі нерівності, так і плавні зміни рельєфу, що залежить від ракурсу спостереження. Нові координати текстури  $t_{off}$  розраховуються наступним чином:

$$t_{off} = t_{orig} + P \quad (3)$$

Однією з важливих особливостей Parallax Mapping є можливість обчислення ефектів самозатінення та м'яких тіней. Після обчислення зміщених текстурних координат виконується

трасування видимості, щоб визначити наявність загороджувальних елементів на поверхні. Це дозволяє додати ефекти затінення, що підвищують реалістичність рендерингу. Частота дискретизації  $\delta$  може бути виражена такою функцією:

$$\delta = n_{min} + (n_{max} - n_{min}) * (1 - |N * \widehat{V}_{ts}|), \quad (4)$$

де  $n_{min}$  і  $n_{max}$  – це мінімальні та максимальні значення частоти дискретизації, що контролюються параметрами сцени.

Виконання алгоритму Parallax Mapping відображення графічної сцени можна підсумувати таким чином:

- обчислення напрямку огляду дотичного простору  $\widehat{V}_{ts}$  та напрямку світла  $\widehat{L}_{ts}$  на вершину з подальшим інтерполюванням та нормалізацією у піксельному шейдері;
- обчислення вектора зміщення паралаксу  $P$  для визначення максимального візуального зміщення у текстурному просторі для поточного рівня;
- проведення проміню виду  $\widehat{V}_{ts}$  вздовж  $P$  для обчислення точки перетину текстури висот з променем та обрахування зміщення координати текстури  $t_{off}$ ;
- визначення коефіцієнту світлової видимості  $v$ , шляхом проведення променю спрямованого світла  $\widehat{L}_{ts}$  і виконавши вибірку текстури висоти для зафарбовування;
- зафарбовування пікселю, використовуючи коефіцієнт видимості  $v$ ,  $\widehat{L}_{ts}$  та атрибути пікселя (такі як альbedo, карта кольорів, нормалі тощо), що відбираються на рівні зміщення координат текстури  $t_{off}$ .

На рисунку 2 продемонстровано процес обрахування та зафарбовування пікселя графічним процесором, використовуючи технологію Parallax Mapping.



Рисунок 2 – Зафарбовування пікселю за методом Parallax Mapping

а) вибірка поля висоти та поточного напрямку погляду б) обрахування світлового променю

У підсумку, Parallax Mapping поєднує в собі теоретичні основи та практичні застосування для створення візуально реалістичних зображень. Технології, які використовують цей метод, постійно вдосконалюються, пропонуючи нові рішення для задач рендерингу. Це сприяє подальшому розвитку графічних двигунів і покращенню графіки в іграх і симуляціях.

## СПИСОК ВИКОРИСТАНОЇ ЛІТЕРАТУРИ

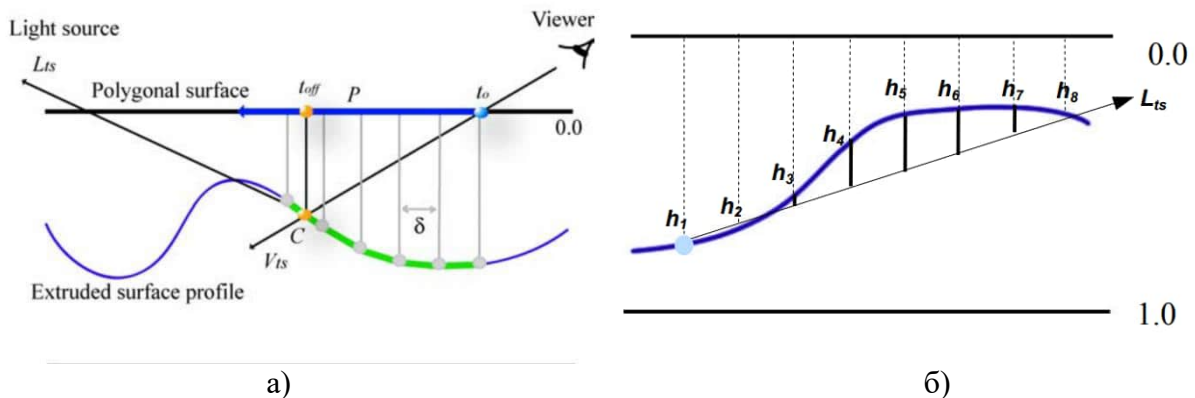
1. Романюк, О. Н. Комп'ютерна графіка [Електронний ресурс] : електронний навч. посіб. / О. Н. Романюк, О. В. Романюк, Р. Ю. Чехмestрук. – Вінниця : ВНТУ, 2023. – 147 с.
2. Романюк О. Н. Модифікований метод parallax mapping з використанням карти відстаней до поверхні [Текст] / О. Н. Романюк, О. О. Дудник, О. В. Романюк // Інформаційні технології та комп'ютерна інженерія. - 2017. - № 1. - С. 78-82.

3. Heidrich, W., and Seidel, H.P. 1998. Ray-tracing Procedural Displacement Shaders, In Graphics Interface, pp. 8-16.

4. Kaneko, T., Takahei, T., Inami, M., Kawakami, N., Yanagida, Y., Maeda, T., Tachi, S. 2001. Detailed Shape Representation with Parallax Mapping. In Proceedings of ICAT 2001, pp. 205-208.



***XVII МІЖНАРОДНА НАУКОВО-ПРАКТИЧНА КОНФЕРЕНЦІЯ***

**«ІНФОРМАЦІЙНІ ТЕХНОЛОГІЇ І  
АВТОМАТИЗАЦІЯ – 2024»**

**31 ЖОВТНЯ - 1 ЛИСТОПАДА 2024 р.  
м.Одеса**

***XVII INTERNATIONAL SCIENTIFIC AND PRACTICAL CONFERENCE***

**«INFORMATION TECHNOLOGIES AND  
AUTOMATION– 2024»**

**OCTOBER 31 - NOVEMBER 1, 2024  
Odesa**

Збірник включає доповіді учасників конференції. Тези доповідей публікуються у вигляді, в якому вони були подані авторами.

Відповідальність за зміст і форму подачі матеріалу несуть автори статей.

The collection includes reports of conference participants. Abstracts are published in the form in which they were submitted by the authors.

The authors of the articles are responsible for the content and form of submission of the material.

**Редакційна колегія:** Котлик С.В., Корнієнко Ю.К., Ломовцев П.Б.

**Комп'ютерний набір і верстка:** Соколова О.П.

**Відповідальний за випуск:** Котлик С.В.

©Одеський національний технологічний університет, 2024  
© Odessa national university of technology, 2024